

CONTENU

| | |
|---|-----------|
| Instructions d'utilisation | 2 |
| Instructions relatives à la sécurité | 2 |
| Introduction | 5 |
| Caractéristiques du projecteur | 5 |
| Contenu de l'emballage | 6 |
| Vue d'ensemble du projecteur | 7 |
| Utilisation du produit | 9 |
| Panneau de contrôle | 9 |
| Ports de connexion | 10 |
| Télécommande | 12 |
| Installation des piles | 15 |
| Fonctionnement de la télécommande | 16 |
| Connexion | 17 |
| Connexion d'un ordinateur | 19 |
| Connexion des périphériques source vidéo | 20 |
| Fonctionnement | 23 |
| Mise sous/hors tension du projecteur | 23 |
| Réglage de la hauteur du projecteur | 24 |
| Réglage du zoom et de la mise au point du projecteur | 24 |
| Réglage de la taille de l'image projetée | 25 |
| Utilisation du menu | 27 |
| Annexe | 50 |
| Installation du filtre à poussière (accessoire en option) | 50 |
| Remplacement de la lampe | 51 |
| Montage au plafond | 53 |
| Modes de compatibilité | 54 |
| Commandes RS232 et Liste des Fonctions du Protocole | 59 |
| Dépannage | 64 |
| Les bureaux d'Optoma dans le monde | 66 |
| Notes réglementaires & de sécurité | 69 |

Instructions d'utilisation

Instructions relatives à la sécurité

Lisez toutes les instructions avant d'utiliser votre projecteur et conservez-les pour référence future.

1. Lisez les instructions
Toutes les instructions relatives à la sécurité et au fonctionnement doivent être lues avant d'utiliser l'appareil.

2. Notes et avertissements
Toutes les notes et les avertissements dans les instructions doivent être respectés.

3. Nettoyage
Débranchez le projecteur de la prise secteur avant de le nettoyer. Utilisez un chiffon humide pour nettoyer le boîtier du projecteur. N'utilisez pas de nettoyant liquide ou en aérosol.

4. Accessoires
Ne placez pas ce produit sur un chariot, un support ou une table instable. Le produit peut tomber, causant de graves dégâts au produit. Conservez les matériaux d'emballage en plastique (provenant du projecteur, des accessoires et des pièces en option) hors de portée des enfants car ces sacs peuvent entraîner un décès par étouffement. Soyez particulièrement prudent à proximité des jeunes enfants.

5. Ventilation
Le projecteur est équipé d'orifices de ventilation (admission) et de trous de ventilation (évacuation). Ne bloquez pas ces fentes et ne placez rien à proximité, sous peine de provoquer l'accumulation de chaleur à l'intérieur, engendrant une dégradation de l'image ou des dommages au projecteur.

6. Sources d'alimentation
Vérifiez que la tension de fonctionnement de votre appareil est identique à la tension de votre alimentation locale.

7. Réparation
Ne pas tenter de réparer ce projecteur par vous même. Confiez toute réparation à un technicien de maintenance qualifié.

8. Pièces de rechange

Lorsque des pièces de rechange sont nécessaires, assurez-vous que les pièces de rechange sont spécifiées par le fabricant. Des substitutions non autorisées peuvent provoquer un incendie, une électrocution ou d'autres dangers.

9. Condensation de l'humidité

Ne faites jamais fonctionner le projecteur immédiatement après l'avoir déplacé d'un endroit froid à un endroit chaud. Lorsque le projecteur est exposé à un tel changement de température, l'humidité peut se condenser sur l'objectif et sur des pièces internes essentielles. Pour éviter à l'appareil des dégâts possibles, n'utilisez pas le projecteur avant au moins 2 heures quand il y a un changement de température extrême ou soudain.

10. Avertissement-Les projecteurs ne sont pas tous fournis avec un capuchon d'objectif. Pour votre sécurité, si le projecteur est équipé d'un capuchon d'objectif, veuillez vous assurer de le retirer avant d'allumer le projecteur.

Notes sur le cordon d'alimentation secteur

Le cordon d'alimentation secteur doit répondre aux exigences du pays où vous utilisez ce projecteur. Veuillez confirmer votre type de prise secteur par rapport aux schémas ci-dessous et veiller à utiliser le bon cordon d'alimentation secteur. Si le cordon d'alimentation fourni ne correspond pas à votre prise secteur, veuillez contacter votre revendeur. Ce projecteur est équipé d'une fiche secteur avec terre. Veuillez vous assurer que votre prise secteur correspond à la fiche. Ne contournez pas la sécurité de ce type de prise de terre. Nous vous recommandons fortement d'utiliser un périphérique vidéo source également équipé d'une fiche secteur avec terre pour éviter les interférences dues aux fluctuations de tension.

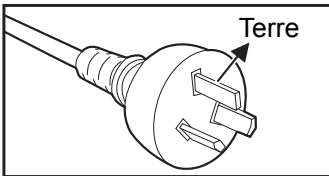

Pour l'Australie et la
Chine Continentale

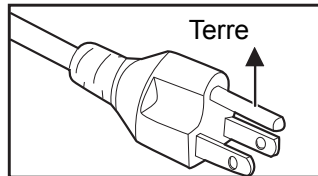

Pour les États-Unis
et le Canada

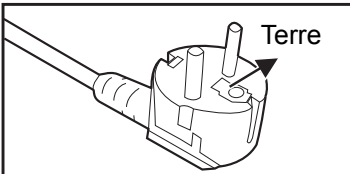

Pour l'Europe
Continentale

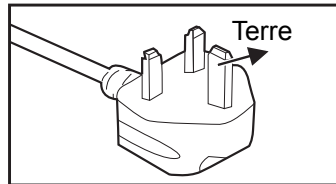

Pour le R.U.

Introduction

Caractéristiques du projecteur

Le projecteur intègre un moteur optique à hautes performances et une conception conviviale pour offrir un haut niveau de fiabilité et une grande facilité d'utilisation.

Le projecteur possède les caractéristiques suivantes :

- Technologie DLP®
- SVGA (800 x 600 pixels)
- XGA (1024 x 768 pixels)
- WXGA (1280 x 800 pixels)
- Équipé d'un connecteur VGA
- Équipé d'un connecteur HDMI
- Compatibilité avec les ordinateurs Macintosh®
- Compatibilité avec NTSC, PAL, SECAM et HDTV
- Borne D-Sub 15-broches pour la connectivité avec la vidéo analogique
- Menu sur écran multilingue et convivial
- Correction trapézoïdale (keystone) électronique avancée
- Connecteur RS-232 pour la commande série
- Fonction Résumé rapide
- Eco⁺ pour une utilisation plus économique
- Full 3D

Remarque

- *Les informations contenues dans ce manuel sont sujettes à modifications sans préavis.*
- *La reproduction, le transfert ou la copie de tout ou partie de ce document n'est pas autorisée sans le consentement écrit exprès.*
- *Les fonctions varient selon la définition du modèle.*

Contenu de l'emballage

Lorsque vous déballez le projecteur, assurez-vous d'avoir tous ces éléments :

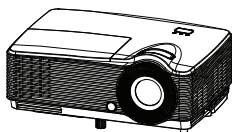

Projecteur

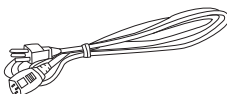

Cordon d'alimentation secteur

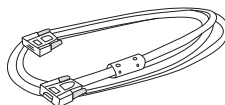

*Câble VGA (D-SUB vers D-SUB)

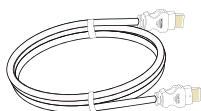

*Câble HDMI



Télécommande (IR) et piles (AAA * 2)

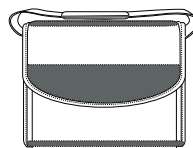

*Sacoche de transport



*Filtre à poussière

- Manuel de l'utilisateur
- Carte de garantie
- Carte de mise en route

Documentation

Remarque

- Pour plus d'informations sur la garantie applicable en Europe, veuillez visiter www.optomaeurope.com
- En raison des différences entre les applications pour chaque pays, certaines régions peuvent avoir des accessoires différents.
- Contactez votre revendeur immédiatement si l'un des éléments est manquant, semble endommagé, ou si l'appareil ne fonctionne pas.
- Conservez le carton et l'emballage d'origine ; ceux-ci se révèleront utiles si vous devez expédier votre projecteur. Pour une protection maximum lors du transport, remballer le projecteur comme il l'avait été en usine.
- (*) Accessoire optionnel. Dépend des spécifications du modèle et de la région.

Vue d'ensemble du projecteur

Vue de face

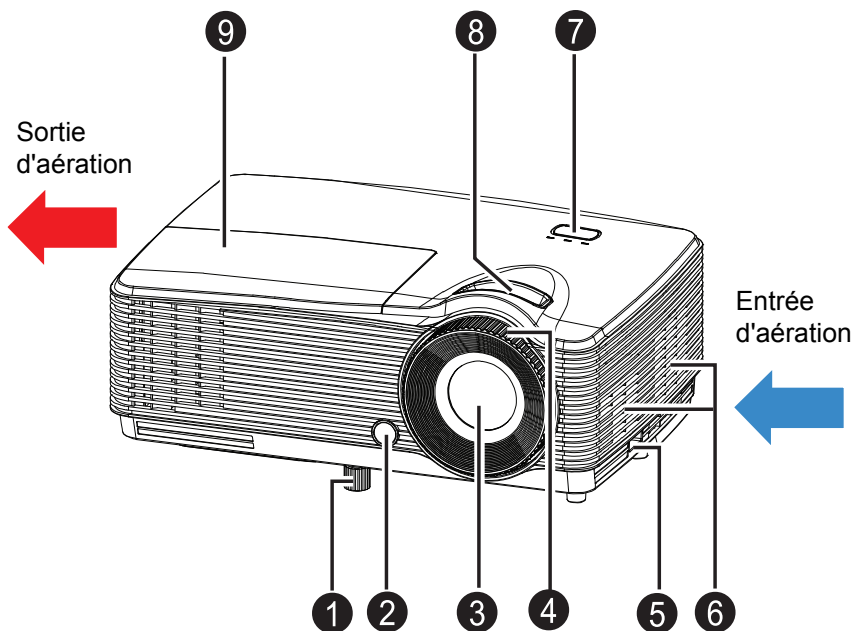

- | | |
|------------------------------------|------------------------|
| ① Pied rehausseur | ⑥ Trous de ventilation |
| ② Capteur avant de télécommande IR | ⑦ Panneau de commande |
| ③ Objectif de projection | ⑧ Bague de zoom |
| ④ Bague de mise au point | ⑨ Couvercle de lampe |
| ⑤ Barre de sécurité | |

Vue de dessous

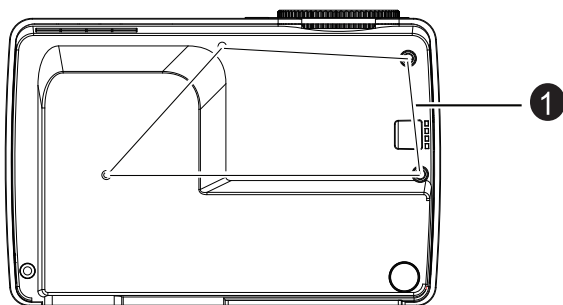

① Trous de montage au plafond

Remarque

- *Ce projecteur peut être utilisé avec un support d'accroche plafond. Le support plafond n'est pas inclus dans l'emballage.*
- *Contactez votre revendeur pour des informations quant au montage du projecteur au plafond.*

Utilisation du produit

Panneau de contrôle

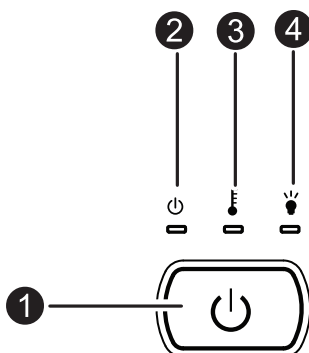

- ① **🔌 Marche**
Pour mettre le projecteur sous tension ou hors tension.
- ② **🔌 (Voyant DEL d'alimentation)**
Veuillez vous reporter aux "Messages des témoins LED" à la [page 65](#).
- ③ **🌡️ (Témoin DEL de température)**
Veuillez vous reporter aux "Messages des témoins LED" à la [page 65](#).
- ④ **💡 (Témoin DEL de lampe)**
Veuillez vous reporter aux "Messages des témoins LED" à la [page 65](#).

Ports de connexion

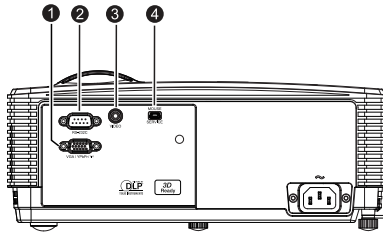

(Type 1-SVGA)

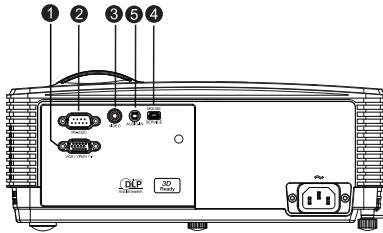

(Type 2-XGA)

- ❶ **VGA/YPbPr**^(*)
Connectez le signal d'entrée d'image (RVB analogique ou composante) sur cette prise.
Prend en charge le dongle sans fil via une alimentation interne de VGA.
- ❷ **RS-232C**
Lorsque vous utilisez le projecteur via un ordinateur, connectez ce port au port RS-232C de l'ordinateur qui commande.
- ❸ **VIDEO**
Connectez la sortie vidéo composite d'un appareil vidéo sur cette prise.
- ❹ **SOURIS/SERVICE**
Ce connecteur sert à la mise à jour du progiciel, au branchement d'une souris et au défilement haut / bas des pages.
- ❺ **AUDIO-IN**
Branchez la sortie audio d'un appareil vidéo sur cette prise.

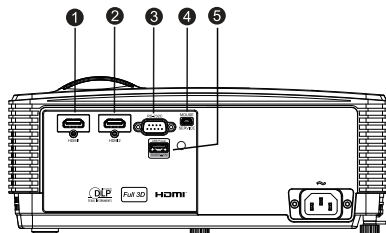

(Type 3-SVGA)

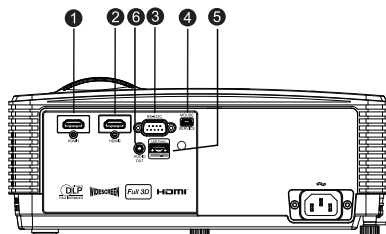

(Type 4-WXGA)

① HDMI1

Connectez la sortie HDMI de l'équipement vidéo sur cette prise.

② HDMI2

Connectez la sortie HDMI de l'équipement vidéo sur cette prise.

③ RS-232C

Lorsque vous utilisez le projecteur via un ordinateur, connectez ce port au port RS-232C de l'ordinateur qui commande.

④ SOURIS/SERVICE

Ce connecteur sert à la mise à jour du progiciel, au branchement d'une souris et au défilement haut / bas des pages.

⑤ Sortie d'alimentation USB (5 V CC 1 A)

Charge d'alimentation (5 V CC 1 A)

■ *Ne pas connecter des appareils qui ont besoin de ou tirent une puissance supérieure à 5 V 1 A. Trop de tirage peut entraîner des dommages et créer des problèmes de sécurité.*

⑥ AUDIO-OUT

Pour connecter un système d'enceintes sur le projecteur.

Boucle audio prise en charge pour HDMI1/HDMI2.

En mode Eco (veille), la AUDIO-OUT est désactivée.

En mode Actif (veille), la AUDIO-OUT est activée.

Télécommande

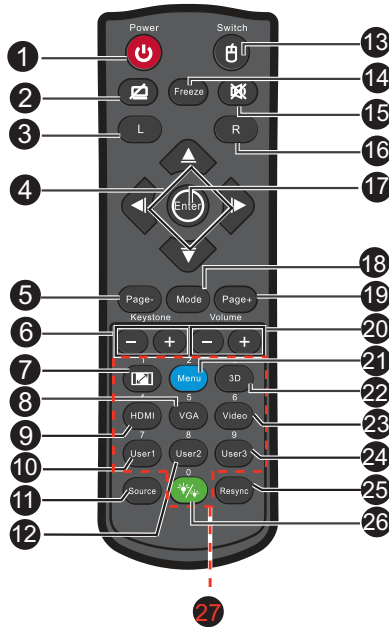

1 Alimentation

Pour mettre le projecteur sous tension ou hors tension.

2 Désactivation et mise en sourdine audio

Désactive momentanément la vidéo et met en sourdine le son.

3 Souris gauche

Effectuez un clic avec le bouton gauche de la souris lorsque le mode souris est activé.

4 Quatre boutons directionnels

Utilisez les quatre boutons directionnels pour choisir des éléments ou apporter des réglages à votre sélection.

Touche "Haut" : Lorsque le menu est désactivé, la touche haut agit comme une souris USB.

Touche "Gauche" : Lorsque le menu est désactivé, la touche gauche agit comme une souris USB.

Touche "Droite" : Lorsque le menu est désactivé, la touche droite agit comme une souris USB.

Touche "Bas" : Lorsque le menu est désactivé, la touche bas agit comme une souris USB.

- ⑤ **Page-**
Marche comme la fonction Page Bas lorsque le mode souris est activé.
- ⑥ **Keystone (+/-)**
Pour corriger manuellement les déformations de l'image provoquées par une projection angulaire.
- ⑦ **Format**
Pour sélectionner le format d'affichage.
- ⑧ **VGA**
Affiche le signal VGA.
- ⑨ **HDMI**
Affichez le signal HDMI.
- ⑩ **User1**
Touche configurable par le User1 pour une fonction personnalisée.
- ⑪ **Source**
Change entre les signaux d'entrée.
- ⑫ **User2**
Touche configurable par le User2 pour une fonction personnalisée.
- ⑬ **Switch**
Activer/désactiver la fonction souris à distance.
- ⑭ **Freeze**
Gèle l'image projetée.
- ⑮ **Muet**
Désactive/active temporairement l'audio.
- ⑯ **Souris droite**
Effectuez un clic avec le bouton droit de la souris lorsque le mode souris est activé.
- ⑰ **Enter**
Touche Enter pour agir tel une souris USB via USB.
- ⑱ **Mode**
Activation/désactivation du menu du mode Affichage.
- ⑲ **Page+**
Utilisez la fonction page précédente lorsque le mode souris est activé.
- ⑳ **Volume (+/-)**
Règle le niveau du volume.
- ㉑ **Menu**
Pour afficher les menus OSD.
- ㉒ **3D**
Active ou désactive la fonction 3D.
- ㉓ **Video**
Affiche le signal vidéo.
- ㉔ **User3**
Touche configurable par le User3 pour une fonction personnalisée.

25 Re-SYNC

Synchronise automatiquement le projecteur sur la source d'entrée.

26 Mode Lumineux

Activation/désactivation du menu du mode Luminosité d'affichage.

27 Clavier numéroté

Appuyez sur les chiffres de 0 à 9 et saisissez un mot de passe lorsque le message s'affiche.

Remarque

- *Télécommande (IR) ou télécommande avec pointeur laser (en fonction de la région). Veuillez consulter l'annexe pour plus de détails sur le télécommande avec pointeur laser.*

Utilisation de la souris télécommandée

La possibilité de faire fonctionner votre ordinateur avec la télécommande vous donne plus de souplesse lorsque vous faites des présentations.

1. Connectez le projecteur sur votre PC ou notebook avec un câble USB avant d'utiliser la télécommande à la place de la souris de votre ordinateur. Voir "[Connexion d'un ordinateur](#)" à la page 19 pour les détails.
2. Régler le signal d'entrée sur **VGA**.
3. Appuyez sur le commutateur pour activer la fonction souris. Une icône de souris s'affiche sur l'écran pour indiquer l'activation du mode souris.
4. Effectuez les opérations de souris voulues sur votre télécommande.
 - Pour déplacer le curseur à l'écran, appuyez sur ▲/▼/◀/▶.
 - Pour faire un clic gauche, appuyez sur **L**.
 - Pour faire un clic droit, appuyez sur **R**.
 - Pour retourner au mode normal, appuyez à nouveau sur **Switch**.

Remarque

- *Le connecteur HDMI prend en charge la fonction souris.*
- *Le menu OSD doit être fermé avant d'activer la fonction souris.*

Installation des piles

1. Ouvrez le capot du compartiment à piles dans la direction indiquée.

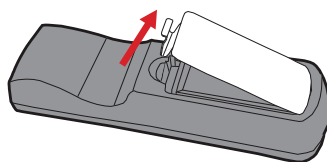

2. Installez les piles de la façon indiquée par le schéma qui se trouve dans le compartiment.

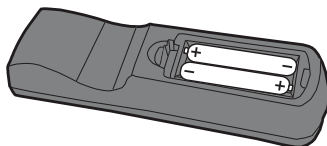

3. Remettez le capot du compartiment à piles en place.

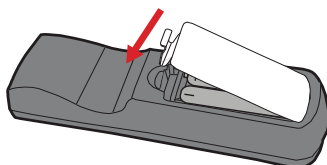

Attention

- *Risque d'explosion si la pile est remplacée par un type incorrect.*
- *Débarrassez-vous des batteries usagées conformément aux instructions.*
- *Assurez-vous que les bornes plus et moins sont correctement alignées lors de l'installation d'une pile.*

Remarque

- *Conservez les piles hors de portée des enfants. Il y a un risque de décès en cas d'ingestion accidentelle des piles.*
- *Retirez les piles de la télécommande lorsque vous ne l'utilisez pas pendant de longues périodes.*
- *Éliminez les piles usagées conformément aux réglementations locales.*
- *N'utilisez pas de vieilles piles avec des neuves et assurez-vous que les piles sont insérées en respectant la polarité sur la télécommande. La pile peut fuir ou exploser si elle n'est pas installée correctement.*
- *Les piles ne doivent pas être dans ou à proximité de feu ou d'eau, conservez les piles dans un lieu sombre, frais et sec.*
- *Si vous suspectez une fuite des piles, essuyez les fuites puis remplacez les piles par des piles neuves. Si la fuite adhère à votre corps ou à vos vêtements, rincez bien avec de l'eau immédiatement.*

Fonctionnement de la télécommande

Pointez la télécommande vers le capteur infrarouge et appuyez sur un bouton.

- Fonctionnement du projecteur par l'avant

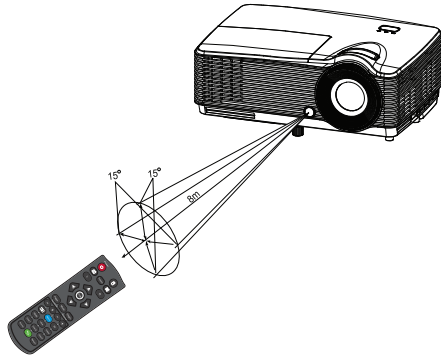

Remarque

- *La télécommande peut ne pas fonctionner en présence de la lumière du soleil ou d'une autre lumière forte, comme une lampe fluorescente, illuminant le capteur de la télécommande.*
- *Utilisez la télécommande à partir d'une position où le capteur de la télécommande est visible.*
- *Ne laissez pas tomber la télécommande, ne la secouez pas.*
- *Conservez la télécommande à l'écart des endroits soumis à des températures ou à une humidité excessivement élevées.*
- *Ne mouillez pas la télécommande, ne placez pas d'objet mouillé dessus.*
- *Ne démontez pas la télécommande.*

Connexion

Lorsque vous connectez une source de signaux au projecteur, veuillez bien à :

1. Eteindre tous les équipements avant d'établir quelque connexion que ce soit.
2. Utiliser les câbles de signaux corrects pour chaque source.
3. Vérifier que les câbles sont bien fermement insérés.

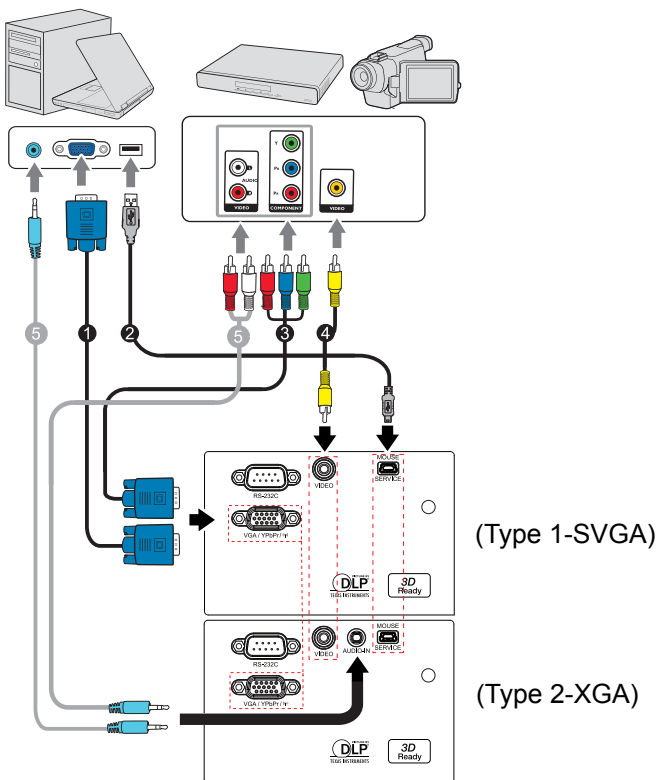

1. *Câble VGA (D-Sub vers D-Sub)
2. *Câble USB
3. *Câble VGA (D-Sub) à HDTV (RCA)
4. *Câble vidéo composite
5. *Câble audio

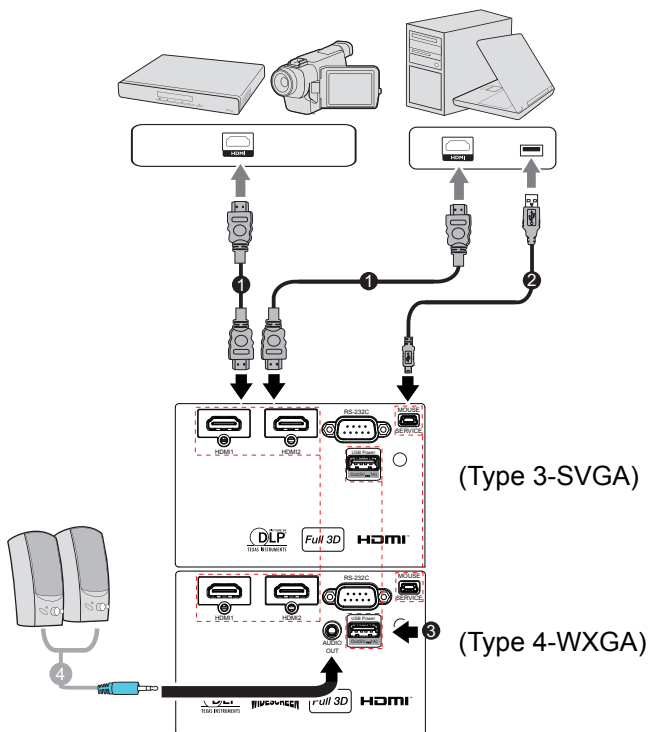

1.*Câble HDMI
2.*Câble USB
3. Port USB pour charge d'alimentation
4.*Câble audio

Remarque

- *En raison des différences entre les applications pour chaque pays, certaines régions peuvent avoir des accessoires différents.*
- *(*) Accessoire optionnel*

Connexion d'un ordinateur

Connexion d'un ordinateur

Le projecteur possède deux prises d'entrée VGA qui vous permettent de connecter des ordinateurs à la fois compatibles IBM® et Macintosh®. Si vous connectez un ordinateur Macintosh d'un modèle ancien, il est possible que vous ayez besoin d'un adaptateur Mac.

Pour connecter sur le projecteur un ordinateur notebook ou de bureau :

1. Prenez le câble VGA fourni et branchez l'une de ses extrémités sur la prise de sortie D-Sub de l'ordinateur.
2. Branchez l'autre extrémité du câble VGA sur la prise d'entrée des signaux **VGA/YPbPr** du projecteur.



Important



■ *De nombreux ordinateurs notebook n'activent pas leurs ports vidéo externes lorsqu'ils sont connectés à un projecteur. Il faut en général utiliser une combinaison de touches comme FN + F3 ou la touche CRT/LCD pour activer ou désactiver l'affichage externe. Cherchez sur le notebook la touche de fonction CRT/LCD ou une touche de fonction avec un symbole de moniteur. Appuyez en même temps sur la touche FN et sur la touche de fonction concernée. Pour savoir quelle est la combinaison de touches pour votre notebook, veuillez vous reporter à la documentation du notebook.*

Connexion des périphériques source vidéo

Vous pouvez connecter sur votre projecteur différents périphériques source vidéo possédant l'une quelconque des prises de sortie suivantes :

- HDMI
- Vidéo composante
- Vidéo (composite)

Il vous suffit de connecter un périphérique source vidéo au projecteur en utilisant l'une des méthodes de connexion ci-dessus, en sachant cependant que chaque méthode apporte un niveau de qualité vidéo différent. La méthode que vous choisissez dépendra probablement de la disponibilité des bornes correspondantes à la fois sur le projecteur et sur le périphérique source vidéo, ainsi que décrit ci-dessous :

| Nom du terminal | Apparence du terminal | Référence | Qualité d'image |
|------------------|--|--|-----------------|
| HDMI | HDMI  | "Connexion d'un appareil source HDMI" à la page 21 | La meilleure |
| Vidéo composante | VGA/YPbPr  | "Connexion d'un périphérique source vidéo composante" à la page 21 | Meilleure |
| Vidéo | VIDÉO  | "Connexion d'un périphérique source vidéo composite" à la page 22 | Normale |

Connexion d'un appareil source HDMI

Examinez votre appareil source Vidéo pour déterminer s'il est équipé ou non d'une série de sorties vidéo HDMI inutilisées :

- Si c'est le cas, poursuivez la présente procédure.
- Sinon, vous devez choisir une autre méthode pour connecter le périphérique.

Pour connecter le projecteur à un appareil source HDMI :

1. Prenez un câble HDMI et branchez l'une des extrémités à la prise de sortie HDMI du périphérique source HDMI.
2. Branchez l'autre extrémité du câble HDMI sur la prise HDMI du projecteur.

Connexion d'un périphérique source vidéo composite

Vérifiez s'il y a un ensemble de prises de sortie vidéo composite disponible sur votre périphérique source vidéo :

- Si c'est le cas, poursuivez la présente procédure.
- Sinon, vous devez choisir une autre méthode pour connecter le périphérique.

Pour connecter un périphérique source vidéo composite au projecteur :

1. Prenez un câble VGA (D-Sub) à HDTV (RCA) et branchez l'extrémité dotée de 3 connecteurs de type RCA aux sorties vidéo composites de l'appareil source Vidéo. Faites correspondre les couleurs des fiches avec celles des prises : vert sur vert, bleu sur bleu et rouge sur rouge.
2. Branchez l'autre extrémité du câble (avec un connecteur de type D-Sub) sur la prise **VGA/YPbPr** du projecteur.



Important

- *Si l'image vidéo sélectionnée ne s'affiche pas lorsque le projecteur est allumé et alors que la source vidéo correcte a été sélectionnée, vérifiez que le périphérique vidéo source est bien allumé et fonctionne bien correctement. Vérifiez aussi que les câbles signaux ont bien été connectés correctement.*

Connexion d'un périphérique source vidéo composite

Vérifiez s'il y a un ensemble de prises de sortie vidéo composite disponible sur votre périphérique source vidéo :

- Si c'est le cas, poursuivez la présente procédure.
- Sinon, vous devez choisir une autre méthode pour connecter le périphérique.

Pour connecter un périphérique source vidéo composite au projecteur :

1. Prenez un câble vidéo et connectez l'une de ses extrémités sur la prise de sortie vidéo du périphérique source vidéo.
2. Branchez l'autre extrémité du câble Vidéo sur la prise **VIDEO** du projecteur.



Important

- *Si l'image vidéo sélectionnée ne s'affiche pas lorsque le projecteur est allumé et alors que la source vidéo correcte a été sélectionnée, vérifiez que le périphérique vidéo source est bien allumé et fonctionne bien correctement. Vérifiez aussi que les câbles signaux ont bien été connectés correctement.*
- *Vous n'avez besoin de connecter ce périphérique avec une connexion vidéo composite que si les entrées vidéo composante et S-Vidéo ne sont pas disponibles. Voir "[Connexion des périphériques source vidéo](#)" à la page 20 pour les détails.*

Fonctionnement

Mise sous/hors tension du projecteur

Mise sous tension du projecteur :



1. Branchez le cordon d'alimentation secteur ainsi que le ou les câbles de signal des périphériques.
2. Appuyez sur  pour allumer le projecteur.
Il faut environ une minute au projecteur pour chauffer.
3. Allumez votre source (ordinateur, notebook, DVD, etc.). Le projecteur détecte automatiquement votre source.
 - Si vous connectez en même temps plusieurs sources sur le projecteur, appuyez sur **Source** sur la télécommande pour sélectionner le signal désiré ou appuyez sur la touche du signal voulu sur la télécommande.



Avertissement

- *Ne regardez jamais vers l'objectif lorsque la lampe est allumée. Vous risquez de vous abîmer les yeux.*
- *Ce point focal concentre une haute température. Ne placez pas d'objet à proximité, afin d'éviter d'éventuels risques d'incendie.*

Mise hors tension du projecteur :

1. Appuyez sur  pour éteindre le projecteur. Le message "Mise hors tension? Pressez de nouveau M/A" s'affiche à l'écran.
2. Appuyez de nouveau sur  pour confirmer.
 - Les ventilateurs continuent de fonctionner pendant le cycle de refroidissement.
 - Lorsque le voyant DEL d'alimentation devient rouge, le projecteur est passé en mode veille.
 - Si vous voulez rallumer le projecteur, vous devez attendre que le projecteur ait terminé le cycle de refroidissement et soit entré en mode veille. Une fois que le projecteur est en mode veille, appuyez simplement sur  pour le redémarrer.
3. Débranchez le cordon d'alimentation secteur de la prise électrique et du projecteur.
4. N'allumez pas le projecteur immédiatement après la mise hors tension.



Avertissement

- *Lorsque la fonction Résumé rapide est activée, si le projecteur s'éteint accidentellement et que Résumé rapide est sélectionné dans les 100 secondes qui suivent, le projecteur se rallume instantanément.*
- *Si la fonction Résumé rapide est désactivée et que le projecteur s'éteint, les utilisateurs devront attendre que le projecteur refroidisse avant de pouvoir le rallumer. Ceci prendra quelques minutes et le ventilateur continuera à fonctionner jusqu'à ce que la température interne atteigne un certain niveau.*

Réglage de la hauteur du projecteur

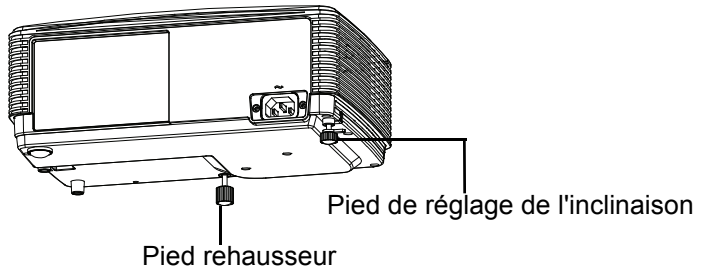

Le projecteur est équipé d'un pied rehausseur pour ajuster la hauteur de l'image.

1. Pour élever ou abaisser l'image, faites tourner le pied rehausseur.
2. Pour mettre l'image de niveau sur l'écran, tournez le pied de réglage de l'inclinaison afin de régler finement la hauteur.

Remarque

- *Pour éviter d'endommager le projecteur, assurez-vous que le pied du rehausseur et le pied de réglage de l'inclinaison sont complètement rentrés avant de ranger le projecteur dans son étui de transport.*

Réglage du zoom et de la mise au point du projecteur

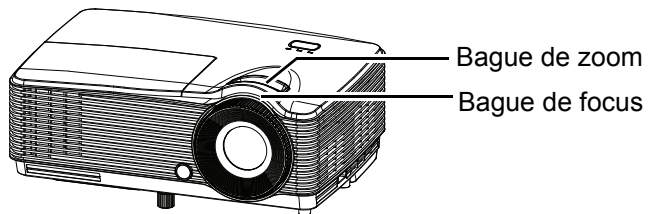

1. Mettez au point l'image en tournant la bague de mise au point. Il est conseillé d'utiliser une image fixe pour la mise au point.
2. Réglez la taille de l'image en tournant la bague de zoom.

Réglage de la taille de l'image projetée

Veillez vous reporter au graphique et au tableau ci-dessous pour déterminer la taille de l'écran et la distance de projection.

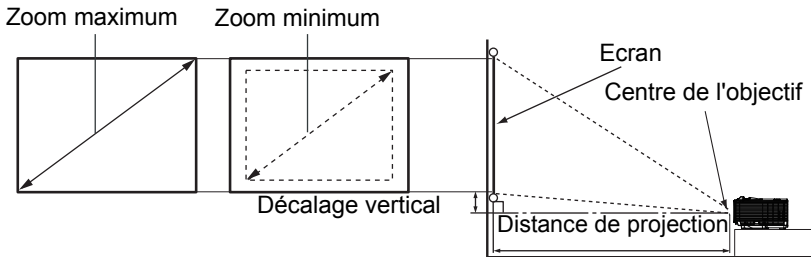

SVGA/XGA

| Taille de l'écran Diagonale [pouces (cm)] | 4 : 3 Écran | | | |
|---|------------------------------------|---------------|--|---------------------------------------|
| | Distance de projection [pieds (m)] | | Hauteur de l'image [pouces (cm)] | Décalage vertical [pouces (cm)] |
| | (zoom min.) | (zoom max.) | | |
| 30 (76) | 3,83 (1,17) | 4,33 (1,32) | 18 (46) | 2,7 (7) |
| 40 (102) | 5,17 (1,57) | 5,75 (1,75) | 24 (61) | 3,6 (9) |
| 60 (152) | 7,83 (2,39) | 8,67 (2,64) | 36 (91) | 5,4 (14) |
| 80 (203) | 10,42 (3,18) | 11,58 (3,53) | 48 (122) | 7,2 (18) |
| 100 (254) | 13,08 (3,99) | 14,58 (4,45) | 60 (152) | 9,0 (23) |
| 120 (305) | 15,75 (4,80) | 17,5 (5,33) | 72 (183) | 10,8 (27) |
| 150 (381) | 19,67 (5,99) | 21,83 (6,65) | 90 (229) | 13,5 (34) |
| 200 (508) | 26,25 (8,00) | 29,17 (8,89) | 120 (305) | 18,0 (46) |
| 250 (635) | 32,83 (10,00) | 36,5 (11,13) | 150 (381) | 22,5 (57) |
| 300 (762) | 39,42 (12,01) | 43,75 (13,34) | 180 (457) | 27,0 (69) |

WXGA

| Taille de l'écran Diagonale [pouces (cm)] | Écran 16:10 | | | |
|---|------------------------------------|---------------|--|---------------------------------------|
| | Distance de projection [pieds (m)] | | Hauteur de l'image [pouces (cm)] | Décalage vertical [pouces (cm)] |
| | (zoom min.) | (zoom max.) | | |
| 30 (76) | 3,08 (0,94) | 3,92 (1,19) | 16 (40) | 2,4 (6) |
| 40 (102) | 4,12 (1,27) | 5,17 (1,57) | 21 (54) | 3,2 (8) |
| 60 (152) | 6,33 (1,93) | 7,83 (2,39) | 32 (81) | 4,8 (12) |
| 80 (203) | 8,42 (2,57) | 10,5 (3,20) | 42 (108) | 6,4 (16) |
| 100 (254) | 10,58 (3,23) | 13,08 (3,99) | 53 (135) | 7,9 (20) |
| 120 (305) | 12,75 (3,89) | 15,75 (4,80) | 64 (162) | 9,5 (24) |
| 150 (381) | 15,92 (4,85) | 19,67 (5,99) | 79 (202) | 11,9 (30) |
| 200 (508) | 21,25 (6,48) | 26,25 (8,00) | 106 (269) | 15,9 (40) |
| 250 (635) | 26,58 (8,10) | 32,83 (10,01) | 132 (336) | 19,9 (50) |
| 300 (762) | 31,92 (9,73) | 39,42 (12,01) | 159 (404) | 23,8 (61) |

Remarque

- *Placez le projecteur en position horizontale, les autres positions peuvent provoquer une accumulation de chaleur et des dégâts au projecteur.*
- *Gardez un espace de 30 cm au moins autour du projecteur.*
- *N'utilisez pas le projecteur dans un environnement enfumé. Des résidus de fumée peuvent s'accumuler sur les pièces critiques et endommager le projecteur ou affecter ses performances.*
- *Consultez votre revendeur pour les installations particulières telles que la suspension à un plafond.*

Utilisation du menu

Le projecteur a un système de menus à l'écran multilingues qui vous permettent d'effectuer les réglages de l'image et de modifier divers réglages.

Mise en oeuvre

1. Appuyez sur le bouton "Menu" de la télécommande pour ouvrir le menu OSD.
2. Lorsque l'OSD est affiché, utilisez la touche ◀/▶ pour choisir une fonction dans le menu principal. Pour sélectionner un élément d'une page spécifique, appuyez sur ▼ ou sur la touche "Enter" pour accéder au sous-menu.
3. Utilisez la touche ▲/▼ pour sélectionner l'élément voulu et appuyez sur la touche ◀/▶/"Enter" pour accéder au menu individuel.
4. Utilisez la touche ◀/▶ pour régler la valeur. Appuyez sur "Enter" pour confirmer.
5. Sélectionnez l'élément suivant à ajuster dans le sous-menu et réglez sa valeur tel que décrit ci-dessus.
6. Appuyez sur "Menu" pour retourner au sous-menu.
7. Appuyez à nouveau sur "Menu" pour quitter. Le menu OSD se ferme et le projecteur enregistre automatiquement les nouveaux réglages.

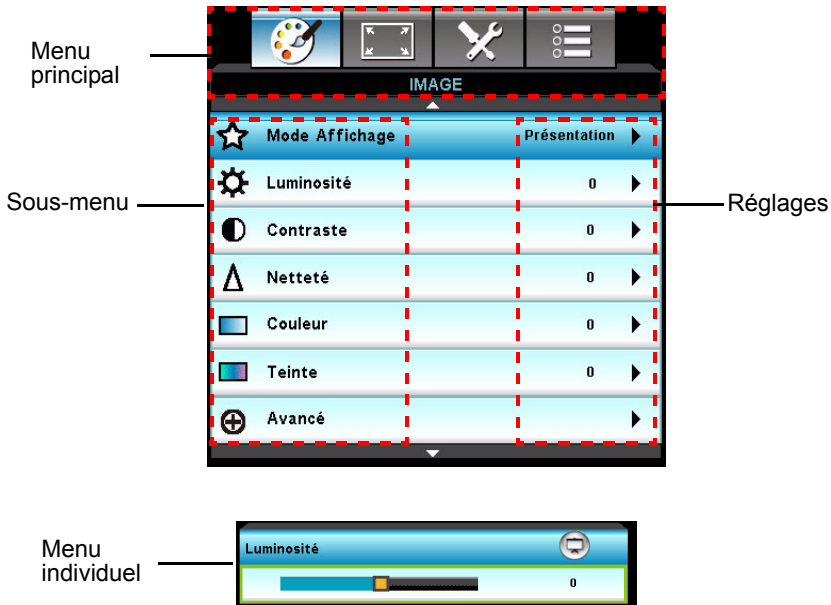



Arborescence de menu

| Menu principal | Sous-menu | | | Menu individuel | | |
|----------------|----------------|-----------------|-------|--|---|----------------------------------|
| IMAGE | Mode Affichage | | | SVGA / XGA : Présentation / Lumineux / Film / sRVB / Tableau noir / Utilisateur / Trois dimensions | | |
| | | | | WXGA : Présentation / Lumineux / Film / sRVB / Tableau noir / Utilisateur / Trois dimensions/ Jeu / ISF Jour / ISF Nuit | | |
| | Luminosité | | | | | |
| | Contraste | | | | | |
| | Netteté | | | | | |
| | Couleur | | | | | |
| | Teinte | | | | | |
| | Avancé | Gamma | | | SVGA / XGA : Film / Vidéo / Graphique / Standard | |
| | | | | | WXGA : Film / Vidéo / Graphique / 2.2 / 1.8 / 2.0 / 2.6 | |
| | | BrilliantColor™ | | | 1 à 10 | |
| | | Temp. Couleur | | | Chaud / Standard / Cool / Froid | |
| | | Param. coul | Rouge | | | Teinte / Saturation / Gain |
| | | | Vert | | | Teinte / Saturation / Gain |
| Bleu | | | | Teinte / Saturation / Gain | | |

| | | | | |
|-------|--------------------------|-----------------|--------------------|--|
| IMAGE | Avancé | Param. coul | Cyan | Teinte / Saturation / Gain |
| | | | Magenta | Teinte / Saturation / Gain |
| | | | Jaune | Teinte / Saturation / Gain |
| | | | Blanc | Rouge / Vert / Bleu |
| | | | Remise à zéro | |
| | | | Quitter | |
| | | Echelle Chroma. | | Aucune entrée HDMI : Automatique / RVB / YUV |
| | | | | Entrée HDMI : Automatique / RVB (0~255) / RVB (16~235) YUV |
| | | Signal | Automatique | Marche / Arrêt |
| | | | Suivi (VGA) | |
| | | | Fréquence (VGA) | |
| | Position Horiz. (VGA) | | | |
| | Position Vert. (VGA) | | | |
| | Quitter | | | |
| | Quitter | | | |
| | Remise à zéro | | Oui / Non | |

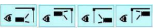
| | | | | | |
|----------|----------------------|-----------------|--|--|---|
| AFFICHER | Format | | | SVGA / XGA : 4:3 / 16:9 / Natif / Automatique WXGA : 4:3 / 16:9 ou 16:10 / LBX / Natif / Automatique | |
| | Masquage | | | | |
| | Zoom | | | | |
| | Déplacement image | H | | | |
| | | V | | | |
| | Trapèze V | | | | |
| | Trois dimensions | Mode 3D | | | Arrêt / Lien DLP |
| | | 3D--->2D | | | Trois dimensions / G / D |
| | | Format 3D | | | Automatique / SBS / Haut et bas / Superposés |
| | | Invers. Sync 3D | | | Marche / Arrêt |

| | | | | | |
|----------|---------------------------------|-------------------|--|--|--------------------------|
| REGLAGES | Langue | | | English / Deutsch / Français / Italiano / Español / Português / Svenska / Nederlands / Norsk/Dansk / Polski / Русский / Suomi / ελληνικά / Magyar / Čeština / عربي / 繁體中文 / 簡體中文 / 日本語 / 한국어 / ไทย / Türkçe / Farsi / Vietnamese / Romanian / Indonesian | |
| | Projection | | |  | |
| | Pos. Menu | | |  | |
| | Type d'écran (WXGA) | | | 16: 10/16:9 | |
| | Sécurité | Sécurité | | | Marche / Arrêt |
| | | Sécurité Horloge | | | Mois / Jour / Heure |
| | | Changer mot passe | | | |
| | | Quitter | | | |
| | ID Projecteur | | | | |
| | Arrangements audio (Type 2/3/4) | Muet | | | Marche / Arrêt |
| | | Volume | | | |
| | Avancé | Logo | | | Val. par défaut / Neutre |
| | | Légendage | | | Arrêt / CC1 / CC2 |
| Quitter | | | | | |

| | | | | |
|---------|------------------------------|------------------------|------------------------------------|---|
| OPTIONS | Source d'Entrée | | (Type1/2) : VGA/Vidéo | |
| | | | (Type3/4) : HDMI1/HDMI2 | |
| | Verr. Source | | Marche / Arrêt | |
| | Haute Altitude | | Marche / Arrêt | |
| | Info Cachées | | Marche / Arrêt | |
| | Clavier Verrouillé | | Marche / Arrêt | |
| | Mire | | Aucun / Grille / Blanc | |
| | Règlages lien HDMI (Type3/4) | Lien HDMI | | Marche / Arrêt |
| | | Incluant la télévision | | Oui / Non |
| | | Commutation of | | Mutuel / PJ -> Périphérique / Périphérique -> PJ (seulement en mode veille > Actif) |
| | | Commutation on | | Arrêt / Marche |
| | | Quitter | | |
| | Couleur Arr Plan | | Noir / Rouge / Bleu / Vert / Blanc | |

| | | | |
|---------|--------------------------|---------------|--|
| OPTIONS | Reglages télécommande | Utilisateur 1 | (Type1/2) : Luminosité / Contraste/ Zoom/Mire |
| | | | (Type3/4) : Luminosité / Contraste/ Zoom/Mire/ HDMI 2/Lien HDMI |
| | | Utilisateur 2 | (Type1/2) : Luminosité / Contraste/ Zoom/Mire |
| | | | (Type3/4) : Luminosité / Contraste/ Zoom/Mire/ HDMI 2/Lien HDMI |
| | | Utilisateur 3 | (Type1/2) : Luminosité / Contraste/ Zoom/Mire |
| | | | (Type3/4) : Luminosité / Contraste/ Zoom/Mire/ HDMI 2/Lien HDMI |

| | | | | |
|---------|------------------------------|-------------------------------------|--|--|
| OPTIONS | Avancé | Allumage direct | | Marche / Arrêt |
| | | Arrêt Auto (min) | | |
| | | Décompte avant mise en veille (min) | | |
| | | Résumé rapide | | Marche / Arrêt |
| | | Mode puissance (Veille) | | Actif / Eco |
| | Paramètres Lampe | Heures lampe | | |
| | | Rappel de Lampe | | Marche / Arrêt |
| | | Mode Lumineux | | Lumineux / Eco. / Dynamic / Eco ⁺ |
| | | Mode SPA lampe | | Marche / Arrêt |
| | | Mise à zéro lampe | | Oui / Non |
| | | Quitter | | |
| | Paramètres optionnels filtre | Filtre optionnel installé | | Oui / Non |
| | | Heures d'utilisation filtre | | |
| | | Rappel filtre | | Marche / Arrêt |
| | | Remise à zéro filtre | | Oui / Non |
| | | Quitter | | |
| | Remise à zéro | | | Oui / Non |

IMAGE

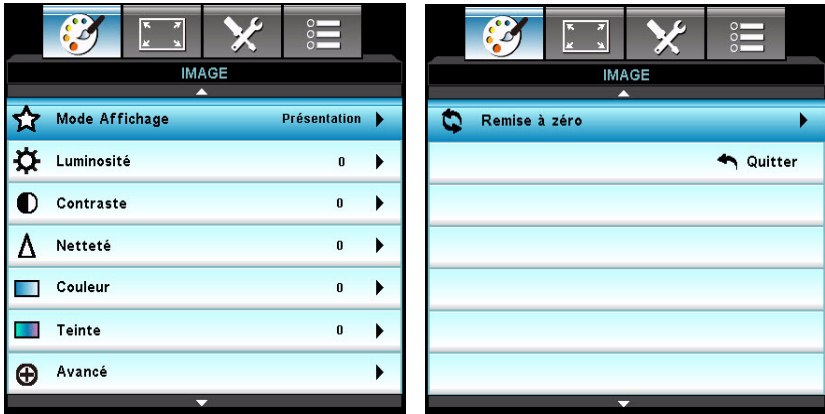

Mode Affichage

Il existe de nombreux préréglages d'usine optimisés pour différents types d'images.

- Présentation : Couleur et luminosité optimales pour l'entrée PC.
- Lumineux : Luminosité maximale pour l'entrée PC.
- Film : Pour le home cinéma.
- sRVB : Couleurs normalisées.
- Tableau noir : Sélectionnez ce mode pour obtenir un affichage des couleurs optimal en cas de projection sur un tableau noir (ou vert).
- Utilisateur : Réglages définis par l'utilisateur.
- Trois dimensions : Réglages recommandés pour le mode 3D. Tout autre réglage de l'utilisateur sous le mode 3D sera automatiquement sauvegardé pour une utilisation ultérieure.
- Jeu : pour du contenu de jeu.
- ISF Jour : optimiser l'image avec le mode ISF Jour pour un calibrage parfait et une qualité d'image élevée.
- ISF Nuit : optimiser l'image avec le mode ISF Nuit pour un calibrage parfait et une qualité d'image élevée.

Remarque

- "ISF Jour" et "ISF Nuit" ne s'afficheront pas quand les modes ISF n'ont pas été calibrés.
- Seul le type 4 est équipé avec "Jeu", "ISF Jour" et "ISF Nuit".

Luminosité

Eclaircit ou assombrit l'image.

Contraste

Définit l'écart entre les zones lumineuses et les zones sombres.

Netteté

Durcit ou adoucit l'image.

Couleur

Règle une image vidéo du noir et blanc à une couleur totalement saturée.

Teinte

Décale les couleurs vers le rouge ou le vert.

Remarque

- "Couleur" et "Teinte" sont uniquement prises en charge en mode Vidéo.

Avancé

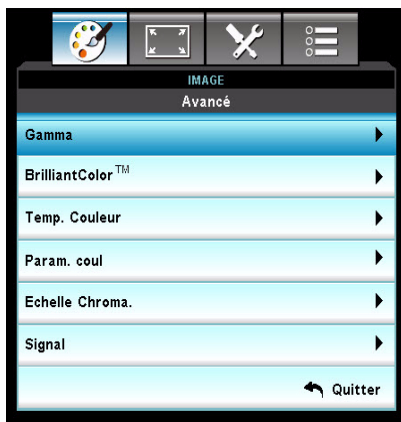

Gamma

Permet de sélectionner un tableau gamma pré-réglé pour obtenir la meilleure qualité possible en fonction de l'entrée utilisée.

- Film : Pour le home cinéma.
- Vidéo : Pour une source vidéo ou TV.
- Graphique : Pour une source image.
- Standard : Pour une source PC ou ordinateur.
- 2.2/1.8 /2.0/2.6: pour WXGA uniquement.

BrilliantColor™

Cette fonction réglable applique un algorithme de traitement des couleurs novateur ainsi qu'un processus d'optimisation du système pour permettre une luminosité accrue tout en préservant une image aux couleurs réalistes et vibrantes. Les valeurs de ce réglage vont de "1" à "10". Si vous désirez une image plus éclatante, sélectionnez le réglage maximal. Pour une image plus naturelle et douce, sélectionnez le réglage minimal.

Temp. Couleur

En sélectionnant le réglage Froid, l'image apparaît plus bleue. (image froide)

En sélectionnant le réglage Moyen, l'image préserve un coloris blanc normal.

En sélectionnant le réglage Chaud, l'image apparaît plus rouge. (image chaude)

Param. coul

Appuyez sur la touche ◀/▶/"Enter" pour accéder au menu suivant tel que décrit ci-après, puis utilisez la ▲/▼/◀/▶ touche pour sélectionner une couleur. Appuyez sur "Enter" pour confirmer votre sélection.



- Rouge/Vert/Bleu/Cyan/Magenta/Jaune/Blanc : Utilisez ▲/▼ pour sélectionner Teinte/Saturation/Gain, puis ◀/▶ pour régler la valeur.
- Remise à zéro : Sélectionnez "Oui" pour rétablir les paramètres par défaut des réglages de la couleur.

Echelle Chroma.

Sélectionne un type de matrice de couleur approprié entre Automatique, RVB ou YUV.

Signal

- Automatique : Pour la sélection automatique du signal. Si vous utilisez cette fonction, les options Suivi et Fréquence ne seront pas disponibles; si le signal n'est pas sélectionné automatiquement, les options Suivi et Fréquence seront disponibles pour que l'utilisateur puisse régler manuellement ces paramètres qui seront sauvegardés pour la prochaine utilisation du projecteur.

- Suivi : Pour synchroniser le signal de l'affichage avec la carte graphique. Si l'image semble instable ou clignotante, utilisez cette fonction pour remédier au problème.
- Fréquence : Pour modifier la fréquence des données de l'affichage afin qu'elle corresponde à celle de la carte graphique de l'ordinateur. Utilisez cette fonction uniquement si l'image semble clignoter verticalement.
- Position Horiz. : Règle l'image à gauche ou à droite dans la zone de projection.
- Position Vert. : Règle l'image en haut ou en bas dans la zone de projection.

Remise à zéro

Pour rétablir les paramètres d'affichage du menu IMAGE aux valeurs par défaut.

AFFICHER



Format

Utilisez cette fonction pour choisir le format d'image souhaité.

Pour SVGA/XGA :

| Source | 480i/p | 576i/p | 1080i/p | 720p | Résine |
|-----------------------------|--|--------|---------|------|--------|
| 4:3 | 1024x768 centre | | | | |
| 16:9 | 1024x576 centre | | | | |
| Natif | Affiche l'image d'origine sans redimensionnement. | | | | |
| Automatique (Par défaut) | Si la source est 4:3, elle est automatiquement redimensionnée sur 1024 x 768 Si la source est 16:9, elle est automatiquement redimensionnée sur 1024 x 576 Si la source est 15:9, elle est automatiquement redimensionnée sur 1024 x 614 Si la source est 16:10, elle est automatiquement redimensionnée sur 1024 x 640 | | | | |

Pour WXGA :

16:9 ou 16:10 en fonction du paramètre "Type d'écran".

Écran 16:10

| Écran 16:10 | 480i/p | 576i/p | 1080i/p | 720p | Résine |
|-------------|--|---------------------------------------|---------|--------------------|--------------------|
| 4:3 | centre 1066 x 800 | | | | |
| 16:10 | 1280x800 centre | | | | |
| LBX | 1280x960 centre, puis affichage central de l'image 1280x800. | | | | |
| Natif | 1:1 mappage centré | Affichage par mappage 1:1, 1280 x 800 | | 1280x720 Centré | 1:1 mappage centré |

| | |
|-----------------------------|---|
| Automatique (Par défaut) | La source d'entrée sera adaptée à une zone d'affichage de 1280x800 et conservera son rapport d'origine. |
| | Si la source est 4:3, elle est automatiquement redimensionnée sur 1066 x 800 |
| | Si la source est 16:9, elle est automatiquement redimensionnée sur 1280 x 720 |
| | Si la source est 15:9, elle est automatiquement redimensionnée sur 1280 x 768 |
| | Si la source est 16:10, elle est automatiquement redimensionnée sur 1280 x 800 |

Écran 16:9

| Écran 16:9 | 480i/p | 576i/p | 1080i/p | 720p | Résine |
|-----------------------------|---|---------------------------------------|---------|-----------------|--------------------|
| 4:3 | 960x720 centre | | | | |
| 16:9 | 1280x720 centre | | | | |
| LBX | 1280x960 centre, puis affichage central de l'image 1280x720. | | | | |
| Natif | 1:1 mappage centré | Affichage par mappage 1:1, 1280 x 720 | | 1280x720 Centré | 1:1 mappage centré |
| Automatique (Par défaut) | Lorsque ce format est sélectionné, le type d'écran devient automatiquement 16:9 (1280 x 720) Si la source est 4:3, elle est automatiquement redimensionnée sur 960 x 720 Si la source est 16:9, elle est automatiquement redimensionnée sur 1280 x 720 Si la source est 15:9, elle est automatiquement redimensionnée sur 1200 x 720 Si la source est 16:10, elle est automatiquement redimensionnée sur 1152 x 720 | | | | |

Masquage

La fonction Masquage supprime le bruit vidéo d'une image. Surbalayez l'image pour supprimer le bruit d'encodage vidéo aux extrémités de la source vidéo.

Remarque

- Les E/S disposent de paramètres de différents pour "Masquage".
- "Masquage" et "Zoom" ne peuvent pas être utilisées simultanément.

Zoom

Zoom avant et arrière sur les images.

Déplacement image

Décale l'image projetée horizontalement ou verticalement.

Trapèze V

Réglez la distorsion d'image verticale. Si l'image semble s'afficher sous la forme d'un trapèze, cette fonction permet de la rendre plus rectangulaire.

Remarque

- *Le réglage trapèze peut affecter l'affichage du menu OSD.*

Trois dimensions

Mode 3D

- Arrêt : sélectionnez "Arrêt" pour désactiver le mode 3D.
- Lien DLP: Sélectionnez la fonction "Lien DLP" pour appliquer les réglages optimums pour une utilisation de lunettes 3D avec architecture lien DLP.

3D--->2D

- Trois dimensions : Pour sélectionner le format 3D.
- G : Pour sélectionner les données de l'œil gauche.
- D : Pour sélectionner les données de l'œil droit.

Format 3D

- SBS : Utilisez ce mode pour sélectionner le format d'affichage "Côte à côté" du contenu 3D.
- Haut et bas : Utilisez ce mode pour sélectionner le format d'affichage "Haut et bas" du contenu 3D.
- Superposés : Utilisez ce mode pour sélectionner le format d'affichage "Superposés" du contenu 3D.

Invers. Sync 3D

- Appuyez sur "Marche" pour inverser le contenu des cadres de droite et de gauche.
- Appuyez sur "Arrêt" pour afficher le contenu des cadres par défaut.

REGLAGES

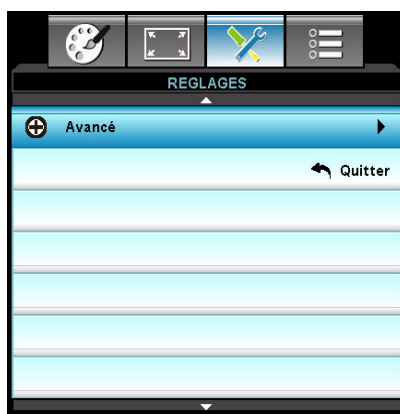

Langue

Choisissez la langue à utiliser pour le menu à l'écran. Appuyez sur la touche ◀/▶/"Enter" pour accéder au sous-menu, puis utilisez la touche ▲/▼/◀/▶ pour sélectionner la langue de votre choix. Appuyez sur "Enter" pour confirmer votre sélection.

Projection

Règle l'image pour qu'elle corresponde à l'orientation du projecteur : position normale ou inversée, devant ou derrière l'écran. Inverse ou retourne l'image en conséquence.

Pos. Menu

Choisissez l'emplacement du menu sur l'écran.

Type d'écran (pour WXGA uniquement)

Choisissez entre 16:10 et 16:9 comme type d'écran.

Sécurité

Sécurité

- Marche : Sélectionnez "Marche" pour activer la vérification de sécurité au moment du démarrage du projecteur.
- Arrêt : Sélectionnez "Arrêt" pour démarrer le projecteur sans vérification du mot de passe.

Sécurité Horloge

Utilisez cette fonction pour spécifier la durée (Mois/Jour/Heure) durant laquelle le projecteur peut être utilisé. Une fois ce laps de temps écoulé, il vous faudra ressaisir votre mot de passe.

Changer mot passe

■ Première fois :

1. Appuyez sur "Enter" pour saisir votre mot de passe.
2. Le mot de passe doit se composer de 4 chiffres.
3. Utilisez les boutons numérotés de la télécommande pour saisir votre mot de passe, puis appuyez sur la touche "Enter" pour le confirmer.

■ Changer mot passe :

1. Appuyez sur "Enter" pour saisir l'ancien mot de passe.
2. Utilisez les boutons numérotés pour saisir votre mot de passe actuel, puis appuyez sur la touche "Enter" pour confirmer.
3. Saisissez un nouveau mot de passe (4 chiffres) à l'aide des boutons numérotés de la télécommande, puis appuyez sur la touche "Enter" pour le confirmer.
4. Saisissez une nouvelle fois le nouveau mot de passe, et appuyez sur "Enter" pour confirmer.
 - Si un mot de passe incorrect est saisi 3 fois, le projecteur s'éteindra automatiquement.
 - Si vous avez oublié votre mot de passe, veuillez contacter votre centre d'assistance local.



Remarque

- La valeur par défaut du mot de passe est "1234" (première fois).

ID Projecteur

L'ID du projecteur peut être configurée via le menu (plage de 0 à 99), et permet à l'utilisateur de contrôler un projecteur individuel via RS232.

Arrangements audio (Type2/3/4)

Muet

Coupe le son temporairement.

Volume

Règle le niveau du volume.

Avancé

Logo

Utilisez cette fonction pour sélectionner l'apparence de l'écran de démarrage. Si vous apportez des modifications, celles-ci prendront effet au prochain démarrage du projecteur.

- Val. par défaut : Écran de démarrage par défaut.
- Neutre : Écran de démarrage neutre.

Légendage

Utilisez cette fonction pour sélectionner l'apparence de l'écran de démarrage. Si vous apportez des modifications, celles-ci prendront effet au prochain démarrage du projecteur.

- Arrêt : sélectionnez "Arrêt" pour désactiver les sous-titres.
- CC1 : langue CC1 : Anglais américain.
- CC2 : Langue CC2 (en fonction de la chaîne TV de l'utilisateur) : espagnol, français, portugais, allemand, danois.

OPTIONS



Source d'Entrée

Utilisez cette option pour activer/désactiver les sources d'entrée. Appuyez sur la touche ◀/▶/"Enter" pour accéder au sous-menu et sélectionner les sources de votre choix. Appuyez sur "Enter" pour confirmer votre sélection. Le projecteur ne recherchera pas les sources non sélectionnées.

Verr. Source

- Marche : Le projecteur recherchera uniquement la source d'entrée en cours.
- Arrêt : Le projecteur recherchera d'autres signaux si le signal d'entrée courant est perdu.

Haute Altitude

Lorsque l'option "Marche" est sélectionnée, les ventilateurs tourneront plus rapidement. Cette fonction est utile dans les régions de haute altitude où l'air se raréfie.

Remarque

- *Si le filtre à poussière est installé, le mode Haute Altitude doit être activé manuellement. Le filtre à poussière est facultatif et peut ne pas s'avérer nécessaire dans certaines régions.*

Info Cachées

- Marche : Sélectionnez "Marche" pour masquer les messages d'informations.
- Arrêt : Sélectionnez "Arrêt" pour afficher le message "recherche".

Clavier Verrouillé

Lorsque la fonction de verrouillage du clavier est "Marche", le panneau de contrôle sera verrouillé; néanmoins, le projecteur pourra être contrôlé via la télécommande. En sélectionnant "Arrêt", vous pourrez à nouveau utiliser le panneau de contrôle.

Remarque

- *Pour désactiver le Clavier Verrouillé, appuyez pendant 5 secondes sur la touche "Enter" du projecteur.*

Mire

Affiche un mire. Les motifs disponibles sont Grille, Motif blanc et Aucun.

Réglages lien HDMI (Type3/4)

Utilisation de la liaison HDMI

- Lorsque vous branchez des appareils HDMI compatibles CEC au projecteur avec des câbles HDMI, vous pouvez les contrôler avec le même statut Sous tension ou Hors tension en utilisant la fonction de contrôle de la liaison HDMI sur le menu OSD du projecteur.
- Cela permet à un ou plusieurs appareils dans un groupe d'être mis Sous tension ou Hors tension via une liaison HDMI.
- Dans une configuration typique, votre lecteur de DVD peut être connecté au projecteur via un amplificateur ou un système de home cinéma.

Remarque

- *Lorsque la liaison HDMI est réglée sur Arrêt (Off), le mode veille consomme < 0,5 W.*

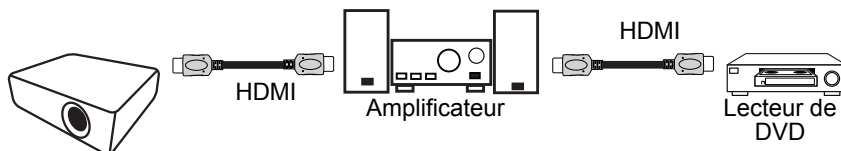

Remarque

- *Certaines fonctions de la liaison HDMI peuvent ne pas fonctionner, selon la conception du produit connecté et sa conformité avec la norme HDMI CEC.*

Lien HDMI

Activer/Désactiver la fonction de liaison HDMI. Les options Téléviseur, Liaison de mise sous tension et Liaison de mise hors tension incluses ne seront disponibles que si le réglage est sur Marche.

Incluant la télévision

Si le réglage est sur "Oui", à la fois le téléviseur et le projecteur seront mis hors tension automatiquement en même temps. Pour éviter que les deux appareils ne soient mis hors tension en même temps, régler sur "Non".

Commutation of

CEC alimentation à la demande

- Mutuel: À la fois le projecteur et l'appareil CEC seront mis sous tension simultanément.
- PJ -> Périphérique: L'appareil CEC sera mis sous tension seulement après que le projecteur aura été mis sous tension.
- Périphérique -> PJ: Le projecteur sera mis sous tension seulement après que l'appareil CEC aura été mis sous tension.

Commutation on

Si le réglage est sur "Marche", à la fois la liaison HDMI et le projecteur seront mis hors tension automatiquement en même temps. Régler sur "Arrêt", à la fois la liaison HDMI et le projecteur ne seront pas mis hors tension automatiquement en même temps.

Couleur Arr Plan

Utilisez cette fonction pour afficher un écran "Noir", "Rouge", "Bleu", "Vert" ou "Blanc" lorsqu'aucun signal n'est détecté.

Reglages télécommande

Permet à l'utilisateur de définir une touche de raccourci sur la télécommande pour exécuter une fonction à sélectionner dans le menu OSD.

Avancé

Allumage direct

Sélectionnez "Marche" pour activer le mode d'alimentation direct. Si l'appareil est sous tension, le projecteur démarrera automatiquement sans avoir à appuyer sur la touche " ⏻ " du projecteur ou sur la télécommande.

Arrêt Auto (min)

Règle l'intervalle du compte à rebours. Le compte à rebours débutera lorsqu'il n'y a aucun signal envoyé au projecteur. Le projecteur s'éteindra automatiquement une fois le compte à rebours écoulé (en minutes).

Dècompte avant mise en veille (min)

Règle l'intervalle du compte à rebours. Le compte à rebours débutera qu'il y ait ou non un signal envoyé au projecteur. Le projecteur s'éteindra automatiquement une fois le compte à rebours écoulé (en minutes).

Résumé rapide

Si le projecteur s'éteint accidentellement, cette fonction permet de le redémarrer instantanément dans les 100 secondes suivant l'arrêt.

Mode puissance (Veille)

Spécifiez si la fonction Périphérique -> PJ reste ou non active une fois le projecteur en mode veille (éteint mais toujours relié à l'alimentation secteur).

- Eco : La fonction Périphérique -> PJ ne sera plus active une fois le projecteur en mode veille.
- Actif : La fonction Périphérique -> PJ fonctionnera lorsque le projecteur sera en mode veille.

Remarque

- *Lorsque la liaison HDMI est réglée sur Arrêt (Off), le mode veille consomme < 0,5 W.*

Paramètres Lampe

Heures lampe

Affiche la durée de projection.

Rappel de Lampe

Sélectionnez cette fonction pour afficher ou masquer le message vous avertissant que la lampe doit être remplacée.

Mode Lumineux

- Lumineux : Choisissez "Lumineux" pour augmenter la luminosité.
- Eco. : choisissez "Eco." pour atténuer la lampe du projecteur, ce qui diminuera la consommation électrique et prolongera la durée de vie de la lampe.
- Dynamic : Choisissez "Dynamic" pour atténuer la lampe qui détectera le niveau de luminosité du contenu et permettra de diminuer la consommation électrique entre 100 et 30 pour cent. La durée utile de la lampe sera prolongée.
- Eco+ : Choisissez "Eco+" pour atténuer la lampe qui détectera le niveau de luminosité du contenu et permettra de diminuer la consommation électrique entre 80 et 30 pour cent. La durée utile de la lampe sera prolongée.

Mode SPA lampe

Sélectionnez "Marche" pour activer le mode SPA lampe. Sélectionnez "Arrêt" pour désactiver le mode SPA lampe.

Mise à zéro lampe

Réinitialise le compteur de la lampe après son remplacement.

Paramètres optionnels filtre

Filtre optionnel installé

Sélectionnez "Oui" si un filtre à poussière optionnel est installé.

Heures d'utilisation filtre

Affiche la durée de fonctionnement écoulée du filtre (en heures).

Rappel filtre

Règle l'affichage du rappel de remplacement du filtre.

Remise à zéro filtre

Réinitialise le compteur du filtre après son remplacement.

Remise à zéro

Sélectionnez "Oui" pour rétablir tous les paramètres d'affichage des menus aux valeurs par défaut.

Annexe

Installation du filtre à poussière (accessoire en option)

Pour installer le filtre à poussière, procédez comme suit :

1. Aligner le filtre avec le bord du projecteur.
2. Fixer le filtre aux trous de ventilation jusqu'à ce qu'il tienne bien.

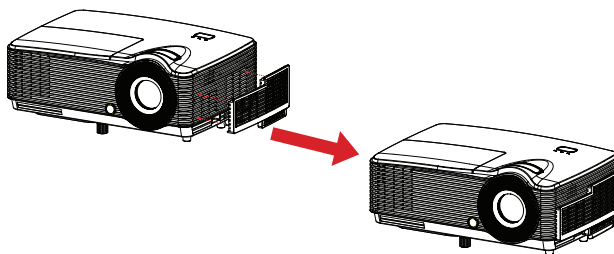

3. Allumez le projecteur, appuyez sur "Menu", allez à **OPTIONS > Paramètres optionnels filtre > Filtre optionnel installé et sélectionnez "Oui"**.
4. Nettoyez régulièrement le filtre à poussière.

 **Le filtre à poussière doit être utilisé uniquement dans des environnements poussiéreux. Les filtres doivent être nettoyés/ remplacés régulièrement, à savoir toutes les 500 h ou tous les 3 mois, ou plus tôt en fonction de la qualité de l'air. Un filtre bouché peut restreindre la circulation d'air, engendrant une hausse de température trop élevée du projecteur, ce qui entraînera une défaillance prématurée de la lampe ou du projecteur.**

5. Pour retirer le filtre à poussière, détachez-le du projecteur.
6. Allumez le projecteur, appuyez sur "Menu", allez à **OPTIONS > Paramètres optionnels filtre > Filtre optionnel installé et sélectionnez "Non"** lorsque vous sortez le filtre anti-poussière et que vous n'allez pas le réutiliser.

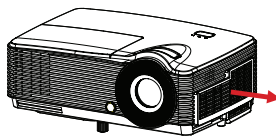

Remplacement de la lampe

Au fil du temps, il est normal que la luminosité de la lampe finisse par diminuer. Il est recommandé de remplacer la lampe quand le message d'avertissement apparaît sur l'image projetée. Si la lampe se brise, il est recommandé de la faire remplacer par du personnel de dépannage qualifié.

Remarque

- *Lorsque vous éteignez le projecteur, la lampe est encore extrêmement chaude. Si vous touchez la lampe, vous risquez de vous brûler les doigts. Lorsque vous remplacez la lampe, attendez au moins 45 minutes pour que la lampe refroidisse.*
- *Ne touchez pas le verre de la lampe, à aucun moment. La lampe risque d'exploser en cas de mauvaise manipulation, voire du seul fait de toucher le verre de la lampe.*
- *La durée de vie de la lampe peut varier d'une lampe à l'autre et en fonction de l'environnement d'utilisation. Il n'est pas garanti que toutes les lampes auront la même durée de vie. Certaines lampes peuvent tomber en panne ou avoir une durée de vie plus courte que d'autres lampes semblables.*
- *Une lampe peut exploser en raison de vibrations, de chocs ou de dégradations après des heures d'utilisation, car sa durée de vie tire à sa fin. Le risque d'explosion peut varier en fonction de l'environnement ou des conditions dans lesquelles le projecteur et la lampe sont utilisés.*
- *Portez des gants et des lunettes de protection lorsque vous montez ou démontez la lampe.*
- *Des cycles de marche-arrêt plus rapides endommagent la lampe et réduisent sa durée de vie. Attendez au moins 5 minutes pour éteindre le projecteur après la mise sous tension.*
- *N'utilisez pas la lampe à proximité de papier, de tissu, ou d'autres matériaux inflammables, et ne la couvrez pas avec de tels matériaux.*
- *N'utilisez pas la lampe dans une atmosphère contenant une substance inflammable, comme un diluant.*
- *Aérez convenablement la zone ou la pièce lorsque vous utilisez la lampe dans une atmosphère d'oxygène (à l'air). En cas d'inhalation d'ozone, cela peut provoquer des maux de tête, des nausées, des étourdissements et d'autres symptômes.*
- *La lampe contient du mercure inorganique. Si la lampe éclate, le mercure à l'intérieur de la lampe est exposé. Quittez la zone immédiatement si la lampe se brise en cours de fonctionnement, et aérez la zone pendant au moins 30 minutes afin d'éviter d'inhaler de vapeurs de mercure. Sinon, cela pourrait être préjudiciable à votre santé.*

1. Eteignez le projecteur.
2. Débranchez le cordon d'alimentation.
3. Desserrez la vis sur le côté du couvercle de la lampe. **1**
4. Soulevez le couvercle. **2**
5. Desserrez les vis du module de la lampe. **3**
6. Soulevez la poignée et sortez lentement et soigneusement le module de la lampe. **4**
7. Insérez le nouveau module de lampe dans le projecteur et serrez les vis.
8. Remettez en place le couvercle de la lampe et serrez la vis.
9. Allumez le projecteur. Si la lampe ne s'allume pas après la période de chauffe, essayez de réinstaller la lampe.
10. Réinitialisez le compteur de la lampe. Voir le menu "**OPTIONS > Paramètres Lampe**".

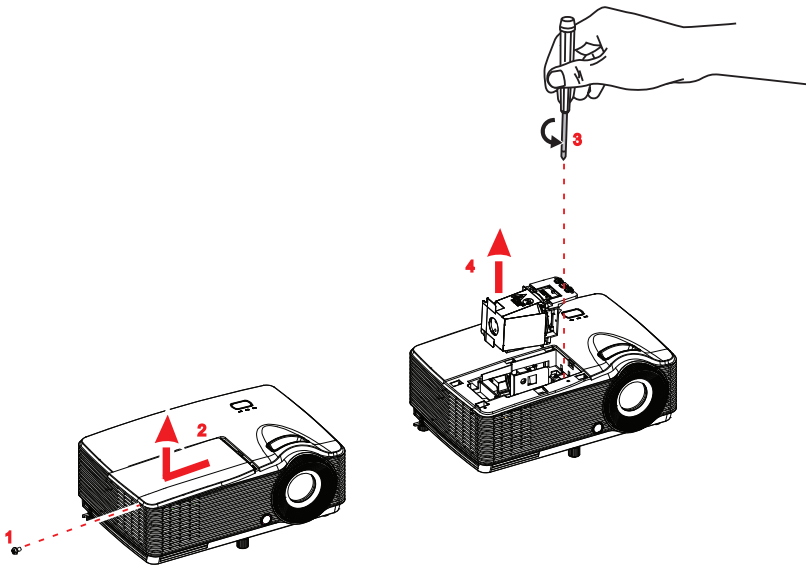

Remarque

- Mettez les lampes usagées au rebut conformément à la réglementation locale.
- Veillez à ce que les vis soient bien serrées. Des vis mal serrées peuvent causer des blessures ou des accidents.
- Etant donné que la lampe est en verre, ne la faites pas tomber et ne la rayez pas.
- Ne réutilisez pas les lampes usagées. Ceci pourrait provoquer l'explosion de la lampe.
- Veillez à éteindre le projecteur et à débrancher le cordon d'alimentation avant de remplacer la lampe.
- N'utilisez pas le projecteur avec le couvercle de la lampe enlevé.

Montage au plafond

1. Pour éviter d'endommager votre projecteur, veuillez utiliser le kit de fixation au plafond d'Optoma.
2. Si vous souhaitez utiliser un autre dispositif de fixation au plafond, assurez-vous que les vis utilisées pour fixer le projecteur au support sont conformes aux spécifications suivantes :
 - Type de vis : M4*4
 - Longueur maximale de vis : 8mm
 - Longueur minimale de vis : 6mm

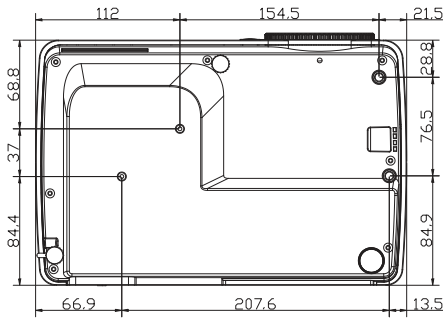

Unité : mm

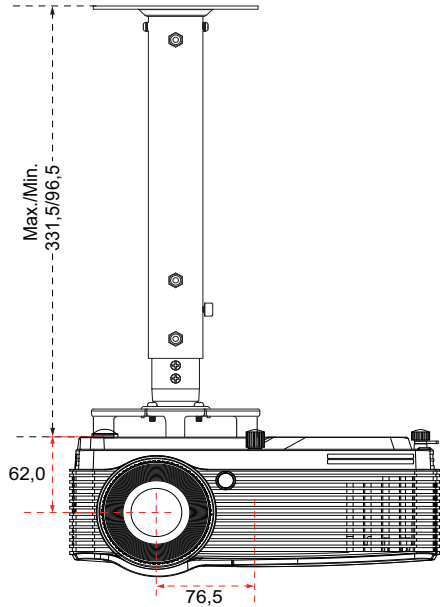

Remarque

- *Veuillez noter que des dommages suite à une mauvaise installation annuleront la garantie.*



Avertissement

1. Si vous achetez une monture de plafond chez une autre société, veuillez vous assurer d'utiliser la taille de vis correcte. La longueur de la vis dépendra de l'épaisseur de la plaque de montage.
2. Assurez-vous de garder au moins 10 cm d'écart entre le plafond et le bas du projecteur.
3. Éviter d'installer le projecteur près d'une source chaude.

Modes de compatibilité

Compatibilité avec ordinateur

| Signal | Résolution | Taux de rafraîchissement (Hz) | Remarques sur les ordinateurs Mac |
|-------------|-----------------|-------------------------------|-----------------------------------|
| VGA | 640 x 480 | 60/67/72/85 | Mac 60/72/85 |
| SVGA | 800 x 600 | 60(*2)/72/85/120(*2) | Mac 60/72/85 |
| XGA | 1024 x 768 | 60(*2)/70/75/85/120(*2) | Mac 60/70/75/85 |
| HDTV(720P) | 1280 x 720 | 50/60(*2)/120(*2) | Mac 60 |
| WXGA | 1280 x 768 | 60/75/85 | Mac 60/75/85 |
| | 1280 x 800 | 60 | Mac 60 |
| | 1366 x 768 | 60 | Mac 60 |
| SXGA | 1280 x 1024 | 60 | Mac 60/75 |
| SXGA+ | 1400 x 1050 | 60 | |
| UXGA | 1600 x 1200 | 60 | |
| HDTV(1080p) | 1920 x 1080 | 60 | Mac 60 |
| WUXGA | 1920 x 1200(*1) | 60 | Mac 60 |

(*1)1920 x 1200 @60hz prend uniquement en charge le clignotement réduit

(*2)Synchronisation 3D pour projecteur True 3D

Signal d'entrée HDMI

| Signal | Résolution | Taux de rafraîchissement (Hz) | Remarques sur les ordinateurs Mac |
|-----------------|-----------------|-------------------------------|-----------------------------------|
| VGA | 640 x 480 | 60 | Mac 60/72/85 |
| SVGA | 800 x 600 | 60(*2)/72/85/120(*2) | Mac 60/72/85 |
| XGA | 1024 x 768 | 60(*2)/70/75/85/120(*2) | Mac 60/70/75/85 |
| SDTV(480I) | 640 x 480 | 60 | |
| SDTV(480P) | 640 x 480 | 60 | |
| SDTV(576I) | 720 x 576 | 50 | |
| SDTV(576P) | 720 x 576 | 50 | |
| WSVGA(1024X600) | 1024 x 600 | 60 | |
| HDTV(720p) | 1280 x 720 | 50(*2)/60/120(*2) | Mac 60 |
| WXGA | 1280 x 768 | 60/75/85 | Mac 75 |
| | 1280 x 800 | 60 | Mac 60 |
| | 1366 x 768 | 60 | Mac 60 |
| WXGA+ | 1440 x 900 | 60 | Mac 60 |
| SXGA | 1280 x 1024 | 60/75/85 | Mac 60/75 |
| SXGA+ | 1400 x 1050 | 60 | |
| UXGA | 1600 x 1200 | 60 | |
| HDTV(1080I) | 1920 x 1080 | 50/60 | |
| HDTV(1080p) | 1920 x 1080 | 24/30/50/60 | Mac 60 |
| WUXGA | 1920 x 1200(*1) | 60 | Mac 60 |

(*1)1920 x 1200 @60hz prend uniquement en charge le clignotement réduit

(*2)Synchronisation 3D pour projecteur True 3D

Tableau de compatibilité vidéo True 3D

| | | | | |
|----------------------|----------------------|--|---------------------------------|-------------------------------|
| Résolutions d'entrée | Entrée HDMI 1.4a 3D | Temps d'entrée | | |
| | | 1280 X 720P @ 50Hz | Haut - et - bas | |
| | | 1280 X 720P @ 60Hz | Haut - et - bas | |
| | | 1280 X 720P @ 50Hz | Frame packing (paquet d'images) | |
| | | 1280 X 720P @ 60Hz | Frame packing (paquet d'images) | |
| | | 1920 X 1080i @ 50 Hz | Côte à côte (moitié) | |
| | | 1920 X 1080i @ 60 Hz | Côte à côte (moitié) | |
| | | 1920 X 1080P @ 24 Hz | Haut - et - bas | |
| | 1920 X 1080P @ 24 Hz | Frame packing (paquet d'images) | | |
| | HDMI 1.3 | 1920 x 1080i @ 50Hz 1920 x 1080i @ 60Hz 1280 X 720P @ 50Hz 1280 X 720P @ 60Hz | Côte à côte (moitié) | Mode SBS (côte à côte) activé |
| | | 1920 x 1080i @ 50Hz 1920 x 1080i @ 60Hz 1280 X 720P @ 50Hz 1280 X 720P @ 60Hz | Haut - et - bas | Mode TAB (haut et bas) activé |
| | | 480i | HQFS | Format 3D superposé |

- Si l'entrée 3D est réglée sur 1080p@24hz, le DMD affichera en intégral multiple sous le mode 3D mode
- 1080i@25hz et 720p@50hz fonctionneront à 100hz ; les autres temps 3D fonctionneront à 120hz



Compatibilité vidéo

| | |
|------------|--|
| NTSC | NTSC M/J, 3,58MHz, 4,43MHz |
| PAL | PAL B/D/G/H/I/M/N, 4,43MHz |
| SECAM | SECAM B/D/G/K/K1/L, 4,25/4,4 MHz |
| Composante | 480i/p, 576i/p, 720p(50/60Hz), 1080i(50/60Hz) 1080P(24/50/60Hz) |
| SDTV | 480i/p, 576i/p |
| HDTV | 720p(50/60Hz), 1080i(50/60Hz), 1080P(50/60Hz) |

Code IR



| Code client : 32CD | |
|--------------------|---|
| Code clé | Définition clé d'impression |
| 81 | Alimentation Marche/Arrêt |
| 3E | Sélecteur |
| 8A |  |
| 8B | Arrêt sur image |
| 92 | Muet |
| CB | L |
| CC | R |
| C6 | Flèche haut |
| C8 | Flèche gauche |
| C9 | Flèche droite |
| C7 | Flèche bas |

| | |
|----|--|
| C5 | Enter |
| CA | Enter |
| 95 | Mode |
| C2 | Page - |
| C1 | Page+ |
| 85 | Trapèze+ |
| 84 | Trapèze- |
| 8C | Volume + |
| 8F | Volume - |
| 98 |  /1 |
| 88 | Menu/2 |
| 93 | 3D/3 |
| 86 | HDMI1/4 |
| D0 | VGA/5 |
| D1 | Vidéo/6 |
| D2 | Utilisateur 1/7 |
| D3 | Utilisateur 2/8 |
| D4 | Utilisateur 3/9 |
| C3 | Source |
| 96 |  /0 |
| C4 | Re-Sync |

Les codes IR ci-dessous sont uniquement destinés aux réglages télécommande définis par l'utilisateur.

| | |
|----|-------------------------|
| 79 | Arrêt (pression unique) |
| 82 | Arrêt |
| 80 | Démarrage |
| 9A | VGA2 |
| 9D | Composante |

Commandes RS232 et Liste des Fonctions du Protocole

Rôle de la broche RS232

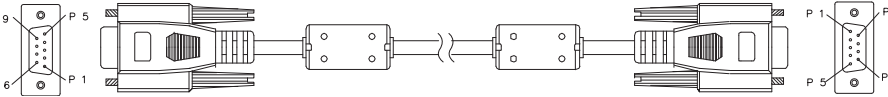

D-Sub 9 broches (côté projecteur)

| | |
|---|------|
| 1 | 1 CD |
| 2 | RXD |
| 3 | TXD |
| 4 | DTR |
| 5 | GND |
| 6 | DSR |
| 7 | RTS |
| 8 | CTS |
| 9 | RI |

Liste des fils (côté câble)

| C1 | COULEUR | C2 |
|-------|---------|-------|
| 1 | Noir | 1 |
| 2 | Marron | 3 |
| 3 | Rouge | 2 |
| 4 | Orange | 6 |
| 5 | Jaune | 5 |
| 6 | Vert | 4 |
| 7 | Bleu | 8 |
| 8 | Violet | 7 |
| 9 | Blanc | 9 |
| SHELL | DW | SHELL |

Liste des Fonctions du Protocole RS232

Débit en bauds : 9600

Bits de données : 8

Parité : Aucun

Bits d'arrêt : 1

Contrôle de flux : Aucun

UART16550 FIFO : Désactiver

Retour Projecteur (Avec succès) : P

Retour Projecteur (Échec) : F

XX=01-99, ID du projecteur,

XX=00 pour tous les projecteurs

Remarque

- Il y a un <CR> après toutes les commandes ASCII.
- 0D est le code HEX correspondant à <CR> en code ASCII.

SEND to projector

| 232 ASCII Code | HEX Code Description | Function | |
|----------------|------------------------------|------------------------|--|
| -XX00 1 | 7E 30 30 30 30 20 31 0D | Power ON | |
| -XX00 0 | 7E 30 30 30 30 20 30 0D | Power OFF | (0/2 for backward compatible) |
| -XX00 1 ~nnnn | 7E 30 30 30 30 20 31 20 a 0D | Power ON with Password | ~nnnn = ~0000 (a=7E 30 30 30 30) ~9999 (a=7E 39 39 39 39) |
| -XX01 1 | 7E 30 30 30 31 20 31 0D | Resync | |
| -XX02 1 | 7E 30 30 30 32 20 31 0D | AV Mute | On |
| -XX02 0 | 7E 30 30 30 32 20 30 0D | | Off (0/2 for backward compatible) |
| -XX03 1 | 7E 30 30 30 33 20 31 0D | Mute | On |
| -XX03 0 | 7E 30 30 30 33 20 30 0D | | Off (0/2 for backward compatible) |
| -XX04 1 | 7E 30 30 30 34 20 31 0D | Freeze | |
| -XX04 0 | 7E 30 30 30 34 20 30 0D | Unfreeze | (0/2 for backward compatible) |
| -XX05 1 | 7E 30 30 30 35 20 31 0D | Zoom Plus | |
| -XX06 1 | 7E 30 30 30 36 20 31 0D | Zoom Minus | |
| -XX12 1 | 7E 30 30 31 32 20 31 0D | Direct Source Commands | HDMI |
| -XX12 5 | 7E 30 30 31 32 20 35 0D | | VGA |
| -XX12 8 | 7E 30 30 31 32 20 38 0D | | VGA Component |
| -XX12 10 | 7E 30 30 31 32 20 31 30 0D | | Video |
| -XX20 1 | 7E 30 30 32 30 20 31 0D | Display Mode | Presentation |
| -XX20 2 | 7E 30 30 32 30 20 32 0D | | Bright |
| -XX20 3 | 7E 30 30 32 30 20 34 0D | | Movie |
| -XX20 4 | 7E 30 30 32 30 20 34 0D | | sRGB |
| -XX20 5 | 7E 30 30 32 30 20 35 0D | | User |
| -XX20 7 | 7E 30 30 32 30 20 37 0D | | Blackboard |
| -XX20 9 | 7E 30 30 32 30 20 39 0D | | 3D |
| -XX20 10 | 7E 30 30 32 30 20 31 30 0D | | Game |
| -XX20 14 | 7E 30 30 32 30 20 31 34 0D | | ISF Day |
| -XX20 15 | 7E 30 30 32 30 20 31 35 0D | | ISF Night |
| -XX21 n | 7E 30 30 32 31 20 a 0D | Brightness | n = -50 (a=2D 35 30) ~ 50 (a=35 30) |
| -XX22 n | 7E 30 30 32 32 20 a 0D | Contrast | n = -50 (a=2D 35 30) ~ 50 (a=35 30) |
| -XX23 n | 7E 30 30 32 33 20 a 0D | Sharpness | n = 1 (a=31) ~ 15 (a=31 35) |
| -XX24 n | 7E 30 30 32 34 20 a 0D | Color Settings/White | Red n = -50 (a=2D 35 30) ~ 50 (a=35 30) |
| -XX25 n | 7E 30 30 32 35 20 a 0D | | Green n = -50 (a=2D 35 30) ~ 50 (a=35 30) |
| -XX26 n | 7E 30 30 32 36 20 a 0D | | Blue n = -50 (a=2D 35 30) ~ 50 (a=35 30) |
| -XX33 1 | 7E 30 30 33 33 20 31 0D | | Reset |
| -XX34 n | 7E 30 30 33 34 20 a 0D | BrilliantColor™ | n = 1 (a=30) ~ 10 (a=31 30) |
| -XX35 1 | 7E 30 30 33 35 20 31 0D | Gamma | Film |
| -XX35 2 | 7E 30 30 33 35 20 32 0D | | Video |
| -XX35 3 | 7E 30 30 33 35 20 33 0D | | Graphics |
| -XX35 4 | 7E 30 30 33 35 20 34 0D | | 2.2 |
| -XX35 5 | 7E 30 30 33 35 20 35 0D | | 1.8 |
| -XX35 6 | 7E 30 30 33 35 20 36 0D | | 2.0 |
| -XX35 7 | 7E 30 30 33 35 20 37 0D | | 2.6 |
| -XX36 4 | 7E 30 30 33 36 20 34 0D | Color Temp. | Warm(D55) |
| -XX36 1 | 7E 30 30 33 36 20 31 0D | | Standard(D65) |
| -XX36 2 | 7E 30 30 33 36 20 32 0D | | Cool(D75) |
| -XX36 3 | 7E 30 30 33 36 20 33 0D | | Cold(D83) |
| -XX37 1 | 7E 30 30 33 37 20 31 0D | Color Space | Auto |
| -XX37 2 | 7E 30 30 33 37 20 32 0D | | RGB(RGB(0-255) |
| -XX37 3 | 7E 30 30 33 37 20 33 0D | | YUV |
| -XX37 4 | 7E 30 30 33 37 20 34 0D | | RGB(16 - 235) |
| -XX73 n | 7E 30 30 37 33 20 a 0D | Signal | Frequency n = -5 (a=2D 35) ~ 5 (a=35) By signal |
| -XX91 n | 7E 30 30 39 31 20 a 0D | | Automatic n = 0 disable; n = 1 enable |
| -XX74 n | 7E 30 30 37 34 20 a 0D | | Phase n = 0 (a=30) ~ 31 (a=33 31) By signal |
| -XX75 n | 7E 30 30 37 35 20 a 0D | | H. Position n = -5 (a=2D 35) ~ 5 (a=35) By timing |
| -XX76 n | 7E 30 30 37 36 20 a 0D | | V. Position n = -5 (a=2D 35) ~ 5 (a=35) By timing |
| -XX45 n | 7E 30 30 34 34 20 a 0D | Color (Saturation) | n = -50 (a=2D 35 30) ~ 50 (a=35 30) |
| -XX44 n | 7E 30 30 34 35 20 a 0D | Tint | n = -50 (a=2D 35 30) ~ 50 (a=35 30)) |
| -XX60 1 | 7E 30 30 36 30 20 31 0D | Format | 4:3 |
| -XX60 2 | 7E 30 30 36 30 20 32 0D | | 16:9 |
| -XX60 3 | 7E 30 30 36 30 20 33 0D | | 16:10 |
| -XX60 5 | 7E 30 30 36 30 20 35 0D | | LBX |
| -XX60 6 | 7E 30 30 36 30 20 36 0D | | Native |
| -XX60 7 | 7E 30 30 36 30 20 37 0D | | Auto |

| | | | |
|---------------|------------------------------|-------------------|---|
| -XX61 n | 7E 30 30 36 31 20 a 0D | Edge mask | n = 0 (a=30) ~ 10 (a=31 30) |
| -XX62 n | 7E 30 30 36 32 20 a 0D | Zoom | n = -5 (a=2D 35) ~ 25 (a=32 35) |
| -XX63 n | 7E 30 30 36 33 20 a 0D | H Image Shift | n = -100 (a=2D 35 30) ~ 100 (a=35 30) |
| -XX64 n | 7E 30 30 36 34 20 a 0D | V Image Shift | n = -100 (a=2D 35 30) ~ 100 (a=35 30) |
| -XX66 n | 7E 30 30 36 36 20 a 0D | V Keystone | n = -40 (a=2D 34 30) ~ 40 (a=34 30) |
| -XX230 0 | 7E 30 30 32 33 30 20 30 0D | 3D Mode | OFF |
| -XX230 1 | 7E 30 30 32 33 30 20 31 0D | 3D Mode | DLP-Link |
| -XX400 0 | 7E 30 30 34 30 30 20 30 0D | 3D--2D | 3D |
| -XX400 1 | 7E 30 30 34 30 30 20 31 0D | | L |
| -XX400 2 | 7E 30 30 34 30 30 20 32 0D | | R |
| -XX405 0 | 7E 30 30 34 30 35 20 30 0D | 3D Format | Auto |
| -XX405 1 | 7E 30 30 34 30 35 20 31 0D | | SBS |
| -XX405 2 | 7E 30 30 34 30 35 20 32 0D | | Top and Bottom |
| -XX405 3 | 7E 30 30 34 30 35 20 33 0D | | Frame sequential |
| -XX231 0 | 7E 30 30 32 33 31 20 30 0D | 3D Sync Invert | On |
| -XX231 1 | 7E 30 30 32 33 31 20 31 0D | 3D Sync Invert | Off |
| -XX70 1 | 7E 30 30 37 30 20 31 0D | Language | English |
| -XX70 2 | 7E 30 30 37 30 20 32 0D | | German |
| -XX70 3 | 7E 30 30 37 30 20 33 0D | | French |
| -XX70 4 | 7E 30 30 37 30 20 34 0D | | Italian |
| -XX70 5 | 7E 30 30 37 30 20 35 0D | | Spanish |
| -XX70 6 | 7E 30 30 37 30 20 36 0D | | Portuguese |
| -XX70 7 | 7E 30 30 37 30 20 37 0D | | Polish |
| -XX70 8 | 7E 30 30 37 30 20 38 0D | | Dutch |
| -XX70 9 | 7E 30 30 37 30 20 39 0D | | Swedish |
| -XX70 10 | 7E 30 30 37 30 20 31 30 0D | | Norwegian/Danish |
| -XX70 11 | 7E 30 30 37 30 20 31 31 0D | | Finnish |
| -XX70 12 | 7E 30 30 37 30 20 31 32 0D | | Greek |
| -XX70 13 | 7E 30 30 37 30 20 31 33 0D | | Traditional Chinese |
| -XX70 14 | 7E 30 30 37 30 20 31 34 0D | | Simplified Chinese |
| -XX70 15 | 7E 30 30 37 30 20 31 35 0D | | Japanese |
| -XX70 16 | 7E 30 30 37 30 20 31 36 0D | | Korean |
| -XX70 17 | 7E 30 30 37 30 20 31 37 0D | | Russian |
| -XX70 18 | 7E 30 30 37 30 20 31 38 0D | | Hungarian |
| -XX70 19 | 7E 30 30 37 30 20 31 39 0D | | Czechoslovak |
| -XX70 20 | 7E 30 30 37 30 20 32 30 0D | | Arabic |
| -XX70 21 | 7E 30 30 37 30 20 32 31 0D | | Thai |
| -XX70 22 | 7E 30 30 37 30 20 32 32 0D | | Turkish |
| -XX70 23 | 7E 30 30 37 30 20 32 33 0D | | Farsi |
| -XX70 25 | 7E 30 30 37 30 20 32 33 0D | | Vietnamese |
| -XX70 26 | 7E 30 30 37 30 20 32 33 0D | | Indonesian |
| -XX70 27 | 7E 30 30 37 30 20 32 33 0D | | Romanian |
| -XX71 1 | 7E 30 30 37 31 20 31 0D | Projection | Front-Desktop |
| -XX71 2 | 7E 30 30 37 31 20 32 0D | | Rear-Desktop |
| -XX71 3 | 7E 30 30 37 31 20 33 0D | | Front-Ceiling |
| -XX71 4 | 7E 30 30 37 31 20 34 0D | | Rear-Ceiling |
| -XX72 1 | 7E 30 30 37 32 20 31 0D | Menu Location | Top Left |
| -XX72 2 | 7E 30 30 37 32 20 32 0D | | Top Right |
| -XX72 3 | 7E 30 30 37 32 20 33 0D | | Centre |
| -XX72 4 | 7E 30 30 37 32 20 34 0D | | Bottom Left |
| -XX72 5 | 7E 30 30 37 32 20 35 0D | | Bottom Right |
| -XX90 1 | 7E 30 30 39 31 20 31 0D | Screen Type | 16:10 |
| -XX90 0 | 7E 30 30 39 31 20 30 0D | | 16:9 |
| -XX77 n | 7E 30 30 37 37 20 aabbcc 0D | Security Timer | Month/Day/Hour n = mm/dd/hh mm= 00 (aa=30 30) ~ 12 (aa=31 32) dd = 00 (bb=30 30) ~ 30 (bb=33 30) hh= 00 (cc=30 30) ~ 24 (cc=32 34) |
| -XX78 1 | 7E 30 30 37 38 20 31 0D | Security Settings | Enable |
| -XX78 0 ~nnnn | 7E 30 30 37 38 20 32 20 a 0D | | Disable(0/2 for backward compatible) ~nnnn = -0000 (a=7E 30 30 30 30) ~9999 (a=7E 39 39 39 39) |
| -XX79 n | 7E 30 30 37 39 20 a 0D | Projector ID | n = 00 (a=30 30) ~ 99 (a=39 39) |
| -XX310 0 | 7E 30 33 31 30 20 30 0D | Internal Speaker | Off |
| -XX310 1 | 7E 30 33 31 30 20 31 0D | | On |
| -XX80 1 | 7E 30 30 38 30 20 31 0D | Mute | On |
| -XX80 0 | 7E 30 30 38 30 20 30 0D | | Off (0/2 for backward compatible) |
| -XX81 n | 7E 30 30 38 31 20 a 0D | Volume | n = 0 (a=30) ~ 10 (a=31 30) |

| | | | |
|-------------------------------|-------------------------------|----------------------------|--|
| -XX82 1 | 7E 30 30 38 32 20 31 0D | Logo | Default |
| -XX82 3 | 7E 30 30 38 32 20 33 0D | | Neutral |
| -XX88 0 | 7E 30 30 38 38 20 30 0D | Closed Captioning | Off |
| -XX88 1 | 7E 30 30 38 38 20 31 0D | | cc1 |
| -XX88 2 | 7E 30 30 38 38 20 32 0D | | cc2 |
| -XX100 1 | 7E 30 30 31 30 30 20 31 0D | Source Lock | On |
| -XX100 0 | 7E 30 30 31 30 30 20 30 0D | | Off (0/2 for backward compatible) |
| -XX101 1 | 7E 30 30 31 30 31 20 31 0D | High Altitude | On |
| -XX101 0 | 7E 30 30 31 30 31 20 30 0D | | Off (0/2 for backward compatible) |
| -XX102 1 | 7E 30 30 31 30 32 20 31 0D | Information Hide | On |
| -XX102 0 | 7E 30 30 31 30 32 20 30 0D | | Off (0/2 for backward compatible) |
| -XX103 1 | 7E 30 30 31 30 33 20 31 0D | Keypad Lock | On |
| -XX103 0 | 7E 30 30 31 30 33 20 30 0D | | Off (0/2 for backward compatible) |
| -XX195 0 | 7E 30 30 31 39 35 20 30 0D | Test Pattern | None |
| -XX195 1 | 7E 30 30 31 39 35 20 31 0D | | Grid |
| -XX195 2 | 7E 30 30 31 39 35 20 32 0D | | White Pattern |
| -XX104 1 | 7E 30 30 31 30 34 20 31 0D | Background Color | Blue |
| -XX104 2 | 7E 30 30 31 30 34 20 32 0D | | Black |
| -XX104 3 | 7E 30 30 31 30 34 20 33 0D | | Red |
| -XX104 4 | 7E 30 30 31 30 34 20 34 0D | | Green |
| -XX104 5 | 7E 30 30 31 30 34 20 35 0D | | White |
| -XX105 1 | 7E 30 30 31 30 35 20 31 0D | Direct Power On | On |
| -XX105 0 | 7E 30 30 31 30 35 20 30 0D | | Off (0/2 for backward compatible) |
| -XX106 n | 7E 30 30 31 30 36 20 a 0D | Auto Power Off (min) | n = 0 (a=30) ~ 180 (a=31, 36, 30) (5 minutes for each step). |
| -XX107 n | 7E 30 30 31 30 37 20 a 0D | Sleep Timer (min) | n = 0 (a=30) ~ 990 (a=39, 39, 39) (30 minutes for each step). |
| -XX115 1 | 7E 30 30 31 31 35 20 31 0D | Quick Resume | On |
| -XX115 0 | 7E 30 30 31 31 35 20 30 0D | | Off (0/2 for backward compatible) |
| -XX114 1 | 7E 30 30 31 31 34 20 31 0D | Power Mode(Standby) | Eco.(≤0.5W) |
| -XX114 0 | 7E 30 30 31 31 34 20 30 0D | | Active (0/2 for backward compatible) |
| -XX109 1 | 7E 30 30 31 30 39 20 31 0D | Lamp Reminder | On |
| -XX109 0 | 7E 30 30 31 30 39 20 30 0D | | Off (0/2 for backward compatible) |
| -XX110 1 | 7E 30 30 31 31 30 20 31 0D | Brightness Mode | Bright |
| -XX110 2 | 7E 30 30 31 31 30 20 32 0D | | Eco |
| -XX110 3 | 7E 30 30 31 31 30 20 33 0D | | Eco+ |
| -XX110 4 | 7E 30 30 31 31 30 20 34 0D | Lamp Reset | Dynamic |
| -XX111 1 | 7E 30 30 31 31 31 20 31 0D | | Yes |
| -XX111 0 | 7E 30 30 31 31 31 20 30 0D | | No (0/2 for backward compatible) |
| -XX320 1 | 7E 30 30 33 32 20 31 0D | Optional Filter Installed | Yes |
| -XX320 0 | 7E 30 30 33 32 20 30 0D | | No (0/2 for backward compatible) |
| -XX322 0 | 7E 30 30 33 32 20 30 0D | Filter Reminder | Off |
| -XX322 1 | 7E 30 30 33 32 20 31 0D | | 300 hr |
| -XX322 2 | 7E 30 30 33 32 20 32 0D | | 500 hr |
| -XX322 3 | 7E 30 30 33 32 20 33 0D | | 800 hr |
| -XX322 4 | 7E 30 30 33 32 20 34 0D | | 1000 hr |
| -XX323 1 | 7E 30 30 33 32 33 20 31 0D | Filter Reset | Yes |
| -XX323 0 | 7E 30 30 33 32 33 20 30 0D | | No (0/2 for backward compatible) |
| -XX112 1 | 7E 30 30 31 31 32 20 31 0D | Reset | Yes |
| -XX99 1 | 7E 30 30 39 39 20 31 0D | RS232 Alert Reset | Reset System Alert |
| -XX210 n | 7E 30 30 32 30 20 n 0D | Display message on the OSD | n: 1-30 characters |
| SEND to emulate Remote | | | |
| -XX140 10 | 7E 30 30 31 34 30 20 31 30 0D | | Up |
| -XX140 11 | 7E 30 30 31 34 30 20 31 31 0D | | Left |
| -XX140 12 | 7E 30 30 31 34 30 20 31 32 0D | | Enter (for projection MENU) |
| -XX140 13 | 7E 30 30 31 34 30 20 31 33 0D | | Right |
| -XX140 14 | 7E 30 30 31 34 30 20 31 34 0D | | Down |
| -XX140 15 | 7E 30 30 31 34 30 20 31 35 0D | | Keystone + |
| -XX140 16 | 7E 30 30 31 34 30 20 31 36 0D | | Keystone - |
| -XX140 17 | 7E 30 30 31 34 30 20 31 37 0D | | Volume - |
| -XX140 18 | 7E 30 30 31 34 30 20 31 38 0D | | Volume + |
| -XX140 19 | 7E 30 30 31 34 30 20 31 39 0D | | Brightness |
| -XX140 20 | 7E 30 30 31 34 30 20 32 30 0D | | Menu |
| -XX140 21 | 7E 30 30 31 34 30 20 32 31 0D | | Zoom |
| -XX140 47 | 7E 30 30 31 34 30 20 34 37 0D | | Source |

SEND from projector automatically

| 232 ASCII Code | HEX Code | Function | Projector Return | Description |
|---|----------|----------|------------------|--|
| when Standby/Warming/Cooling/Out of Range/Lamp fail/Fan Lock/Over Temperature/Lamp Hours Running Out/Cover Open | | | | |
| | | | INFOn | n : 0/1/2/3/4/6/7/8/9 = Standby/Warming/Cooling/Out of Range/Lamp fail/Fan Lock/Over Temperature/Lamp Hours Running Out/Cover Open/Lamp SPA mode |

READ from projector

| 232 ASCII Code | HEX Code | Function | Projector Return | Description |
|----------------|----------------------------|-----------------------|------------------|---|
| ~XX121 1 | 7E 30 30 31 32 31 20 31 0D | Input Source Commands | OKn | n : 0/1/2/3/4 = None/VGA/Video/HDMI1/HDMI2/ |
| ~XX122 1 | 7E 30 30 31 32 32 20 31 0D | Software Version | OKdddd | dddd: FW version |
| ~XX123 1 | 7E 30 30 31 32 33 20 31 0D | Display Mode | OKn | n : 0/1/2/3/4/5/6/7/8/9 = None/Cinema/Reference/Vivid/ Bright/Game/3D/User/ISF Day/ISF Night |
| ~XX124 1 | 7E 30 30 31 32 34 20 31 0D | Power State | OKn | n : 0/1 = Off/On |
| ~XX125 1 | 7E 30 30 31 32 35 20 31 0D | Brightness | OKn | |
| ~XX126 1 | 7E 30 30 31 32 36 20 31 0D | Contrast | OKn | |
| ~XX127 1 | 7E 30 30 31 32 37 20 31 0D | Aspect Ratio | OKn | n : 0/1/2/3/4/5 = 4:3/16:9/16:10 /LBX/Native/AUTO n : 0/1/2/3/4 =4:3/16:9/LBX/Native/AUTO*16:9 or 16:10 depend on Screen Type setting |
| ~XX128 1 | 7E 30 30 31 32 38 20 31 0D | Color Temperature | OKn | n : 0/1/2/3 = Standard/Cool/Cold/Warm |
| ~XX129 1 | 7E 30 30 31 32 39 20 31 0D | Projection Mode | OKn | n : 0/1/2/3 = Front-Desktop/ Rear-Desktop/ Front-Ceiling/ Rear-Ceiling |
| ~XX150 1 | 7E 30 30 31 35 30 20 31 0D | Information | OKabbbccddde | a : 0/1 = Off/On bbbb: LampHour cc: source 00/01/02/03/04 = None/VGA/Video/HDMI1/HDMI2/ dddd: FW version e : Display mode 0/1/2/3/4/5/7/9 = None/Presentation/Bright/Movie/sRGB/User/Blackboard /3D |
| ~XX151 1 | 7E 30 30 31 35 31 20 31 0D | Model name | OKn | n:1/2/3/4= DAESSGZ/DAESSGG/DAEXSGZ/VDHGGG |
| ~XX108 1 | 7E 30 30 31 30 38 20 31 0D | Lamp Hours | OKbbbb | bbbb: LampHour |
| ~XX108 2 | 7E 30 30 31 30 38 20 31 0D | Cumulative Lamp H | OKbbbbbb | bbbbbb: (5 digits) Total Lamp Hours |

Dépannage

Veillez vous reporter aux symptômes et aux solutions donnés ci-dessous avant d'envoyer le projecteur en réparation. Si le problème persiste, contactez votre revendeur local ou un centre de service. Veuillez également vous reporter à "Messages des témoins DEL".

Démarrage

Si aucun témoin ne s'allume :

- Assurez-vous que le cordon d'alimentation est correctement branché sur le projecteur et que l'autre extrémité est branchée sur une prise secteur.
- Appuyez de nouveau sur le bouton d'alimentation.
- Débranchez le cordon d'alimentation et patientez un court instant, puis rebranchez-le et appuyez de nouveau sur le bouton d'alimentation.

Image

Si la recherche de la source s'affiche :

- Appuyez sur **Source** sur la télécommande pour sélectionner une source d'entrée active.
- Assurez-vous que la source externe est allumée et connectée.
- Pour brancher un ordinateur, vérifiez que le port vidéo externe de votre ordinateur portable est allumé. Reportez-vous au manuel de l'ordinateur.

Si l'image n'est pas mise au point :

- Pendant que le menu est affiché à l'écran, ajustez la bague de mise au point. (La taille de l'image ne doit pas changer ; si c'est le cas, vous êtes en train de régler le zoom, et non la mise au point.)
- Vérifiez l'objectif du projecteur pour voir s'il a besoin d'un nettoyage.

Si l'image est instable ou scintille pour une connexion à un ordinateur :

- Appuyez sur "Menu", allez à **IMAGE > Avancé > Signal** et réglez ensuite **Suivi** ou **Fréquence**.

Télécommande

Si la télécommande ne fonctionne pas :

- Assurez-vous que rien n'obstrue le récepteur de télécommande à l'avant du projecteur. Utilisez la télécommande en respectant la portée efficace.
- Pointez la télécommande vers l'écran ou à l'avant vers l'arrière du projecteur.
- Déplacez la télécommande de sorte qu'elle soit plus directement en face du projecteur ou derrière et pas aussi loin sur le côté.



Messages des témoins LED

| Message | DEL d'alimentation (Rouge) | DEL d'alimentation (Vert) | DEL de temp (Rouge) | DEL de lampe (Rouge) |
|--|----------------------------|--|---------------------|----------------------|
| Etat de veille (Connecteur cordon d'alimentation) | Lumière fixe | | | |
| Démarrage (préchauffe) | | Clignote 0,5 sec éteint 0,5 sec allumé | | |
| Démarrage et allumage de la lampe | | Lumière fixe | | |
| Arrêt (Refroidissement) | | Clignote 0,5 sec éteint 0,5 sec allumé Retour à une lumière rouge fixe une fois le ventilateur éteint | | |
| Résumé rapide (100 secs) | | Clignote 0,25 sec éteint 0,25 sec allumé | | |
| Mode SPA (environ 3 minutes) | | Clignote 1 sec éteint 1 sec allumé | | |
| Erreur (Dysfonctionnement de la lampe) | Clignote | | | Lumière fixe |
| Erreur (Dysfonctionnement du ventilateur) | Clignote | | Clignote | |
| Erreur (Surchauffe) | Clignote | | Lumière fixe | |
| Etat de veille (mode Burn in) | | Clignote | | |
| Burn-in (Préchauffe) | | Clignote | | |
| Burn-in (Refroidissement) | | Clignote | | |



Les bureaux d'Optoma dans le monde

Pour une réparation ou un support, veuillez contacter votre bureau régional.
USA



3178 Laurelview Ct.
Fremont, CA 94538, USA
www.optomausa.com

 888-289-6786
 services@optoma.com



Canada
3178 Laurelview Ct.
Fremont, CA 94538, USA
www.optomausa.com

 888-289-6786
 services@optoma.com



Europe
42 Caxton Way, The Watford Business
Park
Watford, Hertfordshire,
WD18 8QZ, UK
www.optoma.eu
Tél service : +44 (0)1923 691865

 +44 (0) 1923 691 800
 +44 (0) 1923 691 888
 service@tsc-europe.com



France
Bâtiment E
81-83 avenue Edouard Vaillant
92100 Boulogne Billancourt, France

 +33 1 41 46 12 20
 +33 1 41 46 94 35
 savoptoma@optoma.fr

Espagne
C/ Jose Hierro,36 Of. 1C
28522 Rivas VaciaMadrid,
Espagne

 +34 91 499 06 06
 +34 91 670 08 32

Allemagne
Wiesenstrasse 21 W
D40549 Dusseldorf,
Germany

 +49 (0) 211 506 6670
 +49 (0) 211 506 66799
 info@optoma.de

Scandinavie
Lerpeveien 25
3040 Drammen
Norway
PO.BOX 9515
3038 Drammen
Norway

☎ +47 32 98 89 90
☎ +47 32 98 89 99
✉ info@optoma.no

Amérique du Sud
3178 Laurelview Ct.
Fremont, CA 94538, USA
www.optoma.com.br

☎ 888-289-6786
www.optoma.com.mx

Corée
WOOMI TECH.CO.,LTD.
4F,Minu Bldg.33-14, Kangnam-Ku,
seoul,135-815, KOREA

☎ +82+2+34430004
☎ +82+2+34430005

Japon
東京都足立区綾瀬 3-25-18
株式会社オーエス
コンタクトセンター : 0120-380-495

✉ info@os-worldwide.com
www.os-worldwide.com

Taiwan
12F., No.213, Sec. 3, Beixin Rd.,
Xindian Dist., New Taipei City 231,
Taiwan, R.P.C.
www.optoma.com.tw

☎ +886-2-8911-8600
☎ +886-2-8911-6590
✉ services@optoma.com.tw
asia.optoma.com

Hong Kong
Unit A, 27/F Dragon Centre,
79 Wing Hong Street,
Cheung Sha Wan,
Kowloon, Hong Kong

☎ +852-2396-8968
☎ +852-2370-1222
www.optoma.com.hk

中国
上海市长宁区
凯旋路 1205 号 5 楼
琉璃奥图码

 +86-21-62947376

 +86-21-62947375

www.optoma.com.cn

Notes réglementaires & de sécurité

Cet appendice liste les instructions générales concernant votre projecteur.

Avis FCC

Cet appareil a été testé et déclaré conforme aux restrictions pour les appareils numériques de classe B, conformément à la section 15 du règlement FCC. Ces limites sont conçues pour fournir une protection raisonnable contre les interférences nuisibles en installation résidentielle. Cet équipement génère, utilise et peut émettre des fréquences radio et s'il n'est pas installé et utilisé conformément aux instructions, peut causer des interférences nuisibles aux communications radio.

Cependant, il n'est aucunement garanti que des interférences ne se produiront pas sur une installation particulière. Si cet équipement cause des interférences nuisibles à la réception radio ou télévision, ce qui peut se vérifier en éteignant puis en rallumant l'appareil, l'utilisateur est invité à essayer de corriger les interférences par une ou plusieurs des mesures suivantes :

- Réorienter ou déplacer l'antenne de réception
- Augmenter la distance entre l'équipement et le récepteur
- Connecter l'appareil à une prise d'un circuit différent que celui auquel le récepteur est relié
- Ou consulter le revendeur ou un technicien radio/TV expérimenté pour obtenir de l'aide.

Avertissement : Câbles blindés

Toutes les connexions avec d'autres appareils informatiques doivent être effectuées à l'aide de câbles blindés pour rester conforme au règlement de la FCC.

Attention

Tous les changements ou les modifications non expressément approuvés par le constructeur peuvent annuler le droit de l'utilisateur, qui est accordé par la Commission de Communications Fédérale, à utiliser ce projecteur.

Conditions d'utilisation

Cet appareil est conforme à la partie 15 de la réglementation de la FCC. Son utilisation est soumise aux deux conditions suivantes :

1. Cet appareil ne doit pas provoquer d'interférences néfastes, et
2. Cet appareil doit pouvoir accepter toutes les interférences reçues, y compris les interférences risquant d'engendrer un fonctionnement indésirable.

Avertissement : A l'intention des utilisateurs canadiens

Cet appareil numérique de la classe B est conforme à la norme NMB-003 du Canada.

Remarque à l'intention des utilisateurs canadiens

Cet appareil numérique de la classe B est conforme à la norme NMB-003 du Canada.

Déclaration de conformité pour les pays dans l'Union Européenne

- Directive EMC 2004/108/CE (comprenant les amendements)
- Directive Basse tension 2006/95/CE
- Directive R & TTE 1999/5/CE (si le produit dispose de la fonction RF)

Consignes de mise au rebut



Ne pas jeter cet appareil électronique dans les déchets pour vous en débarrasser. Pour réduire la pollution et garantir une meilleure protection de l'environnement, veuillez le recycler.