

BOSE

**VIRTUALLY
INVISIBLE® 300**
WIRELESS SURROUND SPEAKERS



OWNER'S GUIDE • BRUGERVEJLEDNING
BEDIENUNGSANLEITUNG • GEBRUIKERSHANDLEIDING
GUÍA DEL USUARIO • KÄYTTÖOHJE • NOTICE D'UTILISATION
MANUALE DI ISTRUZIONI • KEZELÉSI ÚTMUTATÓ
BRUKERVEILEDNING • PODRĘCZNIK UŻYTKOWNIKA
MANUAL DO PROPRIETÁRIO • BRUKSANVISNING
តម្រូវការដើម្បីប្រើ • 사용자 안내서 • 用户指南 • 使用者指南 • 取扱説明書 • دليل المالك

INSTRUCTIONS IMPORTANTES RELATIVES À LA SÉCURITÉ

Lisez toutes les consignes de sécurité et les instructions d'utilisation, et conservez-les en lieu sûr

Instructions importantes relatives à la sécurité

1. Lisez attentivement ces instructions.
2. Conservez ces instructions.
3. Respectez tous les avertissements.
4. Suivez toutes les instructions.
5. N'utilisez pas cet appareil à proximité d'eau ou d'une source d'humidité.
6. Utilisez uniquement un chiffon sec pour le nettoyage.
7. Ne bloquez jamais les orifices d'aération. Suivez les instructions d'installation du fabricant.
8. N'installez pas cet appareil à proximité d'une quelconque source de chaleur, telle qu'un radiateur, une arrivée d'air chaud, un four ou tout autre appareil (notamment des amplificateurs) produisant de la chaleur.
9. Protégez le cordon d'alimentation contre les risques de piétinement ou de pincement, notamment au niveau des fiches, des prises de courant et des branchements à l'appareil.
10. Utilisez uniquement les accessoires spécifiés par le fabricant.
11. Débranchez cet appareil pendant un orage ou en cas d'inutilisation prolongée.
12. Confiez toute réparation à du personnel qualifié. Une réparation est nécessaire lorsque l'appareil a été endommagé de quelque façon que ce soit (endommagement du cordon d'alimentation ou de la fiche électrique, renversement d'un liquide ou de tout objet sur l'appareil, exposition de l'appareil à la pluie ou à l'humidité, mauvais fonctionnement, chute de l'appareil, etc.).



Ce symbole signale la présence d'une tension dangereuse non isolée à l'intérieur de l'appareil susceptible de constituer un risque de secousse électrique.



Ce symbole indique que cette notice contient d'importantes instructions d'utilisation et de maintenance.



Ce produit contient des composants magnétiques. Consultez votre médecin afin de savoir si ces composants peuvent avoir une incidence sur un dispositif médical implantable.

- Afin de limiter les risques d'incendie ou d'électrocution, veillez à NE PAS exposer ce produit à la pluie ou à l'humidité.
- Protégez l'appareil de tout risque de ruissellement ou d'éclaboussure. Ne placez pas d'objets contenant des liquides, tels que des vases, sur l'appareil ou à proximité.
- Tenez le produit à l'écart du feu et des sources de chaleur. Veillez à NE PAS placer d'objets enflammés, tels que des bougies allumées, sur l'appareil.
- Veillez à NE PAS effectuer de modifications non autorisées sur ce produit.
- Veillez à NE PAS utiliser un convertisseur continu-alternatif avec ce produit.
- Veillez à NE PAS utiliser cet appareil dans des véhicules ou des bateaux.
- Les câbles d'enceinte et d'interconnexion fournis avec cet appareil n'ont pas été approuvés pour une installation encastrée. Consultez la réglementation locale pour connaître le type de câblage correct pour une installation encastrée.
- Si la fiche d'alimentation ou la prise multiple est utilisée comme dispositif de débranchement de l'appareil, elle doit rester facilement accessible.



仅适用于 2000m 以下地区安全使用

Utilisez ce produit uniquement à une altitude inférieure à 2 000 mètres.

- En raison des exigences en matière de ventilation, Bose déconseille de placer cet appareil dans un espace confiné, notamment dans une cavité murale ou dans un meuble fermé. L'étiquette d'identification se trouve sous l'appareil.

INFORMATIONS RÉGLEMENTAIRES

Cet appareil est conforme à la partie 15 de la réglementation de la FCC, ainsi qu'aux normes RSS exemptes de licence d'Industrie Canada. L'utilisation de cet appareil est soumise aux conditions suivantes : (1) cet appareil ne doit pas provoquer d'interférences et (2) cet appareil doit tolérer les interférences externes, y compris celles susceptibles de provoquer un dysfonctionnement.

Cet appareil est conforme aux réglementations de la FCC et d'Industrie Canada concernant les limites d'exposition aux rayonnements électromagnétiques pour le grand public. Cet appareil doit être installé et utilisé en préservant une distance minimale de 20 cm entre le corps rayonnant et votre corps. Il ne doit pas être installé ni utilisé avec un autre émetteur radio ou son antenne.

Cet appareil est réservé à une utilisation en intérieur afin de réduire les interférences nuisibles avec d'autres systèmes utilisant le même canal.

W52 pour une utilisation en extérieur uniquement

Catégorie de l'amplificateur = 2

CE Bose Corporation déclare que ce produit est conforme aux critères essentiels et autres dispositions de la Directive 1999/5/CE et des autres directives européennes applicables. L'attestation complète de conformité est disponible à l'adresse : www.Bose.com/compliance

Date de fabrication : le huitième chiffre du numéro de série indique l'année de fabrication ; par exemple, « 6 » correspond à 2006 ou à 2016.

La marque verbale et les logos *Bluetooth*[®] sont des marques déposées de Bluetooth SIG, Inc., et leur utilisation par Bose Corporation fait l'objet d'un accord de licence.

SoundTouch et le design « wireless note » sont des marques de commerce de Bose Corporation aux États-Unis et dans d'autres pays.

©2016 Bose Corporation. Toute reproduction, modification, distribution ou autre utilisation, même partielle, de ce document est interdite sans autorisation écrite préalable.

SOMMAIRE

Prise en main

Mise en place de votre système home cinéma.....	5
Déballage	5
Conseils de positionnement	6
Installation des enceintes	7

Installation des enceintes

Raccordement des adaptateurs.....	8
Identification des réglages d'interrupteur sur les récepteurs sans fil.....	9
Raccordement des enceintes	9
Raccordement à la prise secteur	10

Finalisation de l'installation

Jumelage avec une barre de son SoundTouch® 300.....	11
Vérification du son.....	12
À propos du système d'étalonnage audio ADAPTiQ®.....	12
Exécution de l'étalonnage audio ADAPTiQ®.....	12

Obtention des informations système

Voyants d'état du système	14
---------------------------------	----

Entretien

Nettoyage	15
Service client	15
Garantie limitée.....	15
Caractéristiques techniques	15
Connecteur SERVICE.....	16

Résolution des problèmes

Solutions aux problèmes courants.....	17
Impossible d'exécuter l'étalonnage audio ADAPTiQ®	19

Mise en place de votre système home cinéma

Les enceintes arrière sans fil Virtually Invisible® 300 font partie d'un système home cinéma modulaire et sont compatibles avec la barre de son SoundTouch® 300 et le module de graves Acoustimass® 300 (non fourni). Vous pouvez à tout moment jumeler le module de graves et les enceintes surround pour obtenir un son encore plus riche et profond.

Pour acquérir ces systèmes, contactez votre revendeur Bose® ou consultez le site www.bose.com.

Déballage

Déballiez les éléments avec précaution et vérifiez la présence de tous les composants décrits ci-dessous :

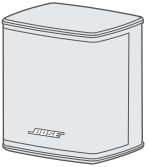

Enceinte Virtually Invisible® 300 (2)



Récepteur sans fil (2)



Adaptateur AC2 (2)

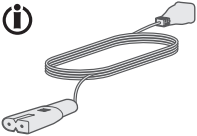

Cordon d'alimentation (2)

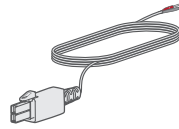

Câble d'enceinte à deux broches (2)

i Cet appareil peut être livré avec plusieurs cordons d'alimentation. Utilisez le cordon d'alimentation approprié à votre pays.

Si l'un des composants est endommagé, ne l'utilisez pas. Contactez immédiatement votre revendeur Bose agréé ou le service client de Bose. Consultez la liste d'adresses incluse dans le carton d'emballage.

Conseils de positionnement

Pour éviter les interférences, éloignez tout autre appareil sans fil de 0,3 à 0,9 m des récepteurs sans fil. Ne placez pas les enceintes et vos récepteurs sans fil sur une étagère métallique, et éloignez-les de tout appareil audio/vidéo et de toute source de chaleur directe.

Composant	Recommandation de positionnement
Enceintes arrière	<ul style="list-style-type: none"> Placez les enceintes sur leurs pieds en caoutchouc sur une surface stable et plane. Placez les enceintes à hauteur des oreilles ou à une hauteur supérieure à l'arrière de la pièce. Si vous installez les enceintes dans une bibliothèque, veillez à bien les placer sur le bord extérieur de l'étagère. Pour diriger le son vers l'auditeur, placez les enceintes face à lui. Pour obtenir un son plus dense, placez les enceintes face à un mur arrière ou latéral.
Récepteurs sans fil	<ul style="list-style-type: none"> Vérifiez que l'interrupteur sur l'un des récepteurs sans fil est positionné sur R (droit). Vérifiez que l'interrupteur sur l'autre récepteur sans fil est positionné sur L (gauche). Placez l'enceinte et le récepteur sans fil R à droite de la pièce, face au téléviseur. Placez l'enceinte et le récepteur sans fil L à gauche de la pièce, face au téléviseur. Vérifiez que chaque récepteur se trouve à proximité d'une prise secteur.

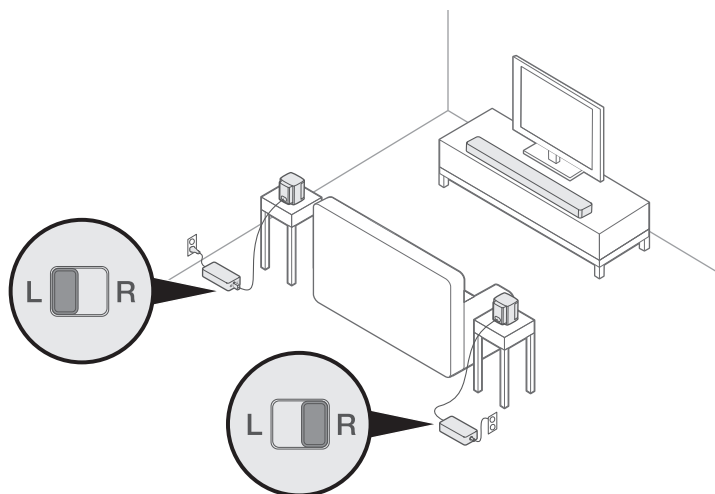

Installation des enceintes

Vous pouvez installer les enceintes sur des supports muraux, des supports de plafond, des pieds de sol ou des pieds de table. Pour acquérir ces accessoires, contactez votre revendeur Bose® ou consultez le site www.bose.com.

ATTENTION : utilisez uniquement des accessoires Bose pour installer les enceintes. L'utilisation d'accessoires non autorisés risque d'endommager le système Bose et ses composants.

Raccordement des adaptateurs

1. À l'aide du tournevis, déserrez les vis dans le sens inverse des aiguilles d'une montre (vers la gauche) pour ouvrir les bornes.

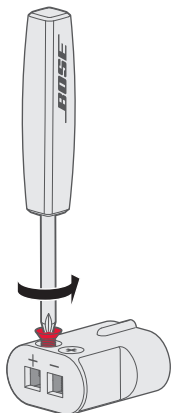

2. Insérez l'extrémité dénudée rouge du câble à deux broches marqué + dans la borne + rouge.
3. Insérez l'extrémité dénudée noire du câble à deux broches dans la borne – argent.

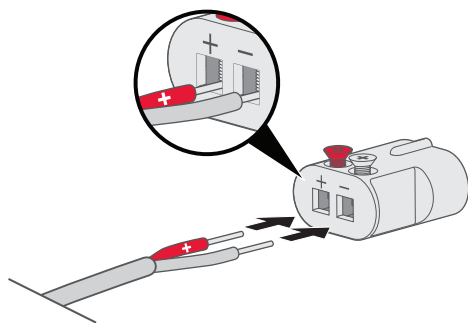

Remarque : veillez à insérer uniquement les portions dénudées de chaque fil afin d'éviter d'endommager l'isolant.

4. À l'aide du tournevis, serrez les vis dans le sens des aiguilles d'une montre (vers la droite) pour fixer les fils aux bornes.
5. Répétez les étapes 1 à 4 pour raccorder l'autre adaptateur.

Identification des réglages d'interrupteur sur les récepteurs sans fil

Vos enceintes se connectent aux récepteurs sans fil pour communiquer avec la barre de son SoundTouch® 300. Les récepteurs sont prédéfinis en usine sur un canal gauche et un canal droit. Vous pouvez utiliser l'interrupteur à l'avant du récepteur pour régler les paramètres de canal.

1. Vérifiez que l'interrupteur sur le récepteur sans fil est positionné sur **R** (droit).
2. Vérifiez que l'interrupteur sur l'autre récepteur sans fil est positionné sur **L** (gauche).

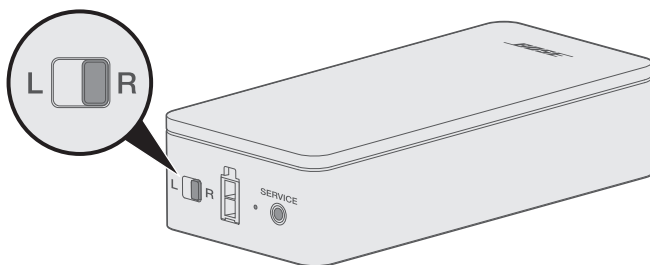

Remarque : vérifiez que l'un des adaptateurs sans fil est toujours réglé sur **L** (gauche) et l'autre sur **R** (droite).

Raccordement des enceintes

1. Insérez l'adaptateur à l'arrière de l'enceinte.
2. Raccordez l'autre extrémité du câble à deux broches à votre adaptateur sans fil.

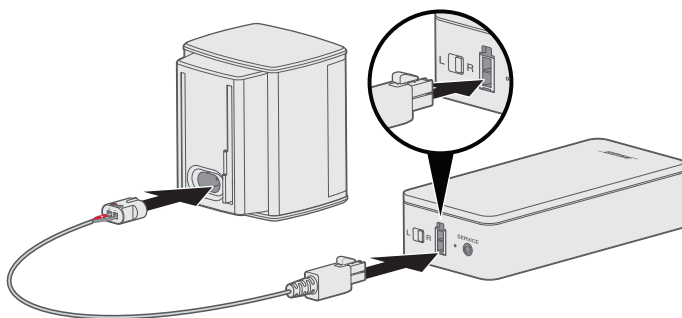

Vous entendez ou ressentez un clic.

3. Répétez les étapes 1 et 2 pour raccorder l'autre enceinte.

Raccordement à la prise secteur

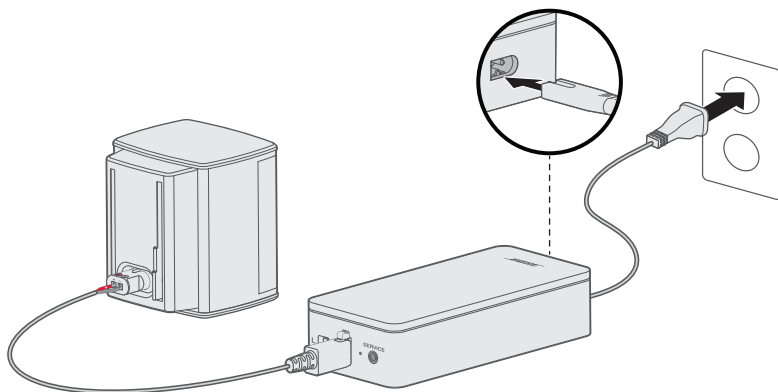

1. Positionnez vos enceintes conformément aux instructions de la section « Conseils de positionnement », page 6.
2. Raccordez l'une des extrémités du cordon d'alimentation à votre récepteur sans fil.
3. Branchez l'autre extrémité du cordon à une prise secteur.





4. Répétez les étapes 1 à 3 pour l'autre enceinte.

Jumelage avec une barre de son SoundTouch® 300

Pour connecter sans fil les enceintes arrière à la barre de son SoundTouch® 300, vous devez activer le mode de jumelage sur la barre de son à l'aide de la télécommande.

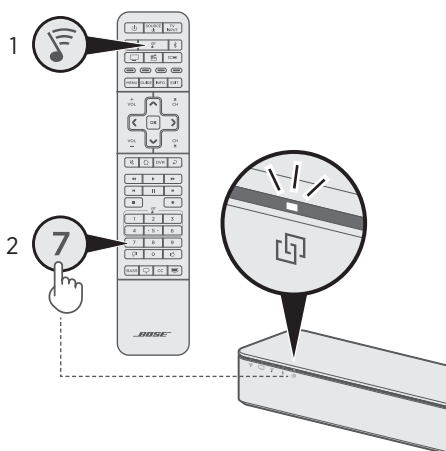
1. Sur la télécommande de la barre de son SoundTouch® 300, appuyez sur la touche SoundTouch® .
2. Maintenez enfoncée la touche **7** jusqu'à ce que le voyant de connectivité  de la barre de son clignote en blanc.



Une fois le jumelage terminé, vos enceintes émettent une tonalité. Le voyant à DEL à l'arrière du récepteur sans fil et le voyant  de la barre de son clignotent en blanc.

Remarque : si vos enceintes ne sont pas jumelées à la barre de son, reportez-vous à la section « Résolution des problèmes », page 17.

Vérification du son

1. Mettez votre téléviseur sous tension.
2. Si vous utilisez un récepteur câble/satellite ou une source auxiliaire :
 - Mettez cette source sous tension.
 - Si votre source auxiliaire est raccordée à votre téléviseur, sélectionnez l'entrée appropriée du téléviseur. Si vous n'avez pas programmé la télécommande de la barre de son SoundTouch® 300, vous devrez peut-être utiliser une autre télécommande.
3. Mettez la barre de son SoundTouch® 300 sous tension.

Le son est diffusé sur les enceintes arrière.

Remarque : si les enceintes arrière n'émettent aucun son, reportez-vous à la section « Résolution des problèmes », page 17. Si la barre de son n'émet aucun son, consultez la notice d'utilisation de la barre de son SoundTouch® 300.

À propos du système d'étalonnage audio ADAPTiQ®

Après avoir raccordé vos enceintes arrière à la barre de son SoundTouch® 300, exécutez l'étalonnage audio ADAPTiQ® pour obtenir des performances acoustiques optimales. ADAPTiQ permet de personnaliser le son du système en fonction de l'acoustique de votre zone d'écoute en prenant cinq mesures audio. Dix minutes dans une pièce calme sont nécessaires à cette opération.

Durant l'étalonnage audio ADAPTiQ, un microphone placé au-dessus du casque ADAPTiQ (fourni avec la barre de son SoundTouch® 300) mesure les caractéristiques sonores de votre pièce pour offrir une qualité sonore optimale.

Si vous ne possédez plus le casque ADAPTiQ, contactez le service client de Bose® pour le remplacer. Consultez la liste d'adresses incluse dans le carton d'emballage.



Remarque : Si vous jumelez également un module de graves sans fil Acoustimass® 300 à la barre de son, réalisez ce jumelage avant de lancer l'étalonnage audio ADAPTiQ. Reportez-vous au guide de démarrage rapide ou à la notice d'utilisation du module Acoustimass® 300.

Exécution de l'étalonnage audio ADAPTiQ®

1. Placez le casque ADAPTiQ® (fourni avec la barre de son SoundTouch® 300) sur votre tête.

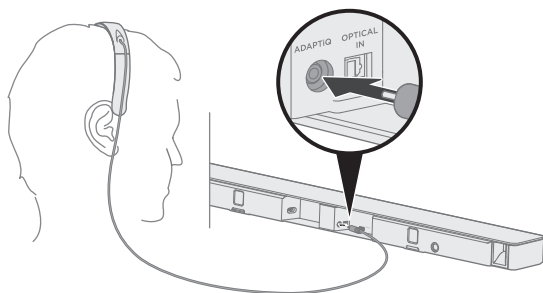

2. Insérez le câble du casque ADAPTiQ® dans le connecteur **ADAPTiQ** à l'arrière de la barre de son.

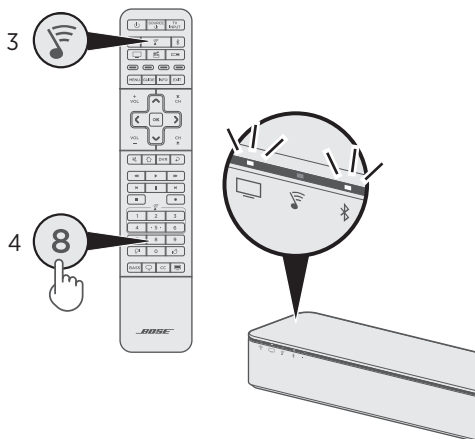

3. Sur la télécommande de la barre de son SoundTouch® 300, appuyez sur la touche SoundTouch® .
4. Maintenez enfoncée la touche **8** jusqu'à ce que le voyant du téléviseur  et le voyant Bluetooth®  de la barre de son clignotent en vert.



L'étalonnage audio ADAPTiQ commence.

Remarque : si vous n'entendez pas votre langue, appuyez sur  et  sur le pavé de navigation de la télécommande. Pour réinitialiser la langue, maintenez enfoncée la touche **8** pendant 10 secondes.

5. Suivez les indications vocales jusqu'à la fin du processus ADAPTiQ.

Si vous entendez un message d'erreur et êtes dans l'impossibilité de finir l'étalonnage audio ADAPTiQ, reportez-vous à la page 19.

6. Débranchez le casque ADAPTiQ de la barre de son et rangez-le en lieu sûr.

Si, par la suite, vous jumelez le module de graves en option, déplacez le système ou modifiez l'agencement des meubles de la pièce, exécutez à nouveau l'étalonnage audio ADAPTiQ pour assurer une qualité sonore optimale.

Voyants d'état du système

La partie avant du récepteur sans fil dispose d'un voyant à DEL indiquant l'état du système. Ce voyant s'allume en différentes couleurs selon l'état du système.

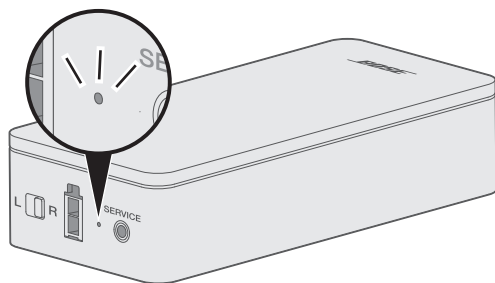

Voyant à DEL

Activité du voyant	État du système
Orange clignotant	Prêt pour le jumelage
Blanc fixe	Connecté à la barre de son
Orange fixe (faible)	Déconnecté de la barre de son
Blanc clignotant	Téléchargement de la mise à jour logicielle
Rouge clignotant	Erreur du micrologiciel. Contactez le service client de Bose®.

Nettoyage

- Nettoyez la surface des enceintes arrière avec un chiffon doux et sec.
- N'utilisez pas d'aérosols à proximité des enceintes arrière. N'utilisez pas de solvants, de produits chimiques, ni de liquides de nettoyage contenant de l'alcool, de l'ammoniac ou des substances abrasives.
- Veillez à ce qu'aucun liquide ou objet ne pénètre dans les ouvertures.

Service client

Pour obtenir une aide supplémentaire sur l'utilisation des enceintes arrière :

- Consultez la page global.bose.com/Support/VI300.
- Contactez le service client de Bose®. Consultez la liste d'adresses incluse dans le carton d'emballage.

Garantie limitée

Votre système d'enceintes est couvert par une garantie limitée. Les conditions détaillées de la garantie limitée sont notées sur la carte de garantie qui figure dans l'emballage. Consultez la carte de garantie pour obtenir des instructions d'enregistrement. En cas d'oubli, les droits que vous confère cette garantie limitée ne s'en trouveront pas affectés.

Les informations de garantie qui accompagnent ce produit ne s'appliquent ni en Australie ni en Nouvelle-Zélande. Consultez notre site Internet www.bose.com.au/warranty ou www.bose.co.nz/warranty pour plus d'informations sur les conditions de garantie en Australie et Nouvelle-Zélande.

Caractéristiques techniques

Alimentation électrique : 100 – 240 V ~ 50/60 Hz 30 W

Connecteur SERVICE

Le connecteur « Service » est réservé à l'assistance technique. N'insérez aucun câble dans ce connecteur.

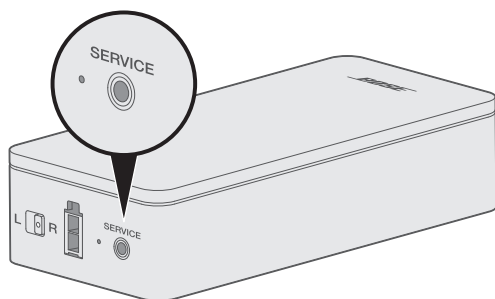

En cas de problème avec vos enceintes arrière, procédez comme suit :

- Débranchez les cordons d'alimentation des récepteurs sans fil, attendez 15 secondes et rebranchez-les fermement à la prise secteur.
- Vérifiez que tous les câbles sont correctement branchés.
- Vérifiez l'état du voyant d'état du système (reportez-vous à la page 14).
- Éloignez les enceintes et les récepteurs sans fil de toute source d'interférences (routeur sans fil, téléphone sans fil, téléviseur, four à micro-ondes, etc.).
- Placez les récepteurs sans fil et les enceintes arrière en suivant les recommandations de positionnement (reportez-vous à la page 6).

Si vous ne parvenez pas à résoudre votre problème, consultez le tableau ci-dessous pour identifier les symptômes et trouver des solutions aux problèmes courants. Si vous ne parvenez toujours pas à résoudre le problème, contactez le service client de Bose®.

Solutions aux problèmes courants

Le tableau suivant présente les symptômes et les solutions possibles aux problèmes courants.

Symptôme	Solution
Absence d'alimentation	<ul style="list-style-type: none">• Vérifiez que le système est sous tension en observant le voyant d'état (reportez-vous à la page 14).• Débranchez les cordons d'alimentation des récepteurs sans fil et de la barre de son, puis rebranchez-les fermement à la prise secteur. Répétez le processus de jumelage (reportez-vous à la page 11).• Utilisez la télécommande de la barre de son SoundTouch® 300 pour mettre cette dernière sous tension.
Les récepteurs sans fil ne sont pas jumelés à la barre de son	<ul style="list-style-type: none">• Débranchez les cordons d'alimentation des récepteurs sans fil et de la barre de son, puis rebranchez-les fermement à la prise secteur. Répétez le processus de jumelage (reportez-vous à la page 11).• Réinitialisez la barre de son (reportez-vous à la notice d'utilisation de votre barre de son SoundTouch® 300).

RÉSOLUTION DES PROBLÈMES

Symptôme	Solution
Absence de son	<ul style="list-style-type: none">• Restaurez le son du système.• Augmentez le volume.• Vérifiez que votre barre de son SoundTouch® 300 diffuse du son (reportez-vous à la notice d'utilisation de votre barre de son SoundTouch® 300).• Si votre source est raccordée à votre téléviseur, sélectionnez l'entrée correcte du téléviseur (reportez-vous à la notice d'utilisation de votre barre de son SoundTouch® 300).• Débranchez les cordons d'alimentation des récepteurs sans fil et de la barre de son, puis rebranchez-les fermement à la prise secteur. Répétez le processus de jumelage (reportez-vous à la page 11).• Assurez-vous qu'un récepteur sans fil est réglé sur le canal L (gauche) et l'autre sur le canal R (droit).• Vérifiez que les fils d'enceinte positif et négatif sont correctement insérés dans l'adaptateur. Branchez correctement les adaptateurs aux enceintes.
Son déformé, intermittent ou de mauvaise qualité	<ul style="list-style-type: none">• Si possible, essayez avec différentes sources.• Si vous n'avez pas encore exécuté l'étalonnage audio ADAPTiQ®, faites-le maintenant (reportez-vous à la page 12).• Vérifiez que les fils d'enceinte positif et négatif sont correctement insérés dans l'adaptateur. Branchez correctement les adaptateurs aux enceintes.• Si vous placez les enceintes dans une armoire ou sur une étagère, positionnez-les aussi près que possible du bord avant de l'étagère, afin d'obtenir des performances audio optimales.
Absence de son surround	<ul style="list-style-type: none">• Vérifiez que votre téléviseur peut diffuser du son surround (reportez-vous à la notice d'utilisation de votre téléviseur).• Assurez-vous qu'un récepteur sans fil est réglé sur le canal L (gauche) et l'autre sur le canal R (droit).• Vérifiez que les fils d'enceinte positif et négatif sont correctement insérés dans l'adaptateur. Branchez correctement les adaptateurs aux enceintes.

Impossible d'exécuter l'étalonnage audio ADAPTiQ®

Les invites vocales vous indiquent les messages d'erreur suivants :

Message d'erreur	Problème	Mesure corrective
1	Le microphone du casque ADAPTiQ® ne parvient pas à détecter le son.	<ul style="list-style-type: none"> • Vérifiez que tous les câbles d'enceinte sont correctement raccordés. • Vérifiez que l'ouverture du microphone sur le casque ADAPTiQ n'est pas obstruée. • Il est possible que votre casque ADAPTiQ soit endommagé. Contactez le service client de Bose® pour obtenir des pièces de rechange. Consultez la liste d'adresses incluse dans le carton d'emballage.
2	La pièce est trop bruyante.	Relancez l'étalonnage ADAPTiQ lorsque la pièce est silencieuse.
3	Le casque ADAPTiQ se trouve trop près des enceintes.	Éloignez le casque ADAPTiQ des enceintes.
4	Les positions d'écoute sont trop similaires.	Éloignez-vous de 0,3 à 0,6 m de votre position d'écoute précédente.
5	Le casque ADAPTiQ ne parvient pas à effectuer les mesures en raison d'un mouvement.	Ne bougez pas la tête.

Après avoir corrigé le problème, relancez l'étalonnage audio ADAPTiQ (reportez-vous à la page 12). Si vous entendez un autre message d'erreur, contactez le service client de Bose® pour savoir comment procéder. Consultez la liste d'adresses incluse dans le carton d'emballage.



772083-0010

BOSE[®]
Better sound through research[®]

©2016 Bose Corporation, The Mountain,
Framingham, MA 01701-9168 USA
AM772083 Rev. 00