

DENON®

DHT-S516H

Wireless Sound Bar and Subwoofer System

Quick Start Guide



AVANT DE COMMENCER

La Denon DHT-S516H est conçue pour renforcer le son de votre téléviseur et vous permettre d'apprécier le son multi-room sans fil HEOS.

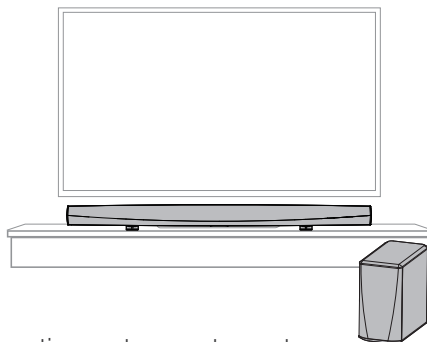

Assurez-vous que les éléments suivants fonctionnent correctement:



Routeur
Wi-Fi



Connexion
Internet



Appareil mobile Apple iOS,
Android ou Kindle connecté
à votre réseau

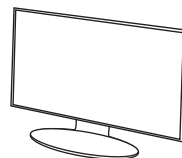

TV

ÉTAPE 1 : DÉBALLER

Déballer votre DHT-S516H avec précaution.

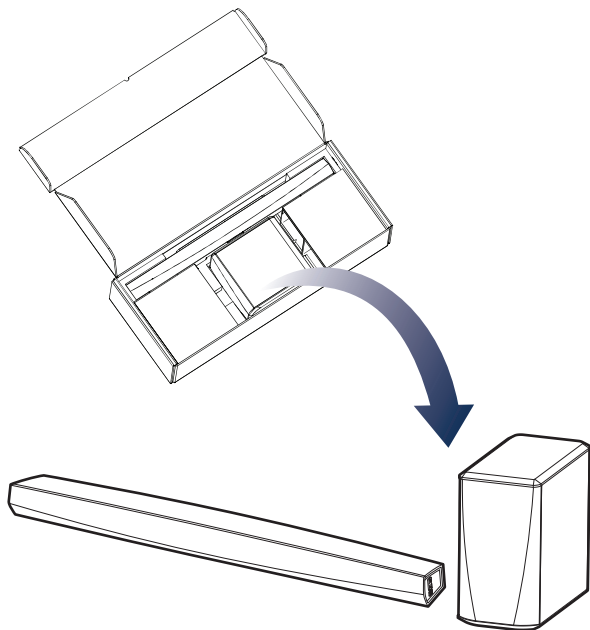

Barre de son

Caisson de graves

English

Français

Español

Deutsch

Nederlands

Italiano

Svenska

Dansk

Norsk

Русский

Polski

Common

ÉTAPE 1 : DÉBALLER

Vérifiez que le coffret des accessoires contient les éléments suivants.



Câble de paramétrage
3,5 mm

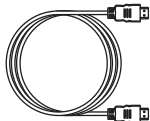

Câble HDMI

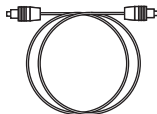

Câble optique



Câble Ethernet



Flasheur IR



Cordons
d'alimentation

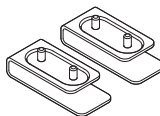

Réhausseur



Pastilles adhésives
antidérapantes pour
la barre de son



Pastilles adhésives
antidérapantes pour
le caisson de basse

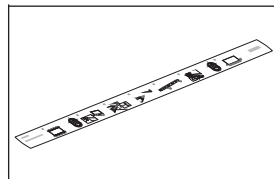

Gabarit de montage mural

ÉTAPE 2 : PLACEZ

OPTIONNEL

Fixez les pieds fournis si vous devez positionner la Barre de son au-dessus de la base du support de votre TV.

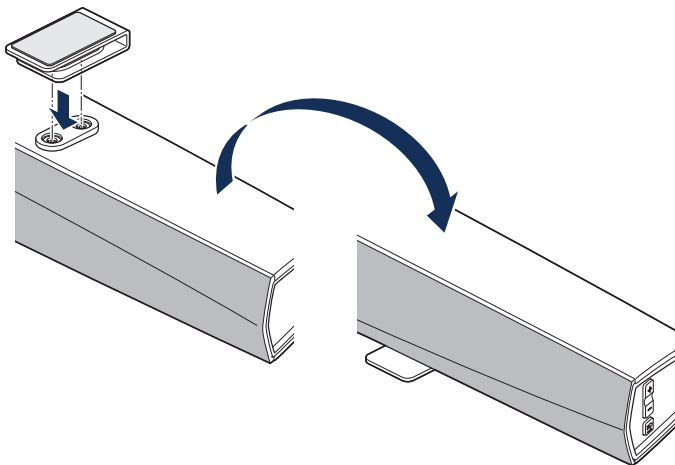

ÉTAPE 2 : PLACEZ

INSTALLATION DU CAISSON DE BASSE

- 1 Fixez les pastilles adhésives antidérapantes incluses aux quatre coins du caisson de basse, sur la partie latérale ou inférieure de celui-ci si vous prévoyez de le placer sur une surface dure.
- 2 Placez le caisson de basse dans un lieu facile d'accès sur le sol près de la barre de son.

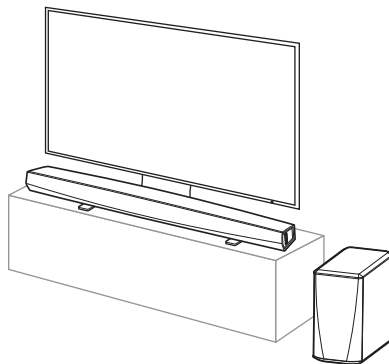
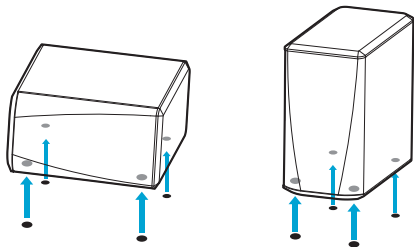

English

Français

Español

Deutsch

Nederlands

Italiano

Svenska

Dansk

Norsk

Pусский

Polski

Common

ÉTAPE 3 : CONNECTEZ

Connectez le cordon d'alimentation entre la Barre de son et une prise murale ainsi que le cordon d'alimentation entre le Subwoofer et une prise murale.

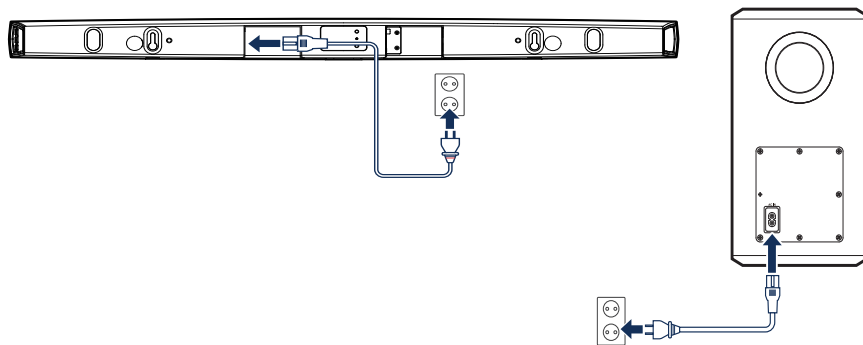

OPTIONNEL

Si vous connectez le DHT-S516H à un réseau filaire, connectez le câble Ethernet inclus entre le DHT-S516H et votre routeur.

Ne connectez pas le câble Ethernet si vous connectez votre DHT-S516H à un réseau sans fil.

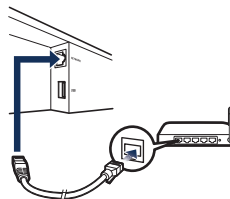

ÉTAPE 3 : CONNECTEZ

OPTIONNEL

Si vous installez votre DHT-S516H sur un mur, vous pouvez ignorer cette étape.

- 1 Connectez le IR blaster à la prise "IR OUT" à l'arrière de la barre de son.



- 2 Décollez la pellicule et fixez le flasheur à la barre de son, de sorte qu'il soit orienté directement face au récepteur infrarouge sur votre téléviseur.

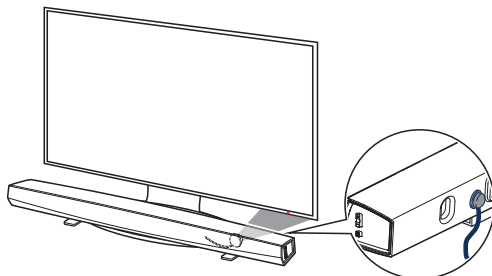

Remarque: L'emplacement peut être différent sur votre TV veuillez vous référer au manuel de votre TV

English

Français

Español

Deutsch

Nederlands

Italiano

Svenska

Dansk

Norsk

Pycckий

Polski

Common

ÉTAPE 4 : COMMANDE

- 1 Téléchargez la HEOS App
Accédez à l'Apple App Store, à Google Play ou à Amazon App Store et recherchez "HEOS" pour le télécharger et l'installer.



- 2 Lancez l'application HEOS
et suivez les instructions sur l'application pour terminer le paramétrage et la configuration de DHT-S516H.



ÉTAPE 5 : AJOUTER LE PÉRIPHÉRIQUE

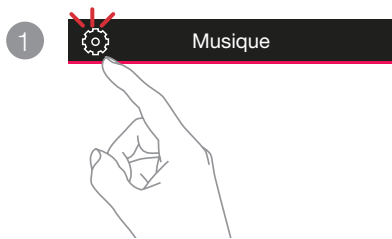

APPRÉCIEZ !

MANUEL DE L'UTILISATEUR

- Pour plus d'informations, visitez www.denon.com
- Consultez le manuel en ligne pour les informations sur les autres fonctions et les détails de la procédure d'utilisation.
manuals.denon.com/DHTS516H/EU/FR/

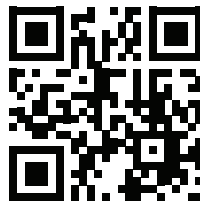

RÉSOLUTION DES PROBLÈMES DE BASE

Mon appareil HEOS ne se connecte pas à mon réseau via le câble audio

- Assurez-vous que votre périphérique mobile est connecté à votre réseau sans fil avant de configurer votre appareil HEOS.
- Vous pouvez également connecter votre appareil HEOS à votre routeur réseau à l'aide du câble Ethernet inclus. Une fois connectée via Ethernet, l'application HEOS doit reconnaître le dispositif HEOS que vous pouvez déplacer manuellement sur votre réseau sans fil en utilisant Réglages/Mes périphériques/Nom_Périphérique/Avancé/Réglages réseau.

La musique s'arrête ou ralentit parfois

- Assurez-vous que votre connexion Internet fonctionne correctement.
- Si vous partagez votre réseau avec d'autres utilisateurs ou appareils, ils risquent d'utiliser une grande partie de votre bande passante (surtout s'ils regardent des vidéos en streaming).
- Assurez-vous que vos dispositifs HEOS sont à portée de votre réseau sans fil.
- Assurez-vous que vos appareils HEOS ne sont pas situés à proximité d'autres appareils électroniques qui pourraient interférer avec la connectivité sans fil (comme les fours à micro-ondes, les téléphones sans fil, les téléviseurs etc...).

Aucun son n'est émis par le caisson de basse, le son est coupé ou vous entendez des parasites

- Vérifiez que le voyant d'état bleu est allumé sur le caisson de basse. Si le voyant d'état ambre s'allume, débranchez l'appareil de la prise murale, puis rebranchez-le ou essayez de procéder à nouveau à l'appariement.
 1. Appuyez sur le bouton d'appariement sur le caisson de basse jusqu'à ce que le voyant d'état ambre clignote rapidement.
 2. Appuyez sur le bouton d'appariement situé à l'arrière de la barre de son. Le voyant d'état sur le caisson de basse s'allume en bleu sans clignoter.
- Supprimez tout éventuel obstacle présent entre la barre de son et le caisson de basse ou rapprochez le caisson de basse de la barre de son.

Impossible d'apparier un périphérique Bluetooth avec l'enceinte HEOS

1. Activez le réglage Bluetooth sur votre périphérique mobile.
2. Appuyez sur la touche Bluetooth (📶) située à l'arrière de l'enceinte HEOS et maintenez-la enfoncée pendant 3 secondes, puis relâchez-la lorsque vous voyez une séquence de deux clignotements verts de la DEL d'état.
3. Sélectionnez "Denon DHT-S516H" dans la liste des périphériques Bluetooth disponibles.

L'application et la marque HEOS by Denon ne sont affiliées à aucun fabricant de périphériques mobiles.

HEOS et le logo HEOS sont des marques commerciales ou des marques déposées aux États-Unis et/ou dans d'autres pays.

Apple et le logo Apple sont des marques commerciales d'Apple Inc., enregistrées aux États-Unis et dans d'autres pays. App Store est une marque de service d'Apple Inc.

Google Play est une marque commerciale de Google Inc.

Connexion à un réseau à l'aide d'un périphérique iOS

- Ce périphérique HEOS prend en charge le mode de paramétrage "WAC (Wireless Accessory Configuration)" d'Apple. Le mode de paramétrage WAC vous permet de connecter votre périphérique HEOS à votre réseau sans avoir à entrer le nom et le mot de passe du réseau.
 1. La DEL située à l'arrière du périphérique HEOS clignotera lentement en orange pour indiquer que le mode de paramétrage WAC est actif. Si la DEL à l'arrière ne clignote pas en orange, maintenez enfoncées les touches VOLUME DOWN et MUTE pendant 3 secondes jusqu'à ce que la DEL clignote en orange.
 2. Allez dans le menu Wi-Fi dans les Paramétrage sur votre périphérique iOS.
 3. Sélectionnez "Denon DHT-S516H" dans "CONFIGURER UN HAUT-PARLEUR AIRPLAY..." à la fin de la liste.
 4. Sélectionnez le réseau auquel vous voulez connecter votre périphérique HEOS et sélectionnez "Suivant".
 5. Suivez les instructions à l'écran pour terminer le paramétrage.
 6. Lorsque la connexion est terminée, la DEL sur la face avant de l'appareil HEOS s'allume continuellement en bleu.
- HEOS restera dans le mode de paramétrage WAC pendant 15 minutes. Si le périphérique n'est pas paramétré dans les 15 minutes, il retournera dans sa connexion réseau précédente. Appuyez sur la touche Mute si vous souhaitez annuler le mode de paramétrage WAC.

Connexion à un réseau avec WPS

- Si votre routeur sans fil prend en charge le WPS (Wi-Fi Protected Setup™), votre appareil HEOS sans fil peut éventuellement se connecter à votre réseau à l'aide de la méthode "Bouton poussoir" en suivant ces étapes :
 1. Appuyez sur la touche WPS de votre routeur.
 2. Dans les 2 minutes, appuyez sur la touche de connexion située sur le panneau arrière de l'enceinte HEOS et maintenez-la enfoncée pendant 3 secondes.
 3. La DEL sur la face avant de l'appareil HEOS clignote en vert pendant quelques secondes pendant qu'il se connecte à votre routeur.
 4. Lorsque la connexion est terminée, la DEL sur la face avant de l'appareil HEOS s'allume continuellement en bleu.

Réinitialisation de votre appareil

- La réinitialisation de votre appareil HEOS efface les paramètres de réseau sans fil, l'EQ et le nom mais conserve le logiciel actuel. Vous devez utiliser Paramètres->Ajouter un appareil pour reconnecter l'appareil au réseau de votre domicile avant de pouvoir l'utiliser.
- Pour réinitialiser votre enceinte HEOS, appuyez sur la touche de connexion et sur la touche Bluetooth situées sur l'enceinte HEOS et maintenez-les enfoncées pendant 5 secondes jusqu'à ce que la DEL avant commence à clignoter en ambre.

Amazon, Kindle, Echo, Alexa, Dash, Fire et tous les logos associés sont des marques commerciales d'Amazon.com, Inc. ou de ses filiales.

Le logo Wi-Fi Protected Setup™ est une marque commerciale de Wi-Fi Alliance.

La marque et les logos Bluetooth® sont des marques commerciales déposées appartenant à Bluetooth SIG, Inc. et toute utilisation de ces marques par D&M Holdings Inc. est soumise à licence. Les autres marques et noms commerciaux appartiennent à leurs détenteurs respectifs.

Toutes les autres marques commerciales appartiennent à leurs détenteurs respectifs.

CONTACT Denon

 00800-43674357

EN

FREE HELPLINE

We hope you will enjoy your HEOS enabled product for years to come. If you ever have any questions or need any support, just get in touch. We are happy if you are happy.

The free HEOS helpline (English) is currently available in the United Kingdom, Ireland, Sweden, Norway, Denmark and Finland.

For more information visit www.denon.eu/support

ES

TELÉFONO GRATUITO DE AYUDA (DISPONIBLE EN ESPAÑA)

Encontrarás las respuestas a las preguntas más frecuentes y más información en www.denon.eu/support

NL

GRATIS HULPLIJN

We hopen dat u nog jaren plezier zult hebben van uw met HEOS uitgeruste product. Als u vragen heeft of ondersteuning nodig heeft, neem dan gewoon contact op. Als jij blij bent, zijn wij dat ook.

Hulplijn is beschikbaar in Nederland, België en Luxemburg.

Meer informatie is te vinden op www.denon.eu/support

PL

BEZPŁATNA INFOLINIA (DOSTĘPNA W POLSKA)

Odpowiedzi na najczęściej zadawane pytania i bardziej przydatne informacje można znaleźć pod adresem www.denon.eu/support

DE

KOSTENFREIER SUPPORT

Wir hoffen, dass Sie mit Ihrem neuen HEOS fähigen Produkt lange Freude haben werden. Falls Sie zu irgendeinem Zeitpunkt Fragen haben oder Unterstützung benötigen, zögern Sie nicht, uns zu kontaktieren.

Die kostenfreie Rufnummer für den deutschsprachigen Support steht Ihnen in Deutschland, Österreich und der Schweiz zur Verfügung.

Weitere Informationen erhalten Sie unter www.denon.eu/support

OTHER REGIONS / AUTRES PAYS

For support options in other countries than those mentioned above, please visit www.denon.eu and choose your country.

Pour connaître les options de support dans d'autres pays, par avance merci de vous connecter dans notre site www.denon.eu puis sélectionner votre pays.

English

Français

Español

Deutsch

Nederlands

Italiano

Svenska

Dansk

Norsk

Русский

Polski

Common

DENON[®]

www.denon.com

Printed in China 5411 11771 00AD
Copyright ©2019 D&M Holdings Inc. All Rights Reserved.