

Europe, Middle East

ENGLISH
FRANÇAIS
DEUTSCH
NEDERLANDS
ITALIANO
ESPAÑOL
PORTUGUÊS
РУССКИЙ
ČESTINA
TÜRKÇE
POLSKI
SVENSKA
SUOMI
SLOVENCINA
MAGYAR NYELV
עברית
العربية

North America/ Norteamérica

ENGLISH
FRANÇAIS
ESPAÑOL

Latin America/ América Latina

ENGLISH
ESPAÑOL
PORTUGUÊS

Asia Pacific

日本語
简体中文
繁體中文
한국어
ENGLISH



THRUSTMASTER®

T300 *Ferrari Integral*
Racing Wheel **ALCANTARA®** Edition

T300 *Ferrari Integral Racing Wheel*

ALCANTARA® Edition

For PlayStation®5 consoles, PlayStation®4 consoles and PC

User Manual

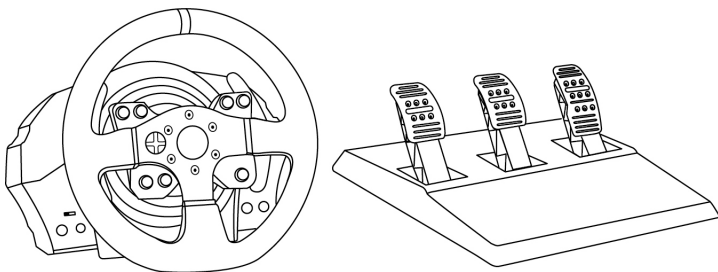

WARNING:

To ensure that your T300 racing wheel functions correctly with games, you may be required to install the game's automatic updates (available when your console is connected to the Internet).

TECHNICAL FEATURES

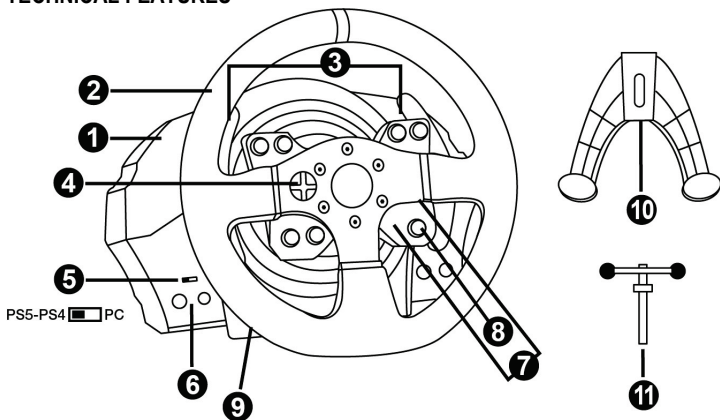

- 1 T300 RS base
- 2 Ferrari 599XX EVO Wheel
- 3 2 sequential paddle shifters (up & down)
- 4 Directional buttons
- 5 Built-in USB sliding switch for PS5™ consoles, PS4™ consoles and PS3™ systems
- 6 MODE button + red/green indicator light
- 7 SELECT/START buttons on PS3™ systems, SHARE/OPTIONS on PS4™ consoles and CREATE/OPTIONS on PS5™ consoles
- 8 PS button
- 9 Large threaded hole (for attachment system and fastening screw)
- 10 Attachment system
- 11 Metal fastening screw

Important notes regarding the USB sliding switch (5):

- In order to function on a **PS5™ console** or **PS4™ console**, the USB sliding switch (5) on the racing wheel's base must always be in the **PS5™-PS4™** position before connecting the racing wheel's USB cable to the console.
- In order to function on a **PS3™ console**, the USB sliding switch (5) on the racing wheel's base must always be in the **PC** position before connecting the racing wheel's USB cable to the console.
- In order to function on **PC**, the USB sliding switch (5) on the racing wheel's base must always be in the **PC** position before connecting the racing wheel's USB cable to the PC.

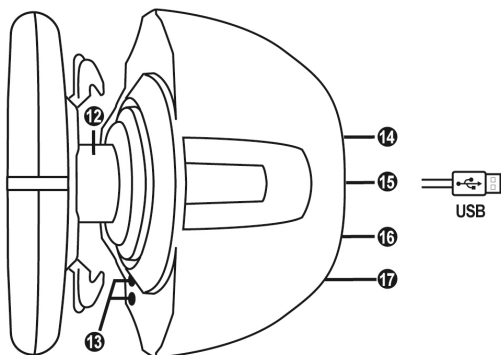

- | | |
|---|---|
| 12 Thrustmaster Quick Release | 15 Racing wheel USB cable and connector |
| 13 L3/R3 buttons | 16 Gearbox connector
<i>(gearbox sold separately)</i> |
| 14 Power supply connector (type A or B)
<i>(varies from one country to another)</i> | 17 Pedal set connector |

PLUGGING THE RACING WHEEL INTO AN ELECTRICAL OUTLET: PLEASE READ BEFORE PROCEEDING!

Your racing wheel's power supply varies according to the country where you purchased your device.
The power supply can be:

Internal, with:

- * a power supply unit located directly inside the racing wheel's base, with a type A connector.
- * a 220-240 V power supply cable.
- = compatible only with 220-240 V electrical power.

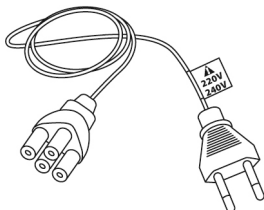

**Never connect the 220-240 V cable
to a 100-130 V electrical outlet!!!
Never connect this cable to a power adapter!!!**



Internal, with:

- * a power supply unit located directly inside the racing wheel's base, with a type A connector.
- * a 100-125 V power supply cable.
- = compatible only with 100-125 V electrical power.

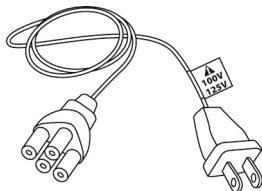

**Never connect the 100-125 V cable
to a 220-240 V electrical outlet!!!
Never connect this cable to a power adapter!!!**



IMPORTANT: if you do not know which voltage is supplied in the area in which you are using your racing wheel, please ask your local electricity supplier.

External, with:

- * an external power supply unit, with a type B connector.
- * a power supply cable.
- = compatible with all electrical voltages, from 110-240 V.

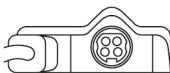
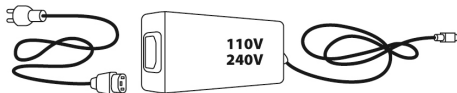

WARNING

Before using this product, please read this manual carefully and save it for later reference.



Warning – Electrical shock

- * Keep the product in a dry location and do not expose it to dust or sunlight.
- * Do not twist or pull on the connectors and cables.
- * Do not spill any liquid on the product or its connectors.
- * Do not short-circuit the product.
- * Never dismantle the product; do not throw it onto a fire and do not expose it to high temperatures.
- * Do not use a power supply cable other than the one provided with your racing wheel.
- * Do not use the power supply cable if the cable or its connectors are damaged, split or broken.
- * Make sure that the power supply cable is properly plugged into an electrical outlet, and properly connected to the connector at the rear of the racing wheel's base.
- * Do not open up the racing wheel: there are no user-serviceable parts inside. Any repairs must be carried out by the manufacturer, its authorized representative or a qualified technician.
- * Only use attachment systems/accessories specified by the manufacturer.
- * If the racing wheel is operating abnormally (if it is emitting any abnormal sounds, heat or odors), stop using it immediately, unplug the power supply cable from the electrical outlet and disconnect the other cables.
- * If you will not be using the racing wheel for an extended period of time, unplug its power supply cable from the electrical outlet.
- * The power outlet shall be installed near the equipment and shall be easily accessible.



Air vents

Make sure not to block any of the air vents on the racing wheel's base. For optimal ventilation, make sure to do the following:

- * Position the wheel's base at least 10 cm away from any wall surfaces.
- * Do not place the base in any tight spaces.
- * Do not cover the base.
- * Do not let any dust build up on the air vents.



**For safety reasons, never use the pedal set with bare feet
or while wearing only socks on your feet.**

**THRUSTMASTER® DISCLAIMS ALL RESPONSIBILITY IN THE EVENT OF
INJURY RESULTING FROM USE OF THE PEDAL SET WITHOUT SHOES.**



Warning – Injuries due to force feedback and repeated movements

Playing with a force feedback racing wheel may cause muscle or joint pain. To avoid any problems:

- * Avoid lengthy gaming periods.
- * Take 10 to 15 minute breaks after each hour of play.
- * If you feel any fatigue or pain in your hands, wrists, arms, feet or legs, stop playing and rest for a few hours before you start playing again.



Warning – Injuries due to force feedback and repeated movements (continued)

- * If the symptoms or pain indicated persist when you start playing again, stop playing and consult your doctor.
- * Keep out of children's reach.
- * During gameplay, always leave both hands correctly positioned on the wheel without completely letting go.
- * During gameplay, never place your hands or your fingers under the pedals or anywhere near the pedal set.
- * During calibration and gameplay, never place your hand or your arm through the openings in the racing wheel.
- * Make sure that the racing wheel's base is properly secured, as per this manual's instructions.

HEAVY PRODUCT



Product to be handled only by users
16 years of age or older



Be careful not to drop the product on
yourself or on anyone else!

ALWAYS



NEVER



NEVER





Warning – Pedal set pinch hazard when playing

- * Keep the pedal set out of children's reach.
- * During gameplay, never place your fingers on or anywhere near the sides of the pedals.
- * During gameplay, never place your fingers on or anywhere near the pedal's rear base.
- * During gameplay, never place your fingers on or anywhere near the pedal's front base.



Warning – Pedal set pinch hazard when not playing

- * Store the pedal set in a safe place, and keep it out of children's reach.

UPDATING YOUR RACING WHEEL'S FIRMWARE

The firmware included in your racing wheel's base can be updated to a more recent version featuring product enhancements.

To display the firmware version that your racing wheel is currently using and update it if required: on PC, visit <https://support.thrustmaster.com>. Click **Racing Wheels / T300 Ferrari Integral Alcantara Edition**, then select **Firmware** and follow the instructions describing the download and installation procedure.

Important note:

In order to function on PC, the USB sliding switch (5) on the racing wheel's base must always be in the PC position before connecting the racing wheel's USB cable to the PC.

INSTALLING THE WHEEL ON ITS BASE

Align the connector positions using the arrows:

Base (1) connector: Arrow pointing upwards

Racing wheel (2) connector: Arrow pointing upwards

Once the connectors are correctly positioned, simply rotate the Thrustmaster Quick Release (12) device's ring anticlockwise, while holding the racing wheel (2) in position.

Then, tighten the ring as much as you can: to do so, hold the ring in position and rotate the racing wheel clockwise.

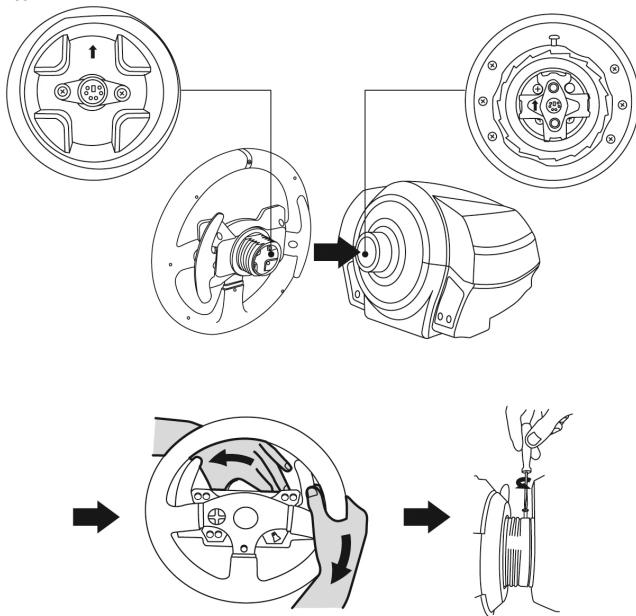

Once you have installed the wheel, rotate it 180° (when facing the wheel, the Ferrari® logo should be upside down) to access the small attachment screw located on the ring of the Thrustmaster Quick Release (12) device. Use a large Phillips screwdriver to tighten the small attachment screw (do not use excessive force), turning it clockwise.



**Do not use excessive force when tightening the small attachment screw
(using a Phillips screwdriver)!**

Stop turning the screw as soon as you feel some resistance.

ATTACHING THE RACING WHEEL

Attaching the racing wheel to a table or a desktop

1. Place the racing wheel on a table or any other horizontal, flat and stable surface.
2. Insert the fastening screw (11) in the attachment system (10), then tighten the device by turning the screw anticlockwise, so that it feeds into the large threaded hole (9) located beneath the racing wheel, until the wheel is perfectly stable.

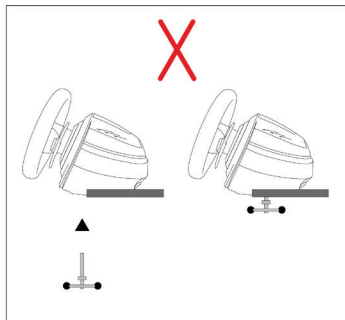
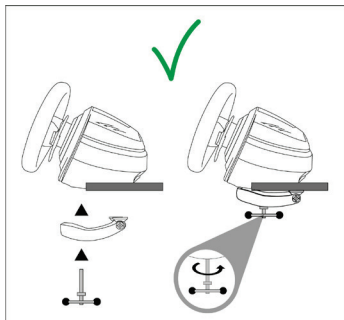

WARNING: Never tighten the screw alone, without the attachment system in place!
(This could damage the racing wheel.)

Attaching the racing wheel's base to a cockpit

1. Place the racing wheel's base on the cockpit shelf.
2. Drive two M6 screws (not included) through the cockpit shelf, then feed them into the two small screw threads located on the underside of the racing wheel.
Important: The length of the two M6 screws must not exceed the thickness of the shelf + 12 mm; longer screws could cause damage to internal components located in the racing wheel's base.
3. If required, tighten the standard attachment system by inserting the fastening screw in the large threaded hole.

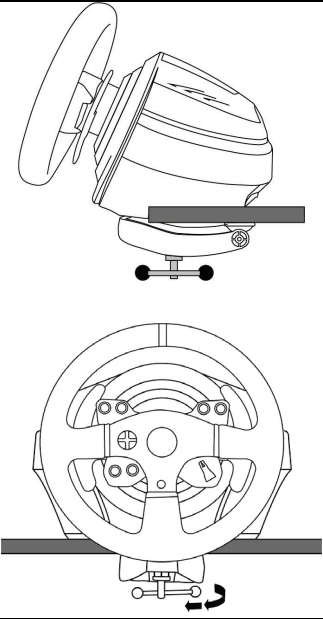
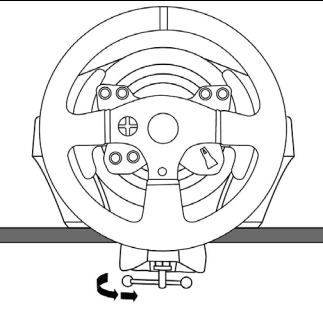
ATTACHMENT / REMOVAL	DIRECTION
<p><u>To tighten:</u></p> <p><i>Turn the screw counterclockwise</i></p>	
<p><u>To release:</u></p> <p><i>Turn the screw clockwise</i></p>	

MAPPING FOR PLAYSTATION®5 CONSOLES AND PLAYSTATION®4 CONSOLES

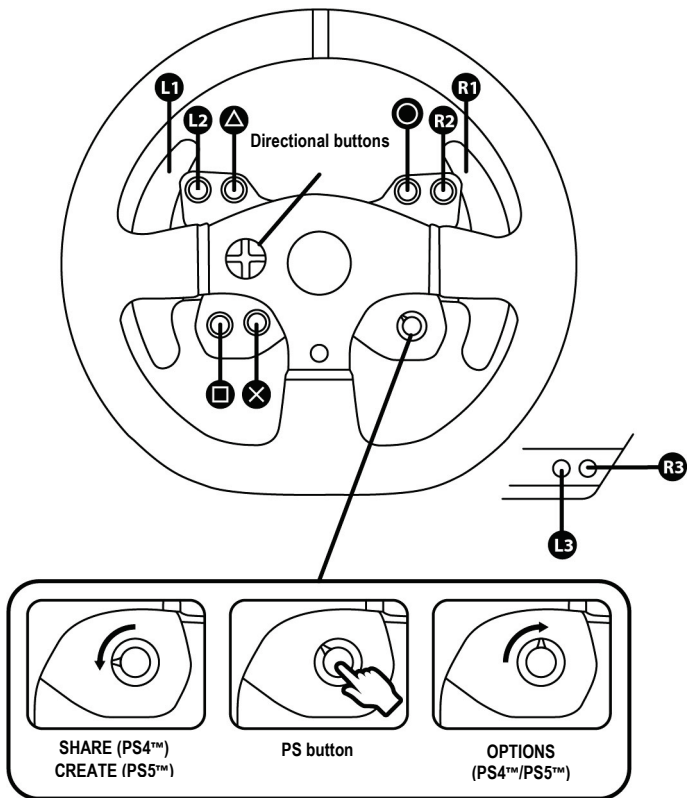

MAPPING FOR PC

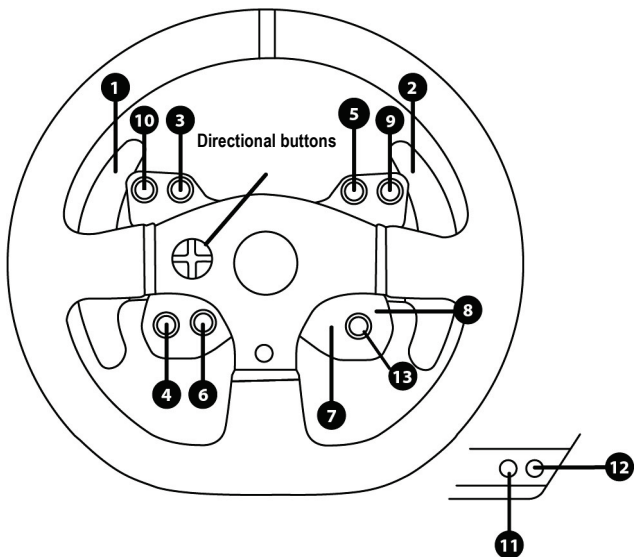

SETTING UP THE RACING WHEEL FOR PLAYSTATION®5 CONSOLES AND PLAYSTATION®4 CONSOLES

1. Connect the pedal set to the connector (17) located at the back of the racing wheel's base.
2. Connect the power supply cable to the connector (14) located at the back of the racing wheel's base.
3. Plug the power supply cable into an electrical outlet with the same voltage specifications.



For more information about this, please refer to the PLUGGING THE RACING WHEEL INTO AN ELECTRICAL OUTLET section, on page 4 of this manual.

4. Set the USB sliding switch (5) on the racing wheel's base to PS5™-PS4™.
5. Connect the racing wheel's USB connector (15) to one of the console's USB ports.
6. Once your console is powered on, your racing wheel will calibrate itself automatically.
7. Press the racing wheel's PS button (8) and sign in to your PlayStation®Network account, in order to be able to use the wheel.

You are now ready to play!

SWITCHING FROM PS5™ MODE TO PS4™ MODE AND VICE VERSA

Press and hold down the MODE button (6) for five seconds, and then release it.

The indicator light changes color, and the selection you have made is instantly saved in the racing wheel's internal memory.

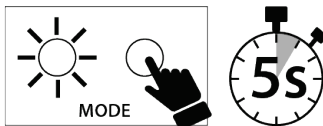

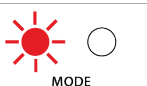
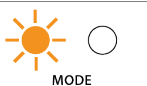
SELECTED MODE	Color of indicator light (6)
PS5™ PS5-PS4 <input checked="" type="checkbox"/> PC	RED  MODE
PS4™ PS5-PS4 <input type="checkbox"/> PC	ORANGE  MODE

Important notes:

- The USB sliding switch (5) on the racing wheel's base must always be set to the proper position (PS5™-PS4™) before connecting the wheel's USB cable to the console.

To change the sliding switch's position, disconnect the USB cable from the console and then change the position of the switch before reconnecting the USB cable to the console.

- On PlayStation®5 consoles and PlayStation®4 consoles, with the USB sliding switch (5) in the PS5™-PS4™ position:

* Don't forget to press the racing wheel's PS button (8) in order to be able to use the wheel.

* The wheel is recognized in most games as a T300 RS wheel.

* The wheel is functional in compatible games and in console menus.

* The "CREATE/SHARE" and "PS" functions are functional on the wheel.

- The list of games compatible with the PS5™ console and the PS4™ console is available at: <https://support.thrustmaster.com> (click Racing Wheels / T300 Ferrari Integral Alcantara Edition / Games settings). This list is updated regularly.

SETTING UP THE RACING WHEEL FOR PC*

*PC compatibility not endorsed by Sony Interactive Entertainment.

1. Connect the pedal set to the connector (17) located at the back of the racing wheel's base.
2. Connect the power supply cable to the connector (14) located at the back of the racing wheel's base.
3. Plug the power supply cable into an electrical outlet with the same voltage specifications.



For more information about this, please refer to the *PLUGGING THE RACING WHEEL INTO AN ELECTRICAL OUTLET* section, on page 4 of this manual.

4. Set the USB sliding switch (5) on the racing wheel's base to **PC**.
5. Go to <https://support.thrustmaster.com>, then select **Racing Wheels / T300 Ferrari Integral Alcantara Edition** to download the drivers and the Force Feedback software for PC.
6. Once the download is complete, launch the installation, and follow the on-screen instructions to connect the wheel's USB plug to your PC and complete the installation. The racing wheel automatically self-calibrates. The indicator light (6) is green.
7. Once the installation is complete, click **Finish** and restart your computer.
8. Select **Start / All Programs / Thrustmaster / FFB Racing Wheel / Control Panel** to open the **Game Controllers** window.

The **Game Controllers** window displays the racing wheel's name (**Thrustmaster T300RS Racing Wheel**) with the status **OK**.

9. Click **Properties** to configure your wheel in the T300 control panel:
 - **Test Input** tab: lets you test and view the action buttons, directional buttons, wheel and pedals axes, and adjust the wheel's rotation angle in your PC games.
 - **Test Forces** tab: lets you test 12 Force Feedback effects.
 - **Gain Settings** tab: lets you adjust the power of the Force Feedback effects in your PC games.

General notes:

- On PC, always remember to completely close the Game Controllers window by clicking **OK** before launching the game.
- Your racing wheel's firmware version is displayed in the upper right-hand corner of the control panel tabs.

You are now ready to play!

Important note:

In order to function on PC, the USB sliding switch (5) on the racing wheel's base must always be in the PC position before connecting the racing wheel's USB cable to the PC.

SELECTED MODE	Color of indicator light (6)
<p>PC</p> <p>PS5-PS4 <input checked="" type="checkbox"/> PC</p>	<p>GREEN</p> <p>MODE</p>

AUTOMATIC RACING WHEEL AND PEDAL SET CALIBRATION

The wheel automatically self-calibrates when you plug the racing wheel into an electrical outlet and connect the racing wheel's USB connector to the console.

During this phase, the racing wheel will rotate quickly towards the left and the right, covering a 1080 degree angle, before stopping at the center.



WARNING:

Never touch the racing wheel during the self-calibration phase!
(This could result in improper calibration and/or personal injuries.)

Never connect the pedal set to the racing wheel's base (or disconnect it from the base) when it is connected to the console or during gameplay (this could result in improper calibration).

Always connect the pedal set before connecting the racing wheel to the console.

Once the racing wheel's calibration is complete and the game has been started, the pedals are automatically calibrated after a few presses.



WARNING:

Never press the pedals during the racing wheel's self-calibration phase or while a game is loading!
(This could result in improper calibration.)

If your racing wheel and/or pedal set do not function correctly, or if they seem to be improperly calibrated:

Power off your console and completely disconnect the racing wheel. Then reconnect all cables (including the power supply cable and the pedal set), and restart your console and your game.

INTERNAL TEMPERATURE SENSOR

The wheel's cooling system is composed of a heat sink and a fan.

- A thermostat monitors the wheel's internal temperature.
- When you are using the wheel in a game:
 - The cooling fan starts up when the wheel has reached a certain temperature (after a few minutes of gameplay, depending on the strength of the Force Feedback effects used).
 - The power of the Force Feedback effects automatically decreases as soon as the wheel reaches a much higher temperature level (to protect the motor). The power of these effects automatically increases as soon as the temperature slightly decreases.
- When you're done playing: due to the motor's thermal inertia, the cooling fan continues to operate until the temperature drops below the fan's startup level. Your wheel has been designed in this way in order to facilitate cooling, and to protect the motor (this may take from 5 to 45 minutes, depending on the temperature reached while using the wheel in a game).

MODE BUTTON AND INDICATOR LIGHT (6)

MODE button for the pedal set

You can electronically swap the accelerator and clutch pedals.

Procedure:

Simultaneously press and hold down the **MODE + L3 + R3** buttons (located on the T300 racing wheel's base) for five seconds, and then release them.

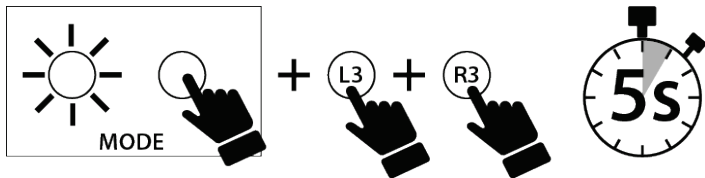

The racing wheel's internal memory stores whether the pedals have been swapped around or not, and the indicator light (6) flashes differently according to the mode you have selected:

GAS AND CLUTCH PEDALS	Color of the MODE indicator light (6)
Switching to INVERTED mode	Flashes five times after the procedure, then continuously flashes once every eight seconds.
Switching to NORMAL mode	Flashes once after the procedure, then does not flash continuously.

Other information regarding the MODE button

To learn more about the MODE button and indicator light, please visit <https://support.thrustmaster.com>. Click **Racing Wheels / T300 Ferrari Integral Alcantara Edition**, and then select **Manual** or **FAQ**.

HELP FILES AND FAQs

Please visit <https://support.thrustmaster.com>. Click **Racing Wheels / T300 Ferrari Integral Alcantara Edition**, and then select **Manual** or **FAQ**.

T3PA

THRUSTMASTER 3 PEDALS ADD-ON

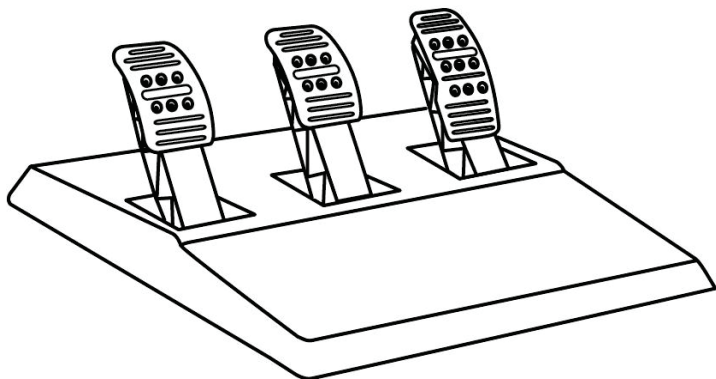

TECHNICAL FEATURES

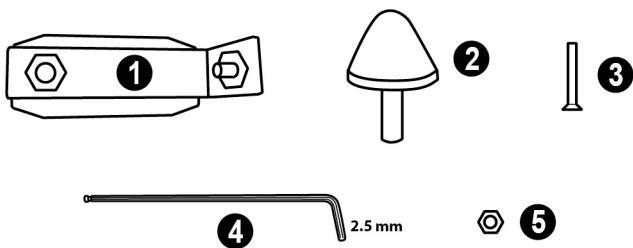

1 Metal support for conical stop
(not installed by default)

2 Conical stop

3 Attachment screw for metal support

4 2.5 mm Allen key (included)

5 Position adjustment nut for conical stop

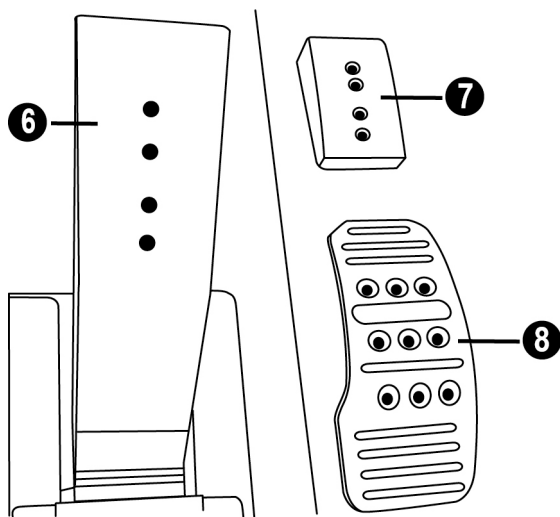

6 Pedal arm

7 Plastic head support

8 Metal pedal head

WARNING

Before using this product, be sure to read these instructions carefully and save them for future reference.



For safety reasons, never use the pedal set with bare feet or while wearing only socks on your feet.

THRUSTMASTER® DISCLAIMS ALL RESPONSIBILITY IN THE EVENT OF INJURY RESULTING FROM USE OF THE PEDAL SET WITHOUT SHOES.



Warning – Pedal set pinching hazard during gaming sessions

- * Keep the pedal set out of the reach of children.
- * During gaming sessions, never place your fingers or thumbs on or near the sides of the pedals.
- * During gaming sessions, never place your fingers or thumbs on or near the rear base of the pedals.
- * During gaming sessions, never place your fingers or thumbs on or near the front base of the pedals.

NEVER



NEVER



NEVER



AUTOMATIC CALIBRATION OF PEDALS



IMPORTANT:

- Never connect or disconnect the pedal set from the base of the wheel when the wheel is connected to the PS5™ console, PS4™ console or to a PC, or during gaming sessions, to avoid calibration problems.
- Always connect the pedal set to the wheel before connecting the wheel to the PS5™ console, PS4™ console or to a PC.
- Once the wheel has self-calibrated and the game has started, the pedals automatically calibrate themselves after being pressed a few times.
- Never press on the pedals when the wheel is self-calibrating or when your game is starting up, to avoid calibration problems.
- If the pedals are not functioning correctly or appear to be improperly calibrated, power off your console, completely disconnect your wheel, then reconnect all of the cables (including the power supply cable and the pedal set cable), power the console back on and restart your game.

ATTACHING THE PEDAL SET TO A COCKPIT

- Attach the pedal set using the small screw threads located on the underside of the pedal set.
- Screw two M6 screws (not included) into the cockpit's pedal support plate and into the two small screw threads located on the underside of the pedal set.

Important: The length of the two M6 screws must not exceed the thickness of the cockpit's pedal support plate plus an additional 10 mm, to avoid damaging the pedal set's internal components.

ADJUSTING THE PEDAL SET

Each of the three pedals includes:

- A metal head (8) with multiple perforations (nine for the accelerator – six for the brake – six for the clutch).
- A plastic head support (7) (placed between the head and the arm) with four perforations.
- A pedal arm (6) with two perforations.

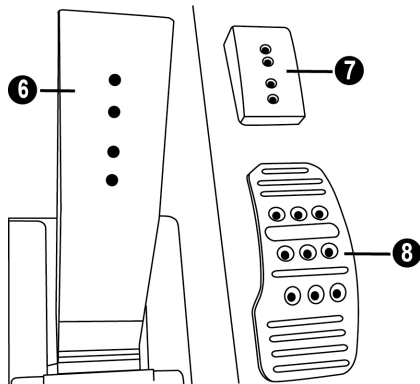

ATTENTION: To avoid any calibration problems, be sure to always disconnect your racing wheel's USB cable before making any adjustments to your pedal set.

Adjusting the HEIGHT of the accelerator pedal

- Using the included 2.5 mm Allen key (4), unscrew the two screws holding the metal head (8) and its support (7) in place.
- Select your preferred height position, then replace and re-tighten the screws so that the metal head (8) and its support (7) are held firmly in place.

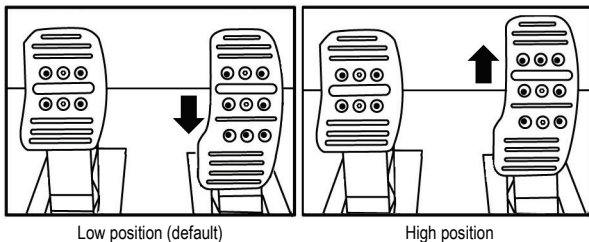

Adjusting the SPACING of the three pedals

- Using the included 2.5 mm Allen key (4), unscrew the two screws holding the metal head (8) and its support (7) in place.
- Select your preferred position (to the left, centered, or to the right), then replace and re-tighten the screws so that the metal head (8) and its support (7) are held firmly in place.

Examples illustrating the brake pedal:

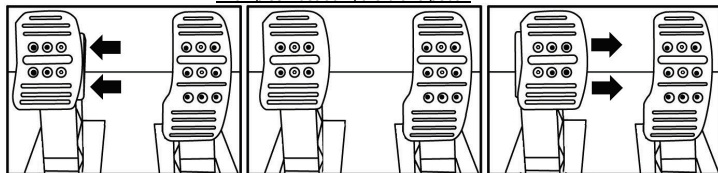

Left position

Centered position (default)

Right position

Number of possible spacing positions per pedal:

- Three for accelerator pedal
- Three for brake pedal
- Three for clutch pedal

Adjusting the INCLINATION of the pedals

- Using the included 2.5 mm Allen key (4), unscrew the two screws holding the metal head (8) and its support (7) in place.
- Turn the plastic head support (7) 180°, then replace and re-tighten the screws so that the metal head (8) and its support (7) are held firmly in place.

Examples illustrating the accelerator pedal:

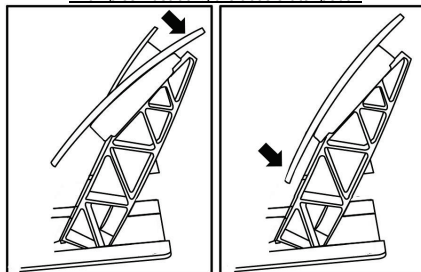

Less inclined position

More inclined position (default)

Number of possible inclination positions per pedal:

- Two for accelerator pedal
- Two for brake pedal
- Two for clutch pedal

Installing the conical stop ("CONICAL RUBBER BRAKE" mod)

This modification (or "mod") is not essential, and is not installed by default. This means that the brake pedal functions perfectly even if the mod is not installed.

This mod lets you experience a different feeling and resistance when braking. It's up to you whether or not to install it, depending on your own preferences.

- Screw the conical stop **(2)** onto its metal support **(1)**.
- Screw the position adjustment nut **(5)** onto the bottom (onto the conical stop's screw thread).

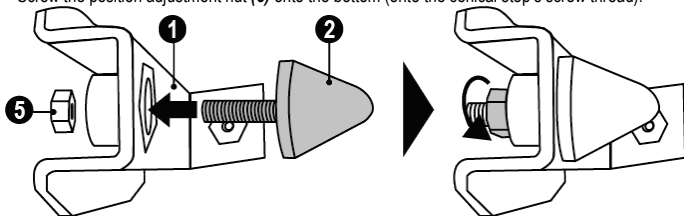

- Position the unit at the back of the brake pedal's arm.

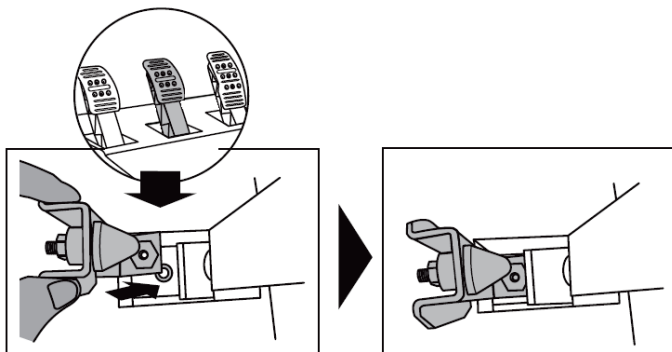

- Using the included 2.5 mm Allen key (4), attach the unit using the attachment screw (3) and the small central screw thread located on the underside of the pedal set.

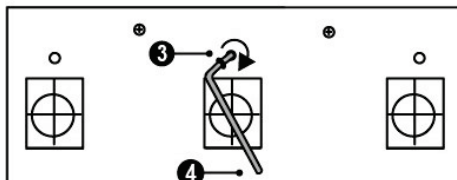
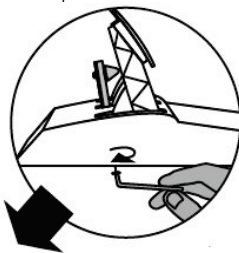

The "CONICAL RUBBER BRAKE" mod is now installed!

Adjusting the brake pedal's RANGE of travel and STRENGTH of resistance

By slightly unscrewing the nut (5), you can further strengthen the resistance of the brake pedal by moving the conical stop (2) closer to the back of the pedal's arm (if necessary, use a 14 mm wrench or pliers to re-tighten the nut and maintain the selected position). The closer the conical stop is positioned to the back of the pedal's arm, the greater the strength of resistance will be.

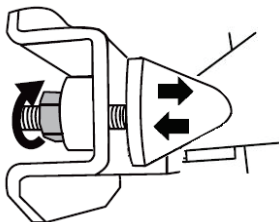

Note: When the conical stop is very close to the back of the brake pedal's arm, you may experience difficulties in reaching the maximum calibration value. Should that be the case:

- * Slowly, press very hard on the brake pedal so as to reach the maximum value (if necessary, stand very briefly on the pedal – just for a second), then release the pressure; or else
- * Move the conical stop a bit farther away from the back of the brake pedal's arm.

CONSUMER WARRANTY INFORMATION

Worldwide, Guillemot Corporation S.A., whose registered office is located at Place du Granier, B.P. 97143, 35571 Chantepie, France (hereinafter "Guillemot") warrants to the consumer that this Thrustmaster product shall be free from defects in materials and workmanship, for a warranty period which corresponds to the time limit to bring an action for conformity with respect to this product. In the countries of the European Union, this corresponds to a period of two (2) years from delivery of the Thrustmaster product. In other countries, the warranty period corresponds to the time limit to bring an action for conformity with respect to the Thrustmaster product according to applicable laws of the country in which the consumer was domiciled on the date of purchase of the Thrustmaster product (if no such action exists in the corresponding country, then the warranty period shall be one (1) year from the original date of purchase of the Thrustmaster product).

Should the product appear to be defective during the warranty period, immediately contact Technical Support, who will indicate the procedure to follow. If the defect is confirmed, the product must be returned to its place of purchase (or any other location indicated by Technical Support).

Within the context of this warranty, the consumer's defective product shall, at Technical Support's option, be either replaced or returned to working order. If, during the warranty period, the Thrustmaster product is subject to such reconditioning, any period of at least seven (7) days during which the product is out of use shall be added to the remaining warranty period (this period runs from the date of the consumer's request for intervention or from the date on which the product in question is made available for reconditioning, if the date on which the product is made available for reconditioning is subsequent to the date of the request for intervention). If permitted under applicable law, the full liability of Guillemot and its subsidiaries (including for consequential damages) is limited to the return to working order or the replacement of the Thrustmaster product. If permitted under applicable law, Guillemot disclaims all warranties of merchantability or fitness for a particular purpose.

This warranty shall not apply: (1) if the product has been modified, opened, altered, or has suffered damage as a result of inappropriate or abusive use, negligence, an accident, normal wear, or any other cause unrelated to a material or manufacturing defect (including, but not limited to, combining the Thrustmaster product with any unsuitable element, including in particular power supplies, rechargeable batteries, chargers, or any other elements not supplied by Guillemot for this product); (2) if the product has been used for any use other than home use, including for professional or commercial purposes (game rooms, training, competitions, for example); (3) in the event of failure to comply with the instructions provided by Technical Support; (4) to software, said software being subject to a specific warranty; (5) to consumables (elements to be replaced over the product's lifespan: disposable batteries, audio headset or headphone ear pads, for example); (6) to accessories (cables, cases, pouches, bags, wrist-straps, for example); (7) if the product was sold at public auction.

This warranty is nontransferable.

The consumer's legal rights with respect to laws applicable to the sale of consumer goods in his or her country are not affected by this warranty.

Additional warranty provisions

During the warranty period, Guillemot shall not provide, in principle, any spare parts, as Technical Support is the only party authorized to open and/or recondition any Thrustmaster product (with the exception of any reconditioning procedures which Technical Support may request that the consumer carry out, by way of written instructions – for example, due to the simplicity and the lack of confidentiality of the reconditioning process – and by providing the consumer with the required spare part(s), where applicable).

Given its innovation cycles and in order to protect its know-how and trade secrets, Guillemot shall not provide, in principle, any reconditioning notification or spare parts for any Thrustmaster product whose warranty period has expired.

In the United States of America and in Canada, this warranty is limited to the product's internal mechanism and external housing. In no event shall Guillemot or its affiliates be held liable to any third party for any consequential or incidental damages resulting from the breach of any express or implied warranties. Some States/Provinces do not allow limitation on how long an implied warranty lasts or exclusion or limitation of liability for consequential or incidental damages, so the above limitations or exclusions may not apply to you. This warranty gives you specific legal rights, and you may also have other rights which vary from State to State or Province to Province.

Liability

If permitted under applicable law, Guillemot Corporation S.A. (hereinafter "Guillemot") and its subsidiaries disclaim all liability for any damages caused by one or more of the following: (1) the product has been modified, opened or altered; (2) failure to comply with assembly instructions; (3) inappropriate or abusive use, negligence, an accident (an impact, for example); (4) normal wear; (5) the use of the product for any use other than home use, including for professional or commercial purposes (game rooms, training, competitions, for example). If permitted under applicable law, Guillemot and its subsidiaries disclaim all liability for any damages unrelated to a material or manufacturing defect with respect to the product (including, but not limited to, any damages caused directly or indirectly by any software, or by combining the Thrustmaster product with any unsuitable element, including in particular power supplies, rechargeable batteries, chargers, or any other elements not supplied by Guillemot for this product).

DECLARATION OF CONFORMITY

CANADIAN COMPLIANCE NOTICE: this Class B digital apparatus meets all requirements of the Canadian Interference-Causing Equipment Regulations.

USA COMPLIANCE NOTICE: this equipment has been tested and found to comply with the limits for a Class B digital device, pursuant to Part 15 of the FCC rules. Operation is subject to the following two conditions:

- (1) This device may not cause harmful interference, and
- (2) This device must accept any interference received, including interference that may cause undesired operation.

These limits are designed to provide reasonable protection against harmful interference in a residential installation. This equipment generates, uses and can radiate radio frequency energy and, if not installed and used in accordance with the instructions, may cause harmful interference to radio communications. However, there is no guarantee that interference will not occur in a particular installation. If this equipment does cause harmful interference to radio or television reception, which can be determined by turning the equipment on and off, the user is encouraged to try to correct the interference by one or more of the following measures:

- Reorient or relocate the receiving antenna.
- Increase the separation between the equipment and receiver.
- Connect the equipment into an outlet on a circuit different from that to which the receiver is connected.
- Consult the dealer or an experienced radio/TV technician for help.

THRUSTMASTER®

TECHNICAL SUPPORT

<https://support.thrustmaster.com>

UK: 020 3147 4889

US: (866) 889-5036

Canada: 866-889-2181



COPYRIGHT

©2022 Guillemot Corporation S.A. All rights reserved. Thrustmaster® is a registered trademark of Guillemot Corporation S.A. Manufactured and distributed by Guillemot Corporation S.A. All other trademarks and brand names are hereby acknowledged and are the property of their respective owners. Contents, design, and specifications are subject to changes without notice and may vary from one country to another. Photos and illustrations not binding. Designed in North America and Europe, made in China.

Ferrari® is a registered trademark of Ferrari Idea S.p.A.

For use exclusively with PlayStation®5 consoles and PlayStation®4 consoles.

"PS", "PlayStation", "PS5", "PS4" and "PlayStation Shapes Logo" are registered trademarks or trademarks of Sony Interactive Entertainment Inc. All rights reserved. All other trademarks are the property of their respective owners. Manufactured and distributed under license from Sony Interactive Entertainment LLC.



WARNING: this product can expose you to chemicals including Bisphenol A (BPA), which is known to the State of California to cause birth defects or other reproductive harm. For more information go to www.P65Warnings.ca.gov

ENVIRONMENTAL PROTECTION RECOMMENDATION



* In the European Union and Turkey: At the end of its working life, this product should not be disposed of with standard household waste, but rather dropped off at a collection point for the disposal of Waste Electrical and Electronic Equipment (WEEE) for recycling.

This is confirmed by the symbol found on the product, user manual or packaging.

Depending on their characteristics, the materials may be recycled. Through recycling and other forms of processing Waste Electrical and Electronic Equipment, you can make a significant contribution towards helping to protect the environment.

Please contact your local authorities for information on the collection point nearest you.

For all other countries: Please adhere to local recycling laws for electrical and electronic equipment.

Retain this information. Colors and decorations may vary.

Plastic fasteners and adhesives should be removed from the product before it is used.

www.thrustmaster.com

**Applicable to EU, UK and Turkey only*



T300 *Ferrari Integral Racing Wheel*

ALCANTARA® Edition

Pour consoles PlayStation®5, consoles PlayStation®4 et PC

Manuel de l'utilisateur

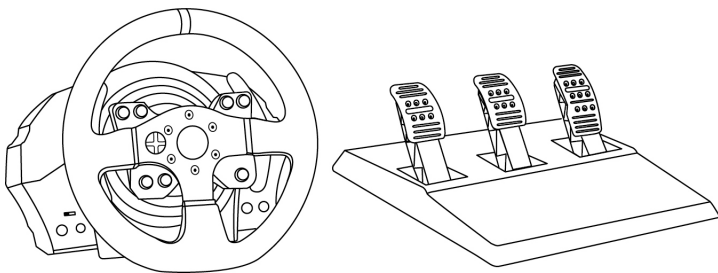

ATTENTION :

Pour que le volant T300 fonctionne correctement avec les jeux, il peut être nécessaire d'installer les mises à jour automatiques de ces jeux (disponibles lorsque votre console est connectée à Internet).

CARACTERISTIQUES TECHNIQUES

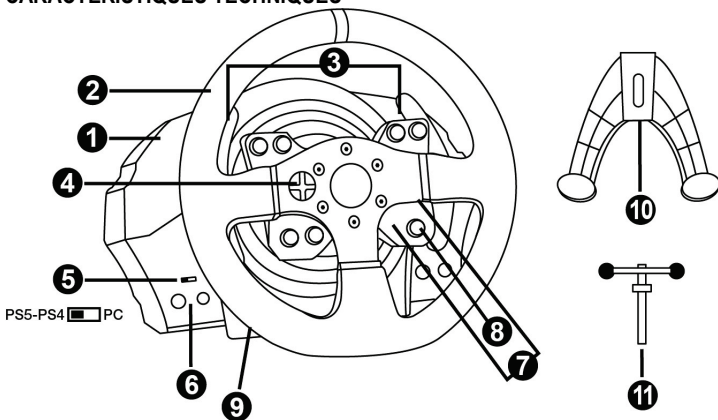

- | | |
|---|---|
| 1 Base T300 RS | 7 Boutons SHARE/OPTIONS sur consoles PS4™ et CREATE/OPTIONS sur consoles PS5™ |
| 2 Roue Ferrari 599XX EVO | 8 Bouton PS |
| 3 2 leviers séquentiels de changement de vitesse (up & down) | 9 Gros pas de vis (pour le système de fixation et la vis de serrage) |
| 4 Croix multidirectionnelle | 10 Système de fixation |
| 5 Sélecteur USB intégré pour consoles PS5™, consoles PS4™ et PC | 11 Vis de serrage métallique |
| 6 Bouton MODE + voyant lumineux rouge/orange/vert | |

Remarques importantes concernant le sélecteur USB (5) :

- Pour fonctionner sur **console PS5™** ou **console PS4™**, le sélecteur USB (5) de la base doit toujours être en position **PS5™-PS4™** avant de brancher le câble USB du volant sur la console.

- Pour fonctionner sur **console PS3™**, le sélecteur USB (5) de la base doit toujours être en position **PC** avant de brancher le câble USB du volant sur la console.

- Pour fonctionner sur **PC**, le sélecteur USB (5) de la base doit toujours être en position **PC** avant de brancher le câble USB du volant sur le PC.

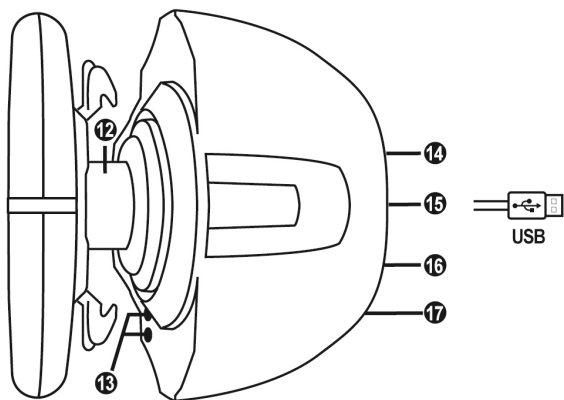

- | | |
|--|--|
| 12 Thrustmaster Quick Release | 15 Câble et connecteur USB du volant |
| 13 Boutons L3 / R3 | 16 Connecteur pour la boîte de vitesses
<i>(boîte de vitesses vendue séparément)</i> |
| 14 Connecteur type A ou B pour l'alimentation
secteur <i>(diffère d'un pays à l'autre)</i> | 17 Connecteur pour le pédalier |

RELIER LE VOLANT AU SECTEUR = A LIRE IMPERATIVEMENT

En fonction du pays où vous avez acheté votre volant, l'alimentation secteur de votre volant diffère.
Elle est :

Soit interne avec :

* Boîtier d'alimentation directement dans la base du volant avec connecteur type A

* Câble d'alimentation secteur 220-240V.

= uniquement compatible avec du courant 220-240V.

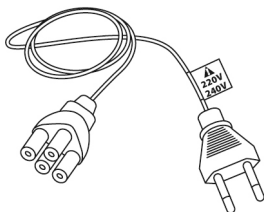

Ne jamais brancher le câble 220-240V sur une prise de courant 100-130V !!!
Ne jamais relier ce câble à un adaptateur secteur !!!



Soit interne avec :

* Boîtier d'alimentation directement dans la base du volant avec connecteur type A

* Câble d'alimentation secteur 100-125V.

= uniquement compatible avec du courant 100-125V.

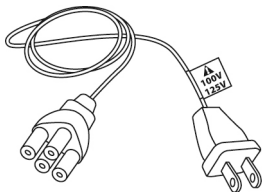

Ne jamais brancher le câble 100-125V sur une prise de courant 220-240V !!!
Ne jamais relier ce câble à un adaptateur secteur !!!



IMPORTANT : Si vous ne connaissez pas le voltage de la zone

dans laquelle vous utilisez le volant, reportez-vous- au fournisseur local d'électricité.

Soit externe avec :

* Boîtier d'alimentation externe à la base du volant avec connecteur type B

* Câble d'alimentation secteur

= compatible avec tout type de courant 110-240V.

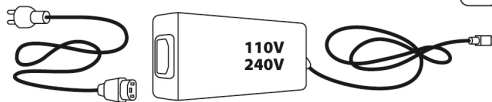
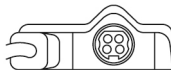

AVERTISSEMENTS

Avant d'utiliser ce produit, lisez attentivement cette documentation et conservez-la pour pouvoir la consulter ultérieurement.



Avertissement – Choc électrique

- * Conservez le produit dans un endroit sec et ne l'exposez ni à la poussière ni au soleil.
- * Ne tordez pas et ne tirez pas sur les connecteurs et câbles.
- * Ne renversez pas de liquide sur le produit et ses connecteurs.
- * Ne mettez pas le produit en court-circuit.
- * Ne démontez jamais le produit, ne le jetez pas au feu et ne l'exposez pas à des températures élevées.
- * N'utilisez pas de câble d'alimentation autre que celui fourni avec votre volant.
- * N'utilisez pas le câble d'alimentation secteur si celui-ci où ses connecteurs sont endommagés, fendus ou cassés.
- * Assurez-vous que le câble d'alimentation secteur est parfaitement inséré dans la prise murale et dans son connecteur situé à l'arrière de la base du volant.
- * N'ouvrez pas l'appareil. L'appareil ne contient pas de pièces réparables par l'utilisateur. Confiez toute réparation au fabricant, à une agence spécifiée ou un technicien qualifié.
- * Utilisez uniquement les systèmes de fixation /accessoires spécifiés par le fabricant.
- * Si le volant fonctionne de manière anormale (s'il émet des sons, de la chaleur ou des odeurs anormales), arrêtez immédiatement de l'utiliser, débranchez le câble d'alimentation de la prise électrique et déconnectez les autres câbles.
- * Lorsque vous n'utilisez pas le volant pendant une période prolongée, débranchez le câble d'alimentation secteur de la prise électrique.
- * La prise électrique doit être située à proximité de l'équipement et doit être facilement accessible.



Grilles d'aération

Veillez à n'obstruer aucune grille d'aération de la base du volant. Pour assurer une ventilation optimale, respectez les points ci-après :

- * Placez la base à 10 cm au moins d'une surface murale.
- * Ne placez pas la base dans un endroit exigü.
- * Ne couvrez pas la base.
- * Ne laissez pas la poussière s'accumuler sur les grilles d'aération.



Pour des raisons de sécurité, ne jouez pas pieds nus ou en chaussettes lorsque vous utilisez le pédalier.

THRUSTMASTER® DECLINE TOUTE RESPONSABILITE EN CAS DE BLESSURE SUITE A UNE UTILISATION DU PEDALIER SANS CHAUSSURES.



Avertissement – Blessures dues au retour de force et aux mouvements répétitifs

Jouer avec un volant à retour de force peut causer des douleurs aux muscles et aux articulations. Afin d'éviter tout problème :

- * Evitez les périodes trop longues de jeu.
- * Faites une pause de 10 à 15 minutes après chaque heure de jeu.
- * Si vous éprouvez fatigue ou douleur au niveau des mains, des poignets, des bras, des pieds ou des jambes, cessez de jouer et reposez-vous pendant quelques heures avant de recommencer à jouer.



Avertissement – Blessures dues au retour de force et aux mouvements répétitifs (suite)

- * Si les symptômes ou les douleurs indiqués ci-dessus persistent lorsque vous reprenez le jeu, arrêtez de jouer et consultez votre médecin.
- * Laissez hors de portée des enfants.
- * Lors des phases de jeu, laissez toujours vos deux mains correctement positionnées sur le volant sans jamais le lâcher complètement.
- * Lors des phases de jeu, ne placez jamais vos mains ou vos doigts sous les pédales ou à proximité du pédalier.
- * Lors des phases de calibration et de jeu, ne jamais introduire une main ou un bras à l'intérieur de la roue du volant.
- * Vérifiez que la base du volant est correctement fixée, conformément aux instructions du manuel.

PRODUIT LOURD



Produit à manipuler uniquement par des personnes âgées de 16 ans ou plus



Ne pas laisser tomber le produit sur vous ou une autre personne

TOUJOURS



JAMAIS



JAMAIS





Avertissement – Risque de pincement au niveau du pédalier lors des phases de jeu

- * Laissez le pédalier hors de portée des enfants.
- * Lors des phases de jeu, ne placez jamais vos doigts sur ou à proximité des côtés des pédales.
- * Lors des phases de jeu, ne placez jamais vos doigts sur ou à proximité de la base arrière des pédales.
- * Lors des phases de jeu, ne placez jamais vos doigts sur ou à proximité de la base avant des pédales.

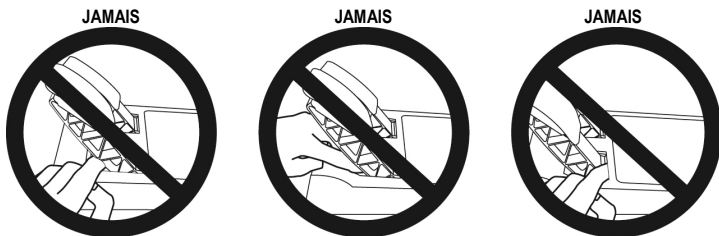

Avertissement – Risque de pincement au niveau du pédalier lorsque vous n'utilisez pas le pédalier

- * Placez le pédalier dans un endroit sûr et hors de portée des enfants.

METTRE A JOUR LE FIRMWARE DU VOLANT

Le firmware inclus dans la base du volant peut être mis à jour (ce qui signifie qu'il peut être mis à jour par des versions plus récentes comportant des améliorations produits).

Pour afficher la version de firmware de votre volant et le mettre à jour si nécessaire : sur PC, allez sur <https://support.thrustmaster.com>, cliquez sur **Volants / T300 Ferrari Integral Alcantara Edition** puis **Firmware** et suivez les instructions et la procédure de téléchargement et d'installation.

Remarque importante :

Pour fonctionner sur PC, le sélecteur USB (5) de la base doit toujours être en position PC avant de brancher le câble USB du volant sur le PC.

INSTALLATION DE LA ROUE SUR SA BASE

Alignez la position des connecteurs en vous aidant des flèches :

Connecteur de la base (1): Flèche vers le haut

Connecteur de la roue (2): Flèche vers le haut

Une fois les connecteurs mis en place, il vous suffit de tourner la bague du Thrustmaster Quick Release (12) dans le sens inverse des aiguilles d'une montre tout en maintenant la roue (2) fixe.

Puis serrez fortement (et au maximum) la bague en la maintenant fixe et en tournant le volant dans le sens des aiguilles d'une montre.

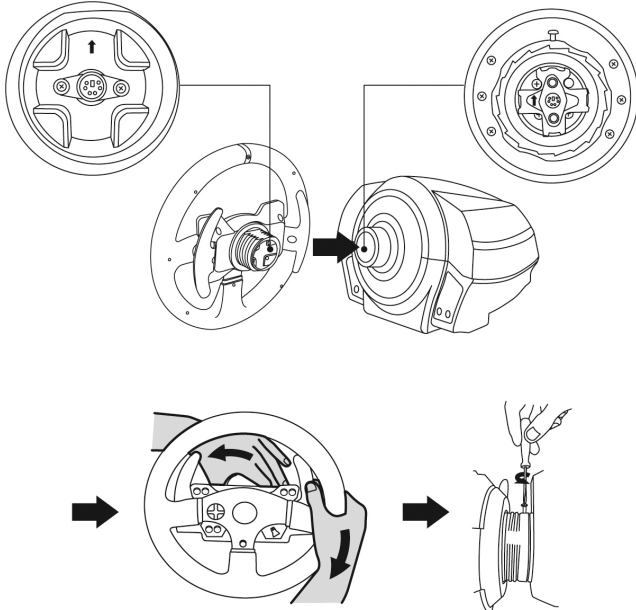

Lorsque la roue est installée, tournez-la de 180° (vu de face, le Logo GT doit être à l'envers) afin d'accéder à la petite vis de fixation située sur la bague du Thrustmaster Quick Release (12). A l'aide d'un gros tournevis cruciforme, vissez sans forcer la petite vis de fixation dans le sens des aiguilles d'une montre.



Lorsque vous revissez la petite vis de fixation à l'aide d'un tournevis cruciforme,
NE FORCEZ PAS.

Arrêtez de visser dès que vous sentez une résistance.

FIXATION DU VOLANT

Fixer le volant sur une table ou un bureau

1. Placez le volant sur une table ou autre surface plane.
2. Placez la vis de serrage (11) dans le système de fixation (10), puis vissez l'ensemble (dans le sens inverse des aiguilles d'une montre) dans le gros pas de vis (9) situé sous le volant, jusqu'à ce que ce dernier soit parfaitement stable.

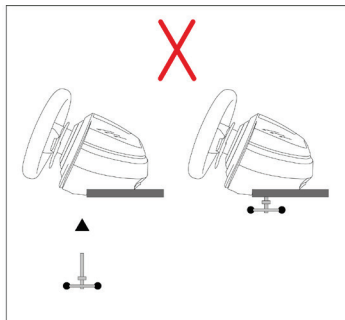
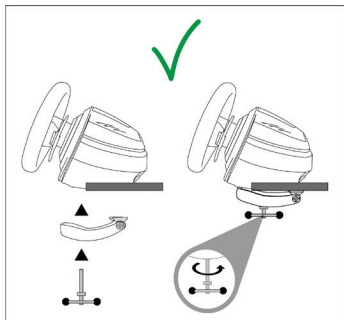

ATTENTION : Ne jamais visser la vis de serrage seule sans le système de fixation !
(au risque de détériorer le volant).

Fixer la base du volant sur un cockpit

1. Placez la base du volant sur la tablette du cockpit
2. Vissez 2 vis M6 (non fournies) dans la tablette du cockpit et dans les 2 petits pas de vis situés sous le volant.

Important : La longueur de ces 2 vis M6 ne doit pas dépasser l'épaisseur de votre support +12 mm pour ne pas endommager les composants internes à la base.

3. Si nécessaire, vissez en plus le système de fixation classique (dans le gros pas de vis).

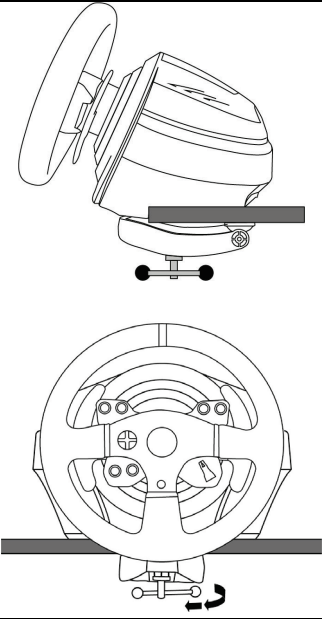
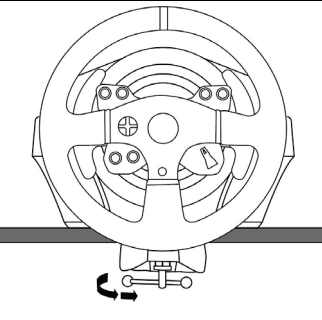
MONTAGE / DEMONTAGE	SENS
<p><u>Pour serrer :</u></p> <p>Vissez dans le sens inverse des aiguilles d'une montre</p>	
<p><u>Pour desserrer :</u></p> <p>Dévissez dans le sens des aiguilles d'une montre</p>	

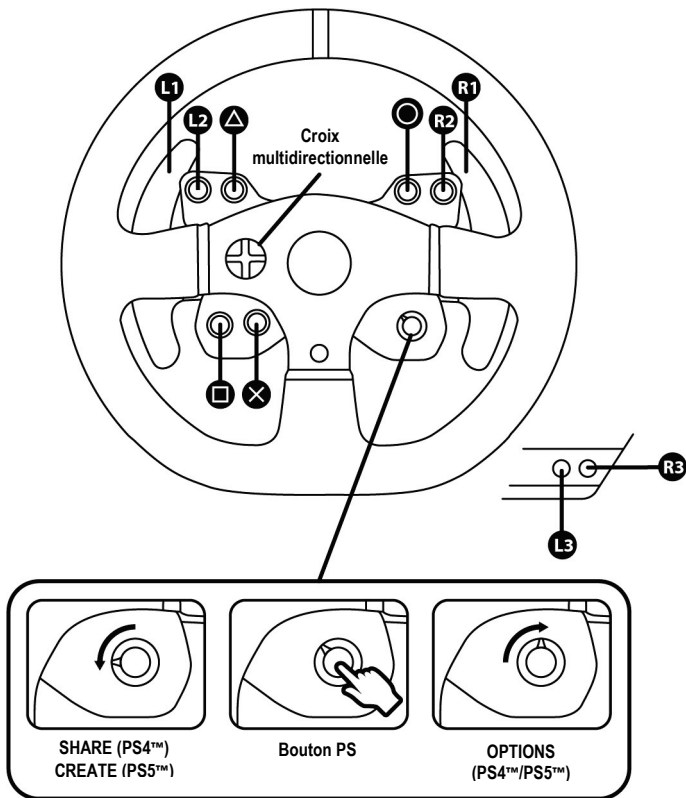

MAPPING POUR PC

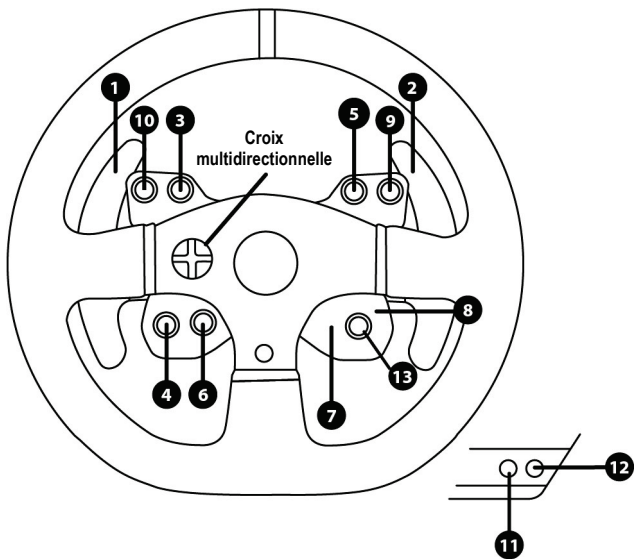

INSTALLATION SUR CONSOLES PLAYSTATION®5 ET CONSOLES PLAYSTATION®4

1. Reliez le pédalier à son connecteur (17) situé à l'arrière de la base du volant.
2. Reliez le câble d'alimentation à son connecteur (14) situé à l'arrière de la base du volant.
3. Reliez le câble d'alimentation sur une prise de courant ayant le même voltage.



Pour plus d'informations sur ce point, reportez-vous au chapitre RELIER LE VOLANT AU SECTEUR (p.4 de ce manuel).

4. Positionnez le sélecteur USB (5) de la base sur PS5™-PS4™.
5. Branchez le connecteur USB (15) du volant sur l'un des ports USB de la console.
6. Une fois votre console allumée, votre volant s'autocalibre de manière automatique.
7. Appuyez sur le bouton PS (8) du volant, puis connectez-vous à votre compte PlayStation®Network pour que votre volant soit fonctionnel.

Vous êtes maintenant prêt à jouer !

BASCULEMENT DU MODE PS5™ AU MODE PS4™ ET INVERSEMENT

Appuyez sur le bouton MODE (6) pendant cinq secondes puis relâchez-le.

Le voyant lumineux change de couleur et le choix effectué est instantanément enregistré dans la mémoire interne du volant.

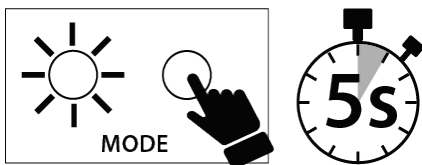

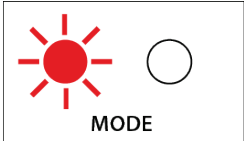
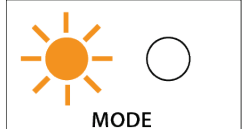
MODE SÉLECTIONNÉ	Couleur du voyant lumineux (6)
PS5™ PS5-PS4 <input type="checkbox"/> PC	ROUGE  MODE
PS4™ PS5-PS4 <input type="checkbox"/> PC	ORANGE  MODE

Remarques importantes :

- Le sélecteur USB (5) de la base doit toujours être positionné dans la bonne position (PS5™-PS4™) avant de brancher le câble USB du volant sur la console.

Pour changer de position, débranchez le câble USB, puis changez la position du sélecteur avant de rebrancher le câble USB sur la console.

- Sur consoles PlayStation®5 et consoles PlayStation®4, avec le sélecteur USB (5) en position PS5™-PS4™ :

* N'oubliez pas d'appuyer sur bouton PS (8) du volant pour que celui-ci soit fonctionnel.

* Le volant est reconnu dans la plupart des jeux comme un volant T300 RS.

* Le volant est fonctionnel dans les jeux compatibles et dans les menus de la console.

* Les fonctions CREATE/SHARE et PS sont fonctionnelles sur le volant.

- La liste des jeux compatibles avec la console PS5™ et la console PS4™ est disponible ici : <https://support.thrustmaster.com> (dans la rubrique Volants / T300 Ferrari Integral Alcantara Edition / Paramètres de jeux). Cette liste est régulièrement mise à jour.

INSTALLATION SUR PC*

*Compatibilité PC non endossée par Sony Interactive Entertainment.

1. Reliez le pédalier à son connecteur (17) situé à l'arrière de la base.
2. Reliez le câble d'alimentation à son connecteur (14) situé à l'arrière de la base.
3. Reliez le câble d'alimentation sur une prise de courant ayant le même voltage.



Pour plus d'informations sur ce point, reportez-vous au chapitre RELIER LE VOLANT AU SECTEUR (p.3 de ce manuel).

4. Positionnez le sélecteur USB (5) de la base sur PC.
5. Allez sur <https://support.thrustmaster.com> puis accédez à **Volants / T300 Ferrari Integral Alcantara Edition** pour télécharger les pilotes et le logiciel Force Feedback pour PC.
6. Une fois le téléchargement terminé, lancez l'installation, puis suivez les instructions affichées à l'écran pour brancher le connecteur USB du volant sur votre PC et pour terminer l'installation. Votre volant s'autocalibre de manière automatique. Le voyant lumineux (6) est vert.
7. Une fois l'installation terminée, cliquez sur **Terminer** et redémarrez votre ordinateur.
8. Sélectionnez **Démarrer / Tous les programmes / Thrustmaster / FFB Racing Wheel / Panneau de configuration** pour ouvrir la fenêtre **Contrôleurs de jeu**.

La fenêtre Contrôleurs de jeu affiche le nom du volant Thrustmaster T300RS Racing Wheel avec l'état OK.

9. Cliquez sur **Propriétés** pour configurer votre volant dans le panneau de configuration du T300 :
 - Onglet Test du périphérique : permet de tester et visualiser les boutons, la croix multidirectionnelle, les axes du volant et du pédalier, et d'ajuster l'angle de rotation du volant dans vos jeux PC.
 - Onglet Tester les forces : permet de tester 12 effets de retour de force.
 - Onglet Ajuster les forces : permet d'ajuster la puissance des effets de retour de force dans vos jeux PC.

Remarques générales :

- Sur PC, pensez à toujours fermer complètement la fenêtre Contrôleurs de jeu en cliquant sur OK avant de lancer votre jeu.
- La version du firmware de votre volant apparaît en haut à droite dans les onglets du panneau de configuration.

Vous êtes maintenant prêt à jouer !

Remarque importante :

Pour fonctionner sur PC, le sélecteur USB (5) de la base doit toujours être en position PC avant de brancher le câble USB du volant sur le PC.

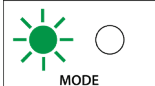
MODE SELECTIONNÉ	Couleur du voyant lumineux (6)
PC PS5-PS4 <input type="checkbox"/> PC	<p style="text-align: center;">VERT</p>  <p style="text-align: center;">MODE</p>

CALIBRAGE AUTOMATIQUE DU VOLANT ET DES PEDALES

La roue du volant s'autocalibre de manière automatique une fois le volant relié au secteur et le connecteur USB connecté à la console.

Cette opération entraîne des mouvements rapides du volant de gauche à droite sur 1080° avant de s'immobiliser au centre.



ATTENTION :

Lors des phases d'autocalibration de la roue du volant, ne jamais toucher au volant (au risque de fausser la calibration ou de se blesser).

Lorsque la console est allumée, ne débranchez jamais le pédalier de la base ou ne le branchez jamais à la base, afin de ne pas fausser la calibration.

Le pédalier doit toujours être branché avant de relier le volant à la console.

Une fois le volant autocalibré et le jeu lancé, les pédales se calibrent automatiquement après quelques pressions.



ATTENTION :

Lors des phases d'autocalibration de la roue du volant et lorsque votre jeu se lance, ne jamais appuyer sur les pédales (au risque de fausser la calibration)

Si votre volant et vos pédales ne fonctionnent pas correctement ou semblent mal calibrés :

Eteignez votre console, déconnectez entièrement votre volant, reconnectez tous les câbles (avec le câble d'alimentation secteur et le pédalier), redémarrez la console et relancez votre jeu.

CAPTEUR DE TEMPERATURE INTERNE

Le système de refroidissement du volant est composé d'un radiateur et d'un ventilateur.

- Un thermostat calcule la température interne du volant.
- En phase de jeu :
 - Le ventilateur de refroidissement se met en marche dès que le volant atteint un certain niveau de température (= après quelques minutes de jeu en fonction de la puissance des effets de retour de force utilisés).
 - La puissance des effets de retour de force diminue automatiquement dès que le volant atteint un niveau de température beaucoup plus élevé (afin de protéger le moteur). La puissance de ces effets remonte automatiquement dès que la température redescend légèrement.
- Après la phase de jeu, en raison de l'inertie thermique du moteur, le ventilateur de refroidissement reste en marche jusqu'à ce que la température redescende au niveau de mise en marche, le tout afin de faciliter le refroidissement et de protéger le moteur (= cela peut prendre de 5 à 45 mn en fonction du niveau de température atteint pendant la phase de jeu).

BOUTON MODE ET SON VOYANT LUMINEUX (6)

Bouton MODE pour le pédalier

Vous pouvez inverser électroniquement la pédale d'accélérateur et d'embrayage.

Procédure :

Appuyez simultanément sur les boutons **MODE + L3 + R3** (situés sur la base du T300) pendant cinq secondes puis relâchez-les.

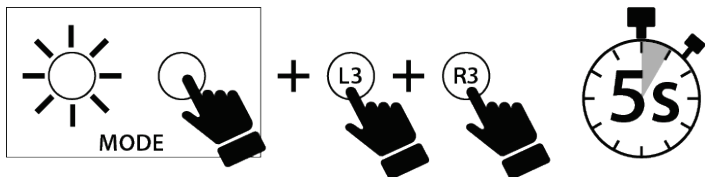

L'inversion ou non des pédales est instantanément enregistrée dans la mémoire interne du volant et le voyant lumineux clignote différemment en fonction du mode choisi :

PÉDALE D'ACCÉLÉRATEUR ET D'EMBRAYAGE	Voyant lumineux MODE (6)
Passage en mode INVERSÉ	Clignote cinq fois après la procédure puis clignote en continu une fois toutes les huit secondes.
Passage en mode NORMAL	Clignote une fois après la procédure et ne clignote pas en continu.

Autres astuces pour le bouton MODE

Pour profiter d'autres astuces concernant le bouton MODE et son voyant lumineux, allez sur <https://support.thrustmaster.com>. Cliquez sur **Volants / T300 Ferrari Integral Alcantara Edition** puis **Manuel utilisateur** ou **FAQ**.

AIDES & FAQ DIVERSES

Allez sur <https://support.thrustmaster.com>. Cliquez sur **Volants / T300 Ferrari Integral Alcantara Edition** puis **Manuel utilisateur** ou **FAQ**.

T3PA

THRUSTMASTER 3 PEDALS ADD-ON

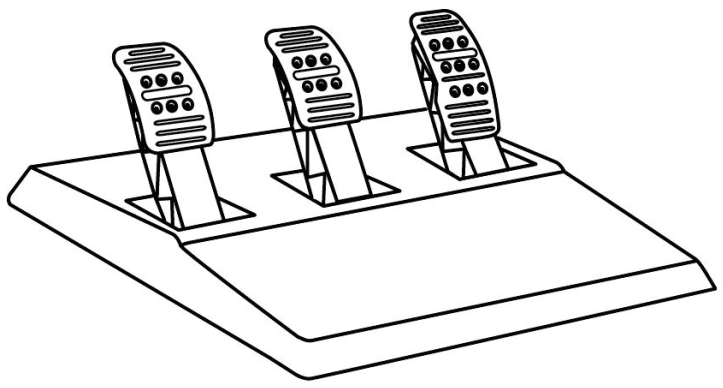

CARACTÉRISTIQUES TECHNIQUES

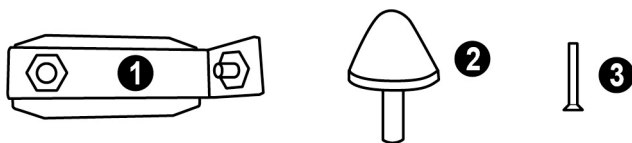

1 Support métallique pour la butée conique
(non installée par défaut)

2 Butée conique

3 Vis de fixation du support métallique

4 Clé Allen 2,5 mm fournie

5 Ecrou de réglage de position de la butée conique

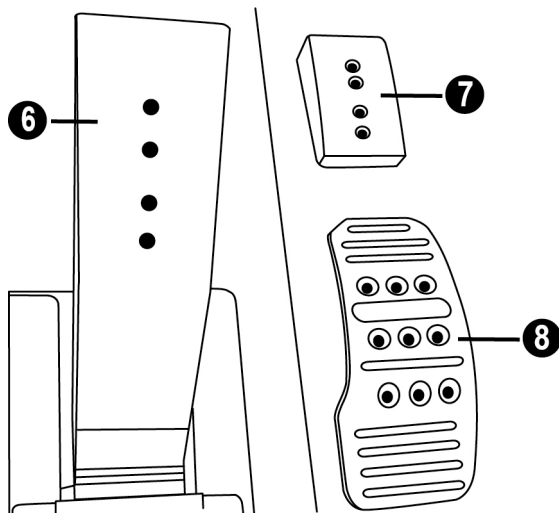

6 Bras de pédale

7 Support de tête plastique

8 Tête métallique de pédale

AVERTISSEMENT

Avant d'utiliser ce produit, lisez attentivement cette documentation et conservez-la pour pouvoir la consulter ultérieurement.



Pour des raisons de sécurité, ne jouez pas pieds nus ou en chaussettes lorsque vous utilisez le pédalier.

THRUSTMASTER® DECLINE TOUTE RESPONSABILITE EN CAS DE BLESSURE SUITE A UNE UTILISATION DU PEDALIER SANS CHAUSSURES.



Avertissement – Risque de pincement au niveau du pédalier lors des phases de jeu

- * Laissez le pédalier hors de portée des enfants.
- * Lors des phases de jeu, ne placez jamais vos doigts sur ou à proximité des côtés des pédales.
- * Lors des phases de jeu, ne placez jamais vos doigts sur ou à proximité de la base arrière des pédales.
- * Lors des phases de jeu, ne placez jamais vos doigts sur ou à proximité de la base avant des pédales.

JAMAIS



JAMAIS



JAMAIS



CALIBRAGE AUTOMATIQUE DES PEDALES



IMPORTANT :

- Ne branchez ou débranchez jamais le pédalier de la base lorsque celui-ci est connecté à la console PS5™, à la console PS4™ ou au PC, ou en cours de jeu, pour ne pas fausser la calibration.
- Branchez toujours le pédalier avant de relier le volant à la console PS5™, à la console PS4™ ou au PC.
- Une fois le volant autocalibré et le jeu lancé, les pédales se calibrent automatiquement après quelques pressions.
- Lors des phases d'autocalibration de la roue du volant et lorsque votre jeu se lance, n'appuyez jamais sur les pédales, au risque de fausser la calibration.
- Si vos pédales ne fonctionnent pas correctement ou semblent mal calibrées, éteignez votre console, déconnectez entièrement votre volant, reconnectez tous les câbles (y compris le câble d'alimentation secteur et le câble du pédalier), redémarrez la console et relancez votre jeu.

FIXATION DU PEDALIER SUR UN COCKPIT

- Fixez le pédalier via les petits pas de vis situés sous ce dernier.
- Vissez 2 vis M6 (non fournies) dans la tablette du cockpit et dans les 2 petits pas de vis situés sous le pédalier.

Important : La longueur de ces 2 vis M6 ne doit pas dépasser l'épaisseur de votre support +10 mm pour ne pas endommager les composants internes du pédalier.

REGLAGES DU PEDALIER

Chacune des 3 pédales comprend :

- Une tête métallique (8) avec plusieurs perforations (9 pour l'accélérateur – 2 pour le frein – 6 pour l'embrayage).
- Un support de tête plastique (7) (placé entre la tête et le bras) avec 4 perforations.
- Un bras de pédale (6) avec 2 perforations.

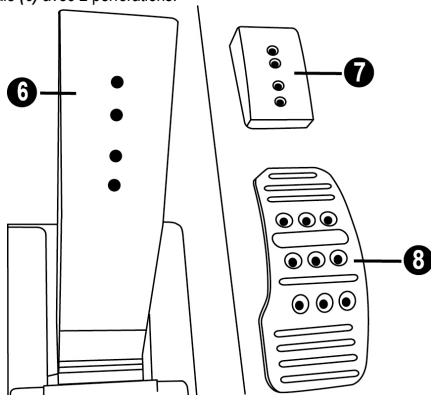

ATTENTION : Pour éviter tout problème de calibration, débranchez toujours le câble USB de votre volant avant d'effectuer des réglages sur votre pédalier.

Ajuster la HAUTEUR de la pédale d'accélérateur

- A l'aide de la clé Allen 2,5 mm fournie (4), dévissez les 2 vis maintenant la tête métallique (8) et son support (7).
- Choisissez ensuite votre position en hauteur, puis revissez le tout.

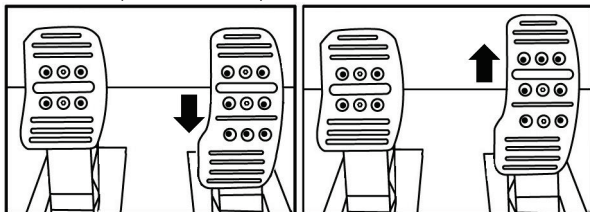

Position basse (par défaut)

Position haute

Ajuster l'ECARTEMENT des trois pédales

- A l'aide de la clé Allen 2,5 mm fournie (4), dévissez les 2 vis maintenant la tête métallique (8) et son support (7).
- Choisissez ensuite votre position (à gauche, au centre ou à droite), puis revissez le tout.

Exemples ici avec la pédale d'embrayage :

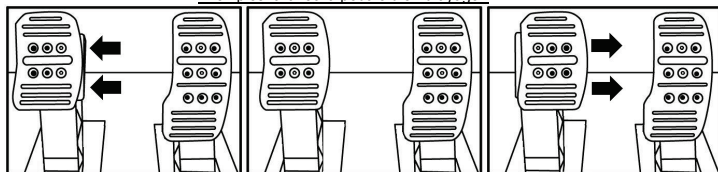

Position à gauche

Position au centre (par défaut)

Position à droite

Nombre de positions en écartement possibles par pédale :

- 3 pour la pédale d'accélérateur
- 3 pour la pédale de frein
- 3 pour la pédale d'embrayage

Ajuster l'INCLINAISON des pédales

- A l'aide de la clé Allen 2,5 mm fournie (4), dévissez les 2 vis maintenant la tête métallique (8) et son support (7).
- Retournez ensuite le support de tête plastique (7) de 180°, puis revissez le tout.

Exemples ici avec la pédale d'accélérateur :

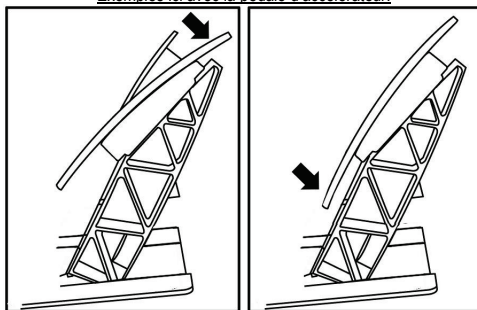

Position moins inclinée

Position plus inclinée (par défaut)

Nombre de positions d'inclinaison possibles par pédale :

- 2 pour la pédale d'accélérateur
- 2 pour la pédale de frein
- 2 pour la pédale d'embrayage

Installer la butée conique (MOD « CONICAL RUBBER BRAKE »)

Ce MOD n'est pas obligatoire et n'est pas installé par défaut. Cela signifie que la pédale de frein fonctionne parfaitement même si le MOD n'est pas installé.

Ce MOD permet d'apporter un feeling et une résistance différents lors des freinages. Il appartient à chacun de l'installer ou non en fonction de ses préférences.

- Vissez la butée conique (2) sur son support métallique (1).
- Vissez l'écrou de réglage de position (5) à l'arrière (sur le pas de vis de la butée conique).

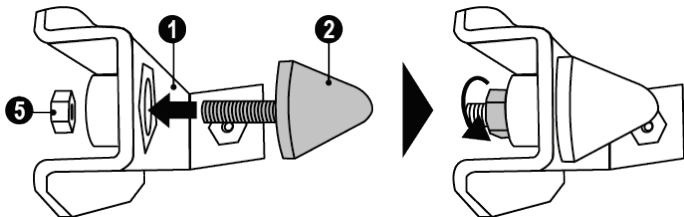

- Positionnez l'ensemble à l'arrière du bras de la pédale de frein.

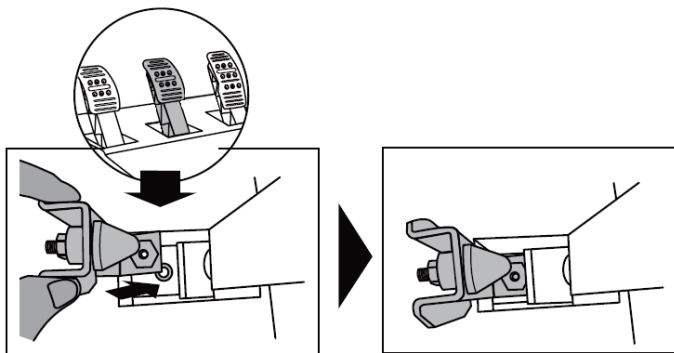

- A l'aide de la clé Allen 2,5 mm fournie (4), fixez l'ensemble en utilisant la vis de fixation (3) et le petit pas de vis central situé sous le pédalier.

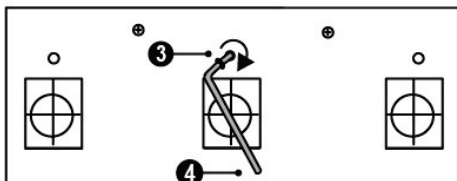
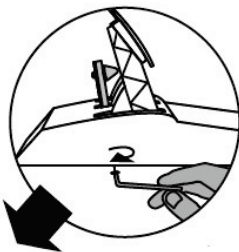

Le MOD « CONICAL RUBBER BRAKE » est désormais installé !

Ajuster la COURSE de débattement et la FORCE de résistance de la pédale de frein

En dévissant légèrement l'écrou (5), vous pouvez également durcir davantage la résistance de la pédale de frein en rapprochant la butée conique (2) de l'arrière du bras de la pédale (utilisez si nécessaire une clé de 14 ou une pince pour resserrer l'écrou et maintenir la position souhaitée). Plus la butée conique sera proche de l'arrière du bras de la pédale, plus la résistance sera élevée.

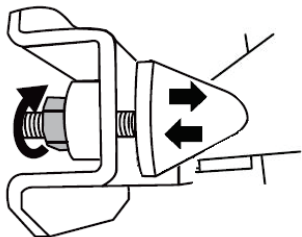

Remarque : Lorsque la butée conique est très proche de l'arrière du bras de la pédale de frein, vous pouvez avoir des difficultés à atteindre la valeur maximale de calibration. Dans ce cas :

* Appuyez –lentement– très fortement sur la pédale de frein pour atteindre la valeur maximale (si nécessaire, mettez-vous debout un court instant sur la pédale), puis relâchez la pression.

* Ou éloignez légèrement la butée conique de l'arrière du bras.

INFORMATIONS RELATIVES A LA GARANTIE AUX CONSOMMATEURS

Dans le monde entier, Guillemot Corporation S.A., ayant son siège social Place du Granier, B.P. 97143, 35571 Chantepie, France (ci-après « Guillemot ») garantit au consommateur que le présent produit Thrustmaster est exempt de défaut matériel et de vice de fabrication, et ce, pour une période de garantie qui correspond au délai pour intenter une action en conformité de ce produit. Dans les pays de l'Union Européenne, ce délai est de deux (2) ans à compter de la délivrance du produit Thrustmaster. Dans les autres pays, la durée de la période de garantie correspond au délai pour intenter une action en conformité du produit Thrustmaster selon la législation en vigueur dans le pays où le consommateur avait son domicile lors de l'achat du produit Thrustmaster (si une telle action en conformité n'existe pas dans ce pays alors la période de garantie est de un (1) an à compter de la date d'achat d'origine du produit Thrustmaster).

Si, au cours de la période de garantie, le produit semble défectueux, contactez immédiatement le Support Technique qui vous indiquera la procédure à suivre. Si le défaut est confirmé, le produit devra être retourné à son lieu d'achat (ou tout autre lieu indiqué par le Support Technique).

Dans le cadre de la garantie, le consommateur bénéficiera, au choix du Support Technique, d'un remplacement ou d'une remise en état de marche du produit défectueux. Si, pendant la période de garantie, le produit Thrustmaster fait l'objet d'une telle remise en état, toute période d'immobilisation d'au moins sept jours vient s'ajouter à la durée de la garantie qui restait à courir (cette période court à compter de la demande d'intervention du consommateur ou de la mise à disposition pour remise en état du produit en cause, si cette mise à disposition est postérieure à la demande d'intervention). Lorsque la loi applicable l'autorise, toute responsabilité de Guillemot et ses filiales (y compris pour les dommages indirects) se limite à la remise en état de marche ou au remplacement du produit Thrustmaster. Lorsque la loi applicable l'autorise, Guillemot exclut toutes garanties de qualité marchande ou d'adaptation à un usage particulier.

Cette garantie ne s'appliquera pas : (1) si le produit a été modifié, ouvert, altéré, ou a subi des dommages résultant d'une utilisation inappropriée ou abusive, d'une négligence, d'un accident, de l'usure normale, ou de toute autre cause non liée à un défaut matériel ou à un vice de fabrication (y compris, mais non limitativement, une combinaison du produit Thrustmaster avec tout élément inadapté, notamment alimentations électriques, batteries, chargeurs, ou tous autres éléments non-fournis par Guillemot pour ce produit) ; (2) si le produit a été utilisé en dehors du cadre privé, à des fins professionnelles ou commerciales (salles de jeu, formations, compétitions, par exemple). (3) en cas de non respect des instructions du Support Technique ; (4) aux logiciels, lesdits logiciels faisant l'objet d'une garantie spécifique ; (5) aux consommables (éléments à remplacer pendant la durée de vie du produit : piles, coussinets de casque audio, par exemple) ; (6) aux accessoires (câbles, étuis, housses, sacs, dragonnes, par exemple) ; (7) si le produit a été vendu aux enchères publiques.

Cette garantie n'est pas transférable.

Les droits légaux du consommateur au titre de la législation applicable dans son pays à la vente de biens de consommation ne sont pas affectés par la présente garantie.

Par exemple, en France, indépendamment de la présente garantie, le vendeur reste tenu de la garantie légale de conformité mentionnée aux articles L. 217-4 à L.217-12 du code de la consommation et de celle relative aux défauts (vices cachés) de la chose vendue, dans les conditions prévues aux articles 1641 à 1648 et 2232 du code civil. La loi applicable (c'est-à-dire la loi française) impose de reproduire les extraits de la loi française suivants :

Article L. 217-4 du code de la consommation :

Le vendeur livre un bien conforme au contrat et répond des défauts de conformité existant lors de la délivrance.

Il répond également des défauts de conformité résultant de l'emballage, des instructions de montage ou de l'installation lorsque celle-ci a été mise à sa charge par le contrat ou a été réalisée sous sa responsabilité.

Article L. 217-5 du code de la consommation :

Le bien est conforme au contrat :

1° S'il est propre à l'usage habituellement attendu d'un bien semblable et, le cas échéant :

- s'il correspond à la description donnée par le vendeur et possède les qualités que celui-ci a présentées à l'acheteur sous forme d'échantillon ou de modèle ;

- s'il présente les qualités qu'un acheteur peut légitimement attendre eu égard aux déclarations publiques faites par le vendeur, par le producteur ou par son représentant, notamment dans la publicité ou l'étiquetage ;

2° Ou s'il présente les caractéristiques définies d'un commun accord par les parties ou est propre à tout usage spécial recherché par l'acheteur, porté à la connaissance du vendeur et que ce dernier a accepté.

Article L. 217-12 du code de la consommation :

L'action résultant du défaut de conformité se prescrit par deux ans à compter de la délivrance du bien.

Article L. 217-16 du code de la consommation :

Lorsque l'acheteur demande au vendeur, pendant le cours de la garantie commerciale qui lui a été consentie lors de l'acquisition ou de la réparation d'un bien meuble, une remise en état couverte par la garantie, toute période d'immobilisation d'au moins sept jours vient s'ajouter à la durée de la garantie qui restait à courir.

Cette période court à compter de la demande d'intervention de l'acheteur ou de la mise à disposition pour réparation du bien en cause, si cette mise à disposition est postérieure à la demande d'intervention.

Article L. 1641 du code civil:

Le vendeur est tenu de la garantie à raison des défauts cachés de la chose vendue qui la rendent impropre à l'usage auquel on la destine, ou qui diminuent tellement cet usage que l'acheteur ne l'aurait pas acquise, ou n'en aurait donné qu'un moindre prix, s'il les avait connus.

Article L. 1648 alinéa 1^{er} du code civil:

L'action résultant des vices rédhibitoires doit être intentée par l'acquéreur dans un délai de deux ans à compter de la découverte du vice.

Stipulations additionnelles à la garantie

Pendant la période de garantie, Guillemot ne fournira, en principe, pas de pièce détachée car le Support Technique est seul habilité tant à ouvrir qu'à remettre en état tout produit Thrustmaster (à l'exception des remises en état que le Support Technique demanderait, par instructions écrites, au consommateur d'effectuer -par exemple en raison de la simplicité et de l'absence de confidentialité du processus de remise en état-, en lui fournissant, le cas échéant, la ou les pièces détachées nécessaires).

Compte tenu de ses cycles d'innovation et pour préserver ses savoir-faire et secrets, Guillemot ne fournira, en principe, ni notice de remise en état, ni pièce détachée pour tout produit Thrustmaster dont la période de garantie est expirée.

Aux États-Unis d'Amérique et au Canada, la présente garantie est limitée au mécanisme interne et au boîtier externe du produit. En aucun cas, Guillemot ou ses sociétés affiliées ne sauraient être tenues responsables envers qui que ce soit de tous dommages indirects ou dommages accessoires résultant du non respect des garanties expresses ou implicites. Certains États/Provinces n'autorisent pas la limitation sur la durée d'une garantie implicite, ou l'exclusion ou la limitation de responsabilité pour les dommages indirects ou accessoires, de sorte que les limitations ou exclusions ci-dessus peuvent ne pas vous être applicables. Cette garantie vous confère des droits spécifiques ; vous pouvez également bénéficier d'autres droits qui peuvent différer d'un État/Province à l'autre.

Responsabilité

Lorsque la loi applicable l'autorise, Guillemot Corporation S.A. (ci-après « Guillemot ») et ses filiales excluent toute responsabilité pour tous dommages causés par un ou plusieurs des faits suivants: (1) le produit a été modifié, ouvert, altéré, (2) l'irrespect des instructions de montage, (3) l'utilisation inappropriée ou abusive, la négligence, l'accident (un choc, par exemple), (4) l'usure normale du produit, (5) l'utilisation du produit en dehors du cadre privé, à des fins professionnelles ou commerciales (salles de jeu, formations, compétitions, par exemple). Lorsque la loi applicable l'autorise, Guillemot et ses filiales excluent toute responsabilité pour tout dommage dont la cause n'est pas liée à un défaut matériel ou à un vice de fabrication du produit (y compris, mais non limitativement, tout dommage causé directement ou indirectement par tout logiciel, ou par une combinaison du produit Thrustmaster avec tout élément inadapté, notamment alimentations électriques, batteries, chargeurs, ou tous autres éléments non-fournis par Guillemot pour ce produit).

Déclaration de conformité

UTILISATEURS CANADIENS :

Cet appareil numérique de la classe B respecte toutes les exigences du Règlement sur le matériel brouilleur du Canada.

THRUSTMASTER®

SUPPORT TECHNIQUE

<https://support.thrustmaster.com>



COPYRIGHT

© 2022 Guillemot Corporation S.A. Tous droits réservés. Thrustmaster® est une marque déposée de Guillemot Corporation S.A. Fabriqué et distribué par Guillemot Corporation S.A. Toutes les autres marques déposées et noms commerciaux sont reconnus par les présentes et sont la propriété de leurs propriétaires respectifs. Le contenu, la conception et les spécifications sont susceptibles de changer sans préavis et de varier selon les pays. Photos et illustrations non contractuelles. Conçu en Amérique du Nord et en Europe, fabriqué en Chine.

Ferrari® est une marque déposée de Ferrari S.p.A.

À utiliser exclusivement avec les consoles PlayStation®5 et les consoles PlayStation®4.

"PS", "PlayStation", "PS5", "PS4" et "PlayStation Shapes Logo" sont des marques déposées ou des marques de Sony Interactive Entertainment Inc. Tous droits réservés. Toutes les autres marques sont la propriété de leurs propriétaires respectifs. Fabriqué et distribué sous licence de Sony Interactive Entertainment LLC.

RECOMMANDATION RELATIVE A LA PROTECTION DE L'ENVIRONNEMENT



* Dans l'Union Européenne : En fin de vie, ce produit ne doit pas être éliminé avec les déchets ménagers normaux mais déposé à un point de collecte des déchets d'équipements électriques et électroniques en vue de son recyclage. Ceci est confirmé par le symbole figurant sur le produit, le manuel utilisateur ou l'emballage.

En fonction de leurs caractéristiques, les matériaux peuvent être recyclés. Par le recyclage et par les autres formes de valorisation des déchets d'équipements électriques et électroniques, vous contribuez de manière significative à la protection de l'environnement. Veuillez consulter les autorités locales qui vous indiqueront le point de collecte concerné.

Dans les autres pays : Veuillez-vous reporter aux législations locales relatives au recyclage des équipements électriques et électroniques.

Informations à conserver. Les couleurs et décorations peuvent varier.

Il est recommandé de retirer les attaches en plastique et les adhésifs avant d'utiliser le produit.

www.thrustmaster.com

*Applicable à l'UE, au RU et la Turquie uniquement



T300 *Ferrari Integral Racing Wheel*

ALCANTARA® Edition

Für PlayStation®5-Konsolen, PlayStation®4-Konsolen und PC

Benutzerhandbuch

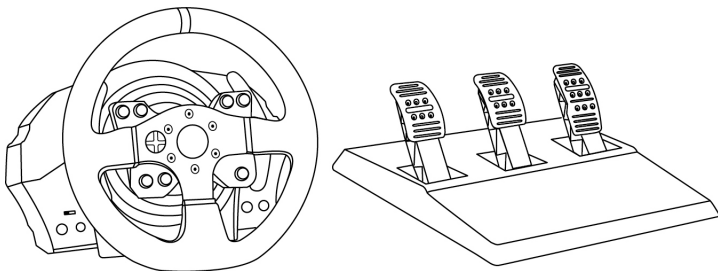

ACHTUNG!

Um sicher zu stellen, daß Ihr T300 Rennlenkrad mit Spielen korrekt funktioniert, ist es eventuell erforderlich die automatischen Aktualisierungen für das Spiel zu installieren.
(Verfügbar, wenn Ihre Konsole mit dem Internet verbunden ist.)

TECHNISCHE SPEZIFIKATIONEN

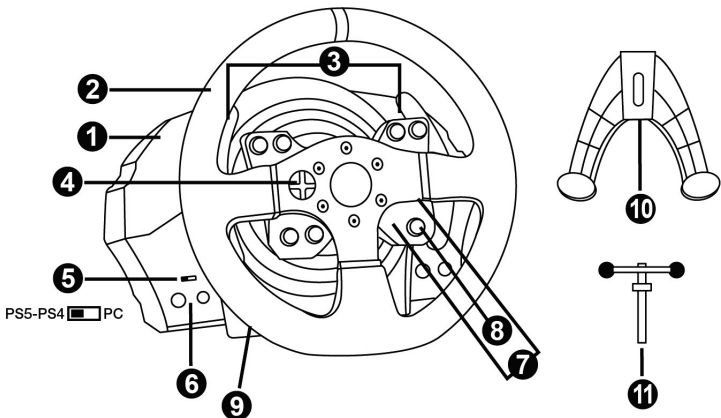

- 1 T300 RS Basis
- 2 Ferrari 599XX EVO Lenkkrans
- 3 2 sequenzielle Schaltwippen (Hoch & Runter)
- 4 Multidirektionales D-Pad
- 5 Integrierter USB-Schiebeschalter für PS5™-Konsolen, PS4™-Konsolen und PC
- 6 MODE-Button + Rot/Orange/Grün-Leuchtanzeige
- 7 SHARE/OPTIONS-Tasten auf PS4™-Konsolen und CREATE/OPTIONS auf PS5™-Konsolen
- 8 PS-Button
- 9 Großes Schraubgewinde (für Befestigungssystem und Feststellschraube)
- 10 Befestigungssystem
- 11 Metallene Feststellschraube

Wichtige Hinweise zum USB-Schiebeschalter (5):

- Um an einer PS5™-Konsole oder PS4™-Konsole zu funktionieren, muss der USB-Schiebeschalter (5) an der Basis des Rennlenkrads immer in der Position PS5™-PS4™ stehen, bevor das USB-Kabel des Rennlenkrades an die Konsolle angeschlossen wird..
- Um an einer PS3™-Konsolle zu funktionieren, muss der USB-Schiebeschalter (5) an der Basis des Rennlenkrads immer in der Position PC stehen, bevor das USB-Kabel des Rennlenkrades an die Konsolle angeschlossen wird.
- Um am PC zu funktionieren, muss der USB-Schiebeschalter (5) an der Basis des Rennlenkrads immer in der Position PC stehen, bevor das USB-Kabel des Rennlenkrades mit dem PC verbunden wird..

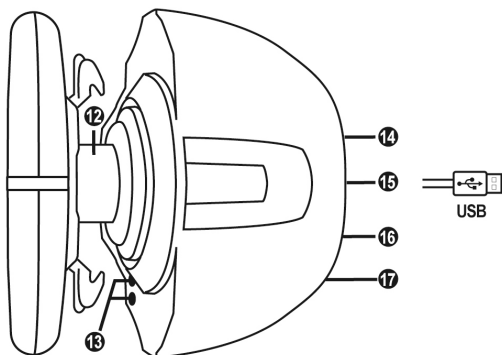

- | | |
|---|---|
| 12 Thrustmaster Quick Release | 15 USB-Kabel und Stecker des Rennlenkrads |
| 13 L3/R3 Buttons | 16 Getriebe-Anschluss
<i>(Getriebe wird separat erhältlich)</i> |
| 14 Stromanschluss (Typ A oder B)
(Von Land zu Land unterschiedlich) | 17 Pedalset-Anschluss |

ANSCHLUSS DES RENNLENKRADS AN DAS STROMNETZ: BITTE SORGFÄLTIG LESEN!

Der Stromanschluss ihres Rennlenkrads variiert je nach Land in dem Sie ihr Gerät erworben haben. Der Stromanschluss kann folgendermaßen sein:

Intern mit:

* einer Netzstromanschluss-Buchse in der Lenkradbasis vom Typ A

* und einem 220-240V Stromkabel

= ausschließlich nur mit 220-240V Netzspannung zu verwenden.

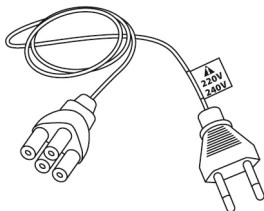
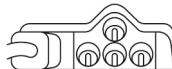

**Das 220-240V Kabel niemals an eine 100-130V Steckdose anschließen!
Dieses Kabel niemals an einen Stromadapter anschließen!!!**



Intern mit:

* einer Netzstromanschluss-Buchse in der Lenkradbasis vom Typ A

* und einem 100-125V Stromkabel

= ausschließlich nur mit 100-125V Netzspannung zu verwenden.

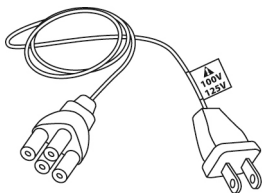

**Das 100-125V Kabel niemals an eine 220-240V Steckdose anschließen!
Dieses Kabel niemals an einen Stromadapter anschließen!!!**



WICHTIG: Falls Sie die Stromstärke der Gegend, in der Sie das Rennlenkrad benutzen wollen, nicht kennen, fragen Sie bitte bei Ihrem Stromanbieter nach.

Extern mit:

* einem externen Netzteil mit einem Stecker des Typs B.

* einem Stromkabel.

= Passend für alle Stromstärken von 110-240V.

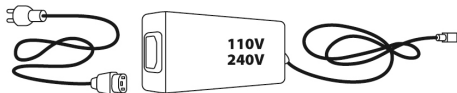
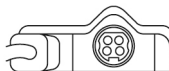

WARNHINWEISE

Bevor Sie dieses Produkt benutzen, lesen Sie bitte diese Dokumentation sorgfältig durch und bewahren Sie diese sicher auf, falls Sie später etwas nachlesen müssen.



Warnung – elektrischer Schlag

- * Lagern Sie das Produkt an einem trockenen Ort und setzen Sie es weder Staub noch direktem Sonnenlicht aus.
- * Verdrehen Sie keine Kabel oder ziehen direkt an deren Steckern.
- * Schütten Sie keine Flüssigkeiten auf das Produkt oder dessen Anschlüsse.
- * Schließen Sie das Produkt nicht kurz.
- * Zerlegen Sie das Produkt niemals, werfen es ins Feuer oder setzen es hohen Temperaturen aus.
- * Nutzen Sie kein anderes Stromkabel als das mitgelieferte.
- * Nutzen Sie das Stromkabel nicht, wenn dieses oder dessen Stecker brüchig oder beschädigt ist.
- * Stellen Sie sicher, daß das Netzkabel richtig in die Steckdose gesteckt wurde und korrekt mit dem rückwärtigen Anschluss an der Rennlenkradbasis verbunden ist.
- * Öffnen Sie niemals das Rennlenkrad. Es befinden sich keine vom Benutzer austauschbare Teile im Innern. Jedwede Reparaturen müssen von einer vom Hersteller angegebenen Werkstatt oder einem qualifizierten Techniker ausgeführt werden.
- * Nutzen Sie ausschließlich vom Hersteller empfohlene Befestigungssysteme/Accessoires.
- * Falls das Lenkrad sich ungewöhnlich verhält (seltsame Geräusche, Hitze oder Gerüche abgibt), stoppen Sie sofort dessen Benutzung, trennen das Stromkabel vom Netz und ziehen alle anderen Kabel ab.
- * Sollten Sie das Lenkrad für eine längere Zeit nicht benutzen, trennen Sie dieses vom Stromnetz.
- * Die Steckdose sollte sich in der Nähe des Rennlenkrades befinden und leicht zugänglich sein.



Lüftungsschlitze

Achten Sie darauf keine der Lüftungsschlitze an der Lenkradbasis zu verdecken. Für eine optimale Belüftung beachten Sie bitte die folgenden Hinweise:

- * Stellen Sie die Basis mindestens 10 cm entfernt von Wänden auf.
- * Stellen Sie die Basis nicht in engen Zwischenräumen auf.
- * Decken Sie die Basis niemals ab.
- * Vermeiden Sie auf jeden Fall Staubbildung an den Lüftungsschlitzen.



**Benutzen Sie aus Sicherheitsgründen das Pedalset niemals barfuß oder in Socken.
THRUSTMASTER® ÜBERNIMMT KEINERLEI HAFTUNG BEI VERLETZUNGEN DURCH
EINSATZ DES PEDALSETS OHNE SCHUHE.**



Warnung - Verletzungen durch Force Feedback und wiederholte Bewegungen

Spielen mit einem Force-Feedback-Lenkrad kann Muskel- oder Gelenkschmerzen verursachen. Um Probleme zu vermeiden:

- * Vermeiden Sie längere Spielzeiten.
- * Pausieren Sie für 10 bis 15 Minuten nach einer Stunde Spiel.
- * Wenn Sie irgendeine Müdigkeit oder Schmerzen in den Händen, Handgelenken, Armen, Beinen oder Füßen fühlen, unterbrechen Sie das Spiel und ruhen für ein paar Stunden, bevor Sie wieder zu spielen beginnen.



Achtung – Verletzungen durch Force Feedback und wiederholte Bewegungen (Fortsetzung)

- * Wenn Sie wieder zu spielen beginnen und die oben beschriebenen Symptome oder Schmerzen weiterbestehen, unterbrechen Sie das Spiel und konsultieren Sie Ihren Arzt.
- * Außerhalb der Reichweite von Kindern aufbewahren.
- * Lassen Sie immer beide Hände während des Spielens am Lenkrad positioniert, ohne dieses völlig loszulassen.
- * Plazieren Sie Ihre Hände oder Finger während des Spielens niemals unter die Pedale oder in deren Nähe.
- * Stecken Sie weder Ihren Arm noch Ihre Hand während der Kalibrierung oder im Spiel durch die Speichen des Lenkkranses.
- * Überprüfen Sie den festen Sitz der Lenkradbasis entsprechend der Anleitungen dieses Handbuchs.

SCHWERES PRODUKT



Produkt nur für den Gebrauch von Personen über 16 Jahre oder älter



Lassen Sie das Produkt niemals auf sich oder andere fallen!

IMMER



NIE



NIE





Achtung – Quetschgefahr am Pedalset während des Spielens

- * Bewahren Sie das Pedalset außerhalb der Reichweite von Kindern auf.
- * Bringen Sie während des Spielens niemals Ihre Finger auf oder in die Nähe der Seiten der Pedale.
- * Bringen Sie während des Spielens niemals Ihre Finger auf oder in die Nähe der Pedalrückseite.
- * Bringen Sie während des Spielens niemals Ihre Finger auf oder in die Nähe der Pedalvorderseite.



Achtung – Quetschgefahr am Pedalset nach dem Spielen

- * Bewahren Sie das Pedalset sicher außerhalb der Reichweite von Kindern auf.

AKTUALISIEREN DER FIRMWARE IHRES RENNLENKRADS

Die in Ihrer Rennlenkradbasis enthaltene Firmware kann durch eine produktverbessernde und aktuellere Firmware aktualisiert werden.

Um die aktuelle Version der Firmware Ihres Rennlenkrads anzuzeigen und ob eine Aktualisierung eventuell verfügbar ist, rufen Sie auf Ihrem PC die Website <https://support.thrustmaster.com> auf. Dann klicken Sie auf **Lenkräder / T300 Ferrari Integral Alcantara Edition**, wählen **Firmware** aus und folgen den Anweisungen zum Download und der Installation.

Wichtiger Hinweis:

Um am PC zu funktionieren, muss der USB-Schiebeschalter (5) an der Basis des Rennlenkrads immer in der Position PC stehen, bevor das USB-Kabel des Rennlenkrads mit dem PC verbunden wird.

MONTAGE DES RENNLENKRADS AUF DESSEN BASIS

Richten Sie die Positionen der Anschlüsse mittels der Pfeile aus:

Basisanschluss (1): Pfeil zeigt nach oben

Rennlenkradanschluss (2): Pfeil zeigt nach oben

Sind die Anschlüsse korrekt positioniert, drehen Sie einfach den Thrustmaster Quick Release (12) Ring des Gerätes entgegen dem Uhrzeigersinn, während Sie das Rennlenkrad (2) in Position halten. Drehen Sie dann den Ring, soweit Sie können. Um dies zu bewerkstelligen, halten Sie den Ring in Position und drehen das Rennlenkrad im Uhrzeigersinn.

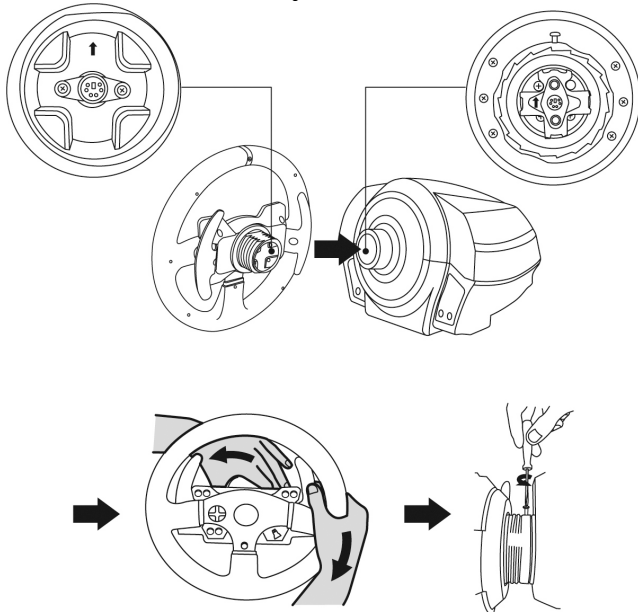

Nach dem Montieren Ihres Rennlenkrads drehen Sie diesen um 180° (mit Blick auf das Lenkrad sollte das Ferrari® Logo aufrecht stehen), um die kleine Befestigungsschraube am Ring des Thrustmaster Quick Release (12) zu erreichen. Mittels eines großen Kreuzschlitz-Schraubendrehers ziehen Sie die kleine Schraube im Uhrzeigersinn fest. Bitte üben Sie dabei keine exzessive Kraft aus.



Wenn Sie einen Philips-Akkuschraubenzieher benutzen, dann versichern Sie bitte, dass Sie nicht mit unnötiger bzw. zu viel Kraft die Befestigungsschraube anziehen!
Stoppen Sie das Eindrehen der Schraube, wenn Sie einen Widerstand bemerken.

BEFESTIGEN DES RENNLENKRADS

Befestigen Sie das Rennlenkrad auf einem Tisch oder Schreibtisch

1. Platzieren Sie das Lenkrad auf einem Tisch oder einer anderen waagerechten, ebenen und stabilen Oberfläche.
2. Stecken Sie die Befestigungsschraube (11) in das Befestigungssystem (10). Ziehen Sie dann die Schraube entgegen dem Uhrzeigersinn im Schraubgewinde (9) unterhalb des Geräts, bis das Lenkrad sicher und perfekt stabil auf der Oberfläche montiert ist.

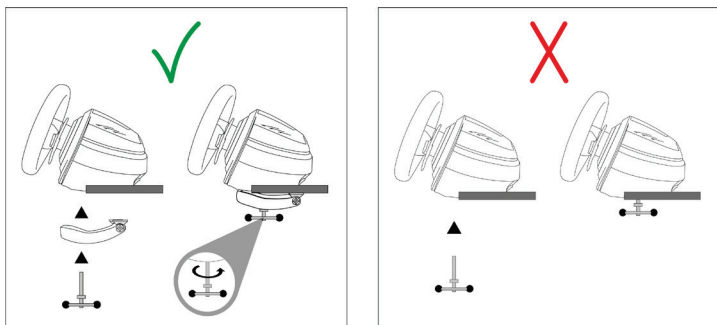

ACHTUNG: Ziehen Sie die Schraube niemals ohne das Befestigungssystem fest!
(Dies könnte Ihr Rennlenkrad beschädigen).

Montage der Basis des Rennlenkrads in einem Cockpit

1. Platzieren Sie die Basis des Rennlenkrads auf der Cockpit-Ablage.
2. Drehen Sie zwei M6 Schrauben (nicht enthalten) durch die Cockpit-Ablage und führen diese in die beiden kleinen Schraubgewinde unterhalb des Rennlenkrads ein.
ACHTUNG: Die Länge der beiden M6 Schrauben sollte die Dicke der Ablage plus zusätzlich 12 mm nicht überschreiten. Längere Schrauben könnten die internen Komponenten der Lenkradbasis beschädigen.
3. Schrauben Sie, falls erforderlich, das Standard-Befestigungssystem mittels der Befestigungsschraube für das große Schraubgewinde an.

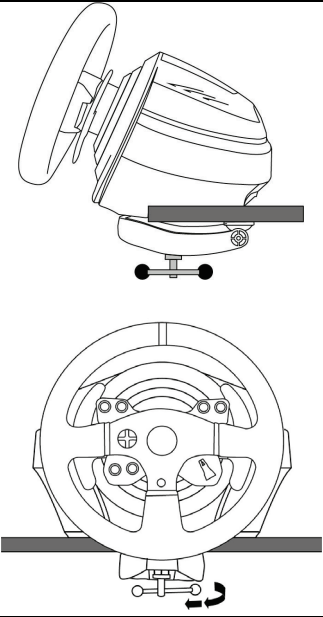
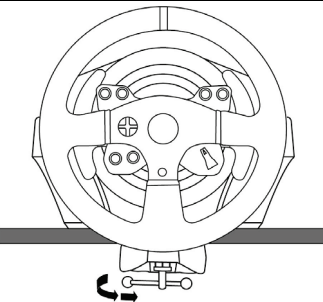
MONTAGE / ABMONTIEREN	RICHTUNG
<p><u>Montieren:</u></p> <p><i>Drehen der Schraube entgegen dem Uhrzeigersinn</i></p>	 <p>The diagram illustrates the assembly process. The top view shows the steering wheel being pushed onto the hub. A curved arrow indicates the direction of rotation. The side view shows the steering wheel being pushed onto the hub, with a grey bar indicating the direction of force.</p>
<p><u>Abmontieren:</u></p> <p><i>Drehen der Schraube im Uhrzeigersinn</i></p>	 <p>The diagram illustrates the disassembly process. The top view shows the steering wheel being pulled away from the hub. A curved arrow indicates the direction of rotation.</p>

ZUORDNUNG BEI PLAYSTATION®5-KONSOLEN UND PLAYSTATION®4-KONSOLEN

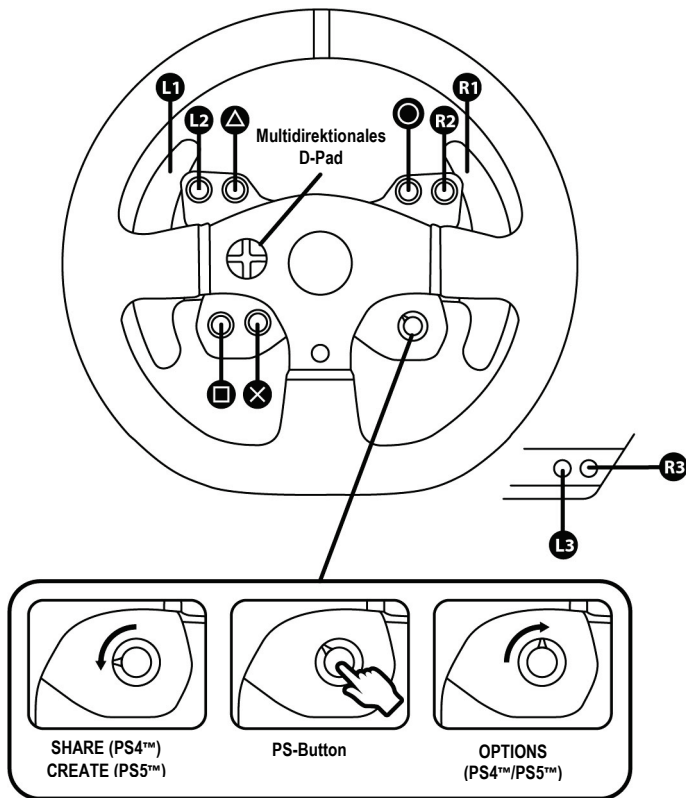

ZUORDNUNG BEIM PC

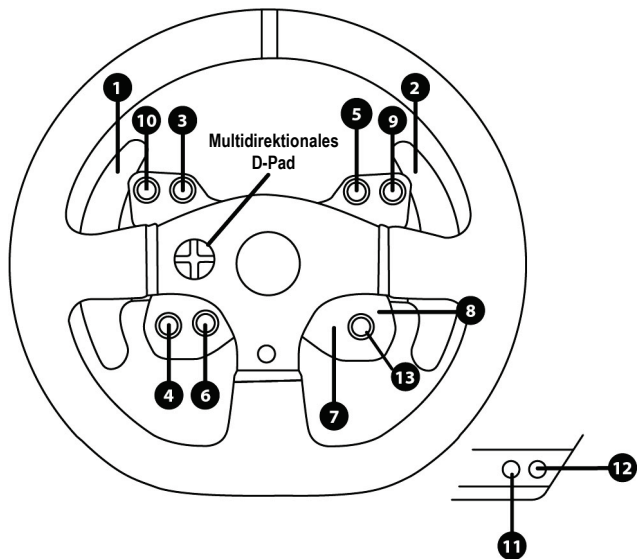

EINRICHTUNG DES RENNLENKRADS FÜR PLAYSTATION®5-KONSOLEN UND PLAYSTATION®4-KONSOLEN

1. Verbinden Sie das Pedalset mit dem Anschluss **(17)** auf der Rückseite der Rennlenkradbasis.
2. Verbinden Sie das Netzkabel mit dem Anschluss **(14)** auf der Rückseite der Rennlenkradbasis.
3. Stecken Sie das Netzkabel in eine Steckdose mit der richtigen Spannung.



Ausführlichere Information dazu erhalten Sie auf Seite 4 dieses Handbuchs im Abschnitt ANSCHLUSS DES RENNLENKRADS AN DAS STROMNETZ.

4. Stellen Sie den USB-Schiebeschalter **(5)** an der Basis des Rennlenkrads auf **PS5™-PS4™**.
5. Stecken Sie den USB-Stecker des Rennlenkrads **(15)** in einen der USB-Anschlüsse an der Konsole.
6. Nachdem Ihre Konsole eingeschaltet wurde, kalibriert sich Ihr Rennlenkrad automatisch selbst.
7. Drücken Sie den PS-Button **(8)** des Rennlenkrads und melden Sie sich bei Ihrem PlayStation®Network-Konto an, um das Lenkrad verwenden zu können.

Sie können nun an den Start gehen und Ihr Rennen bestreiten!

UMSCHALTEN VOM PS5™-MODUS AUF PS4™-MODUS UND ZURÜCK

Halten Sie den MODE-Button (6) fünf Sekunden lang gedrückt und lassen Sie sie dann los.

Die Leuchtanzeige wechselt die Farbe und die von Ihnen getroffene Auswahl wird sofort im internen Speicher des Rennlenkrads gespeichert.

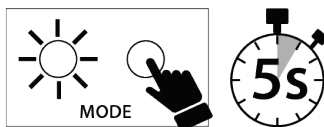

AUSGEWÄHLTER MODUS	Farbe der Leuchtanzeige (6)
PS5™ PS5-PS4 <input type="checkbox"/> PC	ROT MODE
PS4™ PS5-PS4 <input type="checkbox"/> PC	ORANGE MODE

Wichtige Hinweise:

- Der USB-Schiebeschalter (5) an der Rennlenkradbasis muß immer vor dem Anschluß des USB-Kabels des Rennlenkrads an die Konsole auf die richtige Position (PS5™-PS4™) gestellt werden.
- Um die Position des Schiebeschalters zu verstellen, trennen Sie das USB-Kabel von der Konsole und ändern dann die Position des Schiebeschalters. Schließen Sie dann das USB-Kabel erneut an die Konsole an.
- Bei PlayStation®5-Konsolen und PlayStation®4-Konsolen, wenn der USB-Schiebeschalter (5) in der Position PS5™-PS4™ steht:
 - * Vergessen Sie nicht den PS-Button (8) des Lenkrads zu drücken, um diesen nutzen zu können.
 - * Das Lenkrad wird in den meisten Spielen als T300 RS Lenkrad erkannt.
 - * Das Lenkrad ist in kompatiblen Spielen und in Konsolenmenüs funktionsfähig.
 - * Die "CREATE/SHARE"- und "PS"-Funktionen des Lenkrads funktionieren.

-Die Liste der Spiele, die mit der PS5™-Konsole und der PS4™-Konsole kompatibel sind, finden Sie unter: <https://support.thrustmaster.com> (klicken Sie auf Lenkräder / T300 Ferrari Integral Alcantara Edition / Spiele-Einstellungen). Diese Liste wird regelmäßig aktualisiert.

EINRICHTEN DES RENNLENKRADS FÜR DEN PC*

*Die PC-Kompatibilität wurde von Sony Interactive Entertainment nicht bestätigt.

1. Schließen Sie das Pedalset an den Anschluss (17) auf der Rückseite der Basis des Rennlenkrads an.
2. Verbinden Sie das Stromversorgungskabel mit dem Anschluss (14) auf der Rückseite der Rennlenkradbasis.
3. Stecken Sie das Stromversorgungskabel in eine Steckdose mit den gleichen Spannungswerten.



Weitere Informationen hierzu finden Sie im Abschnitt **ANSCHLUSS DES RENNLENKRADS AN DAS STROMNETZ** auf Seite 4 dieser Anleitung.

4. Stellen Sie den USB-Schiebeschalter (5) an der Basis des Rennlenkrads auf **PC**.
5. Gehen Sie zu <https://support.thrustmaster.com> und wählen Sie dann **Racing Wheels / T300 Ferrari Integral Alcantara Edition**, um die Treiber und die Force-Feedback-Software für den PC herunterzuladen.
6. Sobald der Download abgeschlossen ist, starten Sie die Installation und folgen Sie den Anweisungen auf dem Bildschirm zum Anschluss des USB-Steckers des Lenkrads an Ihren PC und zum Fertigstellen der Installation. Das Rennlenkrad kalibriert sich automatisch selbst. Die Leuchtanzeige (6) leuchtet grün.
7. Wenn die Installation abgeschlossen ist, klicken Sie auf **Fertigstellen** und starten Sie Ihren Computer neu.
8. Wählen Sie **Start / Programme / Thrustmaster / FFB Racing Wheel / Systemsteuerung**, um das Fenster **Gamecontroller** zu öffnen.

Im Fenster **Gamecontroller** wird der Name des Rennlenkrads (**Thrustmaster T300RS Racing Wheel**) mit dem Status **OK** angezeigt.

9. Klicken Sie auf **Eigenschaften**, um Ihr Lenkrad im T300 Control Panel zu konfigurieren:
 - Registerkarte **Test Input**: Hier können Sie die Aktionstasten, die Richtungstasten, die Achsen des Lenkrads und der Pedale testen und anzeigen und den Rotationswinkel des Lenkrads in Ihren PC-Spielen einstellen.
 - Registerkarte **Test Forces**: Hier können Sie 12 Force-Feedback-Effekte testen.
 - Registerkarte **Gain Settings**: Hier können Sie die Stärke der Force-Feedback-Effekte in Ihren PC-Spielen einstellen.

Allgemeine Hinweise:

- Denken Sie beim PC immer daran, das Fenster **Gamecontroller** durch Klicken auf **OK** vollständig zu schließen, bevor Sie das Spiel starten.
- Die Firmware-Version Ihres Rennlenkrads wird in der oberen rechten Ecke der Registerkarten des **Control Panels** angezeigt.

Jetzt sind Sie startklar für das Spiel!

Wichtiger Hinweis:

Damit das Spiel am PC funktioniert, muss der USB-Schiebeschalter (5) an der Basis des Rennlenkrads immer auf **PC** stehen, bevor Sie das USB-Kabel des Rennlenkrads mit dem PC verbinden.

AUSGEWÄHLTER MODUS	Farbe der Leuchtanzeige (6)
PC PS5-PS4 <input checked="" type="checkbox"/> PC	

AUTOMATISCHE LENNKRADE- UND PEDALSET-KALIBRIERUNG

Das Rennlenkrad kalibriert sich automatisch selbst beim Anschluss desselben an die Stromversorgung und den USB-Anschluss an der Konsole.

Während dieser Phase dreht sich der Lenkkranz schnell nach rechts und links und deckt dabei einen Rotationswinkel von 1080° ab. Danach stoppt der Lenkkranz in der mittleren Position.



WARNUNG:

**Berühren Sie das Rennlenkrad niemals während der Kalibrierungsphase
(Dies kann zu Kalibrierungsfehlern und/oder Verletzungen führen.)**

Verbinden/Trennen Sie das Pedalset niemals mit/von der Rennlenkradbasis, wenn diese mit der Konsole verbunden ist oder während eines Spiels. Dies kann zu Kalibrierungsfehlern führen. Schließen Sie das Pedalset ausschließlich nur an das Rennlenkrad an, bevor dieser an der Konsole angeschlossen ist. Nach der Selbstkalibrierung des Lenkrads und nach dem Spielstart werden die Pedale nach mehrmaligem Niederdrücken automatisch kalibriert.



WARNUNG:

Betätigen Sie die Pedale niemals während der Selbstkalibrierung des Lenkrads oder während ein Spiel geladen wird!! (Dies kann zu Kalibrierungsfehlern führen.)

Falls Ihr Rennlenkrad und/oder das Pedalset nicht ordnungsgemäß funktionieren oder die Kalibrierung nicht korrekt zu sein scheint:

Schalten Sie Ihre Konsole aus. Trennen Sie das Rennlenkrad komplett von der Konsole. Schließen Sie die Kabel (auch Netz- und Pedalset-Kabel) erneut an. Starten Sie dann Ihre Konsole und das Spiel neu.

INTERNER TEMPERATUR-MESSFÜHLER

Das Kühlsystem des Lenkrads besteht aus einem Kühlkörper und einem Lüfter.

- Ein Thermostat überwacht die interne Temperatur des Lenkrads.
- Wenn Sie das Lenkrad in einem Spiel benutzen:
 - Beginnt der Lüfter zu arbeiten, wenn das Lenkrad eine bestimmte Temperatur erreicht hat (nach ein paar Minuten, je nach der Stärke der benutzten Force Feedback Effekte).
 - Die Leistung der Force Feedback Effekte verringert sich automatisch, sobald das Rad ein viel höheres Temperaturniveau (zum Schutz des Motors) erreicht. Die Leistung dieser Effekte erhöht sich automatisch, sobald die Temperatur leicht abnimmt.
- Nach dem Spielen: Während der Abkühlungsphase des Motors läuft der Lüfter weiter, bis die Temperatur unter den Beginn der Startstufe des Lüfters abgesunken ist. Ihr Lenkrad wurde deshalb so gestaltet, um eine Kühlung zu fördern und zu erleichtern und um den Motor zu schützen.
- (dies kann zwischen 5 bis 45 Minuten dauern und ist abhängig von der Temperatur, die durch die Nutzung des Lenkrads im Spiel erreicht wurde).

MODE-BUTTON UND LEUCHTANZEIGE (6)

MODE-Button für das Pedalset

Sie können die Gas- und Kupplungspedale elektronisch vertauschen.

Vorgehensweise:

Halten Sie die Tasten **MODE + L3 + R3** (an der Basis des T300-Rennlenkrads) gleichzeitig fünf Sekunden lang gedrückt und lassen Sie diese dann los.

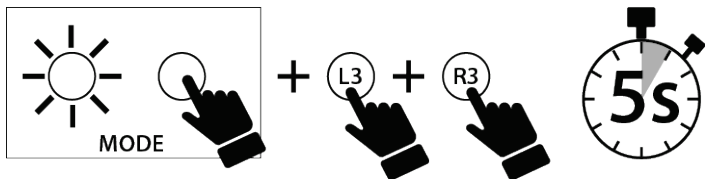

Der interne Speicher des Rennlenkrads speichert, ob die Pedale vertauscht wurden oder nicht, und die Leuchtanzeige (6) blinkt je nach dem von Ihnen gewählten Modus unterschiedlich:

GAS- UND KUPPLUNGSPEDALE	Farbe der MODE-Leuchtanzeige (6)
Umschalten in den Modus INVERTED	Blinkt fünfmal nach dem Umschalten und dann kontinuierlich einmal alle acht Sekunden.
Umschalten in den Modus NORMAL	Blinkt einmal nach dem Umschalten und danach nicht mehr kontinuierlich.

Andere Hinweise für den MODE-Button

Um mehr über den MODE-Button und die Leuchtanzeige zu erfahren, besuchen Sie bitte die Website <https://support.thrustmaster.com>. Dann klicken Sie auf **Lenkräder / T300 Ferrari Integral Alcantara Edition** und wählen dann **Benutzerhandbuch** oder **FAQ** aus.

HILFE UND HÄUFIG GESTELLTE FRAGEN

Gehen Sie bitte auf <https://support.thrustmaster.com>. Dann klicken Sie auf **Lenkräder / T300 Ferrari Integral Alcantara Edition** und wählen dann **Benutzerhandbuch** oder **FAQ** aus.

T3PA

THRUSTMASTER 3 PEDALS ADD-ON

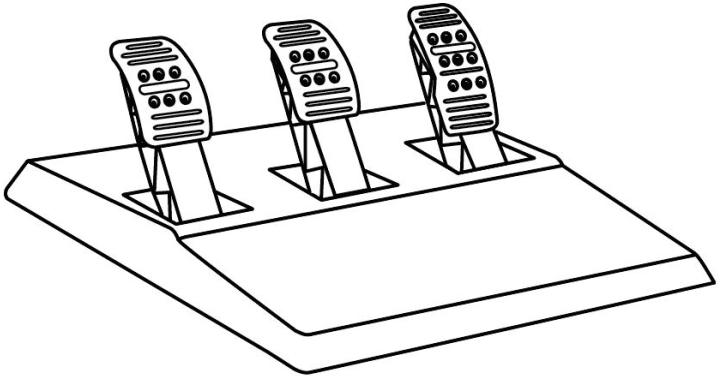

TECHNISCHE MERKMALE

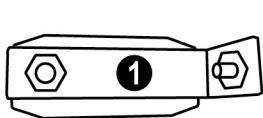

- 1 Metallhalterung für den konischen Stop
(standardmäßig nicht montiert)
- 2 Konischer Stop
- 3 Befestigungsschraube für Metallträger

- 4 2.5 mm Inbusschlüssel (inklusive)
- 5 Positions-Stellmutter für konischen Stop

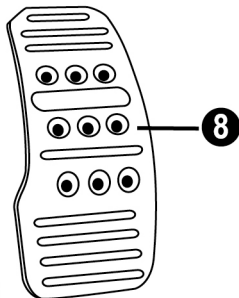
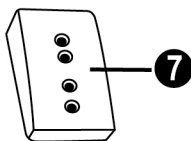
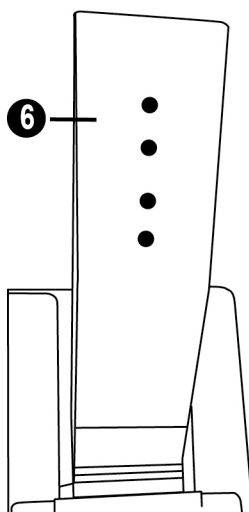

- 6 Pedalstange
- 7 Plastik-Halterung

- 8 Pedalkopf aus Metall

ACHTUNG

Bevor Sie dieses Produkt benutzen, lesen Sie bitte diese Dokumentation sorgfältig durch und bewahren diese sicher auf, falls Sie später etwas nachlesen müssen.



Benutzen Sie das Pedalset aus Sicherheitsgründen niemals barfuß
oder wenn Sie nur Socken tragen.
**THRUSTMASTER® LEHNT JEDWEDE HAFTUNG IM FALLE EINER
VERLETZUNG DURCH DAS PEDALSET DURCH NUTZUNG DESSELBEN
OHNE SCHUHWERK AB.**



Achtung – Quetschgefahr am Pedalset während des Spielens

- * Bewahren Sie das Pedalset außerhalb der Reichweite von Kindern auf.
- * Bringen Sie während des Spielens niemals Ihre Finger auf oder in die Nähe der Seiten der Pedale.
- * Bringen Sie während des Spielens niemals Ihre Finger auf oder in die Nähe der Pedalrückseite.
- * Bringen Sie während des Spielens niemals Ihre Finger auf oder in die Nähe der Pedalvorderseite.

NIE



NIE



NIE



AUTOMATISCHE KALIBRIERUNG DER PEDALE



WICHTIG:

- Schließen Sie das Pedalset niemals an die Basis des Lenkrads an oder trennen Sie es ab, wenn das Lenkrad an die PS5™-Konsole, PS4™-Konsole oder einen PC angeschlossen ist, oder während eines laufenden Spiels, damit es nicht zu Kalibrierungsproblemen kommt.
- Schließen Sie das Pedalset immer an das Lenkrad an, bevor Sie das Lenkrad mit der PS5™-Konsole, der PS4™-Konsole oder einem PC verbinden.
- Nach der Selbstkalibrierung des Lenkrads und zu Beginn eines Spiels, kalibrieren sich die Pedale selbstständig nachdem diese einige Male betätigt wurden.
- Drücken Sie niemals die Pedale während der Selbstkalibrierung des Lenkrads oder beim Spielstart, um Kalibrierungsprobleme zu vermeiden.
- Falls die Pedale nicht korrekt funktionieren oder nicht ordnungsgemäß kalibriert zu sein scheinen: Schalten Sie Ihre Konsole aus. Trennen Sie Ihr Lenkrad völlig von derselben und schließen danach alle Kabel (inkl. Netzkabel und Pedalset-Kabel) wieder an. Schalten Sie Ihre Konsole ein und starten Sie Ihr Spiel erneut.

EINBAU DES PEDALSETS IN EIN COCKPIT

- Montieren Sie das Pedal-Set durch die darunterliegenden kleinen Gewindebohrungen.
- Drehen Sie zwei M6 Schrauben (nicht enthalten) durch die Cockpit-Ablage in die beiden kleinen Schraubgewinde unterhalb des Pedalsets ein.

Wichtig: Die Länge der Schrauben sollte die Dicke der Ablage plus zusätzlich 10 mm nicht überschreiten. Längere Schrauben könnten die internen Komponenten des Pedalsets beschädigen.

ANPASSEN DES PEDALSETS

Jedes der drei Pedale umfaßt:

- Einen Metallkopf (8) mit mehreren Bohrungen (neun für das Gas – zwei für die Bremse – sechs für die Kupplung).
- Eine Plastik-Halterung (7) mit vier Bohrungen, die zwischen dem Kopf und der Stange plaziert wird.
- Eine Pedalstange (6) mit zwei Bohrungen.

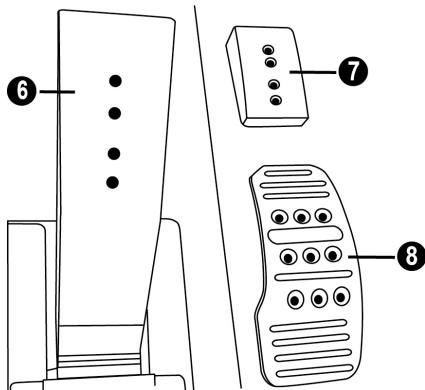

ACHTUNG: Um Kalibrierungsprobleme zu vermeiden, müssen Sie immer das USB-Kabel Ihres Rennlenkrads abtrennen, bevor Sie Einstellungen an Ihrem Pedalset vornehmen.

Anpassen der HÖHE des Gaspedals

- Benutzen Sie den beigelegten 2,5 mm Inbusschlüssel (4), um die beiden Schrauben, die den Pedalkopf aus Metall (8) und dessen Plastik-Halterung (7) halten, loszuschrauben.
- Wählen Sie Ihre bevorzugte Höhe und setzen dann die Schrauben wieder ein. Ziehen Sie diese fest, bis der Pedalkopf aus Metall (8) und dessen Plastik-Halterung (7) wieder festsitzen.

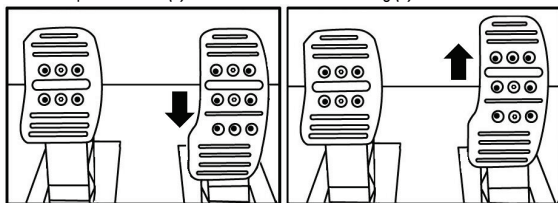

Niedrige Position (voreingestellt)

Hohe Position

Anpassen des ZWISCHENRAUMES der drei Pedale

- Benutzen Sie den beigelegten 2,5 mm Inbusschlüssel (4), um die beiden Schrauben, die den Pedalkopf aus Metall (8) und dessen Plastik-Halterung (7) halten, loszuschrauben.
- Wählen Sie Ihre bevorzugte Position (mehr links, in der Mitte oder mehr nach rechts) und setzen dann die Schrauben wieder ein. Ziehen Sie diese fest, bis der Pedalkopf aus Metall (8) und dessen Plastik-Halterung (7) wieder festsitzen.

Zum Beispiel beim Kupplungspedal:

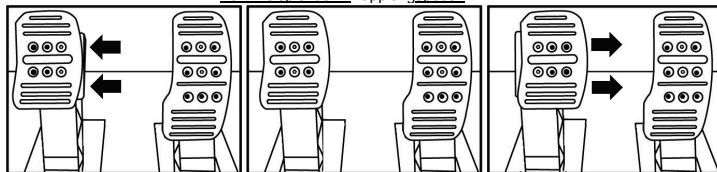

Linke Position

Mittige Position (voreingestellt)

Rechte Position

Anzahl der möglichen Abstandspeditionen pro Pedal:

- Drei für das Gaspedal
- Drei für die Bremse
- Drei für die Kupplung

Anpassen der NEIGUNG

- Benutzen Sie den beigelegten 2,5 mm Inbusschlüssel (4), um die beiden Schrauben, die den Pedalkopf aus Metall (8) und dessen Plastik-Halterung (7) halten, loszuschrauben.
- Drehen Sie die Plastikhalterung (7) um 180° und setzen dann die Schrauben wieder ein. Ziehen Sie diese fest, bis der Pedalkopf aus Metall (8) und dessen Plastik-Halterung (7) wieder festsitzen.

Zum Beispiel beim Gaspedal:

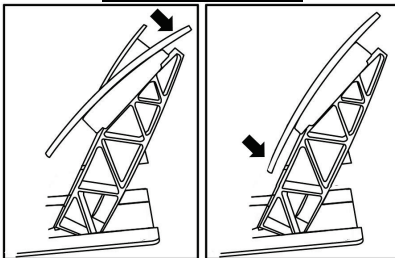

Weniger geneigte Position

Geneigtere Position (voreingestellt)

Anzahl der möglichen Neigungspositionen pro Pedal:

- Zwei für das Gaspedal
- Zwei für die Bremse
- Zwei für die Kupplung

Montage des konischen Stops ("CONICAL RUBBER BRAKE" Mod)

Die Modifizierung (oder "Mod") ist nicht unbedingt erforderlich und ist standardmäßig nicht montiert. Das bedeutet, daß die Bremse auch ohne diese Mod bestens funktioniert.

Diese Mod verschafft Ihnen ein anderes Gefühl und einen anderen Widerstand beim Bremsen. Es liegt bei Ihnen, diese nach Ihrem Belieben zu montieren.

- Schrauben Sie den konischen Stop (2) in dessen Metallhalterung (1).
- Drehen Sie die Positions-Stellmutter (5) von unten auf das Gewinde des konischen Stops.

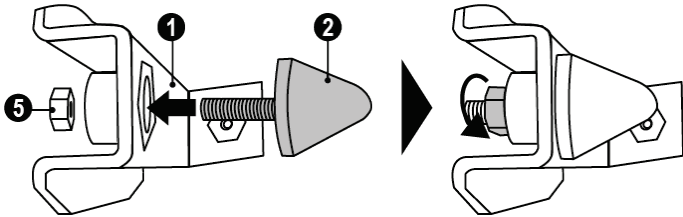

- Positionieren Sie die Einheit auf der Rückseite der Bremspedalstange.

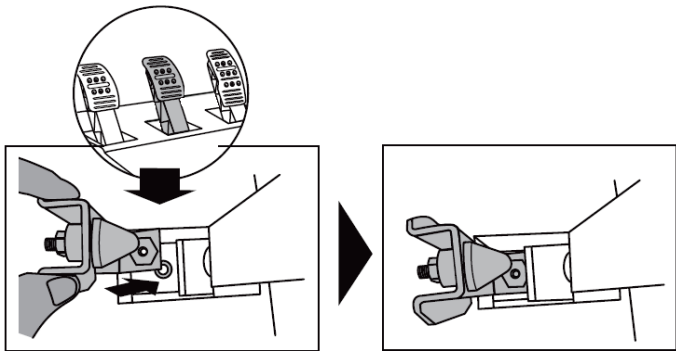

- Benutzen Sie den beigefügten 2.5 mm Inbusschlüssel (4), um die Einheit mittels der Befestigungsschraube (3) und dem kleinen Schraubgewinde an der Unterseite des Pedalsets zu montieren.

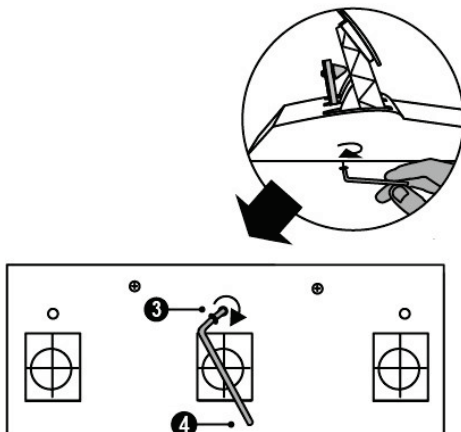

Die "CONICAL RUBBER BRAKE" Mod ist nun montiert!

Anpassen des HUBS und der STÄRKE des Widerstands der Bremse

Durch leichtes Losdrehen der Mutter (5) können Sie den Bremswiderstand verstärken, indem Sie den konischen Stop (2) näher an die Rückseite der Bremspedalstange herausdrehen (falls nötig, verwenden Sie einen 14-mm-Maulschlüssel oder eine Zange, um die Mutter in der gewählten Position wieder anzuziehen). Je näher der konische Stop an der Bremspedalstange sitzt, desto stärker wird der Bremswiderstand.

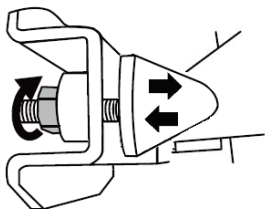

Bitte beachten: Wenn der konische Stop sehr nahe an der Bremspedalstange sitzt, könnten Sie Schwierigkeiten zum Erreichen des maximalen Kalibrierungswertes bekommen. Sollte dies der Fall sein:

- * Drücken Sie langsam sehr hart auf das Bremspedal, um den Maximalwert zu erreichen (falls nötig, stellen Sie sich ganz kurz auf das Pedal - nur für eine Sekunde) und geben dann das Pedal wieder frei; oder aber
- * Drehen den konischen Stop etwas ein, um mehr Abstand von der Bremspedalstange zu erhalten.

Kunden-Garantie-Information

Guillemot Corporation S.A. mit Hauptfirmensitz in Place du Granier, B.P. 97143, 35571 Chantepie, France (fortfolgend "Guillemot") garantiert Kunden weltweit, daß dieses Thrustmaster Produkt frei von Mängeln in Material und Verarbeitung für eine Gewährleistungsfrist ist, die mit der Frist für eine Mängelrüge bezüglich des Produktes übereinstimmt. In den Ländern der Europäischen Union entspricht diese einem Zeitraum von zwei (2) Jahren ab Kaufdatum des Thrustmaster Produktes. In anderen Ländern entspricht die Gewährleistungsfrist der zeitlichen Begrenzung für eine Mängelrüge bezüglich des Thrustmaster Produktes in Übereinstimmung mit anwendbarem Recht des Landes, in dem der Kunde zum Zeitpunkt des Erwerbs eines Thrustmaster Produktes wohnhaft ist. Sollte eine entsprechende Regelung in dem entsprechenden Land nicht existieren, umfasst die Gewährleistungspflicht einen Zeitraum von einem (1) Jahr ab dem originären Kaufdatum des Thrustmaster Produktes.

Sollten bei dem Produkt innerhalb der Gewährleistungsfrist Defekte auftreten, kontaktieren Sie unverzüglich den technischen Kundendienst, der die weitere Vorgehensweise anzeigt. Wurde der Defekt bestätigt, muß das Produkt an die Verkaufsstelle (oder an eine andere Stelle, je nach Maßgabe des technischen Kundendienstes) retourniert werden.

Im Rahmen dieser Garantie sollte das defekte Produkt des Kunden, je nach Entscheidung des technischen Kundendienstes, entweder ausgetauscht oder repariert werden. Sollte während der Garantiezeit das Thrustmaster Produkt einer derartigen Instandsetzung unterliegen und das Produkt während eines Zeitraums von mindestens sieben (7) Tagen nicht benutzbar sein, wird diese Zeit der restlichen Garantiezeit hinzugefügt. Diese Frist läuft ab dem Zeitpunkt, an dem der Wunsch des Verbrauchers bezüglich einer Intervention vorliegt oder ab dem Tag, an dem das fragliche Produkt zur Instandsetzung zur Verfügung steht, falls das Datum, an dem das Produkt zur Instandsetzung zur Verfügung steht, dem Datum des Antrags auf Intervention nachfolgt. Wenn nach geltendem Recht zulässig, beschränkt sich die volle Haftung von Guillemot und ihrer Tochtergesellschaften auf die Reparatur oder den Austausch des Thrustmaster Produktes (inklusive Folgeschäden). Wenn nach geltendem Recht zulässig, lehnt Guillemot alle Gewährleistungen der Marktgängigkeit oder Eignung für einen bestimmten Zweck ab.

Der Gewährleistungsanspruch verfällt: (1) Falls das Produkt modifiziert, geöffnet, verändert oder ein Schaden durch unsachgemäßen oder missbräuchlichen Gebrauch hervorgerufen wurde, sowie durch Fahrlässigkeit, einen Unfall, Verschleiß oder irgendeinem anderen Grund – aber nicht durch Material- oder Herstellungsfehler (einschließlich, aber nicht beschränkt auf, die Kombination der Thrustmaster Produkte mit ungeeigneten Elementen, insbesondere Netzteile, Akkus, Ladegeräte, oder andere Elemente, die von Guillemot für dieses Produkt nicht mitgeliefert wurden); (2) Falls das Produkt für eine andere Nutzung als zum privaten Hausgebrauch, einschließlich für professionelle oder kommerzielle Zwecke (z. B. Spielhallen, Training, Wettkämpfe) verwendet wird; (3) Im Falle der Nichteinhaltung der durch den technischen Support erteilten Anweisungen; (4) Durch Software. Die besagte Software ist Gegenstand einer speziellen Garantie; (5) Bei Verbrauchsmaterialien (Elemente, die während der Produktlebensdauer ausgetauscht werden, wie z. B. Einwegbatterien, Ohrpolster für ein Audioheadset oder für Kopfhörer); (6) Bei Accessoires (z. B. Kabel, Etuis, Taschen, Beutel, Handgelenk-Riemen); (7) Falls das Produkt in einer öffentlichen Versteigerung verkauft wurde. Diese Garantie ist nicht übertragbar.

Die Rechte des Kunden in Übereinstimmung mit anwendbarem Recht bezüglich des Verkaufs auf Konsumgüter im Land der/der Kunden/Kundin wird durch diese Garantie nicht beeinträchtigt.

Zusätzliche Gewährleistungsbestimmungen

Während der Garantiezeit bietet Guillemot grundsätzlich keine Ersatzteile an, da der technische Kundendienst der einzige autorisierte Partner zum Öffnen und/oder Instandsetzen jedweden Thrustmaster-Produkts ist (mit Ausnahme von irgendwelchen Instandsetzungsverfahren, die der Kunde nach Maßgabe des technischen Kundendienstes und durch schriftliche Instruktionen sowie der Zurverfügungstellung des/der eventuell erforderlichen Ersatzteil(s)(e) selbst in der Lage ist durchzuführen – zum Beispiel aufgrund der Einfachheit und einer nicht erforderlichen Geheimhaltung des Instandsetzungsverfahrens).

Aufgrund seiner Innovationszyklen und um sein Know-how und seine Geschäftsgeheimnisse zu schützen, bietet Guillemot grundsätzlich keine Instandsetzungs-Benachrichtigung oder Ersatzteile für alle Thrustmaster Produkte an, deren Garantiezeit abgelaufen ist.

Haftung

Wenn nach dem anwendbaren Recht zulässig, lehnen Guillemot Corporation S.A. (fortfolgend "Guillemot") und ihre Tochtergesellschaften jegliche Haftung für Schäden, die auf eine oder mehrere der folgenden Ursachen zurückzuführen sind, ab: (1) das Produkt wurde modifiziert, geöffnet oder geändert; (2) Nichtbefolgung der Montageanleitung; (3) unangebrachte Nutzung, Fahrlässigkeit, Unfall (z. B. ein Aufprall); (4) normalem Verschleiß; (5) Die Verwendung des Produkts für jedwede andere Nutzung als zum privaten Hausgebrauch, einschließlich professionelle oder kommerzielle Zwecke (z. B. Spielhallen, Training, Wettkämpfe). Wenn nach anwendbarem Recht zulässig, lehnen Guillemot und seine Niederlassungen jegliche Haftung für Schäden, die nicht auf einen Material- oder Herstellungsfehler in Bezug auf das Produkt beruhen (einschließlich, aber nicht beschränkt auf, etwaige Schäden, die direkt oder indirekt durch Software oder durch die Kombination der Thrustmaster Produkte mit ungeeigneten Elementen, insbesondere Netzteile, Akkus, Ladegeräte, oder andere Elemente, die von Guillemot für dieses Produkt nicht geliefert wurden), ab.

THRUSTMASTER®

TECHNISCHER SUPPORT

<https://support.thrustmaster.com>



COPYRIGHT

©2022 Guillemot Corporation S.A. Alle Rechte vorbehalten. Thrustmaster® ist eine eingetragene Marke von Guillemot Corporation S.A. Alle anderen Marken sind im Besitz Ihrer jeweiligen Eigentümer. Inhalte, Designs und Spezifikationen können ohne vorherige Ankündigung geändert werden und können von Land zu Land unterschiedlich sein. Fotos und Illustrationen nicht verbindlich. Entwickelt in Nordamerika und Europa. Hergestellt in China.

Ferrari® ist eine eingetragene Marke von Ferrari S.p.A.

Ausschließlich zur Verwendung mit PlayStation®5-Konsolen und PlayStation®4-Konsolen.

"PS", "PlayStation", "PS5", "PS4" und "PlayStation Shapes Logo" sind eingetragene Marken oder Warenzeichen von Sony Interactive Entertainment Inc. Alle Rechte vorbehalten. Alle anderen Marken sind im Besitz ihrer jeweiligen Eigentümer. Hergestellt und vertrieben unter Lizenz von Sony Interactive Entertainment LLC.

HINWEISE ZUM UMWELTSCHUTZ



* In der Europäischen Union: Dieses Produkt darf nach Ende seiner Lebensdauer nicht über den Hausmüll entsorgt werden, sondern muss an einem Sammelpunkt für das Recycling von elektrischen und elektronischen Geräten abgegeben werden. Das Symbol auf dem Produkt, der Gebrauchsanleitung oder der Verpackung weist darauf hin.

Die Werkstoffe sind gemäß ihrer Kennzeichnung wiederverwertbar. Mit der Wiederverwertung, der stofflichen Verwertung oder anderen Formen von Altgeräten leisten Sie einen wichtigen Beitrag zum Schutz unserer Umwelt. Bitte erfragen Sie bei der Gemeindeverwaltung die zuständige Entsorgungsstelle.

Für alle anderen Länder: Bitte beachten Sie die lokalen Entsorgungsrichtlinien/-Gesetze bezüglich elektrischen und elektronischen Equipments.

Wichtige Informationen. Die Farben und Verzierungen können abweichen.

Plastikhalterungen und Aufkleber bitte vor der Nutzung des Produktes entfernen.

www.thrustmaster.com

** Nur in der EU, dem Vereinigten Königreich und der Türkei anwendbar*



T300 *Ferrari Integral Racing Wheel*

ALCANTARA® Edition

Voor PlayStation®5-consoles, PlayStation®4-consoles en de PC

Handleiding

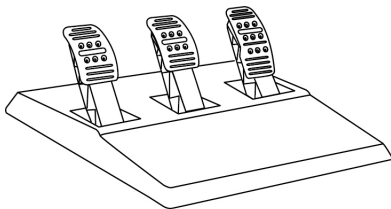
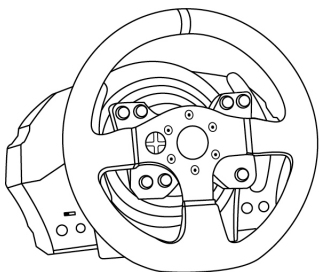

WAARSCHUWING:

Om er zeker van te zijn dat het T300-racestuur correct functioneert met games, moet u mogelijk de automatische updates voor de game installeren (beschikbaar wanneer de console met internet is verbonden).

TECHNISCHE SPECIFICATIES

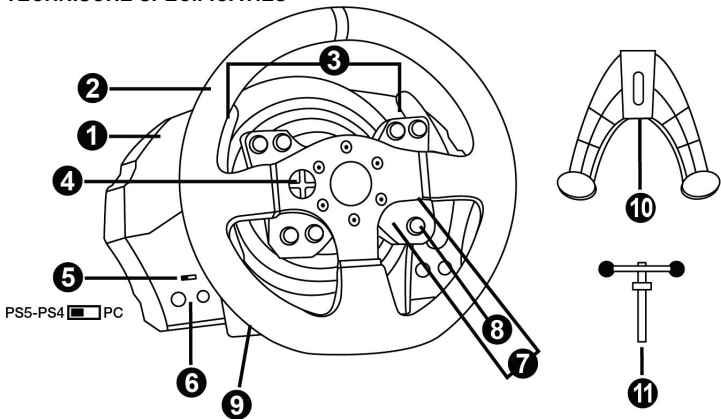

- 1 T300 RS-voet
- 2 Ferrari 599XX EVO-stuur
- 3 2 sequentiële schakelflippers (op- en terugschakelen)
- 4 Richtingsknoppen
- 5 Ingebouwde USB-schuifschakelaar voor PS5™-consoles, PS4™-consoles en de PC
- 6 MODE-knop + rood/oranje/groen indicatielampje
- 7 SHARE/OPTIONS-knoppen op PS4™-consoles en CREATE/OPTIONS-knoppen op PS5™-consoles
- 8 PS-knop
- 9 Groot schroefgat (voor bevestigingssysteem en -schroef)
- 10 Bevestigingssysteem
- 11 Metalen bevestigingsschroef

Belangrijke opmerkingen betreffende de USB-schuifschakelaar (5):

- Het racestuur werkt alleen op een **PS5™-console** of **PS4™-console** als de USB-schuifschakelaar (5) op de voet van het racestuur in de stand **PS5™-PS4™** staat voordat de USB-kabel van het racestuur wordt aangesloten op de console.
- Het racestuur werkt alleen op een **PS3™-console** als de USB-schuifschakelaar (5) op de voet van het racestuur in de stand **PC** staat voordat de USB-kabel van het racestuur wordt aangesloten op de console.
- Het racestuur werkt alleen op een **PC** als de USB-schuifschakelaar (5) op de voet van het racestuur in de stand **PC** staat voordat de USB-kabel van het racestuur wordt aangesloten op de console.

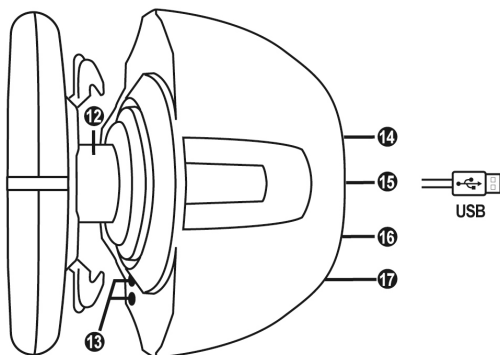

- | | |
|--|---|
| <p>12 Thrustmaster Quick Release</p> <p>13 L3/R3-knoppen</p> <p>14 Connector voor netstroom (type A of B)
<i>(kan per land verschillen)</i></p> | <p>15 USB-kabel en -connector voor racestuur</p> <p>16 Connector voor versnellingsbak
<i>(versnellingsbak wordt apart verkocht)</i></p> <p>17 Connector voor pedaalset</p> |
|--|---|

HET RACESTUUR AANSLUITEN OP EEN STOPCONTACT: LEES DIT VOORDAT U VERDER GAAT!

Het land waarin het racestuur is aangeschaft, is bepalend voor het soort netvoeding dat het stuur gebruikt. Mogelijke soorten netvoeding:

Intern, met:

- * een voedingseenheid gemonteerd in de voet van het racestuur met een connector van het type A.
 - * een kabel voor netstroom van 220-240 V.
- = alleen compatibel met een netspanning van 220-240 V.

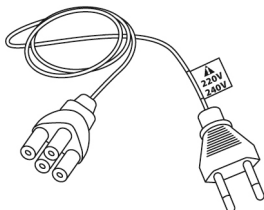

Sluit de 220-240 V kabel nooit aan op een 100-130 V stopcontact!!!
Sluit deze kabel nooit aan op een netstroomadapter!!!



Intern, met:

- * een voedingseenheid gemonteerd in de voet van het racestuur met een connector van het type A.
 - * een kabel voor netstroom van 100-125 V.
- = alleen compatibel met een netspanning van 100-125 V.

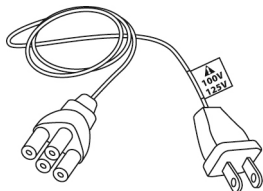

Sluit de 100-125 V kabel nooit aan op een 220-240 V stopcontact!!!
Sluit deze kabel nooit aan op een netstroomadapter!!!



BELANGRIJK: als u niet weet welk voltage er op het stopcontact staat op de plek waar u het racestuur wilt gebruiken, neem dan contact op met een plaatselijke elektriciteitsleverancier.

Extern, met:

- * een externe voedingseenheid met een connector van het type B.
 - * een kabel voor de voeding.
- = compatibel met alle netspanningen van 110-240 V.

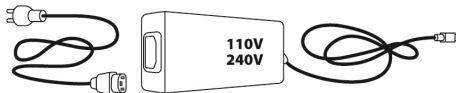
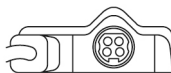

WAARSCHUWING

Lees, voordat u dit product gebruikt, deze handleiding zorgvuldig door en bewaar hem om eventueel op een later tijdstip te kunnen raadplegen.



Waarschuwing – Elektrische schok

- * Berg dit product op een droge plek op, uit de zon en stofvrij.
- * Trek nooit te hard aan een kabel of connector, en zorg dat er geen knikken in kabels komen.
- * Mors geen vloeistoffen op het product of op een connector.
- * Veroorzaak geen kortsluiting.
- * Haal het product nooit uit elkaar, gooi het niet in het vuur en stel het niet bloot aan hoge temperaturen.
- * Gebruik geen andere netstroomkabel dan de kabel meegeleverd bij het racestuur.
- * Gebruik de netstroomkabel nooit als de kabel, de stekkers of de connectoren zijn beschadigd, gescheurd of gebroken.
- * Controleer dat de netstroomkabel correct is aangesloten op het stopcontact en correct is aangesloten op de achterzijde van de voet van het racestuur.
- * Maak het stuur niet open. Er bevinden zich geen door de gebruiker te onderhouden of repareren onderdelen in. Alle reparaties dienen te worden uitgevoerd door de fabrikant, haar bevoegde vertegenwoordiger of een gekwalificeerd technicus.
- * Gebruik alleen door de fabrikant goedgekeurde hulpstukken en accessoires.
- * Als het racestuur zich vreemd gedraagt, bijvoorbeeld door rare geluiden te maken, heet te worden of te stinken, stop dan onmiddellijk met het gebruik, haal de stekker uit het stopcontact en maak alle andere kabels los.
- * Als het racestuur langere tijd niet wordt gebruikt, haal dan de stekker uit het stopcontact.
- * Het stopcontact moet in de buurt van de apparatuur zijn en moet goed bereikbaar zijn.



Ventilatieopeningen

Blokkeer nooit de ventilatieopeningen op de voet van het stuur. Aanwijzingen voor optimale ventilatie:

- * Plaats de voet van het stuur minimaal 10 cm van een muur.
- * Plaats de voet niet in een krappe ruimte.
- * Leg nooit iets over de voet heen.
- * Zorg dat de ventilatieopeningen stofvrij blijven.



Om veiligheidsredenen mogen de pedalen nooit met blote voeten worden bediend of met alleen sokken aan.

THRUSTMASTER® WIJST ELKE VERANTWOORDELIJKHEID AF IN GEVAL VAN LETSEL ALS GEVOLG VAN HET GEBRUIK VAN DE PEDAALSET ZONDER SCHOENEN AAN TE HEBBEN.



Waarschuwing– Mogelijk letsel ten gevolge van force feedback en repetitieve bewegingen

Gamen met een Force Feedback-stuur kan leiden tot pijn in de gewrichten of de spieren. Hoe problemen te voorkomen:

- * Vermijd langdurige gamesessies.
- * Neem na elk uur gamen een pauze van 10 tot 15 minuten.
- * Stop met gamen bij last van vermoeidheid of pijn in handen, polsen, armen, voeten of benen, en rust een paar uur voordat u weer verder gaat met gamen.



Waarschuwing – Mogelijk letsel ten gevolge van Force Feedback en repetitieve bewegingen (vervolg)

- * Stop al het gamen als de beschreven symptomen van pijn of ongemak blijven aanhouden tijdens het gamen en raadpleeg een huisarts.
- * Houd het stuur, de voet en de pedaalset buiten het bereik van kinderen.
- * Houd tijdens het gamen altijd twee handen in de juiste stand aan het stuur en laat het stuur nooit helemaal los.
- * Zorg er tijdens het gamen voor dat handen of vingers nooit in de buurt van of onder de pedalen of de pedaalset komen.
- * Steek tijdens het kalibreren en gamen nooit een vinger, hand of arm door de openingen van het racestuur.
- * Zorg er voor dat de voet van het racestuur stevig vast zit, zoals beschreven in deze handleiding.

ZWAAR PRODUCT



Product mag alleen worden verplaatst door gebruikers van 16 jaar of ouder



Wees voorzichtig en laat het product niet op uzelf of iemand anders vallen!

ALTIJD



NOOIT



NOOIT





Waarschuwing – Pedaalset beknellingsgevaar bij gebruik

- * Houd de pedaalset buiten het bereik van kinderen.
- * Houd tijdens het gamen nooit uw vingers op of in de buurt van de zijkant van de pedalen.
- * Houd tijdens het gamen nooit uw vingers op of in de buurt van de achterkant van de pedaalvoeten.
- * Houd tijdens het gamen nooit uw vingers op of in de buurt van de voorkant van de pedaalvoeten.

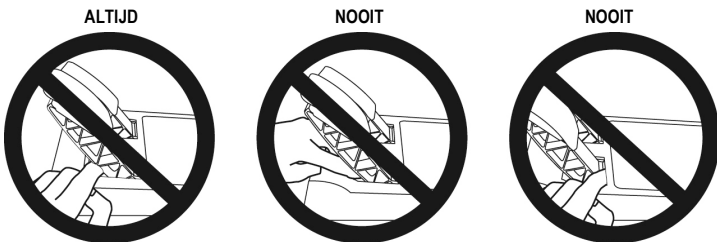

Waarschuwing – Pedaalset beknellingsgevaar wanneer niet wordt gebruikt

- * Berg de pedaalset op een veilige plaats op, buiten het bereik van kinderen.

DE FIRMWARE VAN HET RACESTUUR BIJWERKEN

De firmware in de voet van het racestuur kan worden bijgewerkt naar een nieuwere verbeterde versie wanneer een dergelijke versie beschikbaar komt.

Om de huidige versie van de firmware van het racestuur weer te geven en zo nodig bij te werken, gaat u op een PC naar <http://support.thrustmaster.com>. Klik op **Racesturen / T300 Ferrari Integral Alcantara Edition**, selecteer **Firmware** en volg de instructies voor het downloaden en installeren.

Belangrijke opmerking:

Het racestuur werkt alleen op een PC als de USB-schuifschakelaar (5) op de voet van het racestuur in de stand PC staat voordat de USB-kabel van het racestuur wordt aangesloten op de PC.

HET RACESTUUR INSTALLEREN OP DE VOET

Positioneer de connectoren met behulp van de pijlen:

Connector op voet (1): pijl die omhoog wijst

Connector op stuur (2): pijl die omhoog wijst

Draai als de connectoren correct zijn gepositioneerd de ring van de Thrustmaster Quick Release (15) linksom op zijn plaats (tegen de wijzers van de klok in) terwijl u het racestuur vasthoudt (2).

Draai vervolgens de ring zo strak mogelijk vast door deze op zijn plaats te houden en het stuur met de wijzers van de klok mee te draaien.

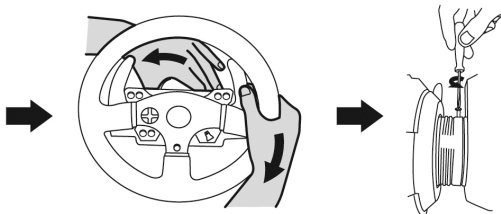
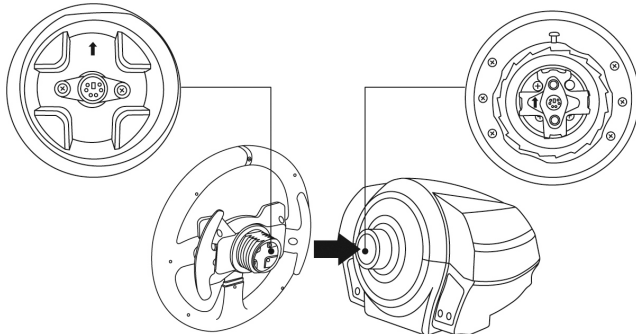

Zodra u het racestuur hebt geïnstalleerd, draait u het 180° om (kijkend naar het stuur, moet het Ferrari®-logo nu ondersteboven staan) voor toegang tot de kleine bevestigingsschroef onder op de Thrustmaster Quick Release (12). Gebruik een grote kruiskopschroevendraaier om de kleine bevestigingsschroef met de wijzers van de klok mee aan te draaien (gebruik geen overmatige kracht).



Gebruik geen overmatige kracht om de kleine bevestigingsschroef vast te draaien.

Gebruik een kruiskopschroevendraaier!

Stop met het aandraaien van de schroef zodra u enige weerstand voelt.

HET RACESTUUR BEVESTIGEN

Het racestuur op een tafel of werkblad bevestigen

1. Plaats het racestuur op een tafel of een ander horizontaal, vlak en stabiel oppervlak.
2. Steek de bevestigingsschroef (11) in het bevestigingssysteem (10) en draai de schroef aan (tegen de klok in) zodat deze vast komt te zitten in het grote schroefgat (9) onder het racestuur en het stuur volledig stabiel is.

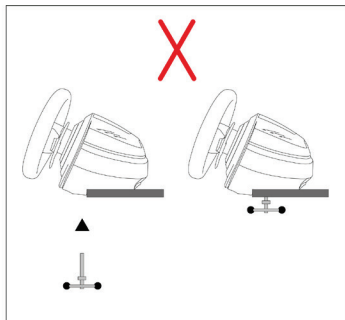
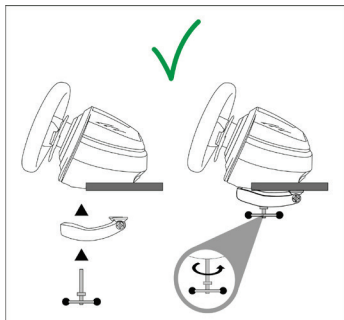

WAARSCHUWING: draai de schroef nooit in het racestuur zonder het bevestigingssysteem!
(Daarmee kunt u het racestuur beschadigen).

De voet van het racestuur aan een cockpit bevestigen

1. Plaats de voet van het racestuur op het cockpitpaneel.
2. Draai twee M6-bouten (niet meegeleverd) door het cockpitpaneel en in de twee kleine schroefgaten aan de onderkant van het racestuur.
Belangrijk: de M6-bouten mogen niet langer zijn dan de dikte van het paneel + 12 mm. Langere bouten kunnen de componenten in de voet van het racestuur beschadigen.
3. Zet indien nodig het standaardbevestigingssysteem vast door de bevestigingsschroef in het grote schroefgat te draaien.

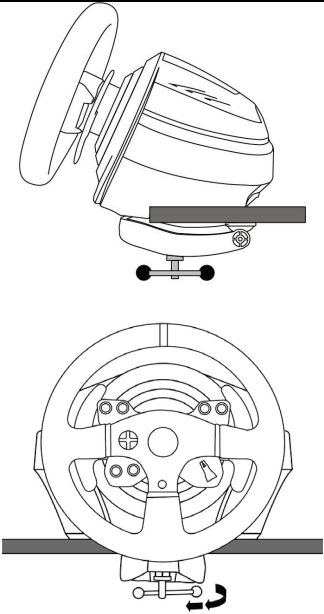
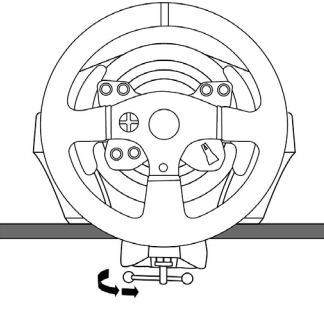
BEVESTIGEN / VERWIJDEREN	RICHTING
<p><u>Vastdraaien:</u></p> <p><i>Draai de schroef tegen de wijzers van de klok in</i></p>	
<p><u>Losdraaien:</u></p> <p><i>Draai de schroef met de wijzers van de klok mee</i></p>	

MAPPING (FUNCTIES TOEWIJZEN) VOOR PLAYSTATION®5-CONSOLES EN PLAYSTATION®4-CONSOLES

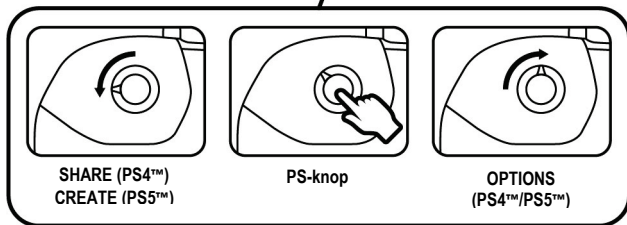
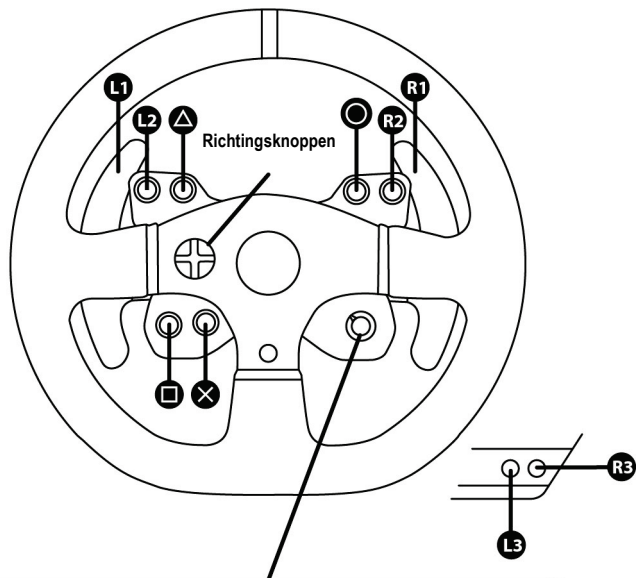

MAPPING VOOR DE PC

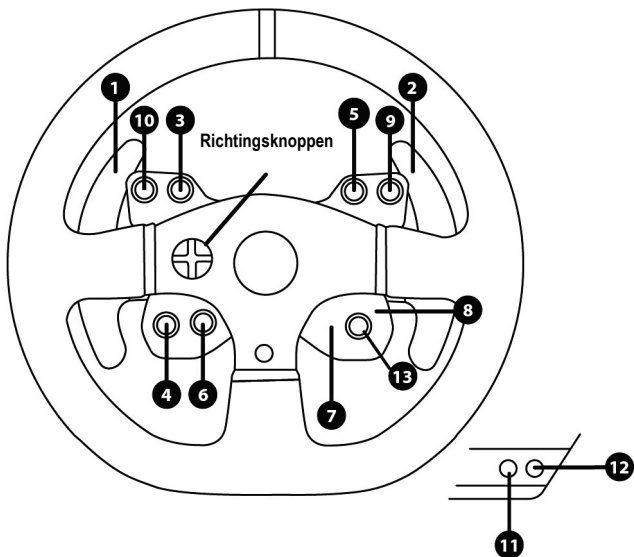

HET RACESTUUR GEREED MAKEN VOOR DE PS5™-CONSOLES EN PLAYSTATION®4-CONSOLES

1. Sluit de pedaalsset aan op de connector (17) aan de achterkant van de voet van het racestuur.
2. Sluit de netstroomkabel aan op de connector (14) aan de achterkant van de voet van het racestuur.
3. Sluit de netstroomkabel aan op een stopcontact met de correcte netspanning.



Raadpleeg voor meer informatie over dit onderwerp de sectie HET RACESTUUR AANSLUITEN OP EEN STOPCONTACT op pagina 4 van deze handleiding.

4. Zet de USB-schuifschakelaar (5) op de voet van het racestuur in de stand PS5™-PS4™.
5. Sluit de USB-connector (15) van het racestuur aan op een van de USB-poorten van de console.
6. Zodra de console stroom krijgt, kalibreert het stuur zichzelf.
7. Druk de PS-knop (8) op het stuur in en log in op uw PlayStation® Network-account om het stuur te kunnen gebruiken.

Nu kan er gespeeld worden!

WISSELEN TUSSEN PS5™-MODUS EN PS4™-MODUS

Houd de MODE-knop (6) vijf seconden ingedrukt en laat hem weer los.

Het indicatielampje verandert van kleur en uw selectie wordt direct opgeslagen in het interne geheugen van de het racestuur.

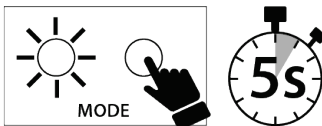

GESELECTEERDE MODUS	Kleur van het MODE-indicatielampje (6)
PS5™ PS5-PS4 <input type="checkbox"/> PC	ROOD
PS4™ PS5-PS4 <input type="checkbox"/> PC	ORANJE

Belangrijke opmerkingen:

- De USB-keuzeschakelaar (5) op de voet van het racestuur moet altijd in de correcte stand (PS5™-PS4™) worden gezet voordat de USB-kabel van het stuur op de console wordt aangesloten.

Als u de stand van de keuzeschakelaar wilt veranderen, koppelt u de USB-kabel los van de console, verandert u de stand en sluit u de USB-kabel weer aan op de console.

- Op PlayStation®5-consoles en PlayStation®4-consoles met de USB-schuifschakelaar (5) in de stand PS5™-PS4™:

* Vergeet niet op de PS-knop (8) op het stuur te drukken om het stuur te kunnen gebruiken.

* Het stuur wordt in de meeste games herkend als een T300 RS-stuur.

* Het stuur werkt in compatibele games en in consolemenu's.

* De "CREATE/SHARE"- en de "PS"-functie op het stuur werken.

- De lijst van games die compatibel zijn met de PS5™-console en de PS4™-console is beschikbaar op: <https://support.thrustmaster.com> (klik op Racesturen / T300 Ferrari Integral Alcantara Edition / Games-instellingen). Deze lijst wordt regelmatig bijgewerkt.

HET RACESTUUR INSTALLEREN OP UW PC*

* PC-compatibiliteit niet goedgekeurd door Sony Interactive Entertainment.

1. Sluit de pedaalsset aan op de connector (17) aan de achterkant van de voet van het racestuur.
2. Sluit de netstroomkabel aan op de connector (14) aan de achterkant van de voet van het racestuur.
3. Sluit de netstroomkabel aan op een stopcontact met de correcte netspanning.



Raadpleeg voor meer informatie over dit onderwerp de sectie HET RACESTUUR AANSLUITEN OP EEN STOPCONTACT op pagina 4 van deze handleiding.

4. Zet de USB-schuifschakelaar (5) op de voet van het racestuur in de stand PC.
5. Ga naar <https://support.thrustmaster.com>, vervolgens naar **Racesturen / T300 Ferrari Integral Alcantara Edition** en download daar de drivers en de Force Feedback-software voor de PC.
6. Start de installatie nadat de download is voltooid en volg de instructies op het scherm om de USB-stekker van het stuur aan te sluiten op de PC en de installatie te voltooien. Het racestuur kalibreert zichzelf automatisch. Het indicatielampje (6) is groen.
7. Klik nadat de installatieprocedure is afgerond op **Voltooien** om uw PC opnieuw te starten.
8. Kies **Start / Alle programma's / Thrustmaster / FFB Racing Wheel / Configuratiescherm** om het venster **Spelbesturingen** te openen.

Het venster **Spelbesturingen** geeft **Thrustmaster T300RS Racing Wheel** weer als naam voor het racestuur samen met de status **OK**.

9. Klik op **Eigenschappen** om het stuur te configureren in het T300-configuratiescherm:
 - Tabblad "**Test Input**": hiermee kunnen de actieknoppen, richtingsknoppen, het stuur en de pedaallassen getest en bekeken worden. Ook is het mogelijk de draaihoek van het stuur in PC-games aan te passen.
 - Tabblad "**Test Forces**": hiermee kunnen 12 Force Feedback-effecten worden getest.
 - Tabblad "**Gain Settings**": hiermee kan de kracht van de Force Feedback-effecten in PC-games worden aangepast.

Algemene opmerkingen:

- Klik op de PC op OK om het venster Spelbesturingen te sluiten voordat u de game start.
- De firmwareversie van uw racestuur wordt weergegeven in de rechterbovenhoek op de tabbladen van het configuratiescherm.

Nu kan er gespeeld worden!

Belangrijke opmerking:

Het racestuur werkt alleen op een PC als de USB-schuifschakelaar (5) op de voet van het racestuur in de stand PC staat voordat de USB-kabel van het racestuur wordt aangesloten op de PC.

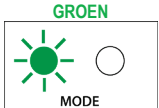
GESELECTEERDE MODUS	Kleur van het MODE-indicatielampje (6)
PC PS5-PS4 <input type="checkbox"/> PC	GROEN  MODE

HET RACESTUUR EN DE PEDAALSET AUTOMATISCH KALIBREREN

Het stuur kalibreert zichzelf automatisch wanneer u het stuur op een stopcontact aansluit en de USB-connector van het stuur op de console aansluit.

Tijdens deze kalibratie zal het stuur in totaal 1080 graden snel linksom en rechtsom draaien voordat het stopt in de middenstand.



WAARSCHUWING:

Raak het stuur niet aan tijdens het automatisch kalibreren.

(Raakt u het stuur toch aan, dan kan dit leiden tot onjuiste kalibratie en/of persoonlijk letsel).

Sluit de pedaalsset nooit aan op de voet van het racestuur of koppel deze nooit los van de voet terwijl het is aangesloten op de console of tijdens het gamen. Doet u dit toch, dan kan dat leiden tot een onjuiste kalibratie.

Sluit altijd eerst de pedaalsset aan voordat u het racestuur aansluit op de console.

Nadat de kalibratie van het racestuur gereed is en de game gestart is, zijn de pedalen automatisch gekalibreerd na een paar keer intrappen.



WAARSCHUWING:

Trap de pedalen nooit in tijdens het zelfkalibreren van het stuur of tijdens het laden van de game.

(Dit kan leiden tot een onjuiste kalibratie).

Als het racestuur en de pedaalsset niet goed werken of niet goed gekalibreerd lijken te zijn:

Zet de console uit en koppel alle aansluitingen van het stuur los. Sluit daarna alle kabels weer aan, inclusief de voedingskabel en de pedaalsset, en herstart de console en de game.

INTERNE TEMPERATUURSENSOR

Het stuur wordt gekoeld door een koellichaam en een ventilator.

- De temperatuur van het stuur wordt continu gemeten door een thermostaat.
- Wanneer het stuur wordt gebruikt in een game:
 - Het stuur wordt warm en zodra een bepaalde temperatuur is bereikt, slaat de koelventilator aan (na enkele minuten gamen en afhankelijk van de intensiteit van de Force Feedback-effecten).
 - De intensiteit van de Force Feedback-effecten neemt automatisch af als het stuur erg warm wordt (om de motor te beschermen). De intensiteit van deze effecten neemt automatisch toe zodra de temperatuur weer iets zakt.
- Na gebruik van het stuur loopt de temperatuur slechts langzaam terug en zal de koelventilator blijven draaien totdat de gewenste lagere temperatuur is bereikt. De koeling van het racestuur is op deze wijze ontworpen om alle onderdelen maximaal te beschermen (het nakoelen kan 5 - 45 minuten duren, afhankelijk van de tijdens het gamen bereikte temperatuur).

MODE-KNOP EN INDICATIELAMPJE (6)

MODE-knop voor de pedaalsset

U kunt het gaspedaal en het koppelingspedaal elektronisch verwisselen.

Procedure:

Houd de knoppen **MODE + L3 + R3** (te vinden op de voet van het T300-racestuur) tegelijkertijd vijf seconden ingedrukt en laat ze daarna weer los.

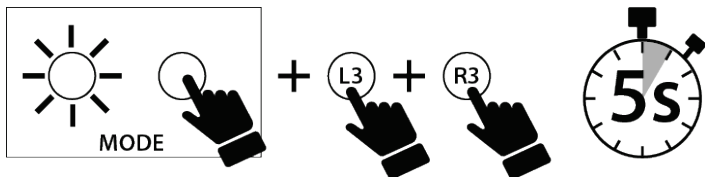

De ingestelde functie van de pedalen wordt opgeslagen in het interne geheugen van het racestuur en de door u geselecteerde modus is af te lezen uit hoe het indicatielampje (6) knippert:

GASPEDAAL EN KOPPELINGSPEDAAL	Kleur van het MODE-indicatielampje (6)
Overschakelen naar INVERTED-modus	Knippert vijf keer na de procedure en knippert daarna elke acht seconden.
Overschakelen naar NORMAL-modus	Knippert één maal na de procedure en knippert daarna continu.

Meer informatie over de MODE-knop

Ga voor meer informatie over de MODE-knop en het indicatielampje naar <https://support.thrustmaster.com>. Klik op **Racesturen / T300 Ferrari Integral Alcantara Edition** en selecteer vervolgens **Handleiding** of **FAQ**.

HELPBESTANDEN EN FAQS

Ga naar <https://support.thrustmaster.com>. Klik op **Racesturen / T300 Ferrari Integral Alcantara Edition** en selecteer vervolgens **Handleiding** of **FAQ**.

TBPA

THRUSTMASTER 3 PEDALS ADD-ON

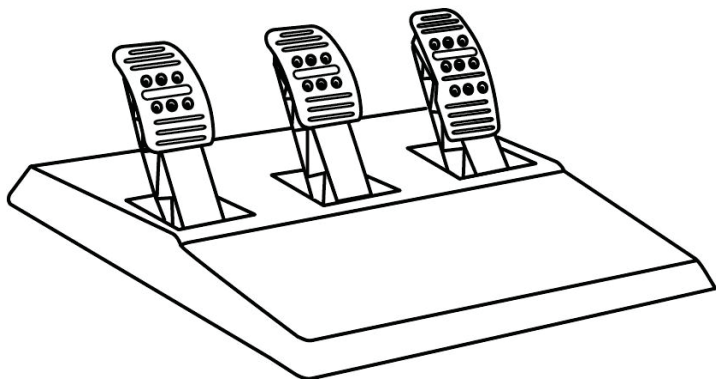

TECHNISCHE KENMERKEN

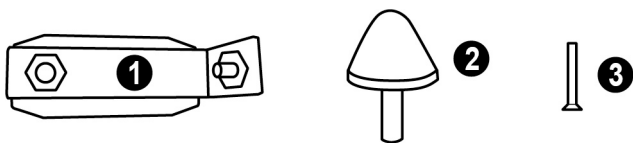

- 1 Metalen steun voor conische begrenzer
(niet gemonteerd bij levering)
- 2 Conische begrenzer
- 3 Bevestigingsschroef voor metalen steun

- 4 2,5 mm inbussleutel (meegeleverd)
- 5 Afstelmoer voor conische begrenzer

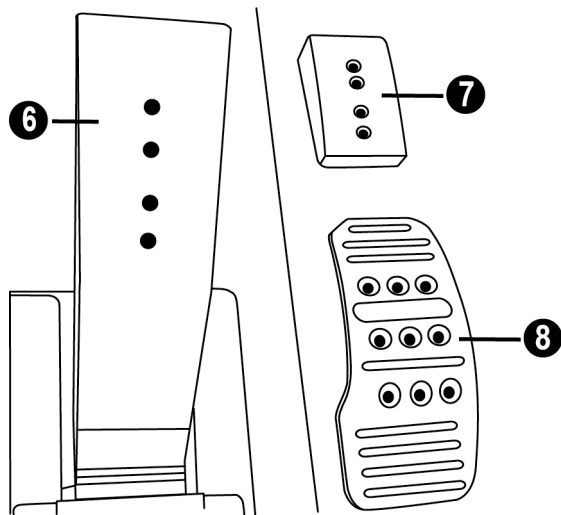

- 6 Pedaalarm
- 7 Kunststof pedaalsteun

- 8 Metalen pedaal

WAARSCHUWING

Lees, voordat u dit product gebruikt, dit document zorgvuldig door en bewaar het om eventueel op een later tijdstip te kunnen raadplegen.



Voor uw en andermans veiligheid mag de pedaalset nooit worden gebruikt op blote voeten of met alleen sokken aan.

THRUSTMASTER® WIJST ELKE VERANTWOORDELIJKHEID AF IN GEVAL VAN LETSEL ALS GEVOLG VAN HET ZONDER SCHOENEN GEBRUIKEN VAN DE PEDAALSET.



Waarschuwing – Pedaalset beknellingsgevaar tijdens gamen

- * Houd de pedaalset buiten het bereik van kinderen.
- * Zorg tijdens gebruik dat vingers of duimen nooit in de buurt van of op de zijanten van de pedalen komen.
- * Zorg tijdens gebruik dat vingers of duimen nooit in de buurt van of op de achterzijde van de pedalen komen.
- * Zorg tijdens gebruik dat vingers of duimen nooit in de buurt van of op de voorzijde van de pedalen komen.

NOOIT



NOOIT



NOOIT



AUTOMATISCHE KALIBRATIE VAN PEDALEN



BELANGRIJK:

- Om kalibratieproblemen te vermijden, mag u de pedaalsset nooit aansluiten op of loskoppelen van de voet van het stuur wanneer het stuur is verbonden met een PS5™-console of PS4™-console, of een PC, of tijdens het gamen.
- Sluit de pedaalsset altijd eerst aan op het stuur voordat u het stuur aansluit op een PS5™-console of PS4™-console, of een PC.
- Zodra het stuur zichzelf heeft gekalibreerd en de game is gestart, kalibreren de pedalen zichzelf automatisch nadat ze enkele malen zijn ingetrapt.
- Om kalibratieproblemen te vermijden, mag u nooit op de pedalen trappen wanneer het stuur bezig is met zelfkalibratie of wanneer de game aan het opstarten is,
- Als de pedalen niet correct werken of niet correct gekalibreerd lijken te zijn, schakel dan de console uit, koppel het stuur volledig los, sluit alle kabels weer aan (inclusief de voedingskabel en de pedaalssetkabel) en start de console en de game opnieuw op.

DE PEDAALSET AAN EEN COCKPIT BEVESTIGEN

- Bevestig de pedaalsset met behulp van de kleine schroefdraden onderop de pedaalsset.
- Schroef twee M6-bouten (niet meegeleverd) in de pedaalsteunplaat van de cockpit en in de twee kleine schroefdraden onderop de pedaalsset.

Belangrijk: Om beschadiging van de interne onderdelen van de pedaalsset te voorkomen, mogen de twee M6-bouten niet langer zijn dan de dikte van de pedaalsteunplaat van de cockpit plus een extra 10 mm.

DE PEDAALSET VERSTELLEN

Elk van de drie pedalen bestaat uit:

- Een metalen pedaal (**8**) met een aantal gaatjes (negen voor het gaspedaal, zes voor het rempedaal en zes voor het koppelingspedaal).
- Een kunststof tussenstuk (**7**) (wordt geplaatst tussen het pedaal en de arm van het pedaal) met vier gaatjes.
- Een pedaalarm (**6**) met twee gaatjes.

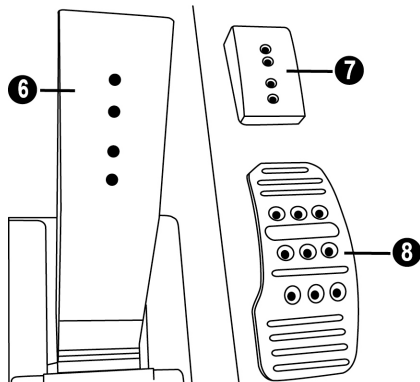

LET OP: Om kalibratieproblemen te vermijden, moet u altijd de USB-kabel van uw racestuur loskoppelen voordat u een pedaal verstelt.

De HOOGTE van een pedaal afstellen

- Draai met behulp van de meegeleverde 2,5 mm inbussleutel (**4**) de twee bouten los waarmee het pedaal (**8**) en de steun (**7**) vast zitten.
- Kies de gewenste pedaalhoogte en zet de twee bouten weer vast waarmee het pedaal (**8**) en de steun (**7**) vast zitten.

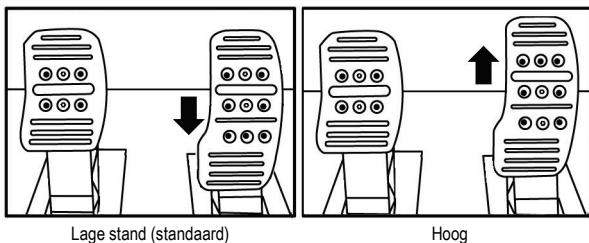

De RUIMTE TUSSEN de drie pedalen afstellen

- Draai met behulp van de meegeleverde 2,5 mm inbussleutel (4) de twee bouten los waarmee het pedaal (8) en de steun (7) vast zitten.
- Kies de gewenste pedaalstand (naar links, in het midden of naar rechts) en zet de twee bouten weer vast waarmee het pedaal (8) en de steun (7) vast zitten.

Voorbeelden (in dit geval het rempedaal):

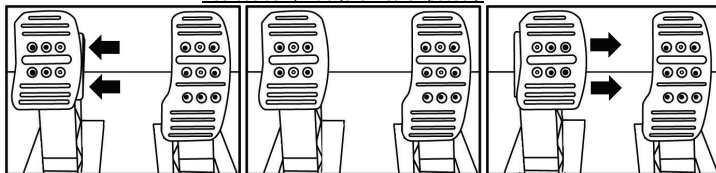

Links

In het midden (standaard)

Rechts

Aantal mogelijke standen van een pedaal:

- Drie voor gaspedaal
- Drie voor rempedaal
- Drie voor koppelpedaal

De HOEK van een pedaal afstellen

- Draai met behulp van de meegeleverde 2,5 mm inbussleutel (4) de twee bouten los waarmee het pedaal (8) en de steun (7) vast zitten.
- Draai de kunststof steun (7) 180° om en zet de twee bouten weer vast waarmee het pedaal (8) en de steun (7) vast zitten.

Voorbeelden (in dit geval het gaspedaal):

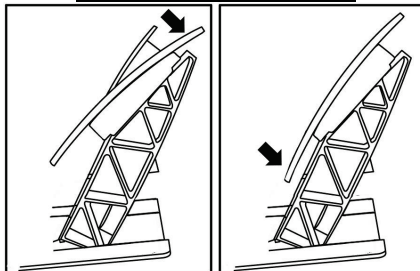

Kleine hoek

Grote hoek (standaard)

Aantal mogelijke hoekstanden van een pedaal:

- Twee voor gaspedaal
- Twee voor rempedaal
- Twee voor koppelpedaal

De conische begrenzer monteren ("CONICAL RUBBER BRAKE" mod)

Deze modificatie (of "mod") is niet noodzakelijk en is af fabriek niet gemonteerd. Dit betekent dat het rempedaal ook perfect functioneert als deze mod niet is gemonteerd.

*Als u deze mod wel monteert, krijgt u een ander gevoel in het rempedaal.
Het wel of niet monteren van deze begrenzer is dus een kwestie van voorkeur.*

- Schroef de conische begrenzer (2) op de metalen steun (1).
- Schroef de afstelmoer (5) op de schroefdraad van de conische begrenzer.

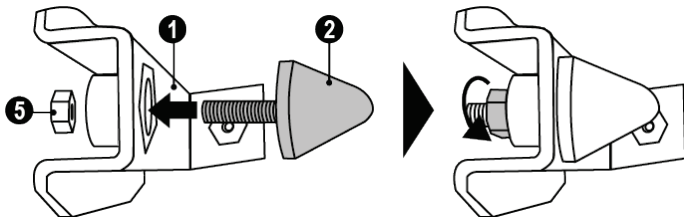

- Plaats de unit achterop de rempedaalarm.

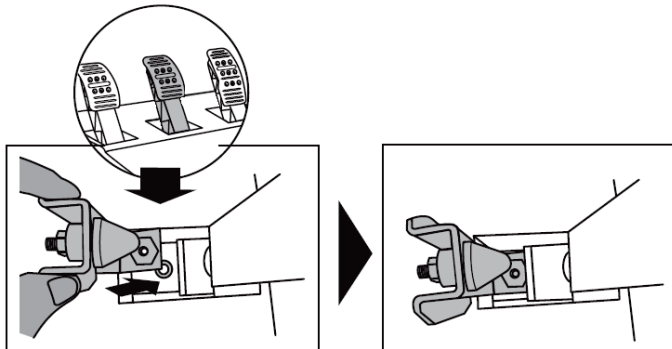

- Gebruik de meegeleverde 2,5 mm inbussleutel (4) om de unit te monteren met de bevestigingsschroef (3) en de kleine centrale schroefdraad onderop de pedaalset.

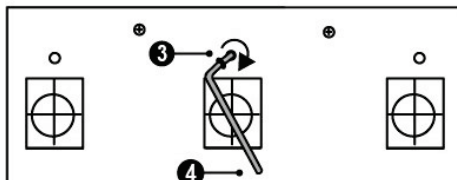
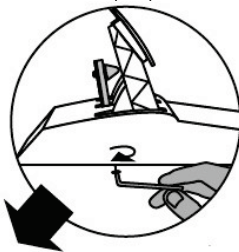

De "CONICAL RUBBER BRAKE" mod is nu gemonteerd

De SLAG en WEERSTAND van het rempedaal afstellen

Als u meer weerstand in het rempedaal wilt, draait u de moer (5) iets los en plaatst u de begrenzer (2) iets dichterbij het rempedaal. Gebruik indien nodig een 14 mm steek- of ringsleutel, of een tang om de moer opnieuw vast te draaien en de gewenste stand te fixeren. Hoe dichterbij de begrenzer onder het rempedaal ligt, hoe meer weerstand u voelt bij het remmen.

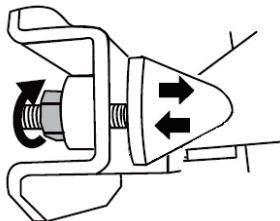

Opmerking: Als u de begrenzer heel dicht onder het rempedaal afstelt, wordt het mogelijk lastig om de maximale kalibratiewaarde te bereiken. Mocht dit het geval zijn:

- * Trap het rempedaal langzaam maar heel stevig in om de maximale waarde te bereiken (ga indien nodig even heel kort (een seconde) op het pedaal staan) en laat dan het pedaal weer omhoog komen, of
- * Zet de conische begrenzer iets verder weg van de arm van het rempedaal.

INFORMATIE MET BETREKKING TOT KOPERSGARANTIE

Wereldwijd garandeert Guillemot Corporation S.A., het statutair adres gevestigd aan de Place du Granier, B.P. 97143, 35571 Chantepie, Frankrijk, (hierna te noemen "Guillemot") aan de koper dat dit Thrustmaster-product vrij zal zijn van materiaal- en fabricagefouten gedurende een garantieperiode gelijk aan de tijd maximaal vereist om een restitutie/vervanging voor dit product te claimen. In landen van de Europese Unie komt dit overeen met een periode van twee (2) jaar vanaf het moment van levering van het Thrustmaster-product. In andere landen komt de garantieperiode overeen met de tijd maximaal vereist om een restitutie/vervanging voor dit Thrustmaster-product te claimen zoals wettelijk is vastgelegd in het land waarin de koper woonachtig was op de datum van aankoop van het Thrustmaster-product. Indien een dergelijk claimrecht niet wettelijk is vastgelegd in het betreffende land, geldt een garantieperiode van één (1) jaar vanaf datum aankoop van het Thrustmaster-product.

Indien u in de garantieperiode een defect meent te constateren aan dit product, neem dan onmiddellijk contact op met Technical Support die u zal informeren over de te volgen procedure. Als het defect wordt bevestigd, dient het product te worden geretourneerd naar de plaats van aankoop (of een andere locatie die wordt opgegeven door Technical Support).

Binnen het gestelde van deze garantie wordt het defecte product van de koper gerepareerd of vervangen, zulks ter beoordeling van Technical Support. Indien het Thrustmaster-product tijdens de garantieperiode is onderworpen aan een dergelijk herstel, wordt elke periode van ten minste zeven (7) dagen waarin het product niet in gebruik is, opgeteld bij de resterende garantieperiode (deze periode loopt vanaf de datum van verzoek van de consument voor interventie of vanaf de datum waarop het product in kwestie beschikbaar is gesteld voor herstel als de datum waarop het product ter beschikking wordt gesteld voor herstel later is dan de datum van het verzoek om interventie). Indien toegestaan door van toepassing zijnde wetgeving, beperkt de volledige aansprakelijkheid van Guillemot en haar dochterondernemingen (inclusief de aansprakelijkheid voor vervolgschade) zich tot het repareren of vervangen van het Thrustmaster-product. Indien toegestaan door van toepassing zijnde wetgeving, wijst Guillemot elke garantie af met betrekking tot verhandelbaarheid of geschiktheid voor enig doel.

Deze garantie is niet van kracht: (1) indien het product aangepast, geopend of gewijzigd is, of beschadigd is ten gevolge van oneigenlijk of onvoorzichtig gebruik, verwaarlozing, een ongeluk, normale slijtage, of enige andere oorzaak die niet gerelateerd is aan een materiaal- of fabricagefout (inclusief maar niet beperkt tot het combineren van het Thrustmaster-product met enig ongeschikt element waaronder in het bijzonder voedingsadapters, oplaadbare batterijen, opladers of enig ander element niet geleverd door Guillemot voor dit product); (2) als het product is gebruikt voor enig ander doel dan thuisgebruik, zoals maar niet exclusief een professioneel of commercieel doel (bijvoorbeeld game rooms, training, wedstrijden); (3) indien u zich niet houdt aan de instructies zoals verstrekt door Technical Support; (4) op software die onder een specifieke garantie valt; (5) op verbruiksartikelen (elementen die tijdens de levensduur van het product worden vervangen zoals bijvoorbeeld batterijen of pads van een headset of koptelefoon); (6) op accessoires (zoals bijvoorbeeld kabels, behuizingen, hoesjes, etuis, draagtassen of polsbandjes); (7) indien het product werd verkocht op een openbare veiling.

Deze garantie is niet overdraagbaar.

De wettelijke rechten van de koper die in zijn/haar land van toepassing zijn op de verkoop van consumentproducten worden op generlei wijze door deze garantie beperkt.

Aanvullende garantiebepalingen

Gedurende de garantieperiode zal Guillemot in principe nooit reserveonderdelen leveren omdat Technical Support de enige partij is die bevoegd is een Thrustmaster-product te openen en/of te herstellen (met uitzondering van een herstelprocedure die de klant door Technical Support gevraagd wordt uit te voeren met behulp van schriftelijke instructies – omdat deze procedure bijvoorbeeld eenvoudig is en het herstelproces niet vertrouwelijk is – en door het verstrekken aan de consument van de benodigde onderdelen, indien van toepassing).

Gezien de innovatiecyclus en om haar knowhow en handelsgeheimen te beschermen, zal Guillemot in principe nooit een herstelbeschrijving of reserveonderdelen verstrekken voor een Thrustmaster-product waarvan de garantieperiode is verstreken.

Aansprakelijkheid

Indien toegestaan door van toepassing zijnde wetgeving, wijzen Guillemot Corporation S.A. (hierna te noemen "Guillemot") en haar dochterondernemingen alle aansprakelijkheid af voor enige schade veroorzaakt door één van de volgende oorzaken: (1) indien het product aangepast, geopend of gewijzigd is; (2) de montage-instructies niet zijn opgevolgd; (3) oneigenlijk of onvoorzichtig gebruik, verwaarlozing, een ongeluk (bijvoorbeeld stoten); (4) normale slijtage; (5) het gebruik van het product voor enig ander doel dan thuisgebruik, zoals maar niet exclusief een professioneel of commercieel doel (bijvoorbeeld game rooms, training, wedstrijden). Indien toegestaan onder van toepassing zijnde wetgeving, wijzen Guillemot en haar dochterondernemingen alle aansprakelijkheid af voor enige schade aan dit product niet gerelateerd aan een materiaal- of fabricagefout (inclusief maar niet beperkt tot enige schade direct of indirect veroorzaakt door enige software, of door het combineren van het Thrustmaster-product met enig ongeschikt element waaronder in het bijzonder voedingsadapters, oplaadbare batterijen, opladers of enig ander element niet geleverd door Guillemot voor dit product).

THRUSTMASTER®

TECHNISCHE ONDERSTEUNING

<https://support.thrustmaster.com>



COPYRIGHT

©2022 Guillemot Corporation S.A.. Alle rechten voorbehouden. Thrustmaster® is een geregistreerd handelsmerk van Guillemot Corporation S.A.. Gefabriceerd en gedistribueerd door Guillemot Corporation S.A.. Alle andere handelsmerken en merknamen worden hierbij erkend en zijn eigendom van de respectieve eigenaren. Inhoud, ontwerp en specificaties kunnen zonder voorafgaande kennisgeving worden gewijzigd en kunnen per land verschillen. Aan foto's en illustraties kunnen geen rechten worden ontleend. Ontworpen in Europa en Noord-Amerika. Gefabriceerd in China.

Ferrari® is een geregistreerd handelsmerk van Ferrari Idea S.p.A.

Uitsluitend voor gebruik met PlayStation®5-consoles en PlayStation®4-consoles.

"PS", "PlayStation", "PS5", "PS4", "PS3" en het "PlayStation Shapes Logo" zijn geregistreerde handelsmerken of handelsmerken van Sony Interactive Entertainment Inc.. Alle rechten voorbehouden. Alle andere handelsmerken zijn het eigendom van hun respectieve eigenaren. Gefabriceerd en gedistribueerd onder licentie van Sony Interactive Entertainment LLC.

AANBEVELINGEN VOOR DE BESCHERMING VAN HET MILIEU



* In de Europese Unie, het Verenigd Koninkrijk en Turkije: Gooi dit product na het einde van de levensduur niet weg met het normale afval, maar breng het naar het door uw gemeente aangewezen inzamelpunt voor elektrische en/of computerapparatuur.

Ter herinnering is hiertoe op het product, de gebruikshandleiding of de verpakking een symbool aangebracht.

De meeste materialen kunnen worden gerecycled. Door recycling en andere methoden voor verantwoorde verwerking van afgedankte elektrische en elektronische apparaten kunt u een belangrijke bijdrage leveren aan de bescherming van het milieu.

Neem contact op met uw gemeente voor informatie over een inzamelpunt bij u in de buurt.

In alle andere landen: houd u aan de plaatselijk milieuwetgeving voor elektrische en elektronische apparaten.

Bewaar deze informatie. Kleuren en bestickering kunnen afwijken.

Plastic bevestigingen en plakband moeten van het product worden verwijderd voordat het wordt gebruikt.

www.thrustmaster.com

**Alleen van toepassing in de Europese Unie, het Verenigd Koninkrijk en Turkije*



T300 *Ferrari Integral Racing Wheel*

ALCANTARA® Edition

Per console PlayStation®5, PlayStation®4 e PC

Manuale d'uso

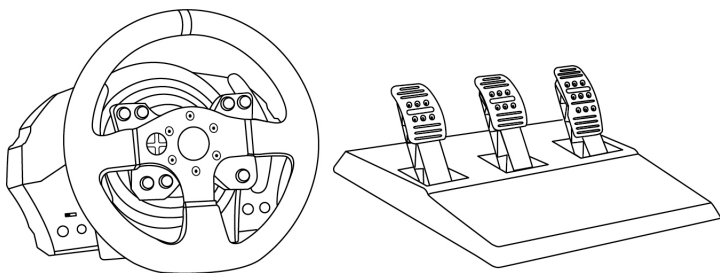

ATTENZIONE:

Per far sì che il tuo T300 funzioni correttamente con i giochi, potrebbe rendersi necessario installare gli aggiornamenti automatici dei giochi (disponibili nel momento in cui la tua console viene collegata a internet).

CARATTERISTICHE TECNICHE

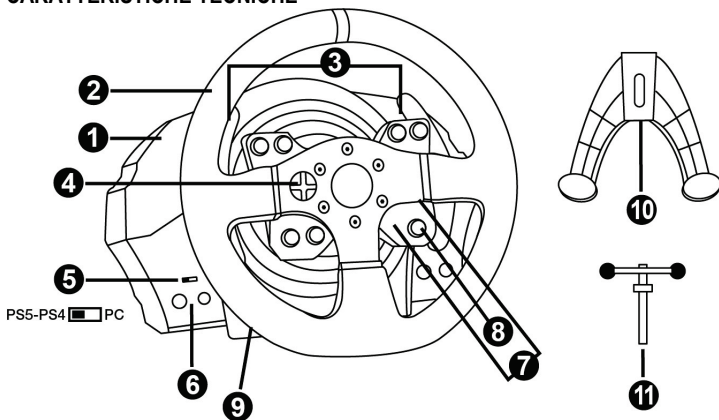

- 1 Base T300 RS
- 2 Volante Ferrari 599XX EVO
- 3 2 leve del cambio sequenziali (Up e Down)
- 4 D-Pad multidirezionale
- 5 Selettore scorrevole USB integrato per console PS5™, console PS4™ e PC
- 6 Pulsante MODE + spia luminosa rosso/arancione/verde
- 7 Pulsanti SHARE/OPTIONS su console PS4™ e CREATE/OPTIONS su console PS5™
- 8 Pulsante PS
- 9 Ampio foro filettato (per sistema di aggancio e vite di fissaggio)
- 10 Sistema di aggancio
- 11 Vite di fissaggio in metallo

Note importanti riguardanti il selettore scorrevole USB (5):

- Per poter funzionare su una **console PS5™** o **console PS4**, prima di collegare il cavo USB del volante alla console, il selettore scorrevole USB (5) sulla base del volante dovrà sempre trovarsi in posizione **PS5™-PS4™**.
- Per poter funzionare su una **console PS3™**, prima di collegare il cavo USB del volante alla console, il selettore scorrevole USB (5) sulla base del volante dovrà sempre trovarsi in posizione **PC**.
- Per poter funzionare su **PC**, prima di collegare il cavo USB del volante al PC, il selettore scorrevole USB (5) sulla base del volante dovrà sempre trovarsi in posizione **PC**.

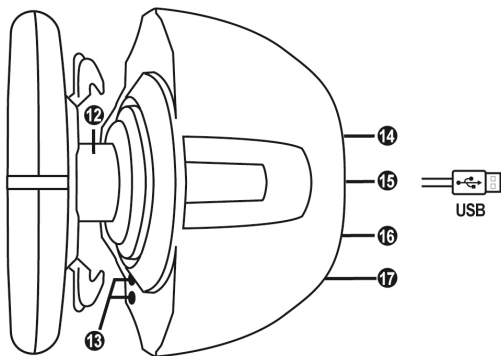

- | | |
|---|---|
| <p>12 Thrustmaster Quick Release</p> <p>13 Pulsanti L3/R3</p> <p>14 Connettore di alimentazione (tipo A o B)
<i>(varia da una nazione all'altra)</i></p> | <p>15 Cavo USB e connettore del volante</p> <p>16 Connettore per cambio
<i>(cambio venduto separatamente)</i></p> <p>17 Connettore pedaliera</p> |
|---|---|

COLLEGARE IL VOLANTE A UNA PRESA DI CORRENTE: SI PREGA DI LEGGERE ATTENTAMENTE PRIMA DI PROCEDERE!

L'alimentatore del tuo volante varia a seconda della nazione in cui hai acquistato la tua periferica.

L'alimentazione potrebbe essere:

Interna, con:

* Un alimentatore collocato direttamente nella base del volante, con un connettore tipo A

* Un cavo di alimentazione da 220-240V

= compatibile solo con correnti elettriche a 220-240V.

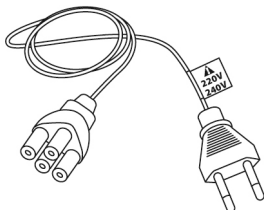

**Non collegare mai il cavo da 220-240V a una presa elettrica a 100-130V!
Non collegare mai questo cavo a un adattatore!!!**



Interna, con:

* Un alimentatore collocato direttamente nella base del volante, con un connettore tipo A

* Un cavo di alimentazione da 100-125V

= compatibile solo con correnti elettriche a 100-125V.

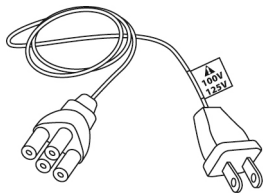

**Non collegare mai il cavo da 100-125V a una presa elettrica a 220-240V!!!
Non collegare mai questo cavo a un adattatore!!!**



IMPORTANTE: se non conosci il voltaggio della corrente elettrica presente nell'area in cui stai utilizzando il tuo volante, ti invitiamo a contattare il tuo fornitore di energia elettrica.

Esterna, con:

* Un alimentatore esterno, con un connettore tipo B.

* Un cavo di alimentazione.

= compatibile con tutti i tipi di voltaggio, da 110 a 240 V.

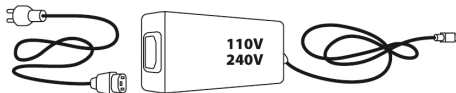
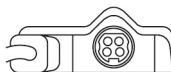

ATTENZIONE

Prima di utilizzare questo prodotto, ti invitiamo a leggere con attenzione il presente documento e a conservare quest'ultimo in caso avessi bisogno di consultarlo nuovamente.



Attenzione – Shock elettrico

- * Conserva questo prodotto in un luogo asciutto e non esporlo alla polvere o alla luce del sole.
- * Non toccare e non tirare i connettori e i cavi.
- * Non versare liquidi sul prodotto o sui relativi connettori.
- * Non cortocircuitare il prodotto.
- * Non smontare questo prodotto; non gettarlo nel fuoco e non esporlo alle alte temperature.
- * Non usare un altro cavo di alimentazione oltre a quello fornito assieme al tuo volante.
- * Non utilizzare il cavo di alimentazione qualora quest'ultimo o i connettori dovessero risultare danneggiati, divisi o rotti.
- * Assicurati che il cavo di alimentazione si ben inserisca in una presa di corrente e correttamente connesso al connettore presente nella parte posteriore della base del volante.
- * Non aprire il volante: all'interno non vi sono componenti utili all'utente. Qualunque riparazione dovrà essere effettuata dal produttore, da un suo rappresentante autorizzato o da un tecnico qualificato.
- * Usa unicamente sistemi di fissaggio/ accessori indicati dal produttore.
- * Qualora il volante non dovesse funzionare correttamente (se dovesse generare un qualunque suono inusuale, calore o odori), smetti immediatamente di utilizzarlo, scollega il cavo di alimentazione dal relativo connettore e scollega tutti gli altri cavi.
- * Se pensi di non dover utilizzare il volante per un lungo periodo di tempo, scollega l'alimentatore dalla presa di corrente.
- * La presa elettrica deve trovarsi nei pressi delle apparecchiature e deve risultare facilmente accessibile.



Prese d'aria

Accertati di non ostruire nessuna delle prese d'aria presenti nella base del volante. per una ventilazione ottimale, attieniti alle seguenti indicazioni:

- * Colloca la base ad almeno 10cm di distanza dal muro.
- * Non collocare la base in uno spazio angusto.
- * Non coprire la base.
- * Non lasciare che la polvere penetri nella prese d'aria.



Per motivi di sicurezza, non utilizzare mai la pedaliera a piedi nudi o indossando solamente i calzini.

THRUSTMASTER® DECLINA OGNI RESPONSABILITÀ IN CASO DI INFORTUNI DERIVANTI DALL'USO DELLA PEDALIERA SENZA SCARPE.



Attenzione – Infortuni derivanti dal force feedback e dai movimenti ripetuti

Giocare con un volante force-feedback potrebbe causare dolori muscolari o articolari. Per evitare qualsiasi problema:

- * Evita di giocare per lunghi periodi di tempo.
- * Prenditi 10-15 minuti di pausa per ogni ora di gioco.
- * Qualora dovessi avvertire fatica o dolore a mani, polsi, braccia, piedi o gambe, smetti di giocare e riposati per alcune ore prima di ricominciare a giocare.



Attenzione – Infortuni derivanti dal force feedback e dai movimenti ripetuti (seguito)

- * Qualora i sintomi o il dolore sopradescritti dovessero persistere anche quando ricominci a giocare, smetti di giocare e consulta il tuo medico.
- * Tenere lontano dalla portata dei bambini.
- * Nei giochi, mantieni sempre le mani sul volante in posizione corretta, senza mai lasciarlo andare completamente.
- * Mentre giochi, non infilare mai le tue mani o le tue dita sotto ai pedali o in una qualunque posizione nei pressi della pedaliera.
- * Durante la calibrazione e mentre giochi, non infilare mai la tua mano o il tuo braccio attraverso le aperture del volante.
- * Assicurati che la base del volante sia ben fissata, così come indicato dalle istruzioni nel presente manuale.

PRODOTTO PESANTE



Prodotto maneggiabile solo da utenti con un'età minima di 16 anni



Fai attenzione a non far cadere il prodotto addosso a te o a chiunque altro!

SEMPRE



MAI



MAI

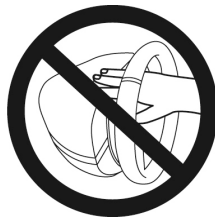



Attenzione – Rischio di schiacciamento da pedaliera mentre giochi

- * Tieni la pedaliera lontana dai bambini.
- * Mentre giochi, non appoggiare mai le tue dita sui pedali o nelle immediate vicinanze.
- * Mentre giochi, non appoggiare mai le tue dita sulla base posteriore dei pedali o nelle immediate vicinanze.
- * Mentre giochi, non appoggiare mai le tue dita sulla base anteriore dei pedali o nelle immediate vicinanze.

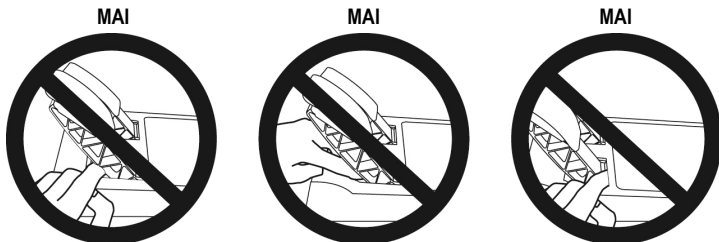

Attenzione – Rischio di schiacciamento da pedaliera quando non giochi

- * Conserva la pedaliera in un posto sicuro e tienila lontana dalla portata dei bambini.

AGGIORNARE IL FIRMWARE DEL TUO VOLANTE

Il firmware presente nella base del tuo volante può essere aggiornato ad una versione più recente, per apportare migliorie al prodotto.

Per visualizzare la versione del firmware attualmente presente nel tuo volante e, se necessario, aggiornarla: su PC, collegati al sito <https://support.thrustmaster.com>. Clicca su **Volanti / T300 Ferrari Integral Alcantara Edition**, dopodiché seleziona **Firmware** e segui le istruzioni per la procedura di scaricamento e installazione.

Nota importante:

Per poter funzionare su PC, prima di collegare il cavo USB del volante al PC, il selettore scorrevole USB (5) sulla base del volante dovrà sempre trovarsi in posizione PC.

INSTALLARE IL VOLANTE SULLA SUA BASE

Allinea correttamente i connettori utilizzando le frecce:

Connettore della base (1): freccia rivolta verso l'alto

Connettore del volante (2): freccia rivolta verso l'alto

Dopo aver correttamente posizionato i connettori, non devi far altro che ruotare in senso antiorario l'anello del sistema Thrustmaster Quick Release (12), tenendo il volante (2) fermo in posizione.

Dopodiché, stringi l'anello più a fondo che puoi; per far questo, tieni l'anello in posizione e ruota il volante in senso orario.

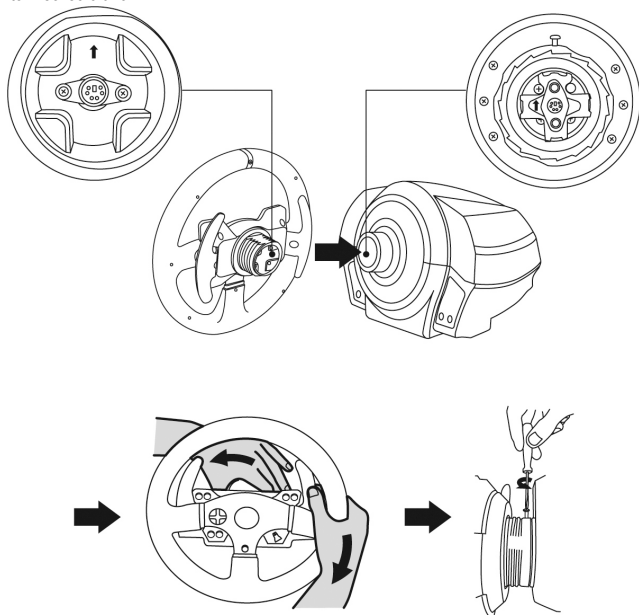

Dopo aver installato il volante, ruotalo di 180° (guardando il volante, il logo Ferrari® deve apparire ribaltato) per accedere alla piccola vite di fissaggio presente sull'anello del sistema Thrustmaster Quick Release (12). Utilizzando un grande cacciavite Phillips, stringi la piccola vite di fissaggio (senza usare troppa forza), facendola ruotare in senso orario.



**NON utilizzare troppa forza per stringere la piccola vite di fissaggio (con un cacciavite Phillips)!
Smetti di avvitare non appena avverti un po' di resistenza.**

FISSARE IL VOLANTE

Fissare il volante a un tavolo o a una scrivania

1. Colloca il volante su un tavolo o su qualsiasi altra superficie piana, orizzontale e stabile.
2. Inserisci la vite di fissaggio (11) nel sistema di aggancio (10), dopodiché blocca la periferica ruotando la vite in senso antiorario, in modo tale che questa penetri nell'ampio foro filettato (9) presente nella parte inferiore del volante, finché il volante non risulti perfettamente stabile.

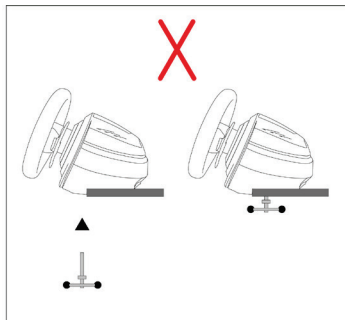
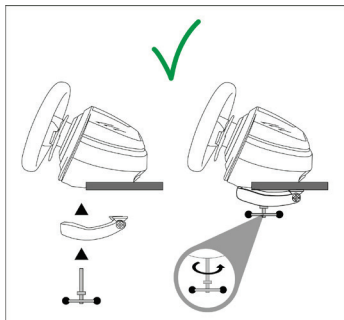

ATTENZIONE: Non stringere mai la vite da sola, senza il sistema di aggancio!
(Ciò potrebbe danneggiare il volante.)

Fissare la base del volante ad un abitacolo

1. Colloca la base del volante sul ripiano dell'abitacolo.
2. Avvita due viti M6 (non incluse) al ripiano dell'abitacolo, dopodiché avvitalo ai due piccoli fori presenti nella parte inferiore del volante.
Importante: la lunghezza delle due viti M6 non deve superare di oltre 12 mm lo spessore del ripiano: viti più lunghe potrebbero danneggiare i componenti interni presenti nella base del volante.
3. Se necessario, avvita il sistema di attacco standard. Inserendo la vite di serraggio nell'ampio foro filettato.

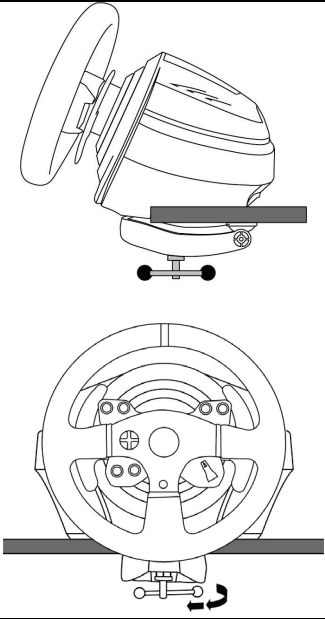
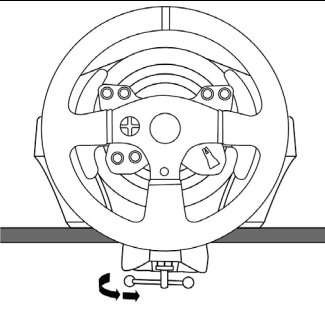
FISSAGGIO / RIMOZIONE	DIREZIONE
<p><u>Per stringere:</u></p> <p><i>Gita la vite in senso antiorario</i></p>	
<p><u>Per allentare:</u></p> <p><i>Gita la vite in senso orario</i></p>	

MAPPATURA PER CONSOLE PLAYSTATION®5 E CONSOLE
PLAYSTATION®4

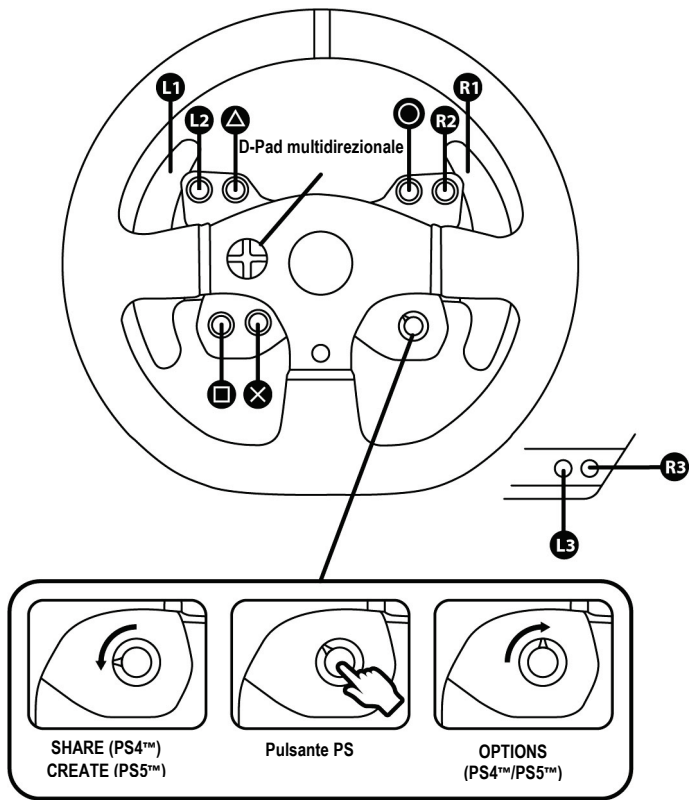

MAPPATURA PER PC

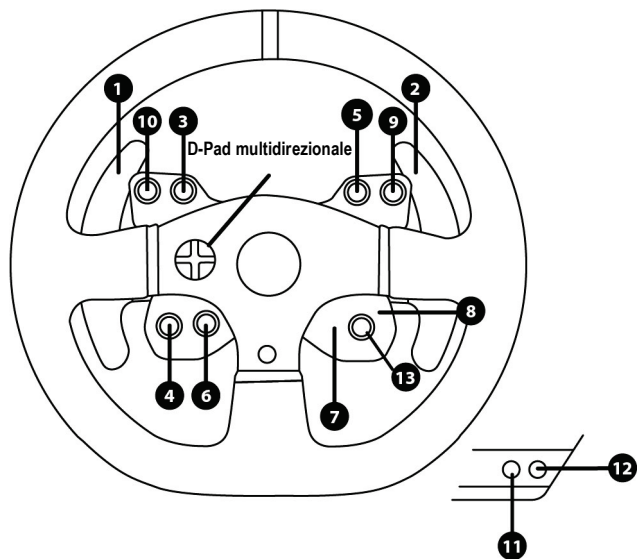

CONFIGURAZIONE DEL VOLANTE PER CONSOLE PLAYSTATION®5 E CONSOLE PLAYSTATION®4

1. Collega la pedaliera al connettore (17) presente nella parte posteriore della base del volante.
2. Collega il cavo di alimentazione al connettore (14) presente nella parte posteriore della base del volante.
3. Collega il cavo di alimentazione a una presa di corrente, rispettando le indicazioni sul voltaggio elettrico.



Per ulteriori informazioni su questo punto, consulta il capitolo COLLEGARE IL VOLANTE A UNA PRESA DI CORRENTE, a pagina 4 del presente manuale.

4. Sposta il selettore scorrevole USB (5) sulla base del volante in posizione PS5™-PS4™.
5. Collega il connettore USB del volante (15) a una delle porte USB della console.
6. Una volta accesa la tua console, il tuo volante si calibrerà automaticamente.
7. Per poter utilizzare il volante, premi il pulsante PS del volante (8) e accedi al tuo account PlayStationNetwork.

Ora sei pronto/a per giocare!

PASSARE DALLA MODALITÀ PS5™ ALLA MODALITÀ PS4™ E VICEVERSA

Tieni premuto il pulsante MODE (6) per cinque secondi, poi rilascialo.

La spia luminosa cambierà colore e la scelta da te fatta verrà immediatamente salvata nella memoria interna del volante.

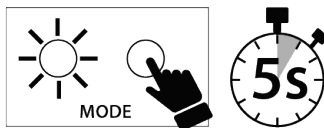

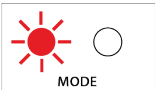
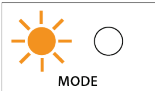
MODALITÀ SELEZIONATA	Colore della spia luminosa (6)
PS5™ PS5-PS4 <input checked="" type="checkbox"/> PC	ROSSO  MODE
PS4™ PS5-PS4 <input type="checkbox"/> PC	ARANCIONE  MODE

Note importanti:

- Prima di collegare il cavo USB del volante alla console, il selettore USB (5) presente sulla base del volante dovrà sempre trovarsi nella corretta posizione (PS5™-PS4™).

Per cambiare la posizione del selettore, scollega il cavo USB dalla console e cambia la posizione del selettore prima di ricollegare il cavo USB alla console.

- Su console PlayStation®5 e console PlayStation®4, con il selettore scorrevole USB (5) in posizione PS5™-PS4™:

* Per poter utilizzare il volante, ricordati di premere il pulsante PS del volante (8).

* Nella maggior parte dei giochi, il volante verrà riconosciuto come un volante T300 RS.

* Il volante è funzionante nei giochi compatibili e nei menu della console.

* Le funzioni "CREATE/SHARE" e "PS" sono attive sul volante.

- L'elenco dei giochi compatibili con la console PS5™ e la console PS4™ è disponibile all'indirizzo: <https://support.thrustmaster.com> (clicca su Volanti / T300 Ferrari Integral Alcantara Edition / Impostazioni giochi). Questo elenco viene aggiornato regolarmente.

CONFIGURAZIONE DEL VOLANTE PER PC*

*Compatibilità PC non avallata da parte di Sony Interactive Entertainment.

1. Collega la pedaliera al connettore (17) sul retro della base del volante.
2. Collega il cavo di alimentazione al connettore (14) sul retro della base del volante.
3. Collega il cavo di alimentazione ad una presa elettrica con le medesime specifiche di Voltaggio.



Per ulteriori informazioni a riguardo, fai riferimento alla sezione COLLEGARE IL VOLANTE A UNA PRESA DI CORRENTE, a pagina 4 del presente manuale.

4. Sposta il selettore scorrevole USB (5) sulla abse del volante in posizione PC.
5. Vai su <https://support.thrustmaster.com>, seleziona quindi **Racing Wheels / T300 Ferrari Integral Alcantara Edition** per scaricare i driver e il software Force Feedback per PC.
6. Una volta completato il download, avvia l'installazione e segue le istruzioni sullo schermo per collegare al tuo PC il connettore USB del volante, completando quindi l'installazione. Il volante si calibrerà automaticamente. La spia luminosa (6) diventerà verde.
7. Terminata l'installazione, clicca su **Finish** e riavvia il tuo computer.
8. Seleziona **Start / Tutti i programmi / Thrustmaster / FFB Racing Wheel / Pannello di controllo** per aprire la finestra **Periferiche di gioco**.

Nella finestra **Periferiche di gioco** comparirà il nome del volante (**Thrustmaster T300RS Racing Wheel**) con lo stato di OK.

9. Clicca su **Proprietà** per configurare il tuo volante nel pannello di controllo T300:
 - Scheda **Test Input**: ti permette di visualizzare e testare i pulsanti azione, il D-pad direzionale, gli assi di pedali e volante; oltre a regolare l'angolo di rotazione del volante nei tuoi giochi per PC.
 - Scheda **Test Forces**: ti testare 12 effetti Force Feedback.
 - Scheda **Gain Settings**: ti permette di regolare la potenza degli effetti Force Feedback nei tuoi giochi per PC.

Note generali:

- Su PC, prima di avviare il gioco, ricordati sempre di chiudere completamente la finestra **Periferiche di gioco** cliccando su OK.
- La versione del firmware del tuo volante compare nell'angolo in alto a destra delle schede del pannello di controllo.

Ora sei pronto/a per giocare!

Avviso importante:

Per poter funzionare su PC, prima di collegare il cavo USB del volante al PC, il selettore scorrevole USB (5) sulla base del volante dovrà sempre trovarsi in posizione PC.

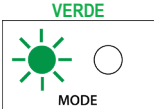
MODALITÀ SELEZIONATA	Colore della spia luminosa (6)
PC PS5-PS4 <input type="checkbox"/> PC	VERDE 

CALIBRAZIONE AUTOMATICA DI VOLANTE E PEDALIERA

Il volante si calibra automaticamente nel momento in cui colleghi il volante alla rete elettrica e inserisci nella consolle il connettore USB del volante.

Durante questa fase, il volante si muoverà rapidamente a destra e a sinistra, coprendo un angolo di 1080 gradi, prima di fermarsi in posizione centrale.



ATTENZIONE:

**Non toccare mai il volante durante la fase di auto-calibrazione!
(Ciò potrebbe causare un'errata calibrazione e/o infortuni personali.)**

Non collegare mai la pedaliera alla base del volante (né scollegarla mai dalla base) mentre il volante è collegato alla consolle o durante i giochi (ciò potrebbe causare un'errata calibrazione).

Collega sempre la pedaliera prima di collegare il volante alla consolle.

Una volta completata la calibrazione del volante e avviato il gioco, i pedali si auto-calibreranno dopo averli premuti alcune volte.



ATTENZIONE:

Non premere mai i pedali durante la fase di auto-calibrazione del volante o durante il caricamento di un gioco! (Ciò potrebbe causare un'errata calibrazione.)

Qualora il tuo volante e la tua pedaliera non funzionassero correttamente, o se la calibrazione dovesse apparirti errata:

Spegni la tua consolle, scollega completamente il tuo volante, ricollega tutti i cavi (compresi il cavo di alimentazione e la pedaliera), quindi riavvia la tua consolle e il tuo gioco.

SENSORE TEMPERATURA INTERNA

Il sistema di raffreddamento del volante è composto da un dissipatore e da una ventola.

- Un termostato monitora la temperatura interna del volante.
- Quando usi il volante in un gioco:
 - la ventola di raffreddamento si avvia nel momento in cui il volante ha raggiunto una data temperatura (dopo alcuni minuti di gioco, a seconda dell'intensità degli effetti the Force Feedback utilizzati).
 - la forza degli effetti Force Feedback diminuisce automaticamente all'aumentare della temperatura interna (per proteggere il motore). La potenza di tali effetti aumenta automaticamente non appena la temperatura dovesse calare leggermente.
- Quando smetti di giocare: a causa dell'inerzia termica del motore, la ventola continua a girare finché la temperatura non scende al di sotto del livello iniziale di avvio. Il tuo volante è stato così progettato per facilitarne il raffreddamento e per proteggere il motore (questa operazione potrebbe durare da 5 a 45 minuti, a seconda della temperatura raggiunta durante l'uso del volante in un gioco).

PULSANTE MODE E SPIA LUMINOSA (6)

Pulsante MODE per la pedaliera

Potrai scambiare elettronicamente fra loro i pedali di acceleratore e frizione.

Procedura:

Tieni premuti contemporaneamente, per 5 secondi, i pulsanti **MODE + L3 + R3** (presenti sulla base del volante T300) dopodiché rilasciali.

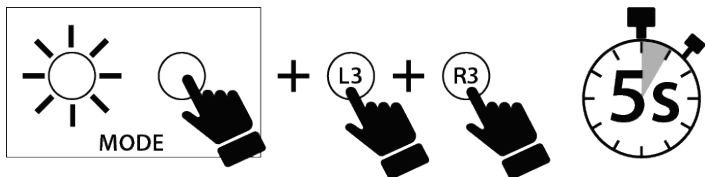

Lo stato dell'attivazione dello scambio tra i pedali viene salvato nella memoria interna del volante e la spia luminosa (6) lampeggerà in maniera diversa in base alla modalità da te scelta:

PEDALI ACCELERATORE E FRIZIONE	Colore del led MODE (6)
Passare alla modalità INVERTITA	Lampeggia cinque volte dopo la procedura, dopodiché lampeggia continuamente ogni otto secondi.
Passare alla modalità NORMALE	Lampeggia una volta dopo la procedura, poi non lampeggia continuamente.

Altri consigli per il pulsante MODE

Per saperne di più sul pulsante e sul led MODE, consulta il sito <https://support.thrustmaster.com>.
Clicca su **Volanti / T300 Ferrari Integral Alcantara Edition**, quindi seleziona **Manuale** o **FAQ**.

FILE DI AIUTO E FAQ

Visita il sito <https://support.thrustmaster.com>. Clicca su **Volanti / T300 Ferrari Integral Alcantara Edition**, quindi seleziona **Manuale** o **FAQ**.

T3PA

THRUSTMASTER 3 PEDALS ADD-ON

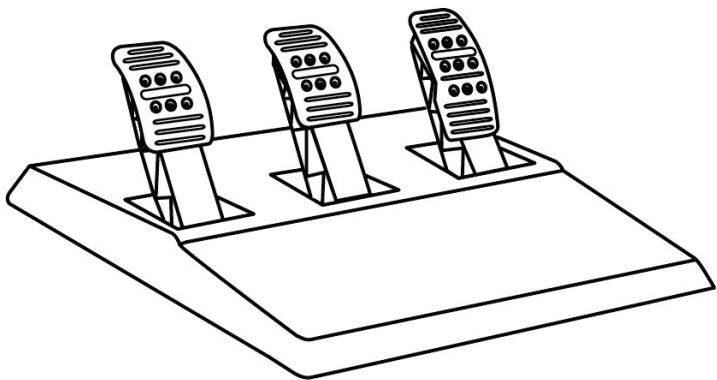

CARATTERISTICHE TECNICHE

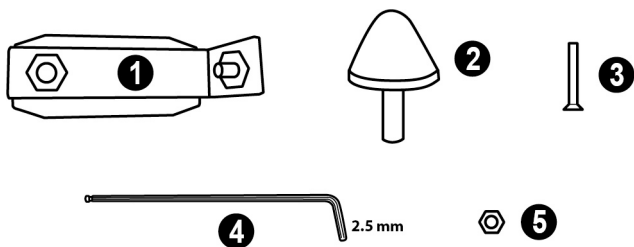

- 1 Supporto metallico per blocco conico
(non preventivamente installato)
- 2 Blocco conico
- 3 Vite di fissaggio per supporto metallico
- 4 Chiave Allen da 2,5 mm (inclusa)
- 5 Dado di regolazione della posizione del blocco conico

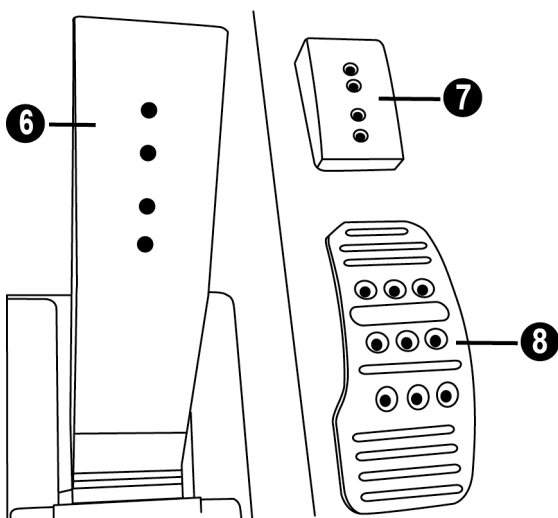

- 6 Asta del pedale
- 7 Supporto copri-pedale in plastica
- 8 Copri-pedale in metallo

ATTENZIONE

Prima di utilizzare questo prodotto, assicurati di leggere con attenzione il presente manuale, conservandolo per una futura consultazione.



Per ragioni di sicurezza, non utilizzare mai la pedaliera a piedi nudi o indossando unicamente dei calzini.

THRUSTMASTER® DECLINA OGNI RESPONSABILITÀ IN CASO DI INFORTUNIO DERIVANTE DALL'USO DELLA PEDALIERA SENZA SCARPE.



Attenzione – Rischio di schiacciamento durante le sessioni di gioco con la pedaliera

- * Mantieni la pedaliera fuori dalla portata dei bambini.
- * Durante le sessioni di gioco, non appoggiare mai le tue dita o i tuoi pollici sopra o vicino ai lati dei pedali.
- * Durante le sessioni di gioco, non appoggiare mai le tue dita o i tuoi pollici sopra o vicino alla base posteriore dei pedali.
- * Durante le sessioni di gioco, non appoggiare mai le tue dita o i tuoi pollici sopra o vicino alla base frontale dei pedali.

MAI



MAI



MAI



CALIBRAZIONE AUTOMATICA DEI PEDALI



IMPORTANTE:

- Per evitare problemi di calibrazione, durante le sessioni di gioco o quando il volante è collegato a una console PS5™, a una console PS4™ o a un PC, non collegare o scollegare mai la pedaliera dalla base del volante.
- Collega la pedaliera al volante sempre prima di collegare quest'ultimo alla console PS5™, alla console PS4™ o a un PC.
- Dopo che il volante si sarà calibrato automaticamente e una volta avviato il gioco, i pedali si calibreranno automaticamente dopo essere stati premuti alcune volte.
- Per evitare problemi di calibrazione, non premere mai i pedali mentre il volante si sta auto-calibrando o mentre il tuo gioco si sta avviando.
- Se i pedali non dovessero funzionare correttamente o ti dovessero sembrare mal calibrati, spegni la tua console, scollega totalmente il volante, dopodiché ricollega tutti i cavi (compresi il cavo di alimentazione e il cavo della pedaliera), riaccendi la console e riavvia il tuo gioco.

FISSARE LA PEDALIERA A UN ABITACOLO

- Fissa la pedaliera utilizzando i piccoli fori per viti presenti nella parte inferiore della pedaliera.
- Avvita due viti M6 (non incluse) nella placca di supporto per la pedaliera del tuo abitacolo e nei due piccoli fori per viti presenti nella parte inferiore della pedaliera.

Importante: per non danneggiare le componenti interne della pedaliera, la lunghezza delle due viti M6 non deve superare lo spessore della placca di supporto per la pedaliera del tuo abitacolo aumentato di 10 mm.

REGOLAZIONE DELLA PEDALIERA

Ognuno dei tre pedali è dotato di:

- Copri-pedale in metallo (8) multi-perforato (nove per l'acceleratore – due per il freno – sei per la frizione).
- Un supporto copri-pedale in plastica (7) (posizionato tra la testa e l'asta del pedale) con quattro perforazioni.
- Un'asta del pedale (6) con due perforazioni.

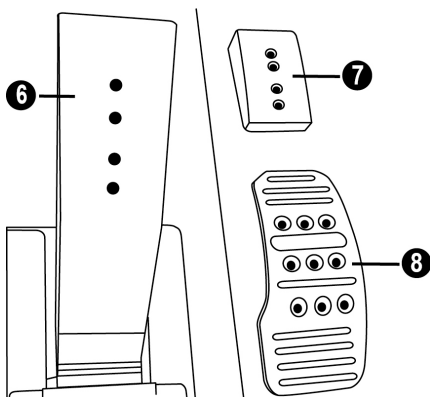

ATTENZIONE: per evitare qualsiasi problema di calibrazione, assicurati sempre di scollegare il cavo USB del tuo volante prima di effettuare qualsiasi regolazione sulla tua pedaliera.

Regolare l'ALTEZZA dell'acceleratore

- Utilizzando l'acclusa chiave Allen da 2,5 mm (4), svita le due viti di fissaggio del copri-pedale in metallo (8) e del relativo supporto (7).
- Scegli la tua altezza preferita, dopodiché reinserisci e stringi nuovamente le viti, in modo tale che il copri-pedale in metallo (8) e il relativo supporto (7) siano saldamente fissati.

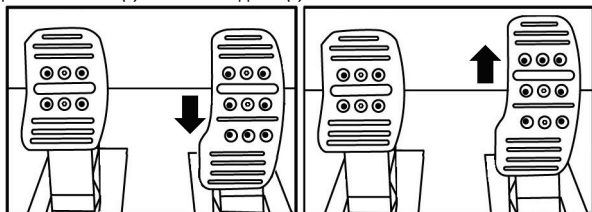

Posizione bassa (predefinita)

Posizione alta

Regolare la DISTANZA fra i tre pedali

- Utilizzando l'acclusa chiave Allen da 2,5 mm (4), svita le due viti di fissaggio del copri-pedale in metallo (8) e del relativo supporto (7).
- Seleziona la tua posizione preferita (a sinistra, al centro, a destra), dopodiché reinserisci e stringi nuovamente le viti, in modo tale che il copri-pedale in metallo (8) e il relativo supporto (7) siano saldamente fissati.

Esempi relativi al pedale della frizione:

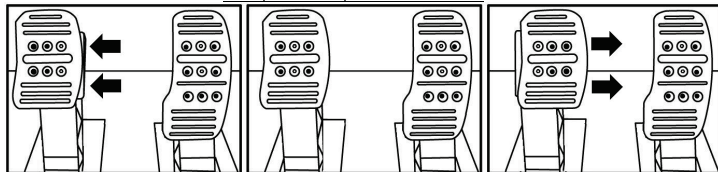

Posizione a sinistra

Posizione centrale (predefinita)

Posizione a destra

Numero di posizionamenti possibili per pedale:

- Tre per l'acceleratore
- Tre per il freno
- Tre per la frizione

Regolazione dell'INCLINAZIONE dei pedali

- Utilizzando l'acclusa chiave Allen da 2,5 mm (4), svita le due viti di fissaggio del copri-pedale in metallo (8) e del relativo supporto (7).
- Ruota il supporto copri-pedale in plastica (7) di 180°, dopodiché reinserisci e stringi nuovamente le viti, in modo tale che il copri-pedale in metallo (8) e il relativo supporto (7) siano saldamente fissati.

Esempi relativi all'acceleratore:

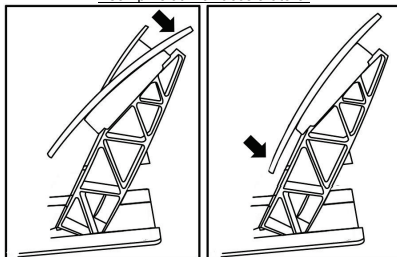

Posizione a minor inclinazione

Posizione a maggior inclinazione (predefinita)

Numero di inclinazioni possibili per pedale:

- Due per l'acceleratore
- Due per il freno
- Due per la frizione

Installare in blocco conico ("CONICAL RUBBER BRAKE" mod)

Questa modifica (o "mod") non è essenziale e non risulta preventivamente installata. Ciò significa che il pedale del freno funziona perfettamente anche a mod non installato.

Questo mod ti permette di sperimentare differenti sensazioni e resistenze durante le frenate. Sta a te scegliere se installarlo o meno, a seconda delle tue preferenze.

- Avvita il blocco conico (2) nel relativo supporto metallico (1).
- Nella parte posteriore (all'interno del foro filettato del blocco conico), avvita il dado per la regolazione della posizione (5).

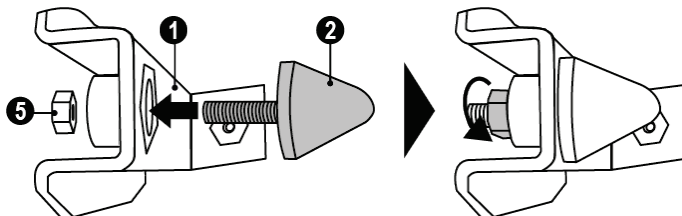

- Posiziona l'unità dietro all'asta del pedale del freno.

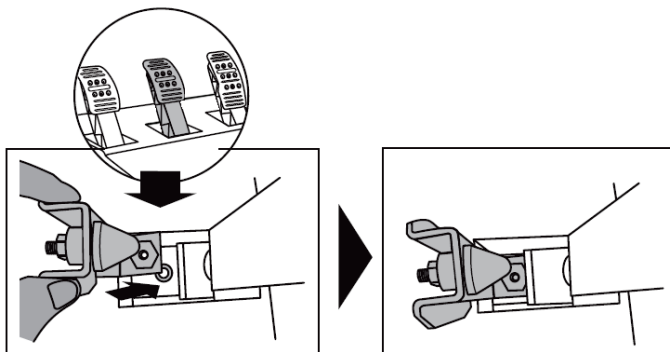

- Utilizzando l'acclusa chiave Allen da 2,5 mm (4), aggancia l'unità stringendo la vite di fissaggio (3) nel piccolo foro centrale filettato, presente nella parte inferiore della pedaliera.

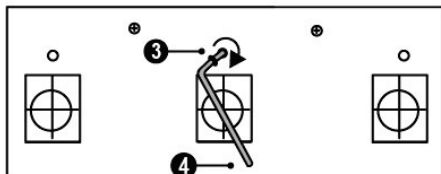
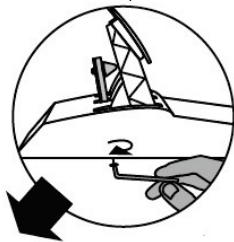

Il mod "CONICAL RUBBER BRAKE" è ora installato!

Regolazione dell'AMPIEZZA della corsa e della FORZA resistente del pedale del freno

Svitando leggermente il dado (5), puoi aumentare ulteriormente la resistenza del pedale del freno, avvicinando il blocco conico (2) alla parte posteriore dell'asta del pedale (se necessario, per stringere nuovamente il dado e mantenerlo nella posizione desiderata, usa una chiave del 14 o delle pinze). Quanto più il blocco conico sarà vicino alla parte posteriore dell'asta del pedale, tanto maggiore risulterà la forza resistente.

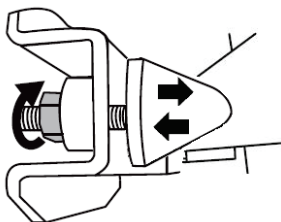

Nota: se il blocco conico si trova molto vicino alla parte posteriore dell'asta del pedale del freno, potresti avere delle difficoltà nel raggiungere il massimo valore di calibrazione. Se così fosse:

- * Lentamente, premi con molta forza il pedale del freno, affinché raggiunga il valore massimo (se necessario, sali in piedi sul pedale brevemente – solo per un attimo), dopodiché allenta la pressione; oppure
- * Porta il blocco conico un po' più distante dal retro dell'asta del pedale del freno.

Informazioni sulla garanzia al consumatore

A livello mondiale, Guillemot Corporation S.A., avente sede legale in Place du Granier, B.P. 97143, 35571 Chantepie, Francia (d'ora in avanti "Guillemot") garantisce al consumatore che il presente prodotto Thrustmaster sarà privo di difetti relativi ai materiali e alla fabbricazione, per un periodo di garanzia corrispondente al limite temporale stabilito per la presentazione di un reclamo riguardante la conformità del prodotto in questione. Nei paesi della Comunità Europea, tale periodo equivale a due (2) anni a partire dalla consegna del prodotto Thrustmaster. In altri paesi, la durata della garanzia corrisponde al limite temporale stabilito per la presentazione di un reclamo riguardante la conformità del prodotto Thrustmaster in base alle leggi applicabili nel paese in cui il consumatore risiedeva alla data di acquisto del prodotto Thrustmaster (qualora nel paese in questione non esistesse alcuna norma a riguardo, il periodo di garanzia corrisponderà a un (1) anno a partire dalla data originale di acquisto del prodotto Thrustmaster).

Qualora, durante il periodo di garanzia, il prodotto dovesse apparire difettoso, contatti immediatamente l'Assistenza Tecnica, che le indicherà la procedura da seguire. Qualora il difetto dovesse essere confermato, il prodotto dovrà essere riportato al luogo di acquisto (o qualsiasi altro luogo indicato dall'Assistenza Tecnica).

Nel contesto della presente garanzia, il prodotto difettoso di proprietà del consumatore potrà essere sostituito o reso nuovamente funzionante, a discrezione dell'Assistenza Tecnica. Se, durante il periodo coperto dalla garanzia, il prodotto Thrustmaster fosse oggetto di tale rimessa in operatività, alla rimanente durata della garanzia dovrà essere aggiunto un periodo di almeno sette (7) giorni, durante il quale il prodotto risulta non utilizzabile (tale periodo intercorre dalla data della richiesta di intervento da parte del consumatore o dalla data in cui il prodotto in questione è reso disponibile per la rimessa in operatività, questo nel caso in cui tale data sia successiva alla data di richiesta di intervento). Qualora le leggi applicabili in materia lo consentano, la totale responsabilità di Guillemot e delle sue controllate (compresi i danni conseguenti) si limita alla rimessa in operatività o alla sostituzione del prodotto Thrustmaster. Qualora le leggi applicabili in materia lo consentano, Guillemot declina ogni garanzia sulla commerciabilità o la conformità a finalità particolari.

La presente garanzia non potrà essere applicata: (1) se il prodotto è stato modificato, aperto, alterato o ha subito danni derivanti da un uso inappropriato o non autorizzato, da negligenza, da un incidente, dalla semplice usura, o da qualsiasi altra causa non riconducibile a difetti nei materiali o nell'assemblaggio (compresi, ma non i soli, prodotti Thrustmaster combinati con elementi inadatti, tra cui, in particolare, batterie ricaricabili, caricatori o qualsiasi altro elemento non fornito da Guillemot per questo prodotto); (2) nel caso in cui il prodotto sia stato utilizzato per qualsiasi altro scopo al di fuori dell'uso domestico, comprese finalità professionali o commerciali (esempio: sale giochi, allenamenti, concorsi); (3) in caso di mancato rispetto delle istruzioni fornite dall'Assistenza Tecnica; (4) in caso di software, ovvero software soggetto a una specifica garanzia; (5) ai materiali di consumo (elementi che richiedono la loro sostituzione al termine della loro durata di esercizio come, ad esempio, batterie di tipo convenzionale o cuscinetti protettivi per auricolari o cuffie); (6) agli accessori (ad esempio, cavi, custodie, borsette, borse, cinturini); (7) se il prodotto è stato venduto ad un'asta pubblica.

La presente garanzia non è trasferibile.

I diritti legali del consumatore, stabiliti dalle leggi vigenti in materia di vendita di beni di consumo nel relativo paese, non vengono intaccati dalla presente garanzia.

Disposizioni addizionali sulla garanzia

Per tutta la durata della garanzia, in linea di principio, Guillemot non fornirà alcuna parte di ricambio, in quanto la sola Assistenza Tecnica è la parte autorizzata ad aprire e/o rimettere in funzionamento tutti i prodotti Thrustmaster (fatta eccezione per eventuali procedure di rimessa in operatività che l'Assistenza Tecnica potrebbe richiedere al consumatore, attraverso istruzioni scritte – viste, ad esempio, la semplicità e la mancanza di riservatezza della procedura di rimessa in operatività – e fornendo al consumatore le necessarie parti di ricambio, se ve ne fosse l'esigenza).

Considerando i propri cicli di innovazione e per proteggere il proprio know-how e i propri segreti commerciali, in linea di principio, Guillemot non fornirà alcuna notifica o parte di ricambio finalizzata alla rimessa in attività di un qualunque prodotto Thrustmaster il cui periodo di garanzia risultasse scaduto.

Responsabilità

Qualora le leggi applicabili in materia lo consentano, Guillemot Corporation S.A. (d'ora in avanti "Guillemot") e le sue controllate declinano ogni responsabilità per qualsiasi danno derivante da almeno una delle seguenti condizioni: (1) il prodotto è stato modificato, aperto o alterato; (2) mancato rispetto delle istruzioni di installazione; (3) uso inappropriato o non permesso, negligenza, incidente (come, ad esempio, un impatto); (4) semplice usura; (5) utilizzo del prodotto per qualsiasi altro scopo al di fuori dell'uso domestico, comprese finalità professionali o commerciali (esempio: sale giochi, allenamenti, concorsi). Qualora le leggi applicabili in materia lo consentano, Guillemot e le sue controllate declinano ogni responsabilità per qualsiasi danno non riconducibile a difetti nei materiali o nella fabbricazione del prodotto (compresi, ma non i soli, potenziali danni causati direttamente o indirettamente da un qualunque software, oppure dall'uso del prodotto Thrustmaster in combinazione con elementi inadatti, tra cui, in particolare, batterie ricaricabili, caricatori o qualsiasi altro elemento non fornito da Guillemot per questo prodotto).

THRUSTMASTER®

ASSISTENZA TECNICA

<https://support.thrustmaster.com>



COPYRIGHT

©2022 Guillemot Corporation S.A. Tutti i diritti riservati. Thrustmaster® è un marchio registrato di proprietà di Guillemot Corporation S.A. Fabbriato e distribuito da Guillemot Corporation S.A. Tutti gli altri marchi e nomi commerciali vengono qui citati previa autorizzazione e appartengono ai legittimi proprietari. Contenuti, design e caratteristiche possono essere oggetto di modifiche senza preavviso e potrebbero variare da una nazione all'altra. Foto e illustrazioni puramente indicative. Progettato in Europa e Nord America, fabbricato in Cina.

Ferrari® è un marchio depositato di Ferrari S.p.A.

Utilizzabile esclusivamente con console PlayStation®5 e console PlayStation®4.

"PS", "PlayStation", "PS5", "PS4" e il "PlayStation Shapes Logo" sono marchi o marchi registrati di proprietà di Sony Interactive Entertainment Inc. Tutti i diritti riservati. Tutti gli altri marchi appartengono ai legittimi proprietari. Prodotto e distribuito su licenza di Sony Interactive Entertainment LLC.

RACCOMANDAZIONI SULLA TUTELA DELL'AMBIENTE



* Nell'Unione Europea: Al termine della sua vita operativa, questo prodotto non dovrebbe essere gettato assieme ai comuni rifiuti, ma dovrebbe essere portato ad un apposito punto di raccolta destinato al riciclaggio del Materiale Elettrico ed Elettronico.

Ciò è confermato dal simbolo riportato sul prodotto, nel manuale d'uso o sulla confezione.

A seconda delle proprie caratteristiche, i materiali potrebbero essere riciclati.

Tramite il riciclaggio ed altre forme di trattamento del Materiale Elettrico ed

Elettronico, è possibile fornire un importante contributo per la salvaguardia dell'ambiente.

Per conoscere i punti di raccolta più vicini a te, contatta le autorità locali competenti.

In tutti gli altri Paesi: per favore, rispetta le leggi locali sul riciclo dei materiali elettrici ed elettronici.

Informazioni da conservare. I colori e le decorazioni possono variare.

I ganci di plastica e gli adesivi dovrebbero essere rimossi dal prodotto prima che quest'ultimo venga utilizzato.

www.thrustmaster.com

**Valido solo in UE, Regno Unito e Turchia*



T300 *Ferrari Integral Racing Wheel*

ALCANTARA® Edition

Para consolas PlayStation®5, consolas PlayStation®4 y PC

Manual del usuario

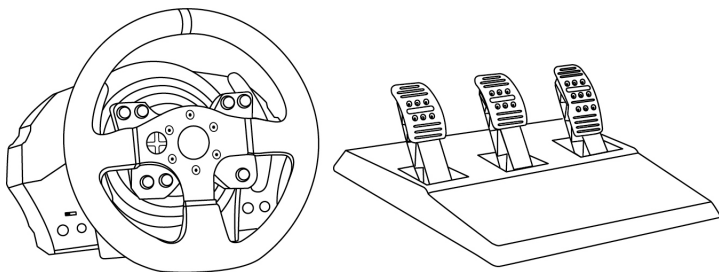

ADVERTENCIA:

Para asegurarte de que tu volante de carreras T300 funcione correctamente con juegos, puede que tengas que instalar las actualizaciones automáticas de los juegos (disponibles cuando tu consola está conectada a Internet).

CARACTERÍSTICAS TÉCNICAS

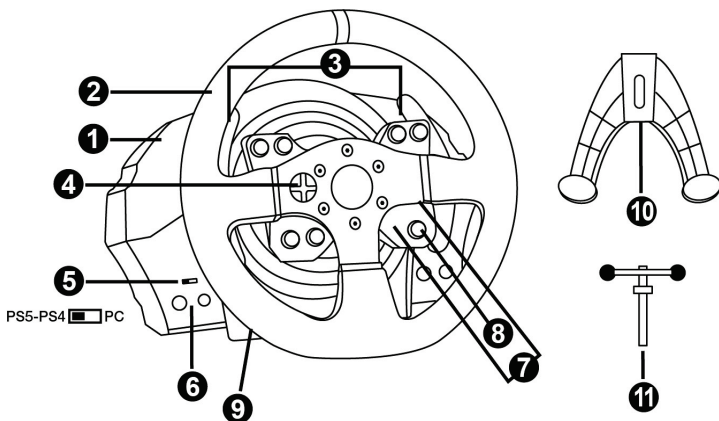

- 1 Base de T300 RS
- 2 Volante Ferrari 599XX EVO
- 3 2 levas de cambio secuenciales (Up y Down)
- 4 D-Pad multidireccional
- 5 Interruptor deslizante de USB integrado para consolas PS5™, consolas PS4™ y PC
- 6 Botón MODE + luz indicadora roja/naranja/verde
- 7 Botones SHARE/OPTIONS en consolas PS4™ y CREATE/OPTIONS en consolas PS5™
- 8 Botón PS
- 9 Agujero roscado grande (para sistema de fijación y tornillo de apriete)
- 10 Sistema de fijación
- 11 Tornillo de fijación metálico

Notas importantes relacionadas con el interruptor deslizante de USB (5):

- Para funcionar en una **consola PS5™** o en una **consola PS4™**, el interruptor deslizante de USB (5) de la base del volante de carreras siempre debe estar en la posición **PS5™-PS4™** antes de conectar el cable USB del volante de carreras a la consola.
- Para funcionar en una **consola PS3™**, el interruptor deslizante de USB (5) de la base del volante de carreras siempre debe estar en la posición **PC** antes de conectar el cable USB del volante de carreras a la consola.
- Para funcionar en **PC**, el interruptor deslizante de USB (5) de la base del volante de carreras siempre debe estar en la posición **PC** antes de conectar el cable USB del volante de carreras al PC.

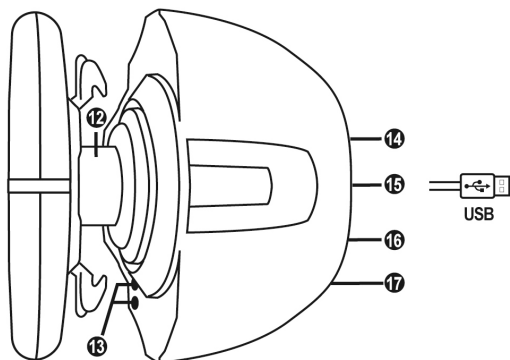

- | | |
|---|---|
| 12 Thrustmaster Quick Release | 15 Conector y cable USB del volante de carreras |
| 13 Botones L3/R3 | 16 Conector de caja de cambios |
| 14 Conector de fuente de alimentación (tipo A o B) <i>(varía de un país a otro)</i> | <i>(caja de cambios vendida por separado)</i> |
| | 17 Conector de los pedales |

¡CONEXIÓN DEL VOLANTE DE CARRERAS A UN ENCHUFE ELÉCTRICO: LEER ANTES DE CONTINUAR!

La fuente de alimentación del volante de carreras varía en función del país en el que hayas comprado el dispositivo.

La fuente de alimentación puede ser:

Interna. con:

- * Una unidad de fuente de alimentación situada directamente en el interior de la base del volante de carreras, con un conector de tipo A.
 - * Un cable de fuente de alimentación de 220-240 V.
- = compatible sólo con un suministro eléctrico de 220-240 V.

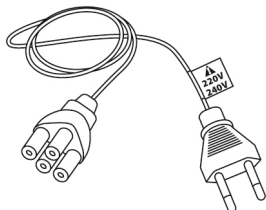

¡¡¡No conectes nunca el cable de 220-240 V a un enchufe eléctrico de 100-130 V!!!
¡¡¡No conectes nunca este cable a un adaptador de corriente eléctrica!!!



Interna. con:

- * Una unidad de fuente de alimentación situada directamente en el interior de la base del volante de carreras, con un conector de tipo A.
 - * Un cable de fuente de alimentación de 100-125 V.
- = compatible sólo con un suministro eléctrico de 100-125 V.

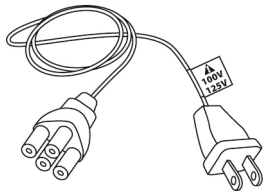

¡¡¡No conectes nunca el cable de 100-125 V a un enchufe eléctrico de 220-240 V!!!
¡¡¡No conectes nunca este cable a un adaptador de corriente eléctrica!!!



¡¡¡IMPORTANTE: Si no sabes qué tensión se suministra en la zona en la que estás usando el volante de carreras, consulta a tu suministrador eléctrico local.

Externo. con:

- * Una unidad de fuente de alimentación externa, con un conector de tipo B.
 - * Un cable de fuente de alimentación.
- = compatible con todas las tensiones eléctricas, a partir de 110-240 V.

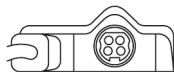
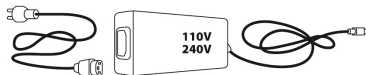

ADVERTENCIAS

Antes de utilizar este producto, lee detenidamente este manual y consérvalo para consultarlo posteriormente.



Advertencia – Descarga eléctrica

- * Mantén el producto en un lugar seco y no lo expongas al polvo ni a la luz directa del sol.
- * No retuerzas ni tires de los conectores ni de los cables.
- * No derrames líquidos en el producto ni en sus conectores.
- * No cortocircuites el producto.
- * No desmontes nunca el producto ni lo lances al fuego ni lo expongas a temperaturas elevadas.
- * No utilices otro cable de fuente de alimentación distinto del proporcionado con el volante de carreras.
- * No utilices el cable de fuente de alimentación si el cable o los conectores están dañados, partidos o rotos.
- * Asegúrate de que el cable de fuente de alimentación esté enchufado correctamente en un enchufe eléctrico, y conectado correctamente al conector de la parte trasera de la base del volante de carreras.
- * No abras el volante de carreras: en el interior no hay piezas que el usuario pueda arreglar. Las reparaciones las debe realizar el fabricante, su representante autorizado o un técnico cualificado.
- * Utiliza únicamente sistemas de fijación/accesorios especificados por el fabricante.
- * Si el volante de carreras se comporta de forma anormal (si emite sonidos anormales, calor u olores), deja de utilizarlo inmediatamente, desenchufa el cable de fuente de alimentación del enchufe eléctrico y desconecta los demás cables.
- * Si no vas a utilizar el volante de carreras durante un período de tiempo prolongado, desenchufa su cable de fuente de alimentación del enchufe eléctrico.
- * El enchufe eléctrico debe estar situado cerca del equipo y ser fácilmente accesible.



Rejillas de ventilación

Asegúrate de no bloquear ninguna de las rejillas de ventilación de la base del volante de carreras. Para obtener una ventilación óptima, respeta los puntos siguientes:

- * Coloca la base del volante al menos a 10 cm de distancia de las paredes.
- * No coloques la base en espacios estrechos.
- * No tapes la base.
- * No dejes que se acumule polvo en las rejillas de ventilación.



Por razones de seguridad, no uses nunca los pedales con los pies descalzos o únicamente con calcetines en los pies.

THRUSTMASTER® DECLINA TODA RESPONSABILIDAD EN CASO DE LESIONES PRODUCTO DEL USO DE LOS PEDALES SIN CALZADO.



Advertencia – Lesiones debidas al Force Feedback y los movimientos repetitivos

Jugar con un volante con Force Feedback puede producir dolor en las articulaciones o en los músculos. Para evitar problemas:

- * Evita jugar durante períodos prolongados.
- * Haz descansos de 10 a 15 minutos por cada hora de juego.
- * Si sientes fatiga o dolor en las manos, muñecas, brazos, pies o piernas, deja de jugar y descansa durante unas horas antes de volver a jugar.



Advertencia – Lesiones debidas a Force Feedback y los movimientos repetitivos (continuación)

- * Si los síntomas o el dolor indicados anteriormente persisten cuando vuelves a jugar, deja de hacerlo y consulta al médico.
- * Mantén el volante fuera del alcance de los niños.
- * Durante el juego, mantén siempre ambas manos colocadas correctamente en el volante sin dejarlas completamente caídas.
- * Mientras estás jugando, no coloques nunca las manos ni los dedos debajo de los pedales, ni tampoco cerca de ellos.
- * Durante la calibración y el juego, no metas nunca las manos ni los brazos a través de las aberturas del volante de carreras.
- * Asegúrate de que la base del volante de carreras esté fijada correctamente, según las instrucciones de este manual.

PRODUCTO PESADO



El producto sólo puede ser manejado por usuarios de 16 años de edad como mínimo



¡Ten cuidado de no dejar caer el producto encima de ti o de otra persona!

SIEMPRE



NUNCA



NUNCA





Advertencia – Peligro de pillarse los dedos con los pedales mientras se juega

- * Mantén los pedales fuera del alcance de los niños.
- * Cuando juegues, no pongas nunca los dedos en los lados de los pedales ni cerca de ellos.
- * Cuando juegues, no pongas nunca los dedos sobre la base trasera de los pedales ni cerca de ella.
- * Cuando juegues, no pongas nunca los dedos sobre la base delantera de los pedales ni cerca de ella.

NUNCA



NUNCA



NUNCA



Advertencia – Peligro de pillarse los dedos con los pedales cuando no se juega

- * Guarda los pedales en un lugar seguro y lejos del alcance de los niños.

ACTUALIZACIÓN DEL FIRMWARE DEL VOLANTE DE CARRERAS

El firmware incluido en la base del volante de carreras se puede actualizar a una versión más reciente que incluya mejoras del producto.

Para mostrar la versión de firmware que está usando actualmente tu volante de carreras y actualizarla si es necesario: en PC, visita <https://support.thrustmaster.com>. Haz clic en **Volantes de carreras / T300 Ferrari Integral Alcantara Edition**, después selecciona **Firmware** y sigue las instrucciones que describen el procedimiento de descarga e instalación.

Nota importante:

Para funcionar en PC, el interruptor deslizante de USB (5) de la base del volante de carreras siempre debe estar en la posición PC antes de conectar el cable USB del volante de carreras al PC.

INSTALACIÓN DEL VOLANTE DE CARRERAS EN SU BASE

Alinea las posiciones de los conectores usando las flechas:

Conector de la base (1): Flecha apuntando hacia arriba

Conector del volante de carreras (2): Flecha apuntando hacia arriba

Una vez que los conectores estén colocados correctamente, simplemente gira el anillo del dispositivo Thrustmaster Quick Release (12) hacia la izquierda, mientras sostienes el volante de carreras (2) en su posición.

A continuación, aprieta el anillo todo lo que puedas: para ello, mantén el anillo en su posición y gira el volante de carreras hacia la derecha.

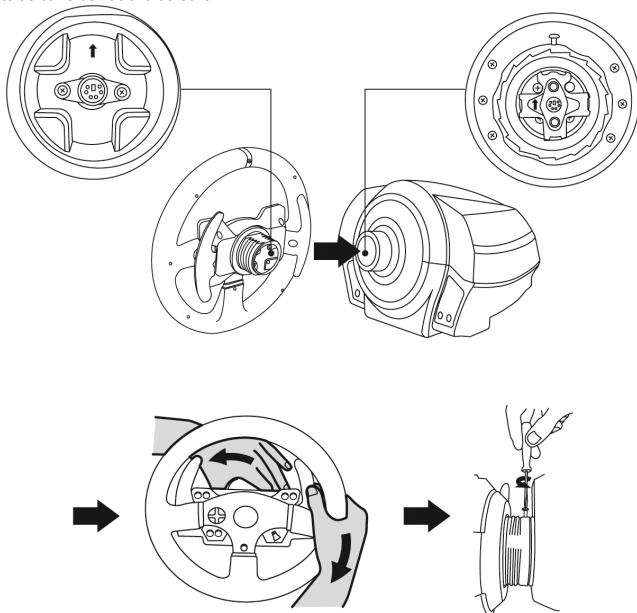

Una vez que hayas instalado el volante de carreras, gíralo 180° (cuando mires al volante, el logotipo de Ferrari® debería estar al revés) para acceder al pequeño tornillo de fijación situado en el anillo del dispositivo Thrustmaster Quick Release (12). Con un destornillador Phillips para apretar el tornillo de fijación (no utilices una fuerza excesiva), gíralo hacia la derecha.



¡Al utilizar un destornillador Philips, procura NO emplear una fuerza excesiva al apretar el tornillo pequeño de fijación!

Deja de girar el tornillo en cuanto notes algo de resistencia.

FIJACIÓN DEL VOLANTE DE CARRERAS

Fijación del volante de carreras a una mesa o un escritorio

1. Coloca el volante de carreras en una mesa o en otra superficie horizontal, plana y estable.
2. Inserta el tornillo de sujeción (11) en el sistema de fijación (10) y, a continuación, aprieta el dispositivo girando el tornillo a la izquierda, para que entre en el agujero roscado grande (9) situado debajo del volante de carreras, hasta que el volante esté perfectamente estable.

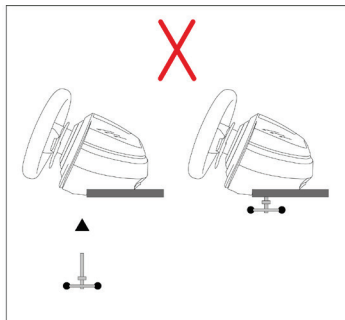
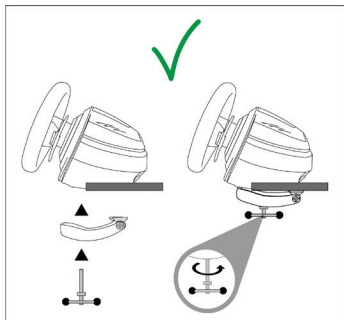

ADVERTENCIA: ¡No aprietes nunca el tornillo solo, sin el sistema de fijación en su sitio!
(De hacerlo así, se podría dañar el volante).

Fijación de la base del volante de carreras a una cabina

1. Coloca la base del volante de carreras en el estante de la cabina.
2. Pasa dos tornillos M6 (no incluidos) a través del estante de la cabina e insértalos en los dos agujeros roscados pequeños situados en la cara inferior del volante de carreras.
Importante: La longitud de los dos tornillos M6 no debe exceder el grosor del estante + 12 mm; tornillos más largos podrían dañar los componentes internos situados en la base del volante.
3. Si es necesario, aprieta el sistema de fijación estándar insertando el tornillo de sujeción en el agujero roscado grande.

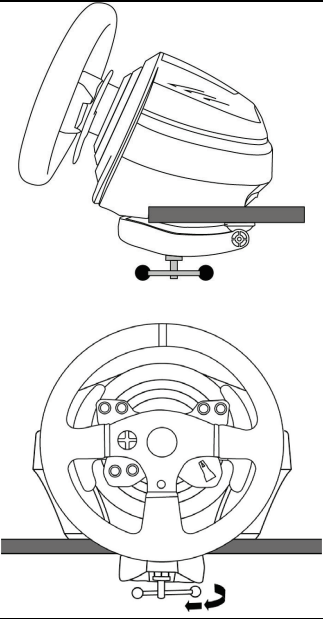
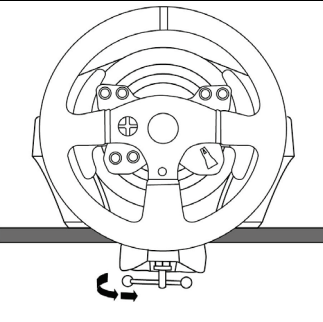
COLOCACIÓN / RETIRADA	INDICACIÓN
<p><u>Para apretar:</u></p> <p><i>Gira el tornillo hacia la izquierda</i></p>	
<p><u>Para aflojar:</u></p> <p><i>Gira el tornillo hacia la derecha</i></p>	

MAPEADO PARA CONSOLAS PLAYSTATION®5 Y CONSOLAS
PLAYSTATION®4

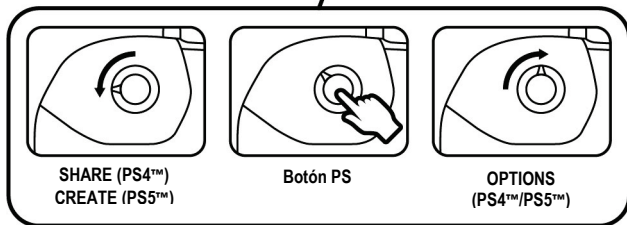
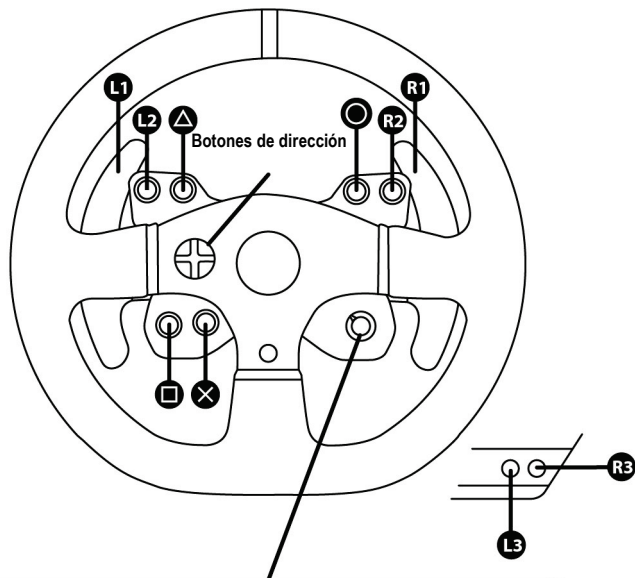

MAPEADO PARA PC

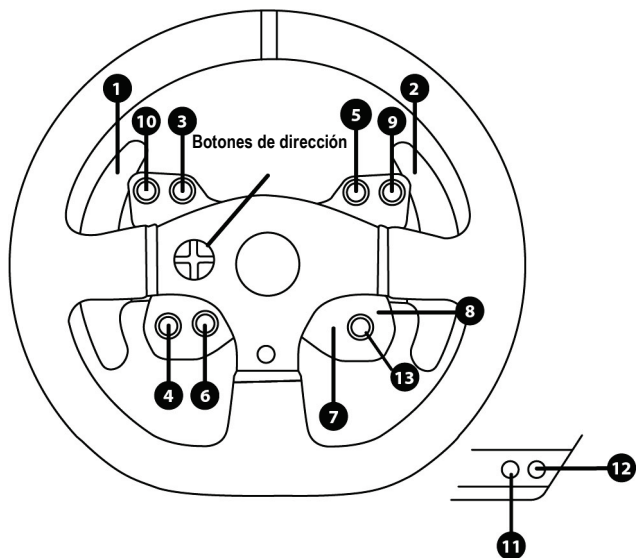

CONFIGURACIÓN DEL VOLANTE DE CARRERAS PARA CONSOLAS PLAYSTATION®5 Y CONSOLAS PLAYSTATION®4

1. Conecta los pedales al conector (17) situado en la parte trasera de la base del volante de carreras.
2. Conecta el cable de fuente de alimentación al conector (14) situado en la parte trasera de la base del volante de carreras.
3. Enchufa el cable de fuente de alimentación a un enchufe eléctrico con las mismas especificaciones de tensión.



Para más información sobre esto, consulta la sección CONEXIÓN DEL VOLANTE DE CARRERAS A UN ENCHUFE ELÉCTRICO, en la página 4 de este manual.

4. Pon el interruptor selector de USB (5) de la base del volante de carreras en PS5™-PS4™.
5. Conecta el conector USB del volante de carreras (15) a uno de los puertos USB de la consola.
6. Una vez encendida la consola, el volante de carreras se calibrará solo automáticamente.
7. Pulsa el botón PS (8) del volante de carreras e inicia sesión en tu cuenta de PlayStation®Network para poder usar el volante.

¡Ya estás preparado para jugar!

CAMBIO DEL MODO PS5™ AL MODO PS4™ Y VICEVERSA

Pulsa y mantén pulsado el botón MODE (6) durante cinco segundos y después suéltalo.

La luz indicadora cambia de color y la selección que has hecho se guarda al instante en la memoria interna del volante de carreras.

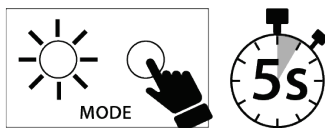

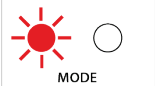
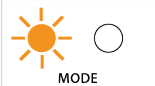
MODO SELECCIONADO	Color de la luz indicadora (6)
PS5™ PS5-PS4 <input checked="" type="checkbox"/> PC	ROJO  MODE
PS4™ PS5-PS4 <input type="checkbox"/> PC	NARANJA  MODE

Notas importantes:

- El interruptor selector USB (5) de la base del volante de carreras siempre debe ponerse en la posición adecuada (PS5™-PS4™) antes de conectar el cable USB del volante a la consola
Para cambiar la posición del interruptor selector, desconecta el cable USB de la consola y, a continuación, cambia la posición del interruptor antes de volver a conectar el cable USB a la consola.
- En consolas PlayStation®5 y consolas PlayStation®4, con el interruptor deslizante de USB (5) en la posición PS5™-PS4™:
- * No olvides pulsar el botón PS del volante de carreras (8) para poder usar el volante.
- * El volante se reconoce en la mayoría de los juegos como un volante T300 RS.
- * El volante está operativo en los juegos compatibles y en los menús de la consola.
- * Las funciones "CREATE/SHARE" y "PS" están operativas en el volante.
- La lista de juegos compatibles con la consola PS5™ y la consola PS4™ está disponible en: <https://support.thrustmaster.com> (haz clic en Volantes de carreras / T300 Ferrari Integral Alcantara Edition / Configuración de juegos). Esta lista se actualiza regularmente.

CONFIGURACIÓN DEL VOLANTE DE CARRERAS PARA PC*

*Compatibilidad con PC no avalada por Sony Interactive Entertainment.

1. Conecta el juego de pedales al conector (17) situado en la parte trasera de la base del volante de carreras.
2. Conecta el cable de la fuente de alimentación al conector (14) situado en la parte trasera de la base del volante de carreras.
3. Enchufa el cable de la fuente de alimentación en un enchufe eléctrico con las mismas especificaciones de voltaje.



Para obtener más información sobre esto, consulta la sección **CONEXIÓN DEL VOLANTE DE CARRERAS A UN ENCHUFE ELÉCTRICO**, en la página 4 de este manual.

4. Pon el interruptor deslizante de USB (5) de la base del volante de carreras en PC.
5. Dirígete a <https://support.thrustmaster.com> y selecciona **Racing Wheels / T300 Ferrari Integral Alcantara Edition** para descargar los controladores y el software Force Feedback para PC.
6. Una vez terminada la descarga, lanza la instalación y sigue las instrucciones en pantalla para conectar la clavija USB del volante al PC y completar la instalación. El volante de carreras se autocalibra solo. La luz indicadora (6) es verde.
7. Una vez terminada la instalación, haz clic en **Finalizar** y reinicia el ordenador.
8. Selecciona **Inicio / Todos los programas / Thrustmaster / FFB Racing Wheel / Panel de control** para abrir la ventana **Dispositivos de juego**.

La ventana **Dispositivos de juego** muestra el nombre del volante de carreras (**Thrustmaster T300RS Racing Wheel**) con el estado **OK**.

9. Haz clic en **Propiedades** para configurar el volante en el panel de control del T300:
 - Pestaña **Test Input**: te permite probar y ver los botones de acción, los botones de dirección, los ejes del volante y los pedales, y ajustar el ángulo de rotación del volante en los juegos de PC.
 - Pestaña **Test Forces**: te permite probar los 12 efectos Force Feedback.
 - Pestaña **Gain Settings**: te permite ajustar la potencia de los efectos Force Feedback en los juegos de PC.

Notas generales:

- En PC, recuerda siempre cerrar por completo la ventana **Dispositivos de juego** haciendo clic en **OK** antes de lanzar el juego.
- La versión de firmware del volante de carreras se muestra en la esquina superior derecha de las pestañas del panel de control.

¡Ya estás preparado para jugar!

Nota importante:

Para funcionar en PC, el interruptor deslizante de USB (5) de la base del volante de carreras siempre debe estar en la posición PC antes de conectar el cable USB del volante de carreras al PC.

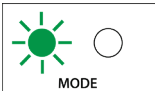
MODO SELECCIONADO	Color de la luz indicadora (6)
PC PS5-PS4 <input type="checkbox"/> PC	VERDE  MODE

CALIBRACIÓN AUTOMÁTICA DEL VOLANTE Y DE LOS PEDALES

El volante de carreras se calibra solo automáticamente cuando enchufas el volante de carreras a la red eléctrica y conectas el conector USB del volante de carreras a la consola.

Durante esta fase, el volante de carreras girará rápidamente hacia la izquierda y la derecha, cubriendo un ángulo de 1080 grados, antes de detenerse en el centro.



ADVERTENCIA:

**¡No toques nunca el volante de carreras durante la fase de autocalibración!
(Esto podría provocar una calibración incorrecta o lesiones personales).**

No conectes nunca los pedales a la base del volante (ni los desconectes de la base) cuando esté conectada a la consola o durante el juego (esto podría provocar una calibración incorrecta).

Conecta siempre los pedales antes de conectar el volante de carreras a la consola.

Una vez que se ha realizado la calibración del volante de carreras y el juego se ha ejecutado, los pedales se calibran automáticamente tras presionarlos unas cuantas veces.



ADVERTENCIA:

**¡No pises nunca los pedales durante la fase de autocalibración del volante de carreras ni mientras se está cargando un juego!
(Esto podría provocar una calibración incorrecta).**

Si el volante de carreras y los pedales no funcionan correctamente o la calibración parece incorrecta:

Apaga la consola, desconecta por completo el volante de carreras, vuelve a conectar todos los cables (utilizando el cable de fuente de alimentación y los pedales) y reinicia la consola y el juego.

SENSOR DE TEMPERATURA INTERNO

El sistema de refrigeración del volante se compone de un disipador de calor y un ventilador.

- Un termostato calcula la temperatura interna del volante.
- Cuando estés utilizando el volante en un juego:
 - El ventilador de refrigeración se pone en marcha cuando el volante ha alcanzado una determinada temperatura (tras unos minutos de juego, dependiendo de la potencia de los efectos Force Feedback utilizados).
 - La potencia de los efectos Force Feedback disminuye automáticamente en cuanto el volante alcanza un nivel de temperatura mucho más alto (para proteger el motor). La potencia de esos efectos aumenta automáticamente en cuanto se reduce ligeramente la temperatura.
- Cuando has terminado de jugar: debido a la inercia térmica del motor, el ventilador de refrigeración continúa funcionando hasta que la temperatura desciende por debajo del nivel inicial del ventilador. El volante se ha diseñado de esta manera para facilitar la refrigeración y para proteger el motor (este funcionamiento puede durar de 5 a 45 minutos, dependiendo de la temperatura alcanzada al utilizar el volante en un juego).

BOTÓN MODE Y LUZ INDICADORA (6)

Botón MODE de los pedales

Puedes intercambiar electrónicamente los pedales del acelerador y el embrague.

Procedimiento:

Pulsa y mantén pulsados simultáneamente los botones **MODE + L3 + R3** (situados en la base del volante de carreras T300) durante cinco segundos y después suéltalos.

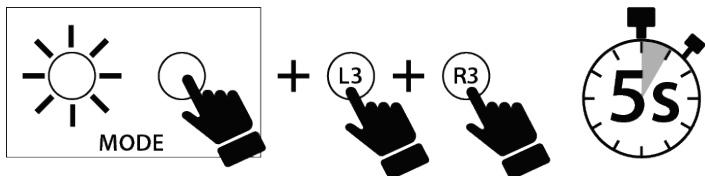

La memoria interna del volante de carreras almacena si los pedales se han intercambiado o no, y la luz indicadora (6) parpadea de manera diferente según el modo que hayas seleccionado:

PEDALES DEL ACELERADOR Y EL EMBRAGUE	Color de la luz indicadora MODE (6)
Cambio a modo INVERTIDO	Parpadea cinco veces después del procedimiento y luego parpadea de manera continua una vez cada ocho segundos.
Cambio a modo NORMAL	Parpadea una vez después del procedimiento y luego no parpadea de manera continua.

Otros consejos para el botón MODE

Para obtener más información sobre el botón MODE y la luz indicadora, visita <https://support.thrustmaster.com>. Haz clic en **Volantes de carreras / T300 Ferrari Integral Alcantara Edition** y luego selecciona **Manual** o **PF**.

ARCHIVOS DE AYUDA Y PF

Visita <https://support.thrustmaster.com>. Haz clic en **Volantes de carreras / T300 Ferrari Integral Alcantara Edition** y luego selecciona **Manual** o **PF**.

T3PA

THRUSTMASTER 3 PEDALS ADD-ON

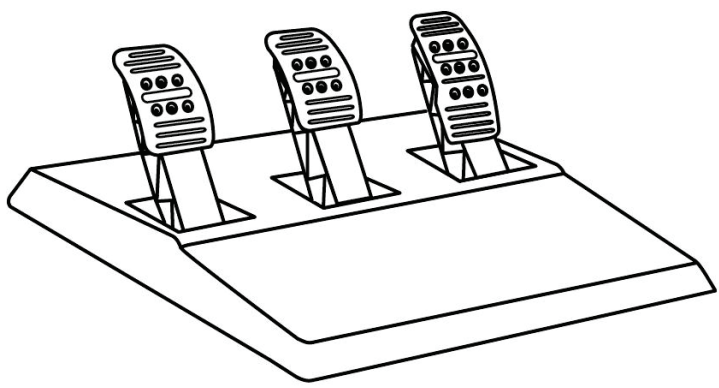

CARACTERÍSTICAS TÉCNICAS

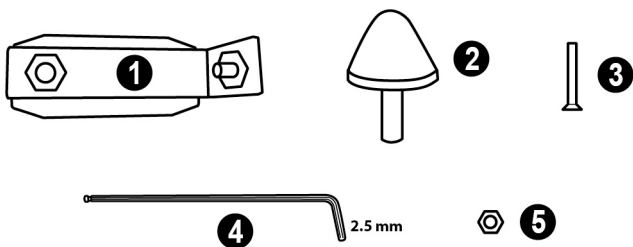

- 1 Soporte metálico para tope cónico
(no está instalado de forma
predeterminada)
- 2 Tope cónico

- 3 Tornillo de sujeción de soporte metálico
- 4 Llave Allen de 2,5 mm (incluida)
- 5 Tuerca de ajuste de posición para tope cónico

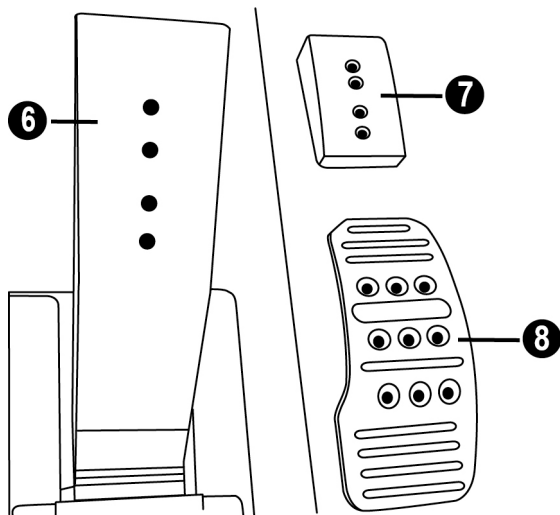

- 6 Brazo del pedal
- 7 Soporte de cabeza de plástico

- 8 Cabeza del pedal metálica

AVISO

Antes de utilizar este producto, asegúrate de leer detenidamente estas instrucciones y guárdalas para poder consultarlas en el futuro.



Por motivos de seguridad, no utilizar nunca los pedales con los pies desnudos o únicamente con calcetines en los pies.
THRUSTMASTER® DECLINA TODA RESPONSABILIDAD EN CASO DE LESIONES PRODUCTO DEL USO DE LOS PEDALES SIN CALZADO.



Advertencia – Peligro de pillarse con los pedales durante las sesiones de juego

- * Mantén los pedales fuera del alcance de los niños.
- * Durante las sesiones de juego, no pongas nunca los dedos en los lados de los pedales ni cerca de ellos.
- * Durante las sesiones de juego, no pongas nunca los dedos en la base trasera de los pedales ni cerca de ella.
- * Durante las sesiones de juego, no pongas nunca los dedos en la base delantera de los pedales ni cerca de ella.

NUNCA



NUNCA



NUNCA



CALIBRACIÓN AUTOMÁTICA DE LOS PEDALES



IMPORTANTE:

- No conectes ni desconectes nunca los pedales de la base del volante cuando el volante esté conectado a la consola PS5™, la consola PS4™ o a un PC, ni durante las sesiones de juego, para evitar problemas de calibración.
- Conecta siempre los pedales al volante antes de conectar el volante a la consola PS5™, la consola PS4™ o a un PC.
- Una vez que el volante se ha autocalibrado y el juego ha comenzado, los pedales se autocalibran automáticamente tras presionarlos varias veces.
- No presiones nunca los pedales cuando el volante se está autocalibrando o cuando el juego está arrancando, para evitar problemas de calibración.
- Si los pedales no están funcionando correctamente o parece que no están calibrados adecuadamente, apaga la consola, desconecta por completo el volante y, a continuación, vuelve a conectar todos los cables (incluyendo el cable de la fuente de alimentación y el de los pedales), vuelve a encender la consola y reinicia el juego.

FIJACIÓN DE LOS PEDALES A UNA CABINA

- Fija los pedales con las roscas de tornillo pequeñas situadas en la cara inferior de los pedales.
- Atornilla dos tornillos M6 (no incluidos) en la placa de soporte de los pedales en la cabina y en las dos roscas de tornillo pequeñas situadas en la cara inferior de los pedales.

Importante: La longitud de los dos tornillos M6 no debe superar el grosor de la placa de soporte de los pedales en la cabina más 10 mm adicionales, para evitar dañar los componentes internos de los pedales.

AJUSTE DE LOS PEDALES

Cada uno de los tres pedales incluye:

- Una cabeza metálica (8) con varias perforaciones (nueve para el acelerador, dos para el freno y seis para el embrague).
- Un soporte de cabeza de plástico (7) (situado entre la cabeza y el brazo) con cuatro perforaciones.
- Un brazo del pedal (6) con dos perforaciones.

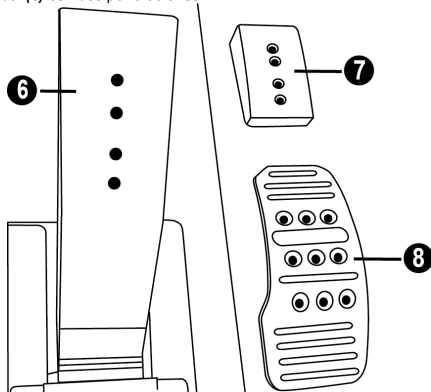

ATENCIÓN: Para evitar problemas de calibración, asegúrate de desconectar siempre el cable USB del volante de carreras antes de hacer ajustes en el juego de pedales.

Ajuste de la ALTURA del pedal del acelerador

- Con la llave Allen de 2,5 mm incluida (4), desatornilla los dos tornillos que sujetan la cabeza metálica (8) y su soporte (7) en su sitio.
- Selecciona la posición de altura que prefieras y luego vuelve a colocar y apretar los tornillos de forma que la cabeza metálica (8) y su soporte (7) queden sujetos firmemente en su sitio.

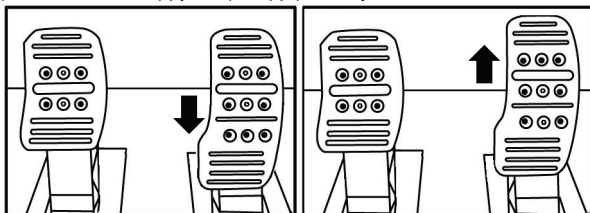

Posición baja (predeterminada)

Posición alta

Ajuste del ESPACIADO de los tres pedales

- Con la llave Allen de 2,5 mm incluida (4), desatornilla los dos tornillos que sujetan la cabeza metálica (8) y su soporte (7) en su sitio.
- Selecciona la posición que prefieras (a la izquierda, centrada o a la derecha) y, a continuación, vuelve a colocar y apretar los tornillos de forma que la cabeza metálica (8) y su soporte (7) queden sujetos firmemente en su sitio.

Ejemplos que ilustran el pedal del embrague:

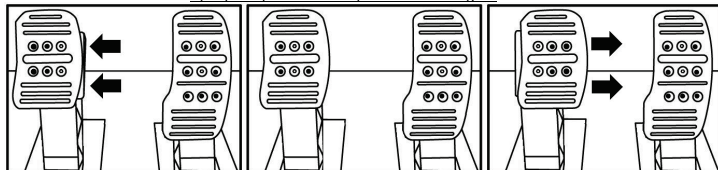

Posición izquierda

Posición centrada (predeterminada)

Posición derecha

Número de posiciones de espaciado posibles por pedal:

- Tres para el pedal del acelerador
- Tres para el pedal del freno
- Tres para el pedal del embrague

Ajuste de la INCLINACIÓN de los pedales

- Con la llave Allen de 2,5 mm incluida (4), desatornilla los dos tornillos que sujetan la cabeza metálica (8) y su soporte (7) en su sitio.
- Gira el soporte de cabeza de plástico (7) 180° y, a continuación, vuelve a colocar y apretar los tornillos de forma que la cabeza metálica (8) y su soporte (7) queden sujetos firmemente.

Ejemplos que ilustran el pedal del acelerador:

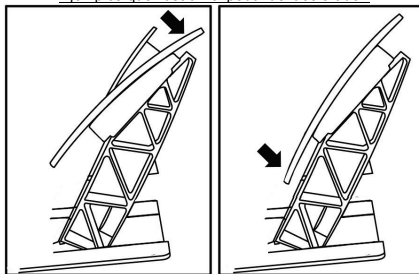

Posición menos inclinada

Posición más inclinada (predeterminada)

Número de posiciones de inclinación posibles por pedal:

- Dos para el pedal del acelerador
- Dos para el pedal del freno
- Dos para el pedal del embrague

Instalación del tope cónico (mod "CONICAL RUBBER BRAKE")

Esta modificación (o "mod") no es esencial y no se instala de forma predeterminada. Esto significa que el pedal del freno funciona perfectamente aunque no esté instalado el mod.

Este mod te permite experimentar una resistencia y sensación diferentes al frenar. Depende de ti instalarlo o no, en función de tus preferencias.

- Atornilla el tope cónico (2) en su soporte metálico (1).
- Atornilla la tuerca de ajuste de posición (5) en la parte inferior (en la rosca de tornillo del tope cónico).

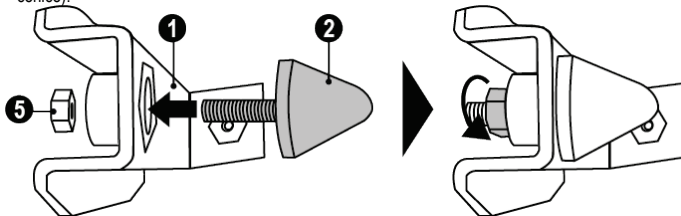

- Coloca la unidad en la parte trasera del brazo del pedal del freno.

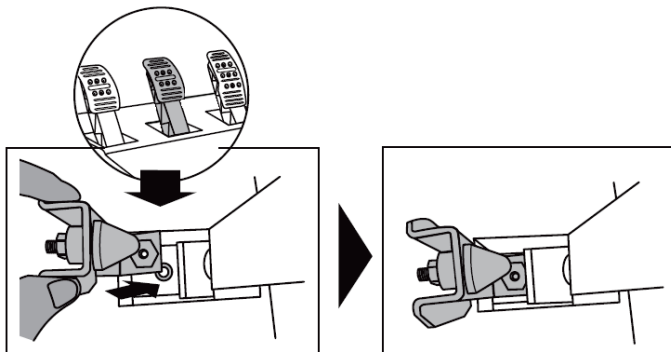

- Con la llave Allen de 2,5 mm incluida (4), fija la unidad con el tornillo de sujeción (3) y la rosca de tornillo central pequeña situada en la cara inferior de los pedales.

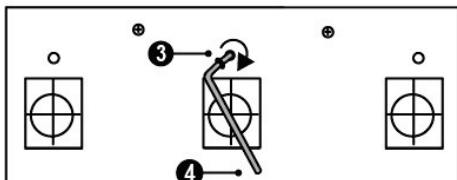
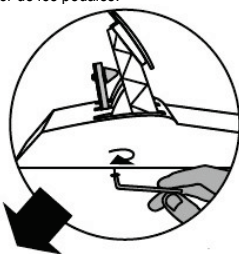

¡Ya está instalado el mod "CONICAL RUBBER BRAKE"!

Ajuste del RANGO de desplazamiento y la RESISTENCIA del pedal del freno

Si desatornillas ligeramente la tuerca (5), puedes reforzar más la resistencia del pedal del freno moviendo el tope cónico (2) más cerca de la parte trasera del brazo del pedal (si es necesario, usa una llave de 14 mm o unos alicates para volver a apretar la tuerca y mantener la posición seleccionada). Cuanto más cerca esté colocado el tope cónico de la parte trasera del brazo del pedal, mayor será la resistencia.

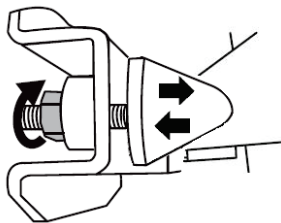

Nota: Cuando el tope cónico está muy cerca de la parte trasera del brazo del pedal del freno, puedes experimentar dificultades para alcanzar el valor de calibración máximo. Si eso sucediera:

- * Lentamente, presiona muy fuerte el pedal del freno para que alcance el valor máximo (si es necesario, descansa muy brevemente sobre el pedal, sólo durante un segundo) y, a continuación, libera la presión; o por el contrario
- * Desplaza el tope cónico un poco más lejos de la parte trasera del brazo del pedal del freno.

INFORMACIÓN DE GARANTÍA AL CONSUMIDOR

En todo el mundo, Guillemot Corporation S.A., cuyo domicilio legal se encuentra en Place du Granier, B.P. 97143, 35571 Chantepie, Francia (en lo sucesivo "Guillemot") garantiza al consumidor que este producto de Thrustmaster estará libre de defectos de materiales y mano de obra, durante un período de garantía que corresponde al límite de tiempo para interponer una acción legal referida a la conformidad en relación con este producto. En los países de la Unión Europea, esto corresponde a un período de dos (2) años a partir de la entrega del producto de Thrustmaster. En otros países, el período de garantía corresponde al límite de tiempo para interponer una acción legal referida a la conformidad en relación con este producto de Thrustmaster según las leyes aplicables del país en el que el consumidor estuviese domiciliado en la fecha de compra del producto de Thrustmaster (si no existiese una acción similar en el país correspondiente, entonces el período de garantía será de un (1) año a partir de la fecha de compra original del producto de Thrustmaster).

Si el producto resultase defectuoso durante el período de garantía, hay que ponerse en contacto inmediatamente con el Soporte Técnico, que indicará el procedimiento a seguir. Si se confirma el defecto, el producto debe devolverse a su lugar de compra (o a cualquier otra ubicación indicada por el Soporte Técnico).

Dentro del contexto de esta garantía, el producto defectuoso del consumidor será sustituido o restaurado su funcionamiento correcto. Si, durante el período de garantía, el producto de Thrustmaster fuese sometido a dicho reacondicionamiento, cualquier período de cómo mínimo siete (7) días durante el que el producto no se pueda usar se añadirá al período de garantía restante (este período va desde la fecha de petición de intervención del consumidor o desde la fecha en la que el producto se entrega para el reacondicionamiento, si la fecha en la que el producto se entrega para el reacondicionamiento fuese posterior a la fecha de la petición de intervención). Si la ley aplicable lo permite, toda la responsabilidad de Guillemot y sus filiales (incluso por daños resultantes) se limita a la restauración del funcionamiento correcto o la sustitución del producto de Thrustmaster. Si la ley aplicable lo permite, Guillemot renuncia a todas las garantías de comerciabilidad o adecuación para un propósito determinado.

Esta garantía no se aplicará: (1) si el producto ha sido modificado, abierto, alterado o ha sufrido daños como resultado de un uso inapropiado o abuso, negligencia, accidente, desgaste normal, o cualquier otra causa no relacionada con un defecto de materiales o fabricación (incluyendo, pero no de forma exclusiva, la combinación del producto de Thrustmaster con cualquier elemento no adecuado, incluyendo en particular fuentes de alimentación, baterías recargables, cargadores o cualquier otro elemento no suministrado por Guillemot para este producto); (2) si el producto se ha empleado para otro uso distinto del doméstico, incluyendo fines profesionales o comerciales (salones de juego, entrenamiento, competiciones, por ejemplo); (3) en caso de incumplimiento de las instrucciones proporcionadas por el Soporte Técnico; (4) a software, es decir software sujeto a una garantía específica; (5) a consumibles (elementos que se tienen que reemplazar a lo largo de la vida del producto: por ejemplo, baterías desechables o almohadillas para auriculares de audio); (6) a accesorios (por ejemplo, cables, cajas, bolsas, bolsos o muñequeras); (7) si el producto se ha vendido en una subasta pública.

Esta garantía no es transferible.

Los derechos legales del consumidor en relación con las leyes aplicables a la venta de productos de consumo de su país no se ven afectados por esta garantía.

Provisiones de garantía adicionales

Durante el período de garantía, Guillemot no proporcionará, en principio, ninguna pieza de repuesto, ya que el Soporte Técnico es el único autorizado para abrir y/o reacondicionar los productos de Thrustmaster (con la excepción de los procedimientos de reacondicionamiento que el Soporte técnico puede solicitar que lleve a cabo el consumidor, mediante instrucciones por escrito – por ejemplo, debido a la simplicidad y la falta de confidencialidad del proceso de reacondicionamiento – y suministrando al consumidor las piezas de repuesto necesarias, si hiciese falta).

Debido a sus ciclos de innovación y para proteger su know-how y secretos comerciales, Guillemot no proporcionará, en principio, ninguna pieza de repuesto ni instrucciones de reacondicionamiento para los productos de Thrustmaster cuyo período de garantía haya vencido.

En los Estados Unidos de América y en Canadá, esta garantía está limitada al mecanismo interno del producto y al alojamiento externo. En ningún caso, Guillemot ni sus filiales serán responsables ante terceros por daños resultantes o fortuitos resultado del incumplimiento de cualquier garantía expresa o implícita. En algunos estados o provincias no se permite la limitación de la duración de una garantía implícita ni la exclusión o limitación de responsabilidad por daños resultantes o fortuitos, por lo que las limitaciones o exclusiones anteriores pueden no ser aplicables. Esta garantía ofrece derechos legales específicos al consumidor, que también puede tener otros derechos que pueden variar de un estado a otro o de una provincia a otra.

Responsabilidad

Si la ley aplicable lo permite, Guillemot Corporation S.A. (en lo sucesivo "Guillemot") y sus filiales renuncian a toda responsabilidad por los daños causados por uno o más de los siguientes motivos: (1) el producto ha sido modificado, abierto o alterado; (2) incumplimiento de las instrucciones de montaje; (3) uso inapropiado o abuso, negligencia, accidente (un impacto, por ejemplo); (4) desgaste normal; (5) el producto se ha empleado para otro uso distinto del doméstico, incluyendo fines profesionales o comerciales (salones de juego, entrenamiento, competiciones, por ejemplo). Si la ley aplicable lo permite, Guillemot y sus filiales renuncian a toda responsabilidad por los daños no relacionados con defectos de materiales o fabricación en relación con el producto (incluyendo, pero no de forma exclusiva, los daños causados de forma directa o indirecta por cualquier software, o por combinar el producto de Thrustmaster con cualquier elemento no adecuado, incluyendo en particular fuentes de alimentación, baterías recargables, cargadores o cualquier otro elemento no suministrado por Guillemot para este producto).

DECLARACIÓN DE CONFORMIDAD

NOTICIA DE CONFORMIDAD EN USA: este dispositivo cumple con los límites para dispositivos de computación de Clase B de acuerdo con la Parte 15 de las reglas FCC.

THRUSTMASTER®

SOPORTE TÉCNICO

<https://support.thrustmaster.com>



COPYRIGHT

© 2022 Guillemot Corporation S.A. Todos los derechos reservados. Thrustmaster® es una marca comercial registrada de Guillemot Corporation S.A. Fabricado y distribuido por Guillemot Corporation S.A. Todas las demás marcas comerciales y nombres de marca se reconocen por la presente y son propiedad de sus respectivos dueños. Los contenidos, diseños y especificaciones están sujetos a cambios sin previo aviso y pueden variar de un país a otro. Fotos e ilustraciones no vinculantes. Diseñado en Norteamérica y Europa, fabricado en China.

Ferrari® es una marca registrada de Ferrari S.p.A.

Para usar exclusivamente con consolas PlayStation®5 y consolas PlayStation®4.

"PS", "PlayStation", "PSS", "PS4" y "PlayStation Shapes Logo" son marcas comerciales registradas o marcas comerciales de Sony Interactive Entertainment Inc. Todos los derechos reservados. Todas las demás marcas comerciales son propiedad de sus respectivos dueños. Fabricado y distribuido con licencia de Sony Interactive Entertainment LLC.

RECOMENDACIÓN DE PROTECCIÓN AMBIENTAL



* En la Unión Europea: Al terminar su vida útil, este producto no debe tirarse en un contenedor de basuras estándar, sino que debe dejarse en un punto de recogida de desechos eléctricos y equipamiento electrónico para ser reciclado. Esto viene confirmado por el símbolo que se encuentra en el producto, manual del usuario o embalaje.

Dependiendo de sus características, los materiales pueden reciclarse. Mediante el reciclaje y otras formas de procesamiento de los desechos eléctricos y el equipamiento electrónico puedes contribuir de forma significativa a ayudar a proteger el medio ambiente.

Contacta con las autoridades locales para más información sobre el punto de recogida más cercano.

Para los demás países: cumpla las leyes locales sobre reciclaje de equipos eléctricos y electrónicos.

Esta información debe conservarse. Los colores y motivos decorativos pueden variar. Los adhesivos y los cierres de plástico se deben quitar del producto antes de utilizarlo.

www.thrustmaster.com

**Aplicable únicamente a la UE, Reino Unido y Turquía*



T300 *Ferrari Integral Racing Wheel*

ALCANTARA® Edition

Para consolas PlayStation®5, consolas PlayStation®4 e PC

Manual do Utilizador

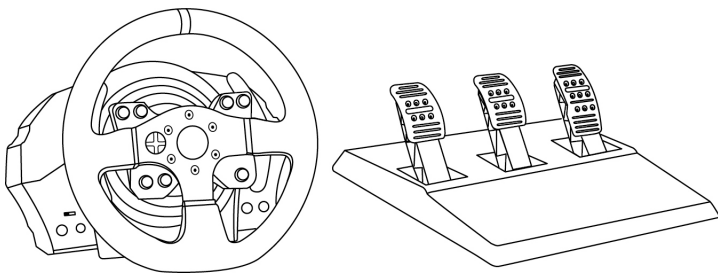

ATENÇÃO:

Para garantir que o seu volante T300 funciona corretamente com jogos, poderá ser-lhe pedido para instalar as atualizações automáticas do jogo (*disponível quando a consola está ligada à Internet*).

CARACTERÍSTICAS TÉCNICAS

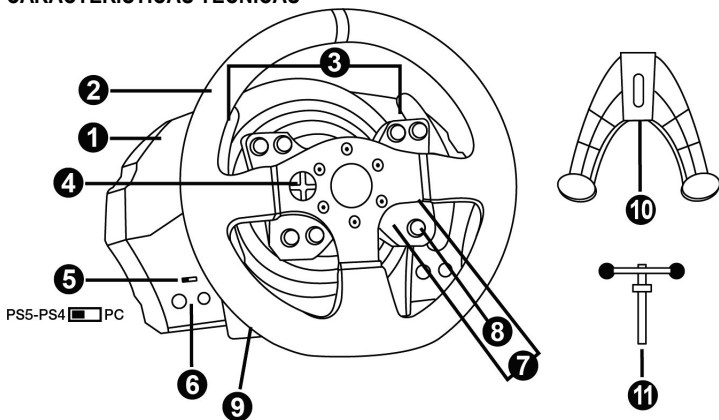

- 1 Base T300 RS
- 2 Volante Ferrari 599XX EVO
- 3 2 patilhas de velocidades sequenciais (para cima & para baixo)
- 4 Botões de direção
- 5 Seletor deslizante USB integrado para consolas PS5™, consolas PS4™ e PC
- 6 Botão MODE + luz indicadora vermelha/laranja/verde
- 7 Botões SHARE/OPTIONS nas consolas PS4™ e CREATE/OPTIONS nas consolas PS5™
- 8 Botão PS
- 9 Furo roscado grande (para sistema de fixação e parafuso de aperto)
- 10 Sistema de fixação
- 11 Parafuso de aperto de metal

Notas importantes relativamente ao seletor deslizante USB (5):

- De modo a funcionar numa **consola PS5™** ou numa **consola PS4™**, o seletor deslizante USB (5) na base do volante tem de estar sempre na posição **PS5™-PS4™** antes de ligar o cabo USB do volante à consola.
- De modo a funcionar numa **consola PS3™**, o seletor deslizante USB (5) na base do volante tem de estar sempre na posição **PC** antes de ligar o cabo USB do volante à consola.
- De modo a funcionar no **PC**, o seletor deslizante USB (5) na base do volante tem de estar sempre na posição **PC** antes de ligar o cabo USB do volante ao PC.

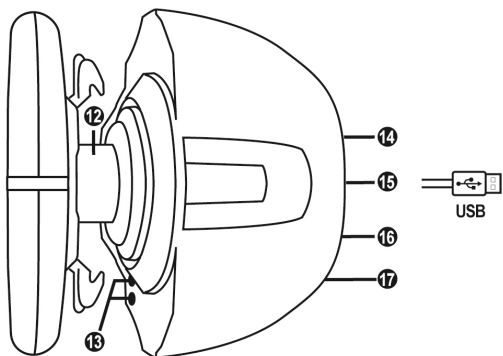

- | | |
|--|---|
| 12 Thrustmaster Quick Release | 15 Cabo e conector USB do volante |
| 13 Botões L3/R3 | 16 Conector para caixa de velocidades
<i>(caixa de velocidades vendida à parte)</i> |
| 14 Conector de alimentação (tipo A ou B)
<i>(varia consoante o país)</i> | 17 Conector do conjunto de pedais |

LIGAR O VOLANTE A UMA TOMADA ELÉTRICA: LEIA ANTES DE CONTINUAR!

A fonte de alimentação do volante varia de acordo com o país onde adquiriu o seu dispositivo.
A alimentação pode ser:

Interna, com:

- * Uma unidade de alimentação situada diretamente no interior da base do volante, com um conector de tipo A.
- * Um cabo de alimentação de 220-240 V.
- = Compatível apenas com energia elétrica de 220-240 V.

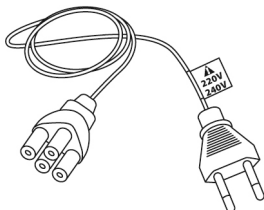

**Nunca ligue o cabo de 220-240 V
a uma tomada elétrica de 100-130 V!
Nunca ligue este cabo a um transformador!**



Interna, com:

- * Uma unidade de alimentação situada diretamente no interior da base do volante, com um conector de tipo A.
- * Um cabo de alimentação de 100-125 V.
- = Compatível apenas com energia elétrica de 100-125 V.

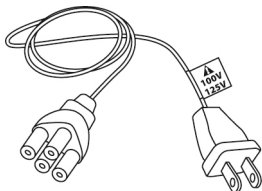

**Nunca ligue o cabo de 100-125 V
a uma tomada elétrica de 220-240 V!
Nunca ligue este cabo a um transformador!**



IMPORTANTE: se não sabe que tensão é fornecida na zona onde tenciona utilizar o volante, informe-se junto do seu fornecedor de eletricidade local.

Externa, com:

- * Uma unidade de alimentação externa, com um conector de tipo B.
- * Um cabo de alimentação.
- = Compatível com todas as tensões elétricas, de 110 a 240 V.

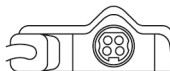
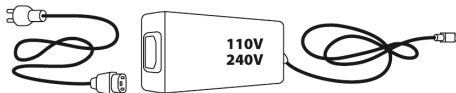

AVISO

Antes de utilizar este produto, leia atentamente este manual e guarde-o para consulta futura.



Aviso – Choque elétrico

- * Conserve o produto num local seco e não o exponha ao pó nem à luz solar.
- * Não torça nem puxe os conectores e cabos.
- * Não derrame líquidos sobre o produto nem sobre os respetivos conectores.
- * Não provoque um curto-circuito do produto.
- * Nunca desmonte o produto, não o atire para o fogo e não o exponha a altas temperaturas.
- * Não utilize um cabo de alimentação diferente do fornecido com o seu volante.
- * Não utilize o cabo de alimentação se o cabo ou os respetivos conectores estiverem danificados, rachados ou partidos.
- * Certifique-se de que o cabo de alimentação está devidamente ligado a uma tomada elétrica e ao conector situado na parte posterior da base do volante.
- * Não abra o volante: não contém peças reparáveis pelo utilizador. Quaisquer reparações devem ser realizadas pelo fabricante, pelo respetivo representante autorizado ou por um técnico qualificado.
- * Utilize apenas os sistemas de fixação/acessórios especificados pelo fabricante.
- * Se o volante não estiver a funcionar normalmente (se estiver a emitir quaisquer sons, calor ou cheiros anormais), pare imediatamente de utilizá-lo, desligue o cabo de alimentação da tomada elétrica e desligue os outros cabos.
- * Se prever que não irá utilizar o volante durante um longo período de tempo, desligue o respetivo cabo de alimentação da tomada elétrica.
- * A tomada elétrica deve estar situada perto do equipamento e facilmente acessível.



Aberturas de ventilação

Certifique-se de que não bloqueia quaisquer aberturas de ventilação na base do volante. Para garantir uma ventilação ótima, proceda da seguinte forma:

- * Posicione a base do volante pelo menos a 10 cm de distância das superfícies de quaisquer paredes.
- * Não coloque a base em espaços apertados.
- * Não cubra a base.
- * Não permita a acumulação de pó nas aberturas de ventilação.



Por motivos de segurança, nunca utilize o conjunto de pedais com os pés descalços ou apenas com meias calçadas.

A THRUSTMASTER® REJEITA QUALQUER RESPONSABILIDADE EM CASO DE FERIMENTOS RESULTANTES DA UTILIZAÇÃO DO CONJUNTO DE PEDAIS SEM SAPATOS.



Atenção – Ferimentos resultantes dos efeitos Force Feedback e dos movimentos repetidos

Jogar com um volante Force Feedback poderá causar dores musculares ou articulares. Para evitar quaisquer problemas:

- * Evite períodos de jogo longos.
- * Faça um intervalo de 10 a 15 minutos após cada hora de jogo.
- * Se sentir fadiga ou dores nas mãos, pulsos, braços, pés ou pernas, pare de jogar e descanse durante algumas horas antes de voltar a jogar.



Atenção – Ferimentos resultantes dos efeitos Force Feedback e dos movimentos repetidos (continuação)

- * Se os sintomas ou as dores indicados persistirem quando voltar a jogar, pare de jogar e consulte o seu médico.
- * Guarde o volante fora do alcance das crianças.
- * Durante o jogo, coloque sempre ambas as mãos posicionadas corretamente no volante sem largar completamente.
- * Durante o jogo, nunca coloque as mãos ou os dedos por baixo dos pedais ou perto do conjunto de pedais
- * Durante a calibragem e o jogo, nunca coloque a mão ou o braço através das aberturas do volante.
- * Certifique-se de que a base do volante está devidamente segura, de acordo com as instruções deste manual.

PRODUTO PESADO



Produto para ser manuseado unicamente por utilizadores com 16 anos de idade ou mais velhos



Tenha cuidado para não deixar cair o produto em cima de si ou de outra pessoa!

SEMPRE



NUNCA



NUNCA

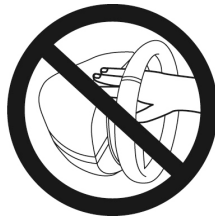



Aviso – Perigo de entalamento no conjunto de pedais ao jogar

- * Mantenha o conjunto de pedais fora do alcance das crianças.
- * Durante o jogo, nunca coloque os dedos nos lados dos pedais ou perto dos mesmos.
- * Durante o jogo, nunca coloque os dedos na base posterior do pedal ou perto da mesma.
- * Durante o jogo, nunca coloque os dedos na base frontal do pedal ou perto da mesma.

NUNCA



NUNCA



NUNCA

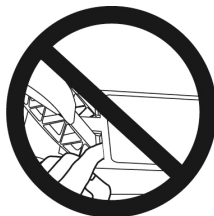

Aviso – Perigo de entalamento no conjunto de pedais ao não estar a jogar

- * Guarde o conjunto de pedais num lugar seguro e mantenha-o fora do alcance das crianças.

ATUALIZAR O FIRMWARE DO VOLANTE

O firmware incluído na base do volante pode ser atualizado para uma versão mais recente que inclua melhoramentos do produto.

Para visualizar a versão do firmware que o volante utiliza atualmente e atualizá-la, se necessário: no PC, vá até <https://support.thrustmaster.com>. Clique em **Volantes / T300 Ferrari Integral Alcantara Edition**, em seguida selecione **Firmware** e siga as instruções que descrevem o procedimento de transferência e instalação.

Nota importante:

De modo a funcionar no PC, o seletor deslizante USB (5) na base do volante tem de estar sempre na posição PC antes de ligar o cabo USB do volante ao PC.

INSTALAR O VOLANTE NA BASE

Alinhe as posições dos conectores utilizando as setas:

Conector da base (1): seta a apontar para cima

Conector do volante (2): seta a apontar para cima

Quando os conectores estiverem posicionados corretamente, simplesmente rode o anel do dispositivo Thrustmaster Quick Release (12) no sentido contrário ao dos ponteiros do relógio enquanto mantém o volante (2) na posição.

Em seguida, aperte o anel o máximo que conseguir: para tal, mantenha o anel na posição e rode o volante no sentido dos ponteiros do relógio.

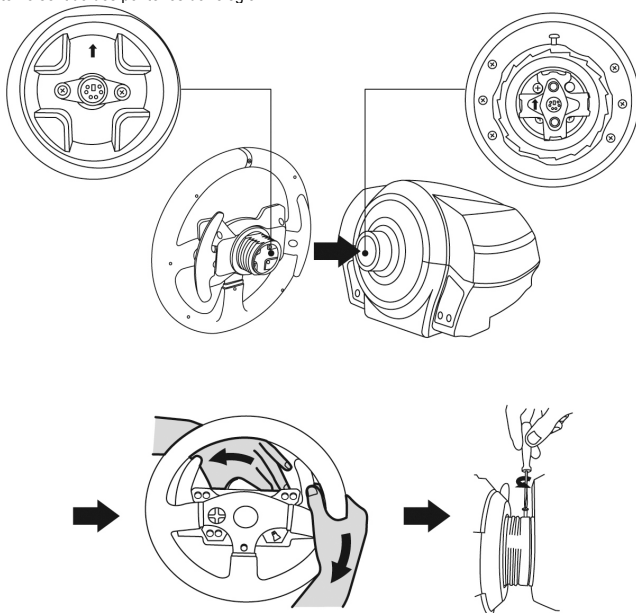

Quando tiver instalado o volante, rode-o 180° (quando estiver de frente para o volante, o logótipo da Ferrari® deverá estar virado para baixo) para aceder ao pequeno parafuso de fixação situado no dispositivo Thrustmaster Quick Release (12). Utilize uma chave de fendas Phillips grande para apertar o parafuso de fixação (não aplique uma força excessiva), rodando-o no sentido dos ponteiros do relógio.



Não aplique uma força excessiva ao apertar o pequeno parafuso de fixação (utilizando uma chave de fendas Phillips)!

Pare de rodar o parafuso assim que sentir alguma resistência.

FIXAR O VOLANTE

Fixar o volante a uma mesa ou tampo de secretária

1. Coloque o volante numa mesa ou em qualquer outra superfície horizontal, plana e estável.
2. Insira o parafuso de aperto (11) no sistema de fixação (10) e, em seguida, aperte o dispositivo rodando o parafuso no sentido contrário ao dos ponteiros do relógio, de forma que entre no furo roscado grande (9) situado por baixo do volante, até o volante estar perfeitamente estável.

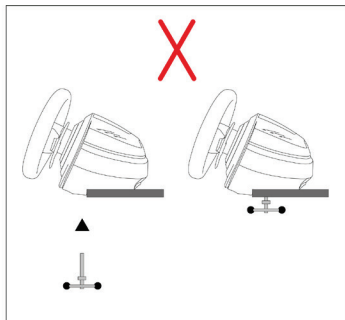
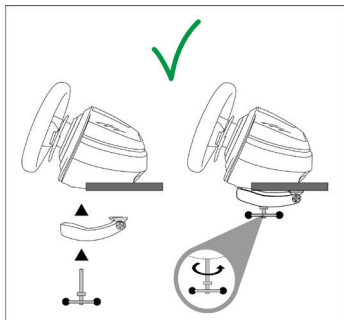

ATENÇÃO: Nunca aperte o parafuso sozinho, sem o sistema de fixação instalado!
(Isto pode danificar o volante.)

Fixar a base do volante a um cockpit

1. Coloque a base do volante na prateleira do cockpit.
2. Insira dois parafusos M6 (não incluídos) na prateleira do cockpit e em seguida enrosque-os nos dois furos roscados pequenos situados na parte inferior do volante.
Importante: o comprimento dos dois parafusos M6 não deve exceder a espessura da prateleira + 12 mm; os parafusos mais compridos poderão causar danos nos componentes internos situados na base do volante.
3. Se necessário, aperte o sistema de fixação padrão inserindo o parafuso de aperto no furo roscado grande.

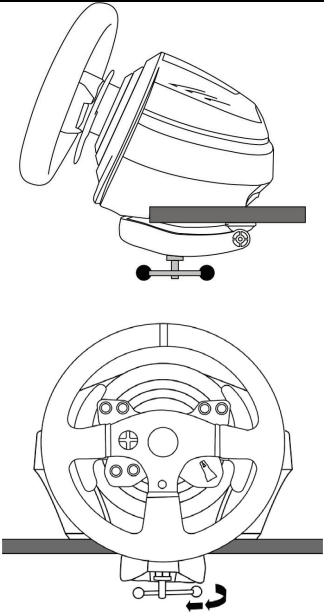
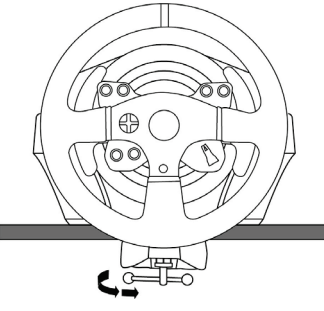
FIXAÇÃO / REMOÇÃO	DIREÇÃO
<p>Para apertar:</p> <p><i>Rode o parafuso no sentido contrário ao dos ponteiros do relógio</i></p>	
<p>Para soltar:</p> <p><i>Rode o parafuso no sentido dos ponteiros do relógio</i></p>	

MAPEAMENTO PARA CONSOLAS PLAYSTATION®5 E CONSOLAS
PLAYSTATION®4

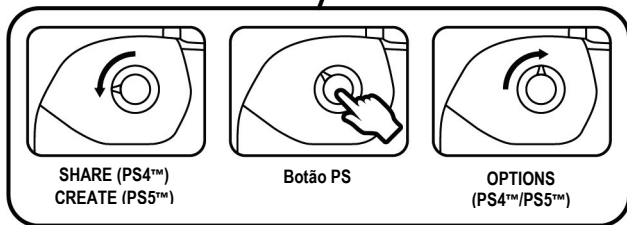
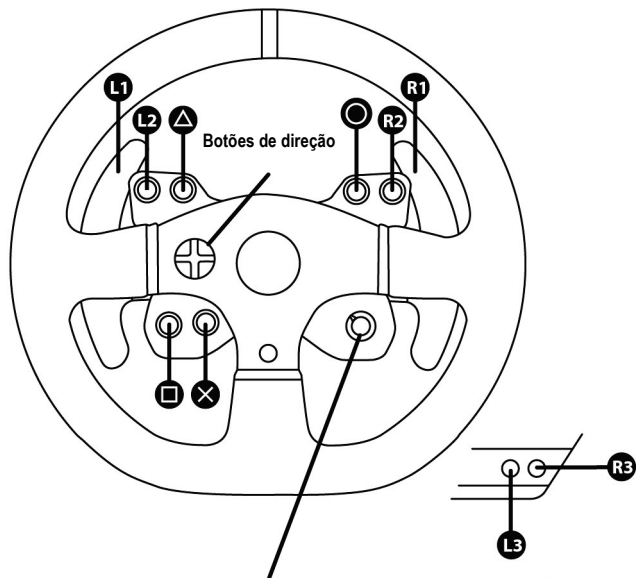

MAPEAMENTO PARA O PC

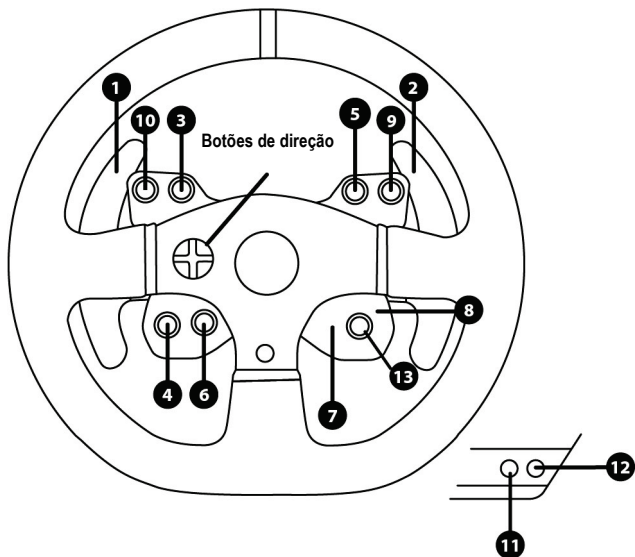

CONFIGURAR O VOLANTE PARA CONSOLAS PLAYSTATION®5 E CONSOLAS PLAYSTATION®4

1. Ligue o conjunto de pedais ao conector (17) situado na parte posterior da base do volante.
2. Ligue o cabo de alimentação ao conector (14) situado na parte posterior da base do volante.
3. Ligue o cabo de alimentação a uma tomada elétrica com as mesmas especificações de tensão.



Para mais informações a este respeito, consulte a secção LIGAR O VOLANTE A UMA TOMADA ELÉTRICA, na página 4 deste manual.

4. Ajuste o seletor deslizante USB (5) na base do volante para a posição PS5™-PS4™.
5. Ligue o conector USB (15) do volante a uma das portas USB da consola.
6. Quando a consola for ligada, o volante irá autocalibrar-se automaticamente.
7. Prima o botão PS (8) do volante e inicie sessão na sua conta da PlayStation®Network para poder utilizar o volante.

Está agora pronto para começar a jogar!

EN

FR

DE

JL

IT

ES

PT

BR

RU

CS

TR

PL

MUDAR DO MODO PS5™ PARA O MODO PS4™ E VICE-VERSA

Prima continuamente o botão MODE (6) durante 5 segundos e em seguida solte-o.

A luz indicadora muda de cor e a seleção que efetuou é guardada instantaneamente na memória interna do volante.

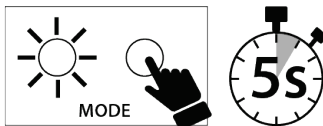

MODO SELECIONADO	Cor da luz indicadora (6)
PS5™ PS5-PS4 <input checked="" type="checkbox"/> PC	VERMELHO MODE
PS4™ PS5-PS4 <input checked="" type="checkbox"/> PC	LARANJA MODE

Notas importantes:

- O seletor deslizante USB (5) na base do volante deve ser sempre ajustado para a posição correta (PS5™-PS4™) antes de ligar o cabo USB do volante à consola.

Para mudar a posição do seletor deslizante, desligue o cabo USB da consola e em seguida mude a posição do seletor antes de voltar a ligar o cabo USB à consola.

- Nas consolas PlayStation®5 e consolas PlayStation®4, com o seletor deslizante USB (5) na posição PS5™-PS4™:

* Não se esqueça de premir o botão PS (8) do volante para poder utilizá-lo.

* O volante é reconhecido na maioria dos jogos como um volante T300 RS.

* Pode utilizar o volante nos jogos compatíveis e nos menus da consola.

* As funções "CREATE/SHARE" e "PS" estão funcionais no volante.

- A lista de jogos compatíveis com a consola PS5™ e com a consola PS4™ está disponível em <https://support.thrustmaster.com> (clique em Volantes / T300 Ferrari Integral Alcantara Edition / Configurações de jogos). Esta lista é atualizada regularmente.

CONFIGURAR O VOLANTE PARA O PC*

* Compatibilidade com o PC não aprovada pela Sony Interactive Entertainment.

1. Ligue o conjunto de pedais ao conector (17) situado na parte posterior da base do volante.
2. Ligue o cabo de alimentação ao conector (14) situado na parte posterior da base do volante.
3. Ligue o cabo de alimentação a uma tomada elétrica com as mesmas especificações de tensão.



Para mais informações a este respeito, consulte a secção **LIGAR O VOLANTE A UMA TOMADA ELÉTRICA**, na página 4 deste manual.

4. Ajuste o seletor deslizante USB (5) na base do volante para a posição **PC**.
5. Vá até <https://support.thrustmaster.com> e selecione **Volantes / T300 Ferrari Integral Alcantara Edition** para transferir os controladores e o software de efeitos Force Feedback para o PC.
6. Quando a transferência tiver terminado, inicie a instalação e siga as instruções apresentadas no ecrã para ligar a ficha USB do volante ao PC e concluir a instalação. O volante autocalibra-se automaticamente. A luz indicadora (6) é verde.
7. Quando a instalação tiver terminado, clique em **Concluir** e reinicie o computador.
8. Selecione **Iniciar / Todos os programas / Thrustmaster / FFB Racing Wheel / Painel de Controlo** para abrir a janela **Controladores de jogos**.

A janela **Controladores de jogos** mostra o nome do volante (**Thrustmaster T300RS Racing Wheel**) com o estado **OK**.

9. Clique em **Propriedades** para configurar o volante no painel de controlo do T300:
 - Separador **Test Input**: permite-lhe testar e ver os botões de ações, os botões de direção e os eixos do volante e dos pedais, assim como ajustar o ângulo de rotação do volante nos jogos para o PC.
 - Separador **Test Forces**: permite-lhe testar 12 efeitos Force Feedback.
 - Separador **Gain Settings**: permite-lhe ajustar a intensidade dos efeitos Force Feedback nos jogos para o PC.

Notas gerais:

- No PC, nunca se esqueça de fechar completamente a janela **Controladores de jogos** clicando em **OK** antes de iniciar o jogo.
- A versão do firmware do volante é apresentada no canto superior direito dos separadores do painel de controlo.

Está agora pronto para começar a jogar!

Nota importante:

De modo a funcionar no PC, o seletor deslizante USB (5) na base do volante tem de estar sempre na posição **PC** antes de ligar o cabo USB do volante ao PC.

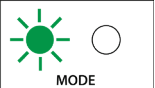
MODO SELECIONADO	Cor da luz indicadora (6)
PC PS5-PS4 <input type="checkbox"/> PC	VERDE 

CALIBRAGEM AUTOMÁTICA DO VOLANTE E DO CONJUNTO DE PEDAIS

O volante autocalibra-se automaticamente quando liga o volante a uma tomada elétrica e o conector USB do volante à consola.

Durante esta fase, o volante irá rodar rapidamente para a esquerda e para a direita, cobrindo um ângulo de 1080 graus, antes de parar no centro.



ATENÇÃO:

Nunca toque no volante durante a fase de autocalibragem!
(Isto pode causar uma calibragem incorreta e/ou ferimentos.)

Nunca ligue o conjunto de pedais à base do volante (nem o desligue da base) quando estiver ligado à consola ou durante o jogo (isto poderá resultar numa calibragem incorreta).

Ligue sempre o conjunto de pedais antes de ligar o volante à consola.

Quando a calibragem do volante estiver concluída e o jogo tiver começado, os pedais serão calibrados automaticamente após algumas pressões.



ATENÇÃO:

Nunca pressione os pedais durante a fase de autocalibragem do volante ou enquanto um jogo estiver a ser carregado!
(Isto pode resultar numa calibragem incorreta.)

Se o volante e/ou o conjunto de pedais não funcionam corretamente, ou caso pareçam estar calibrados incorretamente:

Desligue a consola e desligue completamente os cabos do volante. Em seguida, volte a ligar todos os cabos (incluindo o cabo de alimentação e o conjunto de pedais) e reinicie a consola e o jogo.

SENSOR DA TEMPERATURA INTERNA

O sistema de refrigeração do volante é composto por um dissipador de calor e uma ventoinha.

- Um termóstato monitoriza a temperatura interna do volante.
- Ao utilizar o volante num jogo:
 - A ventoinha de refrigeração arranca quando o volante atinge uma determinada temperatura (ao fim de alguns minutos de jogo, em função da intensidade dos efeitos Force Feedback utilizados).
 - A potência dos efeitos Force Feedback diminui automaticamente assim que o volante atinge uma temperatura muito mais alta (para proteger o motor). A intensidade destes efeitos aumenta automaticamente assim que a temperatura desce ligeiramente.
- Quando acaba de jogar: devido à inércia térmica do motor, a ventoinha de refrigeração continua a funcionar até a temperatura ser inferior ao nível de arranque da ventoinha. O volante foi concebido desta forma para facilitar o arrefecimento e proteger o motor (isto poderá demorar entre 5 e 45 minutos, consoante a temperatura atingida ao utilizar o volante num jogo).

BOTÃO MODE E LUZ INDICADORA (6)

Botão MODE para o conjunto de pedais

Pode trocar eletronicamente os pedais do acelerador e da embraiagem.

Procedimento:

Prima continuamente em simultâneo os botões **MODE + L3 + R3** (situados na base do volante T300) durante 5 segundos e em seguida solte-os.

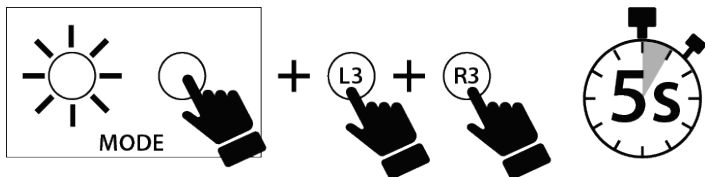

A memória interna do volante guarda a informação se os pedais foram trocados ou não e a luz indicadora (6) pisca diferentemente de acordo com o modo que selecionou:

PEDAIS DO ACELERADOR E DA EMBRAIAGEM	Cor da luz indicadora MODE (6)
Mudar para o modo INVERTIDO	Pisca cinco vezes após o procedimento e em seguida pisca continuamente uma vez a cada 8 segundos.
Mudar para o modo NORMAL	Pisca uma vez após o procedimento e em seguida deixa de pisca continuamente.

Outras informações relativas ao botão MODE

Para saber mais sobre o botão MODE e a luz indicadora, vá até <https://support.thrustmaster.com>. Clique em **Volantes / T300 Ferrari Integral Alcantara Edition** e selecione **Manual** ou **FAQ**.

FICHEIROS DE AJUDA E PERGUNTAS FREQUENTES

Vá até <https://support.thrustmaster.com>. Clique em **Volantes / T300 Ferrari Integral Alcantara Edition** e selecione **Manual** ou **FAQ**.

TBPA

THRUSTMASTER 3 PEDALS ADD-ON

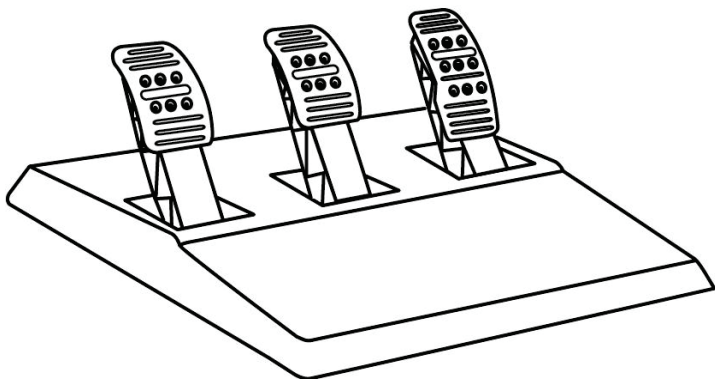

CARACTERÍSTICAS TÉCNICAS

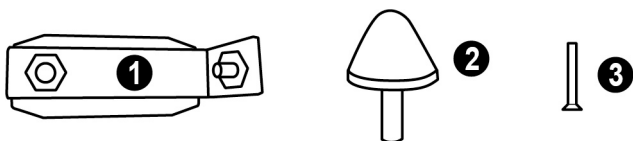

- 1 Suporte de metal para o batente cónico
(*não instalado por predefinição*)
- 2 Batente cónico
- 3 Parafuso de fixação para o suporte de metal

- 4 Chave sextavada de 2,5 mm (incluída)
- 5 Porca de ajuste da posição para o batente cónico

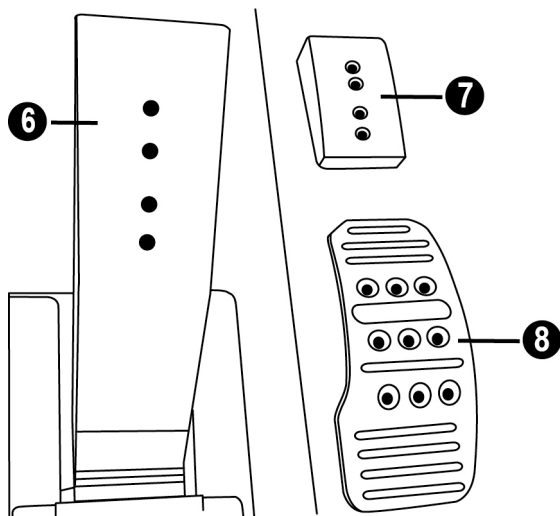

- 6 Braço do pedal
- 7 Suporte de plástico da cabeça

- 8 Cabeça de metal do pedal

ATENÇÃO

Antes de utilizar este produto, leia atentamente estas instruções e guarde-as para uma consulta futura.



Por motivos de segurança, nunca utilize o conjunto de pedais com os pés descalços ou apenas com as meias calçadas.
A THRUSTMASTER® REJEITA QUALQUER RESPONSABILIDADE EM CASO DE FERIMENTOS RESULTANTES DA UTILIZAÇÃO DO CONJUNTO DE PEDAIS SEM SAPATOS.



Aviso – Perigo de entalamento no conjunto de pedais durante as sessões de jogo

- * Mantenha o conjunto de pedais fora do alcance das crianças.
- * Durante as sessões de jogo, nunca coloque os dedos nas partes laterais dos pedais ou perto das mesmas.
- * Durante as sessões de jogo, nunca coloque os dedos na base posterior dos pedais ou perto da mesma.
- * Durante as sessões de jogo, nunca coloque os dedos na base frontal dos pedais ou perto da mesma.

NUNCA



NUNCA



NUNCA



CALIBRAGEM AUTOMÁTICA DOS PEDAIS



IMPORTANTE:

- Nunca ligue nem desligue o conjunto de pedais da base do volante quando o volante estiver ligado a uma consola PS5™, a uma consola PS4™ ou a um PC, ou durante sessões de jogo, para evitar problemas de calibragem.
- Ligue sempre o conjunto de pedais ao volante antes de ligar o volante à consola PS5™, à consola PS4™ ou ao PC.
- Quando a calibragem automática do volante estiver concluída e o jogo tiver começado, os pedais autocalibram-se automaticamente depois de carregar neles várias vezes.
- Nunca carregue nos pedais quando o volante estiver a executar a calibragem automática ou quando o jogo estiver a começar, a fim de evitar problemas de calibragem.
- Se os pedais não funcionarem corretamente ou parecerem estar calibrados indevidamente, desligue a consola, desligue completamente o volante, volte a ligar todos os cabos (incluindo o cabo de alimentação e o cabo do conjunto de pedais), ligue novamente a consola e reinicie o jogo.

FIXAR O CONJUNTO DE PEDAIS A UM COCKPIT

- Fixe o conjunto de pedais utilizando os pequenos furos roscados situados na parte inferior do conjunto de pedais.
- Enrosque dois parafusos M6 (não incluídos) na placa de suporte do conjunto de pedais e nos dois furos roscados pequenos situados na parte inferior do conjunto de pedais.

Importante: o comprimento dos dois parafusos M6 não deve exceder a espessura da placa de suporte dos pedais do cockpit mais 10 mm, para evitar danificar os componentes internos do conjunto de pedais.

AJUSTAR O CONJUNTO DE PEDAIS

Cada um dos três pedais inclui:

- Uma cabeça de metal (8) com várias perfurações (nove para o acelerador – seis para o travão – seis para a embraiagem).
- Um suporte da cabeça de plástico (7) (colocado entre a cabeça e o braço) com quatro perfurações.
- Um braço do pedal (6) com duas perfurações.

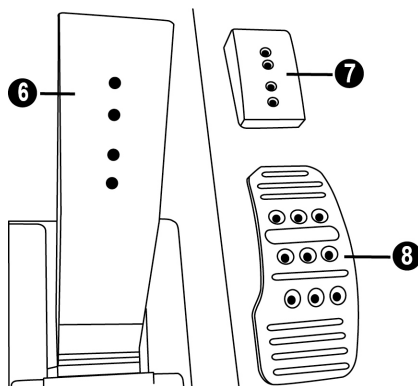

ATENÇÃO: Para evitar quaisquer problemas de calibragem, desligue sempre o cabo USB do volante antes de fazer ajustes no conjunto de pedais.

Ajustar a ALTURA do pedal do acelerador

- Utilizando a chave sextavada de 2,5 mm (4) incluída, desaperte os dois parafusos que mantêm a cabeça de metal (8) e o respetivo suporte (7) na posição.
- Selecione a sua posição de altura preferida e, em seguida, recoloque e reaperte os parafusos de forma que a cabeça de metal (8) e o respetivo suporte (7) fiquem seguros firmemente na posição.

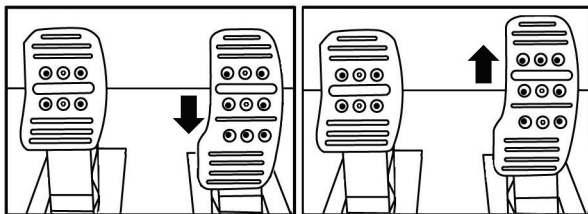

Posição baixa (predefinição)

Posição alta

Ajustar o ESPAÇAMENTO dos três pedais

- Utilizando a chave sextavada de 2,5 mm (4) incluída, desaperte os dois parafusos que mantêm a cabeça de metal (8) e o respectivo suporte (7) na posição.
- Selecione a sua posição preferida (à esquerda, ao centro ou à direita) e, em seguida, recoloque e reaperte os parafusos de forma que a cabeça de metal (8) e o respectivo suporte (7) fiquem seguros firmemente na posição.

Exemplos de ilustração do pedal do travão:



Número de posições de espaçamento possíveis por pedal:

- Três para o pedal do acelerador
- Três para o pedal do travão
- Três para o pedal da embraiagem

Ajustar a INCLINAÇÃO dos pedais

- Utilizando a chave sextavada de 2,5 mm (4) incluída, desaperte os dois parafusos que mantêm a cabeça de metal (8) e o respectivo suporte (7) na posição.
- Rode o suporte da cabeça de plástico (7) 180° e, em seguida, recoloque e reaperte os parafusos de forma que a cabeça de metal (8) e o respectivo suporte (7) fiquem seguros firmemente na posição.

Exemplos de ilustração do pedal do acelerador:

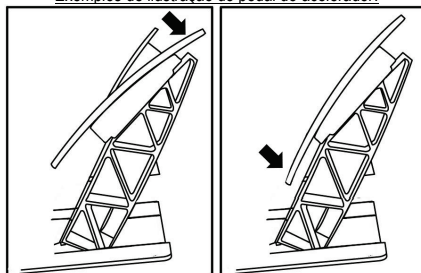

Número de posições de inclinação possíveis por pedal:

- Duas para o pedal do acelerador
- Duas para o pedal do travão
- Duas para o pedal da embraiagem

Instalar o batente cónico (mod “CONICAL RUBBER BRAKE”)

Esta modificação (ou “mod”) não é essencial, não sendo instalada por predefinição. Isto significa que o pedal do travão funciona perfeitamente mesmo sem a mod instalada.

Esta mod permite-lhe experimentar uma sensação e uma resistência diferentes ao travar. Cabe-lhe a si decidir se deve ou não instalá-la, de acordo com as suas próprias preferências.

- Enrosque o batente cónico (2) no respetivo suporte de metal (1).
- Enrosque a porta de ajuste da posição (5) na parte inferior (no furo roscado do batente cónico).

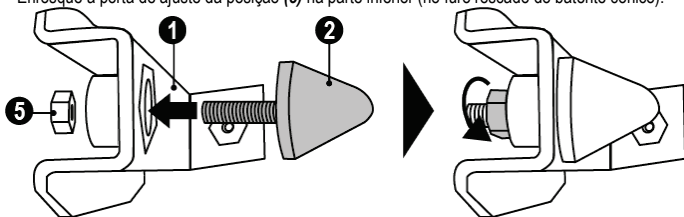

- Coloque a unidade na parte posterior do braço do pedal do travão.

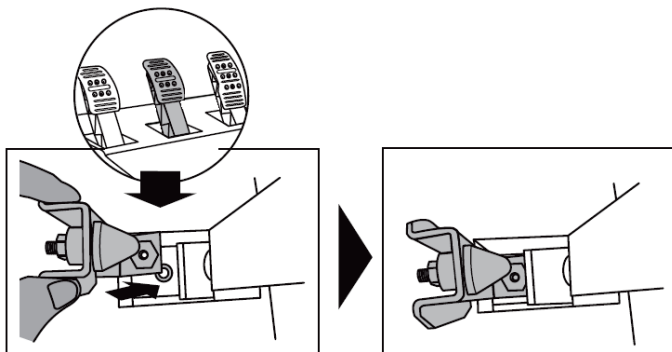

- Com a chave sextavada de 2,5 mm incluída (4), fixe a unidade utilizando o parafuso de fixação (3) e o pequeno furo roscado central situado na parte inferior do conjunto de pedais.

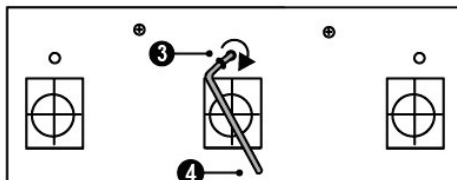
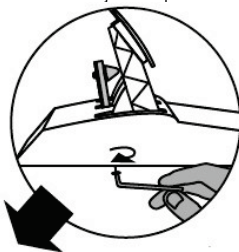

A mod "CONICAL RUBBER BRAKE" encontra-se agora instalada!

Ajustar o CURSO e a FORÇA da resistência do pedal do travão

Ao desenroscar ligeiramente a porca (5), pode aumentar a resistência do pedal do travão aproximando o batente cónico (2) da parte posterior do braço do pedal (se necessário, utilize uma chave de porcas de 14 mm ou um alicate para reapertar a porca e manter a posição selecionada). Quanto mais perto o batente cónico estiver da parte posterior do braço do pedal, maior será a força da resistência.

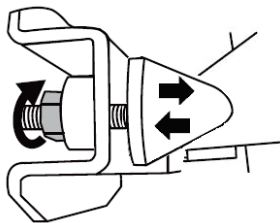

Nota: quando o batente cónico estiver muito perto da parte posterior do braço do pedal do travão, poderá ter dificuldade para atingir o valor de calibragem máximo. Se for esse o caso:

* Lentamente, carregue com força no pedal do travão para atingir o valor máximo (se necessário, coloque-se de pé durante breves instantes em cima do pedal – apenas 1 segundo) e em seguida alivie a pressão; ou

* Afaste ligeiramente o batente cónico da parte posterior do braço do pedal do travão.

INFORMAÇÕES SOBRE A GARANTIA PARA O CONSUMIDOR

A Guillemot Corporation S.A., com sede social sita em Place du Granier, B.P. 97143, 35571 Chantepie, França (a seguir designada como "Guillemot") garante a nível mundial ao consumidor que este produto Thrustmaster está livre de defeitos em termos de materiais e fabrico durante um período de garantia que corresponde ao limite de tempo para intentar uma ação de conformidade relativamente a este produto. Nos países da União Europeia, isto corresponde a um período de dois (2) anos desde a entrega do produto Thrustmaster. Noutros países, o período de garantia corresponde ao limite de tempo para intentar uma ação de conformidade relativamente ao produto Thrustmaster de acordo com a legislação em vigor do país no qual o consumidor residia à data de compra do produto Thrustmaster (se a dita ação não existir no país correspondente, então o período de garantia será de um (1) ano a partir da data de compra original do produto Thrustmaster).

No caso de o produto apresentar algum defeito durante o período da garantia, contacte imediatamente o Suporte Técnico, que lhe indicará o procedimento a tomar. Se esse defeito se confirmar, o produto terá de ser devolvido ao respetivo local de compra (ou qualquer outro local indicado pelo Suporte Técnico).

No âmbito da presente garantia, e por opção do Suporte Técnico, o produto defeituoso do consumidor será substituído ou reparado. Se, durante o período da garantia, o produto Thrustmaster for submetido à dita reparação, qualquer período mínimo de (7) dias durante o qual o produto estiver fora de serviço será adicionado ao período da garantia restante (este período decorre desde a data do pedido de intervenção por parte do consumidor ou desde a data em que o produto em questão é disponibilizado para reparação, se a data em que o produto é disponibilizado para reparação for posterior à data do pedido de intervenção). Se for permitido pela legislação em vigor, a responsabilidade total da Guillemot e das respetivas filiais (incluindo para danos indiretos) está limitada à reparação ou à substituição do produto Thrustmaster. Se for permitido pela legislação em vigor, a Guillemot rejeita todas as garantias de comercialização ou adequação a um fim específico.

A presente garantia não se aplicará: (1) se o produto tiver sido modificado, aberto, alterado ou danificado em resultado de utilização inadequada ou abusiva, negligência, acidente, desgaste normal ou qualquer outra causa relacionada com um defeito de material ou fabrico (incluindo, sem limitação, combinar o produto Thrustmaster com qualquer elemento inadequado, incluindo, em particular, fontes de alimentação, baterias recarregáveis, carregadores ou quaisquer outros elementos não fornecidos pela Guillemot para este produto); (2) se o produto tiver sido utilizado fora do âmbito da utilização doméstica, incluindo para fins profissionais ou comerciais (salas de jogos, treino e competições, por exemplo); (3) na eventualidade de incumprimento das instruções fornecidas pelo Suporte Técnico; (4) a software, estando o mesmo sujeito a uma garantia específica; (5) a consumíveis (elementos para substituir ao longo da vida útil do produto: baterias descartáveis, auscultadores de áudio ou auriculares de auscultadores, por exemplo); (6) a acessórios (cabos, estojos, bolsas, sacos e correias de pulso, por exemplo); (7) se o produto foi vendido num leilão público.

A presente garantia não é transmissível.

Os direitos legais do consumidor no que concerne à legislação aplicável à venda de bens de consumo no seu país não são afetados pela presente garantia.

Disposições de garantia adicionais

Durante o período da garantia, a Guillemot não fornecerá, em princípio, quaisquer peças de substituição, uma vez que o Suporte Técnico é a única parte autorizada a abrir e/ou reparar qualquer produto Thrustmaster (à exceção de quaisquer procedimentos de reparação que o Suporte Técnico possa pedir ao consumidor para realizar, através de instruções por escrito – por exemplo, devido à simplicidade e à falta de confidencialidade do processo de reparação – e fornecendo ao consumidor a(s) peça(s) de substituição necessária(s), quando aplicável).

Tendo em conta os seus ciclos de inovação, e a fim de proteger o seu know-how e segredos comerciais, a Guillemot não fornecerá, em princípio, qualquer notificação de reparação ou peças de substituição para produtos Thrustmaster cujo período da garantia tenha expirado.

Responsabilidade civil

Se for permitido ao abrigo da legislação aplicável, a Guillemot Corporation S.A. (a seguir designada "Guillemot") e as respetivas filiais rejeitam qualquer responsabilidade por danos resultantes de uma ou mais das seguintes causas: (1) o produto foi modificado, aberto ou alterado; (2) incumprimento das instruções de montagem; (3) utilização inadequada ou abusiva, negligência ou acidente (um impacto, por exemplo); (4) desgaste normal; (5) utilização do produto fora do âmbito da utilização doméstica, incluindo para fins profissionais ou comerciais (salas de jogos, treino e competições, por exemplo). Se for permitido ao abrigo da legislação aplicável, a Guillemot e as respetivas filiais rejeitam qualquer responsabilidade por danos relacionados com um defeito de material ou fabrico relativamente ao produto (incluindo, sem limitação, quaisquer danos causados direta ou indiretamente por qualquer software ou por combinar o produto Thrustmaster com qualquer elemento inadequado, incluindo, em particular, fontes de alimentação, baterias recarregáveis, carregadores ou quaisquer outros elementos não fornecidos pela Guillemot para este produto).

THRUSTMASTER®

SUPOORTE TÉCNICO

<https://support.thrustmaster.com>



EN

FR

DE

IL

IT

ES

PT

BR

RU

CS

TR

PL

DIREITOS DE AUTOR

©2022 Guillemot Corporation S.A. Todos os direitos reservados. Thrustmaster® é uma marca registada da Guillemot Corporation S.A. Fabricado e distribuído pela Guillemot Corporation S.A. Todas as outras marcas comerciais e nomes de marcas são por este meio reconhecidos e pertencem aos respetivos proprietários. Os conteúdos, os desenhos e as especificações estão sujeitos a alteração sem aviso prévio e poderão variar consoante o país. As fotografias e ilustrações não são vinculativas. Concebido na América do Norte e Europa, fabricado na China.

Ferrari® é uma marca registada da Ferrari Idea S.p.A.

Para utilizar exclusivamente com consolas PlayStation®5 e consolas PlayStation®4.

“PS”, “PlayStation”, “PS5”, “PS4” e “PlayStation Shapes Logo” são marcas registadas ou marcas comerciais da Sony Interactive Entertainment Inc. Todos os direitos reservados. Todas as outras marcas comerciais pertencem aos respetivos proprietários. Fabricado e distribuído sob licença da Sony Interactive Entertainment LLC.

RECOMENDAÇÕES DE PROTEÇÃO AMBIENTAL



* Na União Europeia e Turquia: quando este produto chegar ao fim da sua vida útil, não o elimine juntamente com os resíduos domésticos normais; em vez disso, deixe-o num ponto de recolha de resíduos de equipamento elétrico e eletrónico (REEE) para reciclagem.

O símbolo presente no produto, no manual de utilizador ou na caixa confirma-o.

Os materiais podem ser reciclados, consoante as suas características. Através da reciclagem e de outras formas de tratamento de resíduos de equipamentos elétricos e eletrónicos, pode dar um importante contributo no sentido de ajudar a proteger o

ambiente.

Contacte as autoridades locais para saber onde fica o ponto de recolha mais perto da sua área de residência.

Relativamente a todos os outros países: respeite a legislação local sobre a reciclagem de equipamentos elétricos e eletrónicos.

Guarde estas informações. As cores e as decorações podem variar.

Os fechos e os adesivos devem ser removidos do produto antes da utilização.

www.thrustmaster.com

* *Aplicável apenas à União Europeia, Reino Unido e Turquia*



T300 *Ferrari Integral Racing Wheel*

ALCANTARA® Edition

Para consoles PlayStation®5, consoles PlayStation®4 e PC

Manual do Usuário

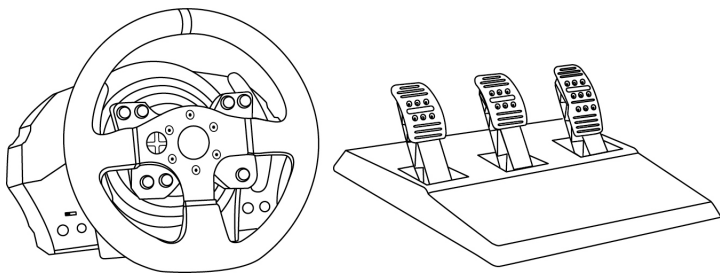

ATENÇÃO:

Para garantir que o seu volante T300 funcione corretamente com jogos, poderá ser solicitado que você instale as atualizações automáticas dos jogos (disponível quando o console estiver conectado à Internet).

CARACTERÍSTICAS TÉCNICAS

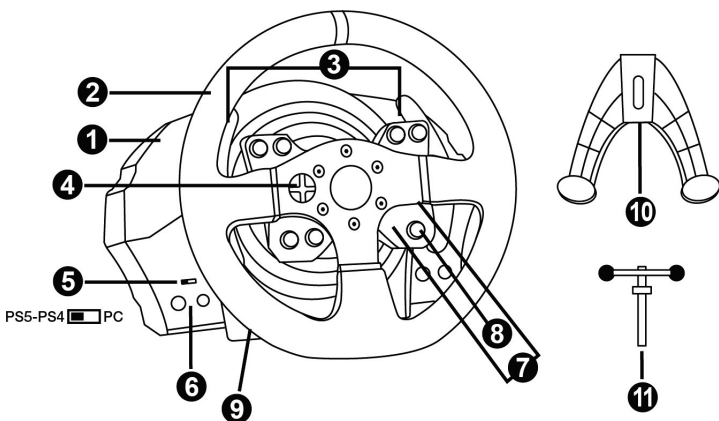

- 1 Base do T300 RS
- 2 Volante Ferrari 599XX EVO
- 3 2 pás de mudança de marchas sequenciais (Acima e Abaixo)
- 4 D-Pad multidirecional
- 5 Seletor USB integrado para consoles PS5™, consoles PS4™ e PC
- 6 Botão MODE + luz indicadora vermelha/laranja/verde
- 7 Botões SHARE/OPTIONS em consoles PS4™ e CREATE/OPTIONS em consoles PS5™
- 8 Botão PS
- 9 Furo roscado grande (para o sistema de fixação e parafuso de aperto)
- 10 Sistema de fixação
- 11 Parafuso de aperto de metal

Informações importantes sobre o seletor USB (5):

- Para funcionar em um **console PS5™** ou em um **console PS4™**, o seletor USB (5) na base do volante deve sempre estar na posição **PS5™-PS4™** antes de conectar o cabo USB do volante ao console.
- Para funcionar em um **console PS3™**, o seletor USB (5) na base do volante deve sempre estar na posição **PC** antes de conectar o cabo USB do volante ao console.
- Para funcionar no **PC**, o seletor USB (5) na base do volante deve sempre estar na posição **PC** antes de conectar o cabo USB do volante ao PC.

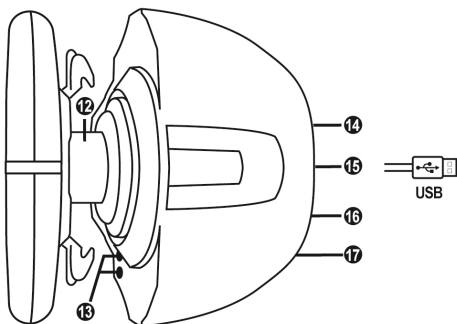

- | | |
|--|---|
| 12 Thrustmaster Quick Release | 15 Cabo e conector USB do volante |
| 13 Botões L3/R3 | 16 Conector da alavanca de marchas (caixa de câmbio) |
| 14 Conector de alimentação (tipo A ou B)
<i>(varia de acordo com o país)</i> | <i>(vendido à parte)</i> |
| | 17 Conector da pedaleira |

LIGAR O VOLANTE A UMA TOMADA ELÉTRICA: LEIA ANTES DE CONTINUAR!

A fonte de alimentação do volante varia de acordo com o país onde você adquiriu o dispositivo. A alimentação pode ser:

Interna, com:

* uma unidade de alimentação situada diretamente no interior da base do volante, com um conector de tipo A.

* um cabo de alimentação de 220-240 V.

= compatível apenas com energia elétrica de 220-240 V.

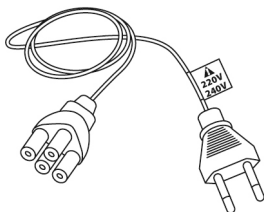

**Nunca ligue o cabo de 220-240 V
a uma tomada elétrica de 100-130 V!
Nunca ligue este cabo a um transformador!**



Interna, com:

* uma unidade de alimentação situada diretamente no interior da base do volante, com um conector de tipo A.

* um cabo de alimentação de 100-125 V.

= compatível apenas com energia elétrica de 100-125 V.

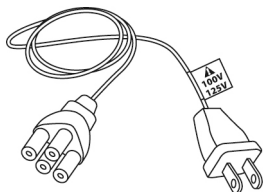

**Nunca ligue o cabo de 100-125 V
a uma tomada elétrica de 220-240 V!
Nunca ligue este cabo a um transformador!**



IMPORTANTE: se não souber qual tensão é fornecida na zona onde você pretende usar o volante, pergunte ao seu fornecedor de eletricidade local.

Externa, com:

* uma unidade de alimentação externa, com um conector de tipo B.

* um cabo de alimentação.

= compatível com todas as tensões elétricas, de 110 a 240 V.

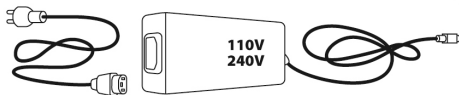

AVISOS

Antes de utilizar este produto, leia atentamente este manual e guarde-o para consultas futuras.



Atenção – Choque elétrico

- * Guarde o produto num local seco e não exponha-o ao pó nem à luz do sol.
- * Não torça nem puxe os conectores e os cabos.
- * Não derrame líquidos sobre o produto ou nos respetivos conectores.
- * Não provoque um curto-circuito no produto.
- * Nunca desmonte o produto, não o atire para o fogo nem o exponha a temperaturas elevadas.
- * Não utilize um cabo de alimentação diferente do fornecido com o volante.
- * Não utilize o cabo de alimentação se o cabo ou os conectores estiverem danificados, fendidos ou partidos.
- * Certifique-se de que o cabo de alimentação está corretamente ligado a uma tomada elétrica, assim como ao conector situado na parte posterior da base do volante.
- * Não abra o volante: ele não contém peças reparáveis pelo usuário no interior. Todos os consertos devem ser realizados pelo fabricante, pelo seu representante autorizado ou por um técnico qualificado.
- * Utilize apenas sistemas de fixação/acessórios especificados pelo fabricante.
- * Se o volante estiver funcionando de forma anormal (se emite quaisquer sons, calor ou cheiros anormais), pare imediatamente de utilizá-lo, desligue o cabo de alimentação da tomada e desligue os outros cabos.
- * Se não utilizar o volante durante um longo período de tempo, desligue o respectivo cabo de alimentação da tomada elétrica.
- * A tomada elétrica deve estar localizada perto do equipamento, e deve ser facilmente acessível.



Aberturas de ventilação

Certifique-se de não tapar as aberturas de ventilação na base do volante. Para uma ventilação ideal, certifique-se do seguinte:

- * Posicione a base do volante a pelo menos 10 cm de distância de quaisquer paredes.
- * Não coloque a base em espaços apertados.
- * Não tape a base.
- * Não deixe que pó se acumule nas aberturas de ventilação.



**Por razões de segurança, nunca utilize o conjunto de pedais com os pés descalços ou apenas com meias calçadas nos pés.
A THRUSTMASTER® NÃO ASSUME QUALQUER RESPONSABILIDADE NA
EVENTUALIDADE DE DANOS FÍSICOS RESULTANTES DA UTILIZAÇÃO DO
CONJUNTO DE PEDAIS SEM CALÇADO.**



Atenção – Ferimentos resultantes dos efeitos Force Feedback e dos movimentos repetidos

Jogar com um volante Force Feedback pode causar dores musculares ou articulares. Para evitar quaisquer problemas:

- * Evite jogar durante longos períodos de tempo.
- * Faça um intervalo de 10 a 15 minutos após cada hora de jogo.
- * Se sentir cansaço ou dores nas mãos, pulsos, braços, pés ou pernas, pare de jogar e descanse durante algumas horas antes de recomeçar a jogar.
- * Se os sintomas ou as dores acima indicados persistirem quando recomeçar a jogar, pare de jogar e consulte o seu médico.
- * Guarde o volante fora do alcance de crianças.
- * Durante o jogo, mantenha sempre ambas as mãos posicionadas corretamente no volante sem largá-lo por completo.
- * Durante o jogo, nunca coloque as mãos ou os dedos por baixo dos pedais ou perto do conjunto de pedais.
- * Durante a calibração e o jogo, nunca coloque a mão ou o braço através das aberturas existentes no volante.
- * Certifique-se de que a base do volante está devidamente fixada, de acordo com as instruções do manual.

PRODUTO PESADO



Produto para ser manuseado apenas por usuários com 16 anos de idade ou mais



Tenha cuidado para não deixar cair o produto em cima de si ou de outra pessoa!

SEMPRE



NUNCA



NUNCA





Atenção – Perigo de entalamento no conjunto de pedais ao jogar

- * Guarde o conjunto de pedais fora do alcance de crianças.
- * Quando jogar, nunca coloque os dedos nos lados dos pedais nem perto dos mesmos.
- * Quando jogar, nunca coloque os dedos na base posterior dos pedais nem perto da mesma.
- * Quando jogar, nunca coloque os dedos na base frontal dos pedais nem perto da mesma.

NUNCA



NUNCA



NUNCA



Atenção – Perigo de entalamento no conjunto de pedais em inatividade

- * Guarde o conjunto de pedais num local seguro e fora do alcance de crianças.

ATUALIZAR O FIRMWARE DO VOLANTE

O firmware incluído na base do volante pode ser atualizado para uma versão mais recente que inclua melhoramentos do produto.

Para visualizar a versão do firmware que o volante utiliza atualmente e atualizá-la, se necessário: no PC, acesse <https://support.thrustmaster.com>. Clique em **Volantes / T300 Ferrari Integral Alcantara Edition**, selecione **Firmware** e siga as instruções que descrevem o procedimento de transferência e instalação.

Observação importante:

Para funcionar no PC, o seletor USB (5) na base do volante deve sempre estar na posição PC antes de conectar o cabo USB do volante ao PC.

INSTALAR O VOLANTE NA RESPECTIVA BASE

Alinhe as posições dos conectores com as setas:

Conector da base (1): Seta apontando para cima

Conector do volante (2): Seta apontando para cima

Assim que os conectores estiverem posicionados corretamente, gire o anel do dispositivo Thrustmaster Quick Release (12) no sentido anti-horário enquanto mantém o volante (2) na posição.

Em seguida, aperte o anel o máximo que conseguir; para tal, mantenha o anel na posição e gire o volante no sentido horário.

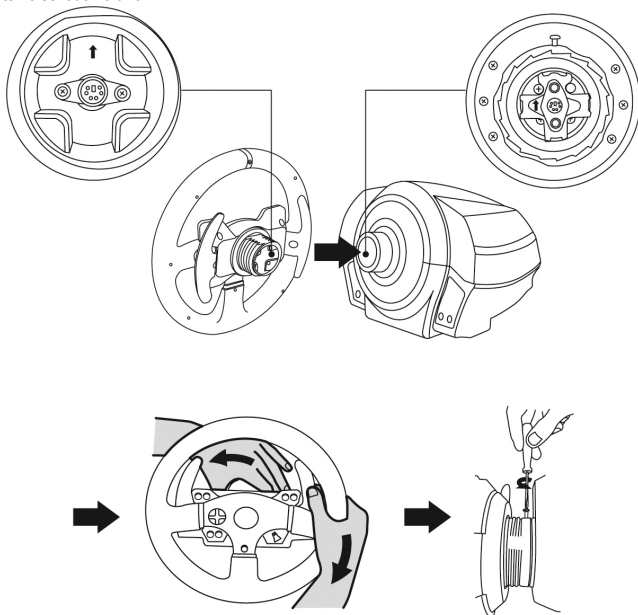

Depois de instalar o volante, gire-o 180° (quando estiver virado de frente para o volante, o logotipo Ferrari® deve ficar virado ao contrário) para acessar o parafuso de fixação pequeno situado no anel do dispositivo Thrustmaster Quick Release (12). Utilize uma chave de fenda Phillips grande para apertar o parafuso de fixação pequeno (não aplique força excessiva), girando-o no sentido horário.



Não aplique força excessiva ao apertar o parafuso de fixação pequeno (com uma chave de fenda Philips)!

Pare de girar o parafuso assim que sentir alguma resistência.

FIXAR O VOLANTE

Fixar o volante a uma mesa

1. Coloque o volante sobre uma mesa ou qualquer outra superfície horizontal, plana e estável.
2. Insira o parafuso de aperto (**11**) no sistema de fixação (**10**), depois aperte o dispositivo girando o parafuso no sentido anti-horário, de forma que penetre no furo roscado grande (**9**) situado abaixo do volante, até o volante estar perfeitamente estável.

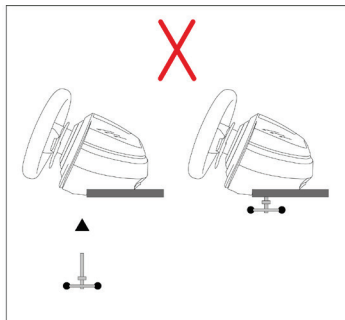
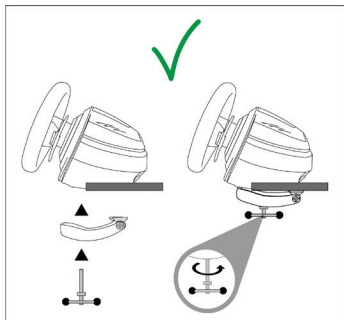

ATENÇÃO: Nunca aperte apenas o parafuso, sem o sistema de fixação instalado!
(Se o fizer, poderá danificar o volante.)

Fixar a base do volante a um cockpit

1. Coloque a base do volante na prateleira do cockpit.
2. Insira dois parafusos M6 (não incluídos) na prateleira do cockpit e, em seguida, enrosque-os nas duas roscas de parafuso pequenas situadas na parte inferior do volante.
Importante: O comprimento dos dois parafusos M6 não deve exceder a espessura da prateleira + 12 mm; os parafusos mais compridos poderão causar danos nos componentes internos situados na base do volante.
3. Se necessário, aperte o sistema de fixação padrão inserindo o parafuso de aperto no furo roscado grande.

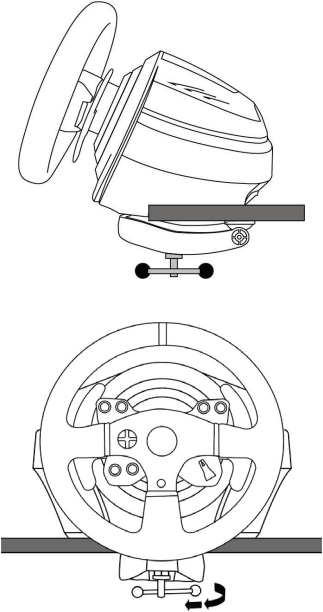
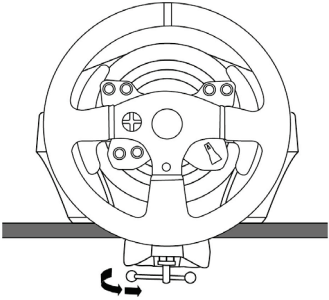
FIXAÇÃO / REMOÇÃO	DIREÇÃO
<p><u>Para apertar:</u></p> <p><i>Gire o parafuso no sentido anti- horário</i></p>	
<p><u>Para soltar:</u></p> <p><i>Gire o parafuso no sentido horário</i></p>	

MAPEAMENTO PARA CONSOLES PLAYSTATION®5 E CONSOLES
PLAYSTATION®4

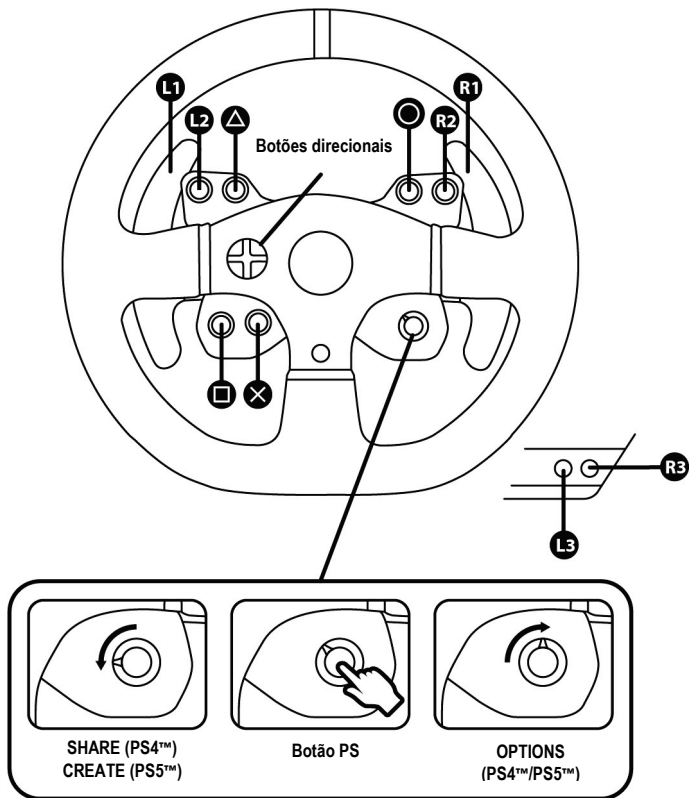

MAPEAMENTO PARA PC

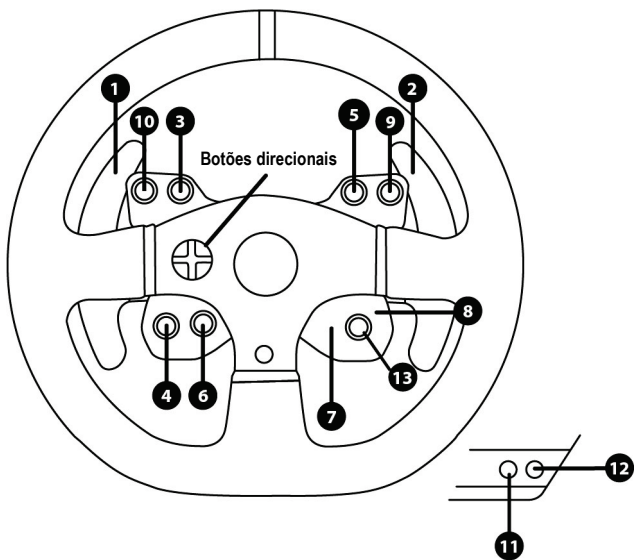

CONFIGURAÇÃO DO VOLANTE PARA CONSOLES PLAYSTATION®5 E CONSOLES PLAYSTATION®4

1. Ligue o conjunto de pedais ao conector (17) situado na parte traseira da base do volante.
2. Ligue o cabo de alimentação ao conector (14) situado na parte traseira da base do volante.
3. Ligue o cabo de alimentação a uma tomada elétrica com as mesmas especificações de tensão.



Para obter mais informações a este respeito, consulte a seção LIGAR O VOLANTE A UMA TOMADA ELÉTRICA, na página 4 deste manual.

4. Coloque o seletor USB (5) na base do volante na posição **PS5™-PS4™**.
5. Ligue o conector USB do volante (15) a uma das portas USB do console.
6. Quando o console for ligado, o volante será calibrado automaticamente.
7. Pressione o botão PS (8) do volante e conecte-se à sua conta da PlayStation®Network para usar o volante.

Você está pronto para jogar!

ALTERNAR ENTRE OS MODOS PS5™ E PS4™

Mantenha pressionado o botão MODE (6) por cinco segundos e solte-o.

A luz indicadora muda de cor e a seleção feita é salva instantaneamente na memória interna do volante.

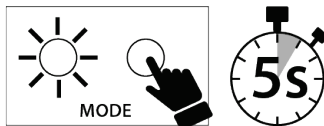

MODO SELECIONADO	Cor da luz indicadora (6)
PS5™ PS5-PS4 <input checked="" type="checkbox"/> PC	VERMELHO MODE
PS4™ PS5-PS4 <input checked="" type="checkbox"/> PC	LARANJA MODE

Notas importantes:

- O seletor USB (5) na base do volante deve ser sempre ajustado para a posição correta (PS5™-PS4™) antes de ligar o cabo USB do volante ao console.

Para mudar a posição do seletor, desligue o cabo USB do console e mude a posição do seletor antes de voltar a ligar o cabo USB ao console.

- Em consoles PlayStation®5 e consoles PlayStation®4, com o seletor USB (5) na posição PS5™-PS4™:

* Não se esqueça de pressionar o botão PS (8) do volante para poder utilizá-lo.

* O volante é reconhecido na maioria dos jogos como um volante T300 RS.

* O volante funciona em jogos compatíveis e em menus do console.

* As funções "CREATE/SHARE" e "PS" são funcionais no volante.

- *A lista de jogos compatíveis com o console PS5™ e com o console PS4™ está disponível em: <https://support.thrustmaster.com> (clique em Volantes / T300 Ferrari Integral Alcantara Edition / Configurações de jogos). A lista é atualizada regularmente.*

CONFIGURAR O VOLANTE PARA O PC

*A compatibilidade com PC não é aprovada pela Sony Interactive Entertainment.

1. Conecte o conjunto de pedais ao conector (17) localizado na parte traseira da base do volante.
2. Conecte o cabo da fonte de alimentação ao conector (14) localizado na parte traseira da base do volante.
3. Conecte o cabo de alimentação a uma tomada elétrica com as mesmas especificações de voltagem.



Para obter mais informações, consulte a seção LIGAR O VOLANTE A UMA TOMADA ELÉTRICA, na página 4 deste manual.

4. Coloque o seletor USB (5) na base do volante na posição **PC**.
5. Acesse <https://support.thrustmaster.com> e selecione **Volantes / T300 Ferrari Integral Alcantara Edition** para baixar os drivers e o software de Force Feedback para PC.
6. Quando o download for concluído, inicie a instalação e siga as instruções na tela para conectar o volante ao PC via USB e completar a instalação. O volante é calibrado automaticamente. A luz indicadora (6) é verde.
7. Quando a instalação for concluída, clique em **Finalizar** e reinicie o computador.
8. Selecione **Iniciar / Todos os Programas / Thrustmaster / FFB Racing Wheel / Painel de Controle** para abrir a janela **Controladores de Jogo**.

A janela **Controladores de Jogo** exibe o nome do volante (**Thrustmaster T300RS Racing Wheel**) e o status **OK**.

9. Clique em **Propriedades** para configurar o volante no painel de controle do T300.
 - **Test Input:** permite testar e visualizar os botões de ação, os botões direcionais, os eixos do volante e dos pedais e ajustar o ângulo de rotação do volante em jogos para PC.
 - **Aba Test Forces:** permite testar os 12 efeitos de Force Feedback.
 - **Aba Gain Settings:** permite ajustar a força dos efeitos de Force Feedback nos jogos para PC.

Observações gerais:

- No PC, sempre clique em **OK** para fechar a janela **Controladores de Jogo** antes de iniciar o jogo.
- A versão do firmware do volante é exibida no canto superior direito do painel de controle.

Você está pronto para jogar!

Nota importante:

Para funcionar no PC, o seletor USB (5) na base do volante deve sempre estar na posição **PC** antes de conectar o cabo USB do volante ao PC.

MODO SELECIONADO	Cor da luz indicadora (6)
PC PS5-PS4 <input type="checkbox"/> PC	VERDE  MODE

CALIBRAGEM AUTOMÁTICA DO VOLANTE E DO CONJUNTO DE PEDAIS

O volante calibra-se automaticamente quando ligado a uma tomada elétrica e o conector USB do volante ao console.

Durante esta fase, o volante gira rapidamente para a esquerda e direita, cobrindo um ângulo de 1080 graus, antes de parar no centro.



ATENÇÃO:

**Nunca toque no volante durante a fase de autocalibragem!
(Isto poderá resultar numa calibragem incorreta e/ou em ferimentos pessoais.)**

Nunca ligue o conjunto de pedais à base do volante (nem o desligue da base) quando estiver ligado ao console ou durante o jogo (isto poderá resultar numa calibragem incorreta).

Ligue sempre o conjunto de pedais antes de ligar o volante ao console.

Quando a calibragem do volante estiver concluída e o jogo tiver iniciado, os pedais são calibrados automaticamente ao fim de várias pressões.



ATENÇÃO:

**Nunca pise nos pedais durante a fase de autocalibragem
do volante ou quando um jogo estiver sendo carregado!
(Isto poderá resultar numa calibragem incorreta.)**

Se o volante e/ou o conjunto de pedais não funcionam corretamente, ou se parecem estar calibrados incorretamente:

Desligue o console e desligue todos os cabos do volante. Em seguida, volte a ligar todos os cabos (incluindo o cabo de alimentação e o conjunto de pedais) e reinicie o console e o jogo.

SENSOR DA TEMPERATURA INTERNA

O sistema de refrigeração do volante é composto por um dissipador de calor e uma ventoinha.

- Um termostato monitora a temperatura interna do volante.
- Quando utiliza o volante num jogo:
 - A ventoinha de refrigeração é ativada quando o volante atinge uma determinada temperatura (ao fim de alguns minutos de jogo, em função da intensidade dos efeitos Force Feedback utilizados).
 - A potência dos efeitos Force Feedback diminui automaticamente assim que o volante atinge uma temperatura muito mais alta (para proteger o motor). A intensidade destes efeitos aumenta automaticamente assim que a temperatura desce ligeiramente.
- Quando acabar de jogar: devido à inércia térmica do motor, a ventoinha de refrigeração continua a funcionar até que a temperatura seja inferior ao nível de ativação da ventoinha. O volante foi concebido desta forma para facilitar o arrefecimento e proteger o motor (isto poderá demorar entre 5 e 45 minutos, de acordo com a temperatura atingida ao utilizar o volante num jogo).

BOTÃO MODE E LUZ INDICADORA (6)

Botão MODE para o conjunto de pedais

Você pode trocar eletronicamente os pedais do acelerador e da embreagem.

Procedimento:

Simultaneamente pressione e segure os botões **MODE + L3 + R3** (localizados na base do volante T300) por cinco segundos e solte-os.

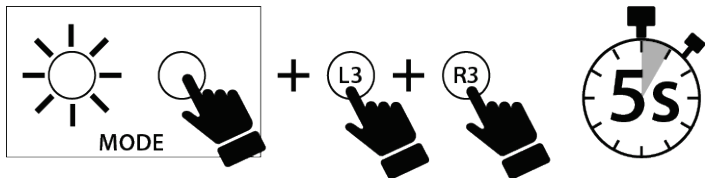

A memória interna do volante armazena se os pedais foram trocados ou não, e a luz indicadora (6) pisca diferentemente de acordo com o modo selecionado:

PEDAIS DO ACELERADOR E DA EMBREAGEM	Cor da luz indicadora MODE (6)
Trocando para o modo INVERTIDO	Pisca cinco vezes após o procedimento, e depois pisca continuamente uma vez a cada oito segundos.
Trocando para o modo NORMAL	Pisca uma vez após o procedimento, e depois não pisca continuamente.

Outras informações sobre o botão MODE

Para saber mais sobre o botão MODE e a luz indicadora, acesse <https://support.thrustmaster.com>. Clique em **Volantes / T300 Ferrari Integral Alcantara Edition** e selecione **Manual** ou **FAQ**.

ARQUIVOS DE AJUDA E FAQ

Acesse <https://support.thrustmaster.com>. Clique em **Volantes / T300 Ferrari Integral Alcantara Edition** e selecione **Manual** ou **FAQ**.

T3PA

THRUSTMASTER 3 PEDALS ADD-ON

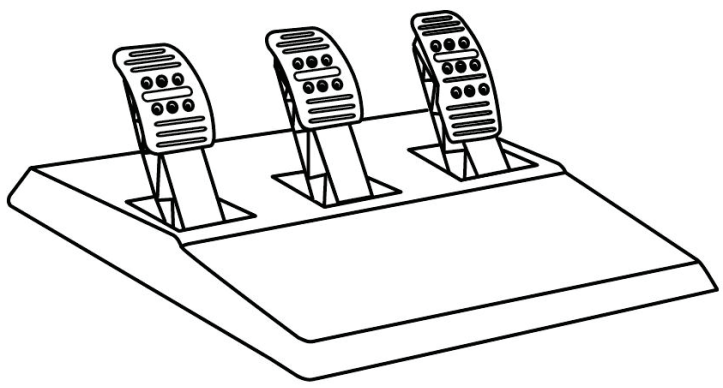

CARACTERÍSTICAS TÉCNICAS

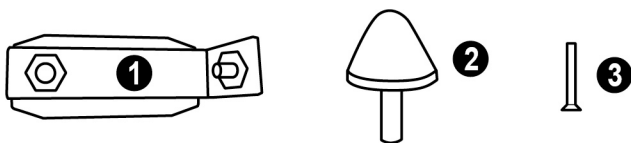

- 1 Apoio de metal para batente cônico
(*não instalado por predefinição*)
- 2 Batente cônico
- 3 Parafuso de fixação para o apoio de metal

- 4 Chave sextavada de 2,5 mm (incluída)
- 5 Porca de ajuste da posição para o batente cônico

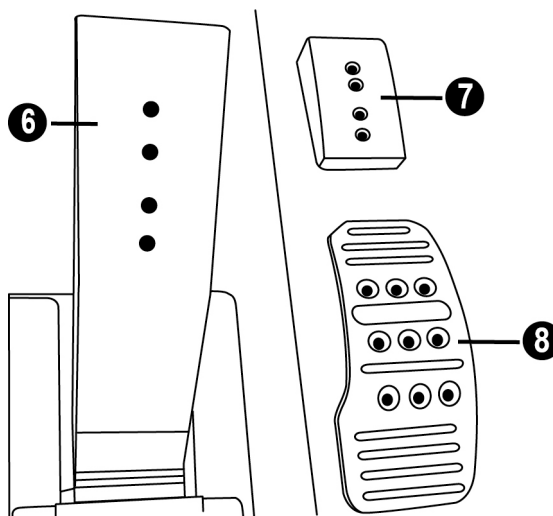

- 6 Braço do pedal
- 7 Apoio de plástico da cabeça

- 8 Cabeça de metal do pedal

ATENÇÃO

Antes de utilizar este produto, leia atentamente estas instruções e guarde-as para uma consulta posterior.



Por razões de segurança, nunca utilize o conjunto de pedais com os pés descalços ou quando estiver apenas de meias calçadas.
A THRUSTMASTER® NÃO ASSUME QUALQUER RESPONSABILIDADE NA EVENTUALIDADE DE DANOS FÍSICOS RESULTANTES DA UTILIZAÇÃO DO CONJUNTO DE PEDAIS SEM CALÇADO.



Atenção – Perigo de entalamento no conjunto de pedais durante as sessões de jogo

- * Mantenha o conjunto de pedais fora do alcance de crianças.
- * Durante as sessões de jogo, nunca coloque os dedos nos lados dos pedais.
- * Durante as sessões de jogo, nunca coloque os dedos na base traseira dos pedais ou perto da mesma.
- * Durante as sessões de jogo, nunca coloque os dedos na base frontal dos pedais ou perto da mesma.

NUNCA



NUNCA



NUNCA



CALIBRAGEM AUTOMÁTICA DOS PEDAIS



IMPORTANTE:

- Jamais conecte ou desconecte o conjunto de pedais da base quando o volante estiver conectado ao console PS5™, console PS4™ ou a um PC, ou durante sessões de jogo, para evitar problemas de calibragem.
- Sempre conecte o conjunto de pedais ao volante antes de conectá-lo ao console PS5™, console PS4™ ou a um PC.
- Quando a calibragem automática do volante estiver concluída e o jogo tiver começado, os pedais calibram-se automaticamente depois de pisar neles várias vezes.
- Nunca pise nos pedais quando o volante estiver executando a calibragem automática ou quando o jogo estiver começando, a fim de evitar problemas de calibragem.
- Se os pedais não funcionarem corretamente ou parecerem estar calibrados indevidamente, desligue o console, desligue completamente o volante, volte a ligar todos os cabos (incluindo o cabo de alimentação e o cabo do conjunto de pedais), ligue novamente o console e reinicie o jogo.

FIXAR O CONJUNTO DE PEDAIS A UM COCKPIT

- Fixe o conjunto de pedais utilizando as pequenas roscas de parafusos situadas na parte inferior do conjunto de pedais.
- Enrosque dois parafusos M6 (não incluídos) na chapa de apoio do conjunto de pedais e nas duas pequenas roscas de parafusos situadas na parte inferior do conjunto de pedais.

Importante: O comprimento dos dois parafusos M6 não deve exceder a espessura da chapa de apoio dos pedais do cockpit mais 10 mm, para evitar danificar os componentes internos do conjunto de pedais.

AJUSTAR O CONJUNTO DE PEDAIS

Cada um dos três pedais inclui:

- Uma cabeça de metal (8) com vários furos (nove para o acelerador, dois para o freio e seis para a embreagem).
- Um apoio de plástico da cabeça (7) (colocado entre a cabeça e o braço) com quatro furos.
- Um braço do pedal (6) com dois furos.

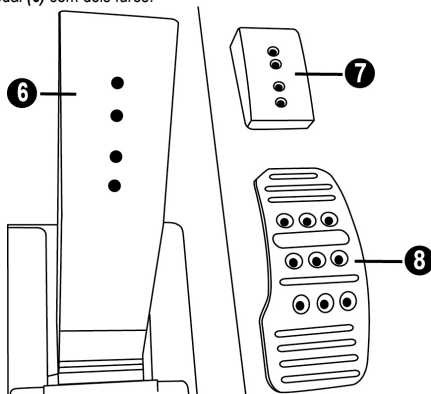

ATENÇÃO: Para evitar problemas de calibragem, certifique-se de sempre desconectar o cabo USB do volante antes de fazer qualquer ajuste no conjunto de pedais.

Ajustar a ALTURA do pedal do acelerador

- Com a chave sextavada de 2,5 mm incluída (4), desenrosque os dois parafusos que prendem a cabeça de metal (8) e o respectivo apoio (7) na posição.
- Selecione a sua posição de altura preferida e, em seguida, reaperte os parafusos de forma a fixar firmemente nessa posição a cabeça de metal (8) e o respectivo apoio (7).

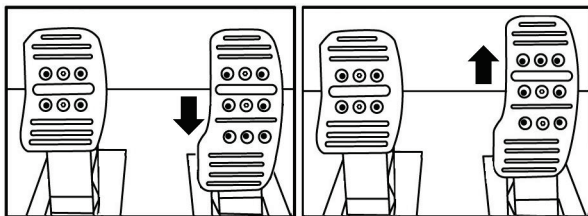

Posição baixa (predefinida)

Posição alta

Ajustar o ESPAÇAMENTO dos três pedais

- Com a chave sextavada de 2,5 mm incluída (4), desenrosque os dois parafusos que prendem a cabeça de metal (8) e o respectivo apoio (7) na posição.
- Selecione a sua posição preferida (à esquerda, ao centro ou à direita) e, em seguida, reaperte os parafusos de forma a fixar firmemente nessa posição a cabeça de metal (8) e o respectivo apoio (7).

Exemplos de ilustração do pedal da embreagem:

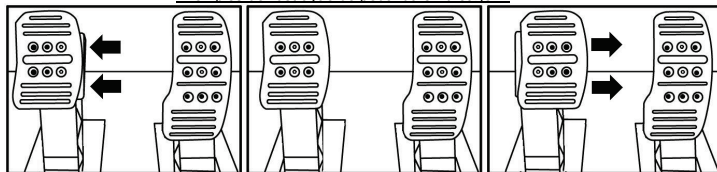

Posição à esquerda

Posição ao centro (predefinida)

Posição à direita

Número de posições de espaçamento possíveis por pedal:

- Três para o pedal do acelerador
- Três para o pedal do freio
- Três para o pedal da embreagem

Ajustar a INCLINAÇÃO dos pedais

- Com a chave sextavada de 2,5 mm incluída (4), desenrosque os dois parafusos que prendem a cabeça de metal (8) e o respectivo apoio (7) na posição.
- Gire o apoio de plástico da cabeça (7) 180° e, em seguida, reaperte os parafusos de forma a fixar firmemente nessa posição a cabeça de metal (8) e o respectivo apoio (7).

Exemplos de ilustração do pedal do acelerador:

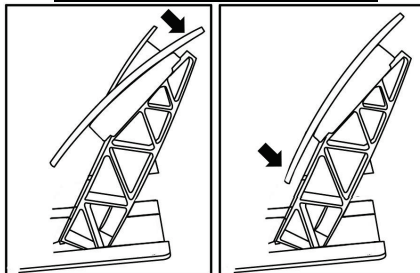

Posição menos inclinada

Posição mais inclinada (predefinida)

Número de posições de inclinação possíveis por pedal:

- Duas para o pedal do acelerador
- Duas para o pedal do freio
- Duas para o pedal da embreagem

Instalar o batente cônico (“CONICAL RUBBER BRAKE” mod)

Esta modificação (ou “mod”) não é essencial, não sendo instalada por predefinição. Isto significa que o pedal do freio funciona perfeitamente mesmo sem a mod instalada.

Esta mod permite-lhe experimentar uma sensação e uma resistência diferentes ao frear. Cabe a você decidir se deve ou não instalá-la, de acordo com as suas próprias preferências.

- Enrosque o batente cônico (2) no respectivo apoio de metal (1).
- Enrosque a porca de ajuste da posição (5) ao fundo (na rosca de parafuso do batente cônico).

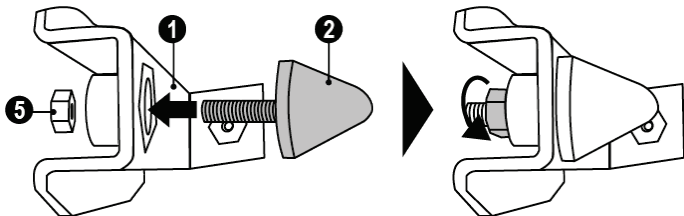

- Coloque a unidade na parte posterior do braço do pedal do freio.

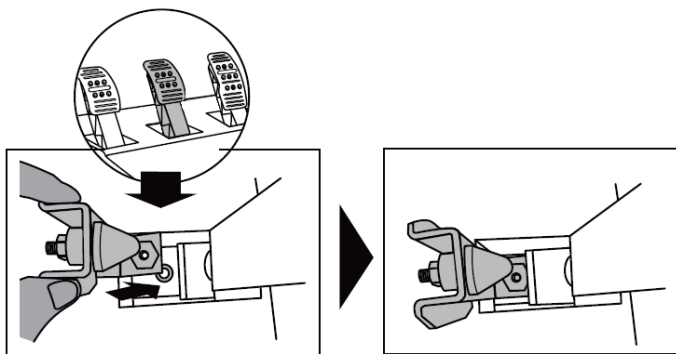

- Com a chave sextavada de 2,5 mm incluída (4), fixe a unidade utilizando o parafuso de fixação (3) e a pequena rosca de parafuso situada na parte inferior do conjunto de pedais.

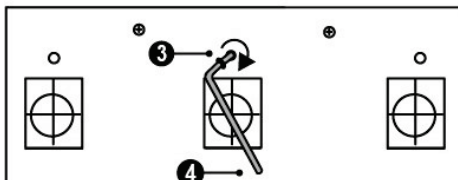
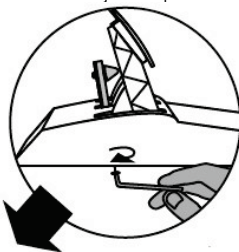

A "CONICAL RUBBER BRAKE" mod encontra-se agora instalada!

Ajustar o CURSO e a FORÇA da resistência do pedal do freio

Ao desenroscar ligeiramente a porca (5), você pode aumentar a resistência do pedal do freio aproximando o batente cônico (2) da parte traseira do braço do pedal (se necessário, utilize uma chave de porcas de 14 mm ou um alicate para reapertar a porca e manter a posição selecionada). Quanto mais perto o batente cônico estiver da parte traseira do braço do pedal, maior será a força da resistência.

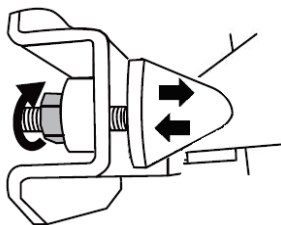

Nota: Quando o batente cônico estiver muito perto da parte posterior do braço do pedal do freio, você pode ter dificuldade para atingir o valor de calibragem máximo. Se for esse o caso:

- * Lentamente, pise com força no pedal do freio para atingir o valor máximo (se necessário, fique de pé durante breves instantes em cima do pedal – apenas 1 segundo) e alivie a pressão; ou
- * Afaste ligeiramente o batente cônico da parte traseira do braço do pedal do freio.

INFORMAÇÕES SOBRE A GARANTIA PARA O CONSUMIDOR

A Guillemot Corporation S.A., com sede social situada em Place du Granier, B.P. 97143, 35571 Chantepie, França (a seguir designada como “Guillemot”) garante a nível mundial ao consumidor que este produto Thrustmaster está livre de defeitos em termos de materiais e fabricação durante um período de garantia que corresponde ao limite de tempo para intentar uma ação de conformidade relativamente a este produto. Nos países da União Europeia, isto corresponde a um período de dois (2) anos desde a entrega do produto Thrustmaster. Em outros países, o período de garantia corresponde ao limite de tempo para intentar uma ação de conformidade relativamente ao produto Thrustmaster de acordo com a legislação em vigor do país no qual o consumidor residia na data de compra do produto Thrustmaster (se tal ação não existir no país correspondente, então o período de garantia será de um (1) ano a partir da data de compra original do produto Thrustmaster).

Não obstante o supracitado, as baterias recarregáveis são cobertas por um período de garantia de seis (6) meses a partir da data de compra original.

No caso de o produto apresentar algum defeito durante o período da garantia, contate imediatamente o Suporte Técnico, que lhe indicará o procedimento a tomar. Se o defeito se confirmar, o produto deverá ser devolvido ao respetivo local de compra (ou qualquer outro local indicado pelo Suporte Técnico).

No âmbito da presente garantia, e por opção do Suporte Técnico, o produto defeituoso do consumidor será substituído ou reparado. Se, durante o período da garantia, o produto Thrustmaster for submetido à dita reparação, qualquer período mínimo de (7) dias durante o qual o produto estiver fora de serviço será adicionado ao período da garantia restante (este período decorre desde a data do pedido intervenção pelo consumidor ou desde a data em que o produto em questão é disponibilizado para reparação, se a data em que o produto é disponibilizado para reparação for posterior à data do pedido de intervenção). Se for permitido pela legislação em vigor, a responsabilidade total da Guillemot e das respectivas subsidiárias (incluindo para danos indiretos) está limitada à reparação ou à substituição do produto Thrustmaster. Se for permitido pela legislação em vigor, a Guillemot rejeita todas as garantias de comercialização ou adequação a um fim específico.

A presente garantia não se aplicará: (1) se o produto tiver sido modificado, aberto, alterado ou danificado como resultado de utilização inadequada ou abusiva, negligência, acidente, desgaste normal ou qualquer outra causa relacionada a um defeito de material ou fabricação (incluindo, mas sem limitação, combinar o produto Thrustmaster com qualquer elemento inadequado, incluindo, em particular, fontes de alimentação, baterias recarregáveis, carregadores ou quaisquer outros elementos não fornecidos pela Guillemot para este produto); (2) se o produto tiver sido usado para qualquer outro propósito além do uso doméstico, inclusive para fins profissionais ou comerciais (salas de jogos, treinamento ou competições, por exemplo); (3) na eventualidade de não cumprimento das instruções fornecidas pelo Suporte Técnico; (4) a software, estando o mesmo sujeito a uma garantia específica; (5) a consumíveis (elementos para substituir ao longo da vida útil do produto, como baterias descartáveis e almofadas de fones de ouvido, por exemplo); (6) a acessórios (cabos, estojos, bolsas, sacos e correias de pulso, por exemplo); (7) se o produto foi vendido num leilão público.

A presente garantia não é transmissível.

Os direitos legais do consumidor no que concerne à legislação aplicável à venda de bens de consumo no seu país não são afetados pela presente garantia.

Disposições de garantia adicionais

Durante o período da garantia, a Guillemot não fornecerá, em princípio, quaisquer peças de substituição, uma vez que o Suporte Técnico é a única parte autorizada a abrir e/ou reparar qualquer produto Thrustmaster (exceto por quaisquer procedimentos de reparação que o Suporte Técnico possa pedir ao consumidor para realizar, através de instruções por escrito – por exemplo, devido à simplicidade e à falta de confidencialidade do processo de reparação – e fornecendo ao consumidor a(s) peça(s) de substituição necessária(s), quando aplicável).

Tendo em conta os seus ciclos de inovação, e a fim de proteger o seu know-how e segredos comerciais, a Guillemot não fornecerá, em princípio, qualquer notificação de reparação ou peças de substituição para produtos Thrustmaster cujo período da garantia tenha expirado.

Nos Estados Unidos da América e no Canadá, a presente garantia está limitada ao mecanismo interno e à caixa do produto. Em nenhuma circunstância serão a Guillemot ou as respectivas subsidiárias consideradas responsáveis perante terceiros por quaisquer danos indiretos ou acidentais resultantes da violação de quaisquer garantias expressas ou implícitas. Alguns estados/províncias não permitem a limitação da duração de uma garantia implícita ou a exclusão ou limitação de responsabilidade por danos indiretos ou acidentais, portanto as limitações ou exclusões supracitadas podem não se aplicar a você. A presente garantia concede-lhe direitos legais específicos, e você também pode ter outros direitos, que variam de acordo com o estado ou a província.

Responsabilidade

Se for permitido pela legislação em vigor, a Guillemot Corporation S.A. (a seguir designada como "Guillemot") e as respectivas subsidiárias rejeitam qualquer responsabilidade por quaisquer danos resultantes de uma ou mais das seguintes causas: (1) o produto foi modificado, aberto ou alterado; (2) não cumprimento das instruções de montagem; (3) utilização imprópria ou abusiva, negligência ou acidente (um impacto, por exemplo); (4) desgaste normal; (5) utilização do produto para qualquer outro propósito além do uso doméstico, inclusive para fins profissionais ou comerciais (salas de jogos, treinamento ou competições, por exemplo). Se for permitido ao abrigo da legislação aplicável, a Guillemot e as respectivas subsidiárias rejeitam qualquer responsabilidade por danos relacionados a um defeito de material ou fabricação relativamente ao produto (incluindo, mas sem limitação, quaisquer danos causados direta ou indiretamente por qualquer software ou por combinar o produto Thrustmaster com qualquer elemento inadequado, incluindo, em particular, fontes de alimentação, baterias recarregáveis, carregadores ou quaisquer outros elementos não fornecidos pela Guillemot para este produto).

THRUSTMASTER®

SUPOORTE TÉCNICO

<https://support.thrustmaster.com>



DECLARAÇÃO DE CONFORMIDADE

Aviso de Cumprimento dos EUA: Este equipamento foi testado e considerado em conformidade com os limites para um dispositivo digital Classe B, conforme a Parte 15 das regras da FCC.

DIREITOS AUTORAIS

©2022 Guillemot Corporation S.A. Todos os direitos reservados. Thrustmaster® é uma marca registrada da Guillemot Corporation S.A. Fabricado e distribuído pela Guillemot Corporation S.A. Todas as outras marcas são por este meio reconhecidas e pertencem aos seus respectivos proprietários. O conteúdo, o design e as especificações estão sujeitos a alterações sem aviso prévio e podem variar de um país para outro. Fotografias e ilustrações não são vinculativas. Projetado na América do Norte e Europa, fabricado na China.

Ferrari® é uma marca registrada da Ferrari S.p.A.

Para uso exclusivo com consoles PlayStation®5 e consoles PlayStation®4.

"PS", "PlayStation", "PS5", "PS4" e "PlayStation Shapes Logo" são marcas registradas ou marcas comerciais da Sony Interactive Entertainment Inc. Todos os direitos reservados. Todas as outras marcas comerciais são de propriedade de seus respectivos proprietários. Fabricado e distribuído sob licença da Sony Interactive Entertainment LLC.

RECOMENDAÇÕES DE PROTEÇÃO AMBIENTAL

Respeite a legislação local sobre a reciclagem de equipamento elétrico e eletrônico.

Guarde estas informações. As cores e as decorações podem variar.

Os prendedores de plástico e os adesivos devem ser removidos do produto antes da utilização.

www.thrustmaster.com



T300 *Ferrari Integral Racing Wheel* ALCANTARA® Edition

Для консолей PlayStation®5, консолей PlayStation®4 и ПК

Инструкция по эксплуатации

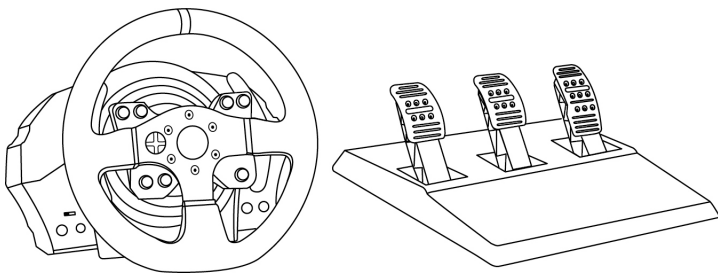

ВНИМАНИЕ!

Для обеспечения оптимальной совместимости рулевой системы T300 с играми, может потребоваться установка автоматических обновлений для игр (их можно загрузить, подключив консоль к Интернету).

ТЕХНИЧЕСКИЕ ХАРАКТЕРИСТИКИ

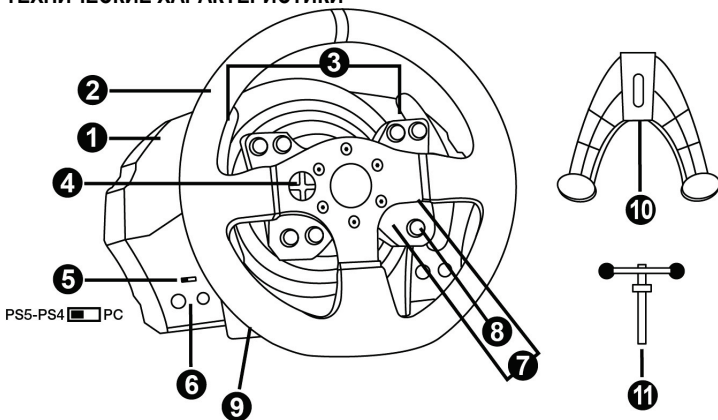

- 1 База системы T300 RS
- 2 Руль для консоли Ferrari 599XX EVO
- 3 2 лепестковых переключателя (Up и Down)
- 4 Многопозиционная кнопка
- 5 Встроенный переключатель USB-входа для консолей PS5™, консолей PS4™ и ПК
- 6 Кнопка MODE (Режим) + красный/оранжевый/зеленый индикатор
- 7 Кнопки SHARE/OPTIONS на консолях PS4™ и CREATE/OPTIONS на консолях PS5™
- 8 Кнопка PS
- 9 Резьба под большой винт (для системы крепления и крепежного винта)
- 10 Система крепления
- 11 Металлический крепежный винт

Важная информация о переключателе USB-входа (5):

- Для работы на консоли PS5™ или на консоли PS4™ переключатель USB-входа (5) на базе гоночного руля обязательно следует установить в положение **PS5™-PS4™** перед подключением USB-кабеля руля к консоли.
- Для работы на консоли PS3™ переключатель USB-входа (5) на базе гоночного руля обязательно следует установить в положение **PC** перед подключением USB-кабеля руля к консоли.
- Для работы на ПК переключатель USB-входа (5) на базе гоночного руля обязательно следует установить в положение **PC** перед подключением USB-кабеля руля к ПК.

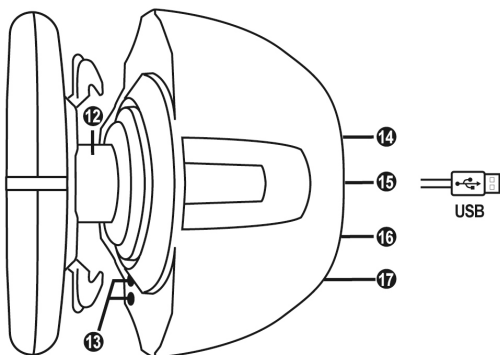

- | | |
|--|--|
| <p>12 Система крепления Thrustmaster Quick Release</p> <p>13 Кнопки L3/R3</p> <p>14 Разъем питания (типа А или В)
<i>(разные стандарты для разных стран)</i></p> | <p>15 USB-кабель и разъем рулевой системы</p> <p>16 Разъем для коробки передач
<i>(коробка передач приобретается отдельно)</i></p> <p>17 Разъем для педального блока</p> |
|--|--|

ПОДКЛЮЧЕНИЕ РУЛЕВОЙ СИСТЕМЫ К ЭЛЕКТРОРОЗЕТКЕ — СНАЧАЛА ПРОЧИТЕ СЛЕДУЮЩЕЕ!

Тип блока питания рулевой системы зависит от страны приобретения устройства.
Блок питания может быть одного из следующих типов.

Встроенный, в следующей комплектации:

- * блок питания, интегрированный непосредственно в базу рулевого колеса, с разъемом типа A;
- * кабель питания для сети напряжением 220—240 В
- = совместимый только с розетками 220—240 В.

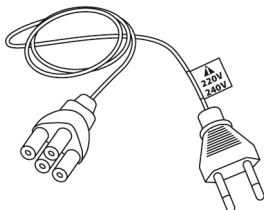

! Кабель для сети 220—240 В нельзя подключать к розетке с напряжением 100—130 В!
Этот кабель нельзя подключать к сетевому адаптеру!!!



Встроенный, в следующей комплектации:

- * блок питания, интегрированный непосредственно в базу рулевого колеса, с разъемом типа A;
- * кабель питания для сети напряжением 100—125 В
- = совместимый только с розетками 100—125 В.

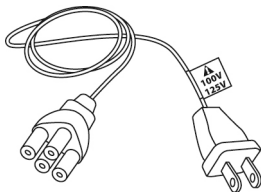

! Кабель для сети 100—125 В нельзя подключать к розетке с напряжением 220—240 В!
Этот кабель нельзя подключать к сетевому адаптеру!!!



ВНИМАНИЕ! Если вам неизвестно, каково напряжение электросети в регионе, где вы используете рулевую систему, обратитесь к местному поставщику энергии.

Наружный, в следующей комплектации:

- * наружный блок питания с разъемом типа B;
- * кабель питания для электросети
- = совместимый с сетью любого напряжения в диапазоне 110—240 В.

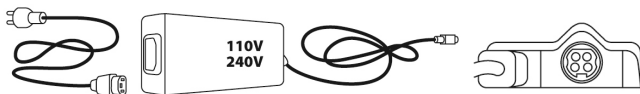

ПРЕДУПРЕЖДЕНИЯ

Перед эксплуатацией данного изделия внимательно ознакомьтесь с настоящей инструкцией и сохраните ее на будущее.



Внимание — опасность поражения электрическим током!

- * Изделие следует хранить в сухом месте, избегая попадания на него пыли и солнечного света.
- * Не допускается перекручивание разъемов и кабелей; кабели нельзя тянуть.
- * Не допускается попадание жидкости на изделие и его разъемы.
- * Не допускается короткое замыкание в цепи изделия.
- * Запрещается разбирать изделие, бросать изделие в огонь и подвергать его воздействию высоких температур.
- * Не допускается использование других кабелей питания, кроме кабеля, входящего в комплект рулевой системы.
- * Нельзя использовать кабель питания, если он или его разъемы повреждены, потрескались или сломаны.
- * Убедитесь, что кабель питания должным образом подключен к электророзетке и к разъему на задней стороне базы рулевого колеса.
- * Нельзя вскрывать систему рулевого колеса — в ней нет деталей, которые могут обслуживаться пользователем. Любой ремонт должен выполняться производителем, его авторизованным представителем или квалифицированным техническим специалистом.
- * Допускается использование только одобренных производителем систем крепления и аксессуаров.
- * В случае ненормального функционирования рулевой системы (при возникновении посторонних звуков, перегреве или запахе) следует немедленно прекратить использование системы, выключить кабель питания из розетки и отсоединить все остальные кабели.
- * Если предполагается, что рулевая система не будет использоваться продолжительное время, отключите кабель питания от розетки.
- * Электророзетка должна находиться поблизости от системы и в удобном доступе.



Вентиляционные отверстия

Не допускается блокирование вентиляционных отверстий на базе рулевой системы. Для обеспечения оптимальной вентиляции выполните следующие указания:

- * размещайте базу руля на расстоянии не менее 10 см от стен;
- * не размещайте базу в стесненном пространстве;
- * ничем не накрывайте базу;
- * не допускайте скопления пыли на вентиляционных отверстиях.



Из соображений безопасности никогда не нажимайте на педали босой ногой или ногами в носке (без обуви).

КОМПАНИЯ THRUSTMASTER® ОТКАЗЫВАЕТСЯ ОТ ЛЮБОЙ ОТВЕТСТВЕННОСТИ В СЛУЧАЕ ПОЛУЧЕНИЯ ТРАВМЫ В РЕЗУЛЬТАТЕ НАЖИМАНИЯ НА ПЕДАЛИ НЕОБУТЫМИ НОГАМИ.



Внимание — риск травмирования в результате повторяющихся движений и действия силовой обратной связи

Использование рулевой системы с силовой обратной связью может вызвать боль в мышцах или суставах. Советы по предотвращению проблем со здоровьем:

- * не проводите за игрой продолжительное время;
- * после каждого часа игры делайте 10-15-минутный перерыв;
- * если в кистях, запястьях, предплечьях, стопах или ногах появилась усталость или боль, прекратите игру и отдохните в течение нескольких часов, прежде чем снова приступить к игре.
- * если вышеуказанные признаки проявляются снова при возвращении к игре, прекратите игру и обратитесь к врачу;
- * держите систему вне доступа детей;
- * во время игры правильно располагайте обе руки на рулевом колесе и не позволяйте ему вращаться бесконтрольно;
- * во время игры ни в коем случае не засовывайте руки или пальцы под педали и не держите их рядом с педальным блоком;
- * во время калибровки и игры ни в коем случае не засовывайте руки в рулевое колесо;
- * обеспечьте надежную фиксацию базы рулевого колеса в соответствии с указаниями в инструкции по эксплуатации.

ТЯЖЕЛОЕ ИЗДЕЛИЕ



Не допускается использование изделия лицами моложе 16 лет



Не роняйте изделие на себя или на других лиц!

ПРАВИЛЬНО



НЕЛЬЗЯ



НЕЛЬЗЯ





Предупреждение — возможно сжатие педального блока во время игры

- * Держите педальный блок вне доступа детей.
- * Во время игры ни в коем случае не кладите пальцы на педали и не засовывайте их с боковых сторон педального блока.
- * Во время игры ни в коем случае не засовывайте их сзади в базу педального блока.
- * Во время игры ни в коем случае не засовывайте их спереди в базу педального блока.

НЕЛЬЗЯ



НЕЛЬЗЯ



НЕЛЬЗЯ



Предупреждение — возможно сжатие педального блока во время простоя

- * Храните педальный блок в безопасном месте вне зоны доступа детей.

ОБНОВЛЕНИЕ ПРОШИВКИ РУЛЕВОГО КОЛЕСА

Прошивку в базе рулевого колеса можно обновить до более поздней версии, содержащей усовершенствования.

Для просмотра установленной в данный момент версии прошивки и ее обновления при необходимости откройте сайт <https://support.thrustmaster.com>. Выберите **Гоночные рули / T300 Ferrari Integral Alcantara Edition**, затем **Прошивка** и выполните указания по загрузке и установке.

Важно!

Для работы на ПК переключатель USB-входа (5) на базе гоночного руля обязательно следует установить в положение PC перед подключением USB-кабеля руля к ПК.

УСТАНОВКА РУЛЕВОГО КОЛЕСА НА БАЗУ

С помощью стрелок соотнесите разъемы.

Разъем на базе (1): стрелка указывает вверх.

Разъем на руле (2): стрелка указывает вверх.

После правильного позиционирования разъемов просто поверните кольцо крепежной системы Thrustmaster Quick Release (12) против часовой стрелки, удерживая на месте руль (2).

Затем с максимальным усилием затяните кольцо, удерживая его на месте и поворачивая руль (по часовой стрелке).

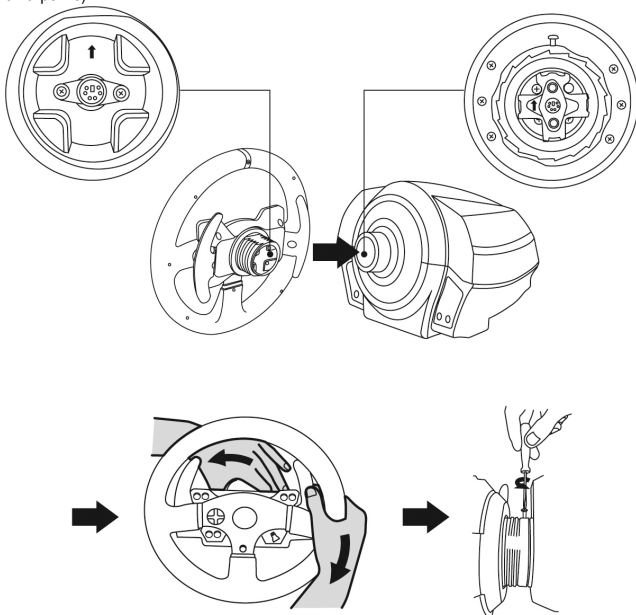

Установив руль, поверните его на 180° (если смотреть на руль, логотип Ferrari® должен быть перевернут «вверх ногами»), чтобы получить доступ к малому крепежному винту на кольце системы Thrustmaster Quick Release (12). С помощью большой отвертки Phillips затяните малый крепежный винт (без чрезмерного усилия) по часовой стрелке.



Не прилагайте чрезмерных усилий при затягивании малого крепежного винта (с помощью отвертки Phillips)!

Прекратите затягивание, как только почувствуете сопротивление

УСТАНОВКА РУЛЕВОЙ СИСТЕМЫ

Размещение рулевого колеса на столе.

1. Расположите гоночный руль на столе или иной горизонтальной плоской и устойчивой поверхности.
2. Вставьте крепежный винт (11) в систему крепления (10) и надежно зафиксируйте руль, затягивая винт против часовой стрелки, так чтобы он вошел в большое резьбовое отверстие (9), расположенное ниже руля.

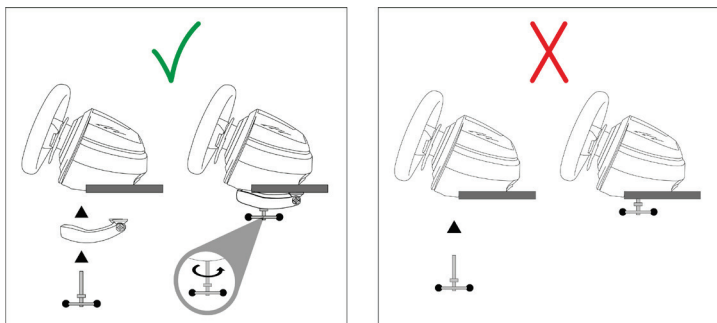

ВНИМАНИЕ! Нельзя закручивать винт без системы крепления!
(В противном случае возможно повреждение рулевой системы.)

Закрепление базы рулевого колеса на кокпите

1. Разместите базу рулевого колеса на щитке кокпита.
2. Через отверстия в щитке кокпита вставьте два винта М6 (не входят в комплект) в два небольших винтовых отверстия на нижней стороне базы руля.
Важно! Длина винтов М6 не должна превышать толщину щитка + 12 мм; более длинные винты могут вызвать повреждение внутренних деталей базы руля.
3. При необходимости затяните стандартную систему крепления, вставив крепежный винт в большое резьбовое отверстие.

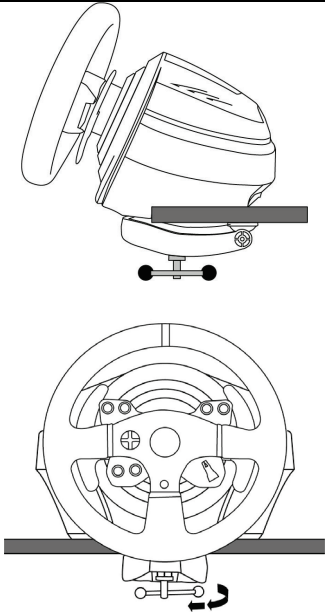
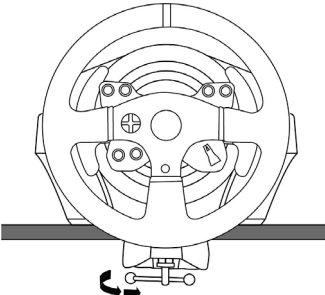
УСТАНОВКА / ДЕМОНТАЖ	НАПРАВЛЕНИЕ
<p><u>Фиксация</u></p> <p><i>Закручивайте винт против часовой стрелки</i></p>	 <p>The diagram illustrates the locking process in two stages. The top stage shows the steering wheel tilted upwards, with a grey bar representing the lock mechanism positioned behind it. The bottom stage shows the steering wheel in its normal upright position, with the lock mechanism engaged. A curved arrow at the bottom indicates the counter-clockwise rotation of the lock screw.</p>
<p><u>Ослабление</u></p> <p><i>Раскручивайте винт по часовой стрелке</i></p>	 <p>The diagram illustrates the unlocking process. It shows the steering wheel in its upright position with the lock mechanism engaged. A curved arrow at the bottom indicates the clockwise rotation of the lock screw to disengage the mechanism.</p>

НАЗНАЧЕНИЕ КНОПОК ДЛЯ КОНСОЛЕЙ PLAYSTATION®5 И КОНСОЛЕЙ
PLAYSTATION®4

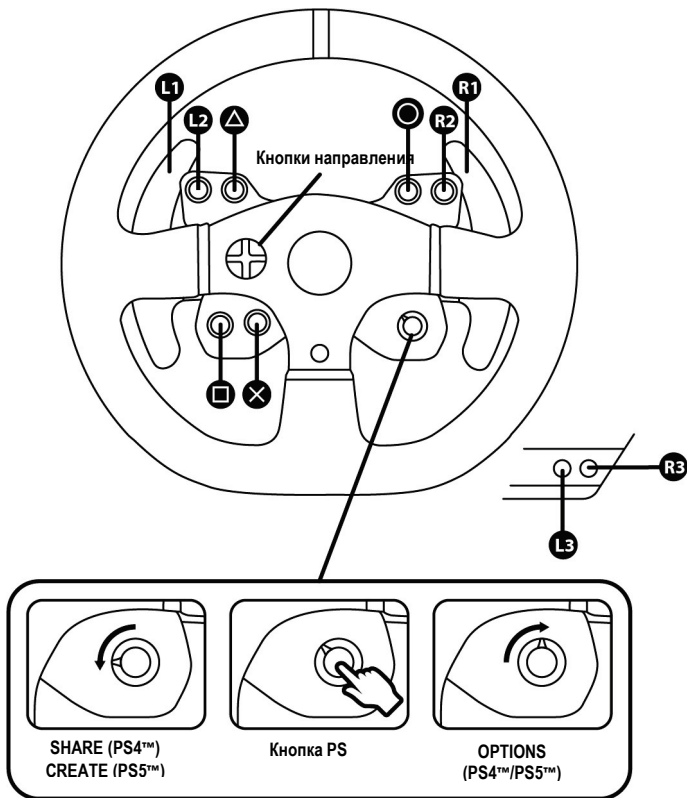

НАЗНАЧЕНИЕ КНОПОК ДЛЯ ПК

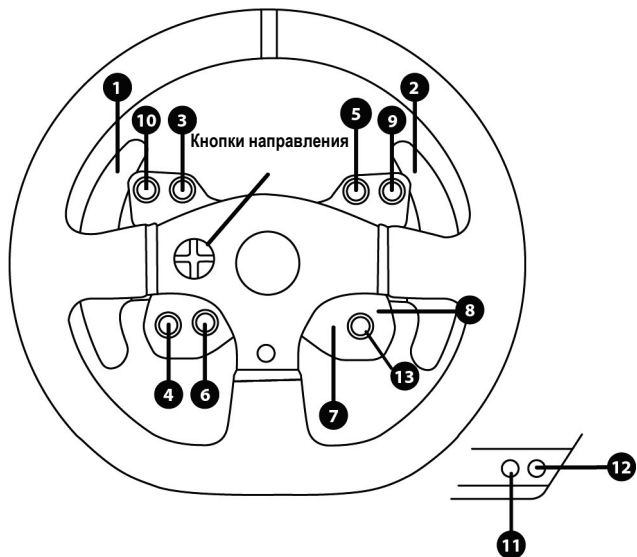

НАСТРОЙКА РУЛЕВОЙ СИСТЕМЫ ДЛЯ КОНСОЛЕЙ PLAYSTATION®5 И КОНСОЛЕЙ PLAYSTATION®4

1. Подключите педальный блок к разъему (17) на задней стороне базы рулевого колеса.
2. Подключите кабель питания к разъему (14) на задней стороне базы рулевого колеса.
3. Подключите кабель питания к электророзетке соответствующего напряжения.



Подробнее это описано в разделе «ПОДКЛЮЧЕНИЕ РУЛЕВОЙ СИСТЕМЫ К ЭЛЕКТРОРОЗЕТКЕ» на стр. 4 настоящего руководства.

4. Переведите переключатель USB-входа (5) на базе рулевого колеса в положение PS5™-PS4™.
5. Подключите USB-кабель рулевой системы (15) к одному из USB-портов консоли.
6. После включения консоли автоматически выполняется калибровка рулевого колеса.
7. Нажмите кнопку PS (8) на гоночном руле и войдите в свою учетную запись PlayStation®Network для возможности использовать руль.



Теперь все готово для игры!

ПЕРЕКЛЮЧЕНИЕ ИЗ РЕЖИМА PS5™ В РЕЖИМ PS4™ И НАОБОРОТ

Нажмите и удерживайте нажатой кнопку MODE (6) в течение пяти секунд, а затем отпустите ее.

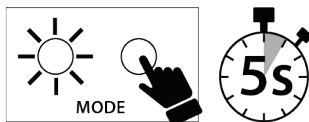
Цвет индикатора изменится, а сделанный вами выбор будет сохранен во внутренней памяти гоночного руля.

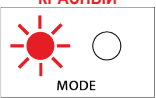

ВЫБРАННЫЙ РЕЖИМ	Цвет индикатора (6)
PS5™ PS5-PS4 <input type="checkbox"/> PC	КРАСНЫЙ  MODE
PS4™ PS5-PS4 <input type="checkbox"/> PC	ОРАНЖЕВЫЙ  MODE

Важно!

- Переключатель USB-входа (5) на базе рулевого колеса обязательно должен быть переведен в правильное положение (PS5™-PS4™) перед подключением к консоли USB-кабеля.

Для изменения положения переключателя отсоедините USB-кабель от консоли и переведите переключатель в нужное положение, после чего снова подключите USB-кабель к консоли.

- На консолях PlayStation®5 и консолях PlayStation®4, с USB-переключателем (5), установленным в положение PS5™-PS4™:

* Не забудьте нажать кнопку PS на рулевом колесе (8) и откройте свой игровой профиль, чтобы можно было использовать руль.

* Большинство игр рулевая система распознается как руль T300 RS.

* Функции рулевой системы поддерживаются совместимыми играми и меню консолей.

* Функции CREATE/SHARE и PS действуют на рулевой системе.

- Список игр, совместимых с консолями PS5™ и консолями PS4™, доступен здесь: <https://support.thrustmaster.com> (в разделе «Гоночные рули/ T300 Ferrari Integral Alcantara Edition /игры настройки»). Этот список регулярно обновляется.

НАСТРОЙКА РУЛЕВОЙ СИСТЕМЫ ДЛЯ ПК*

* Совместимость с ПК не была подтверждена компанией Sony Interactive Entertainment.

1. Подключите педальный блок к разъему (17) на задней стороне базы руля.
2. Подключите кабель питания к разъему (14) на задней стороне базы руля.
3. Подключите кабель питания к электророзетке соответствующего напряжения.



Подробнее это описано в разделе «ПОДКЛЮЧЕНИЕ РУЛЕВОЙ СИСТЕМЫ К ЭЛЕКТРОРОЗЕТКЕ» на стр. 4 настоящего руководства.

4. Переверните переключатель USB-входа (5) на базе рулевого колеса в положение PC.
5. Перейдите на веб-сайт <https://support.thrustmaster.com> и выберите **Racing Wheels / T300 Ferrari Integral Alcantara Edition**, чтобы загрузить драйверы и программное обеспечение для эффекта обратного сопротивления для ПК.
6. По завершении загрузки запустите установку и следуйте инструкциям на экране, чтобы подключить USB-разъем руля к компьютеру и выполнить установку. Гонимый руль калибруется автоматически. Световой индикатор (6) горит зеленым цветом.
7. Когда установка будет выполнена, нажмите **Finish** и перезапустите компьютер.
8. Выберите **Пуск / Все программы / Thrustmaster / FFB Racing Wheel / Панель управления**, чтобы открыть окно **Игровые устройства**.

В окне **Игровые устройства** отображается название гоночного руля (Thrustmaster T300RS Racing Wheel) со статусом **OK**.

9. Щелкните **Свойства**, чтобы настроить руль на панели управления T300:
 - Вкладка **Test Input**: позволяет протестировать и отобразить командные кнопки, кнопки направления, оси руля и педалей, а также настроить угол вращения руля в играх для ПК.
 - Вкладка **Test Forces**: позволяет протестировать 12 эффектов обратного сопротивления.
 - Вкладка **Gain Settings**: позволяет настроить силу эффектов обратного сопротивления в играх для ПК.

Общие замечания

- На ПК перед запуском игры обязательно полностью закройте окно **Игровые устройства**, нажав кнопку **OK**.
- Версия прошивки руля отображается в верхнем правом углу вкладок панели управления.

Теперь все готово к игре!

Важно!

Для работы на ПК переключатель USB-входа (5) на базе гоночного руля обязательно следует установить в положение PC перед подключением USB-кабеля руля к ПК.

ВЫБРАННЫЙ РЕЖИМ	Цвет индикатора (6)
ПК PS5-PS4 <input checked="" type="checkbox"/> PC	ЗЕЛЕНЫЙ  MODE

АВТОМАТИЧЕСКАЯ КАЛИБРОВКА РУЛЯ И ПЕДАЛЬНОГО БЛОКА

Калибровка гоночного руля выполняется автоматически при подключении рулевой системы к электророзетке и к игровой консоли через USB-разъем.

Во время этой процедуры руль быстро вращается влево и вправо, совершая поворот на 1080 градусов, и затем останавливается в центре.



ВНИМАНИЕ!

**Во время автокалибровки нельзя дотрагиваться до руля!
(В противном случае возможен сбой калибровки и/или телесная травма).**

Нельзя подключать педальный блок к базе рулевого колеса (и отключать его от базы), если система подключена к консоли и во время игры (в противном случае возможен сбой калибровки).

Педальный блок следует подключать к рулевой системе перед ее подключением к консоли.

После завершения калибровки руля и запуска игры несколькими нажатиями на педали включается их автоматическая калибровка.



ВНИМАНИЕ!

**Нельзя нажимать педали во время автокалибровки руля и во время загрузки игры!
(В противном случае возможен сбой калибровки).**

Если гоночный руль и/или педальный блок не работают должным образом или кажутся неверно откалиброванными:

выключите консоль и полностью отсоедините рулевую систему; затем заново подключите все кабели (в том числе кабели питания и педального блока) и перезапустите консоль и игру.

ВСТРОЕННЫЙ ДАТЧИК ТЕМПЕРАТУРЫ

Механизм охлаждения рулевой системы состоит из теплоотвода и вентилятора.

- Термостат контролирует внутреннюю температуру рулевой системы.
- Во время игры с задействованием руля:
 - охлаждающий вентилятор включается, когда температура достигает определенного значения (через несколько минут после начала игры, в зависимости от настроенного уровня силовой обратной связи);
 - мощность эффектов силовой обратной связи автоматически ослабевает с достижением значительно более высокой температуры руля (в целях защиты мотора). Мощность этих эффектов автоматически возрастает при небольшом падении температуры.
- После окончания игры вентилятор продолжает работу до тех пор, пока температура не упадет ниже заданного значения, что связано с тепловой инертностью мотора. Подобная конструкция рулевой системы позволяет упростить процесс охлаждения и защитить мотор (время охлаждения может составить от 5 до 45 минут, в зависимости от температуры, достигнутой во время игры).

КНОПКА И ИНДИКАТОР MODE (6)

Кнопка MODE для педального блока

Вы можете в электронном виде поменять местами педали газа и сцепления.

Описание процедуры

Одновременно нажмите и удерживайте кнопки **MODE + L3 + R3** (расположены на базе гоночного руля T300) в течение пяти секунд, а затем отпустите их.

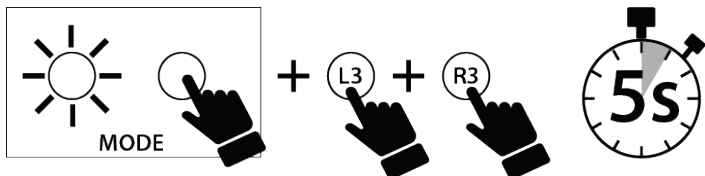

Настройки будут сохранены во внутренней памяти руля независимо от того, были ли поменяны местами педали, а индикатор (6) будет мигать по-разному в зависимости от выбранного режима:

ПЕДАЛИ ГАЗА И СЦЕПЛЕНИЯ	Цвет индикатора MODE (6)
Переключение в ОБРАТНЫЙ режим	После процедуры мигнет пять раз, после чего постоянно мигает один раз каждые восемь секунд.
Переключение в НОРМАЛЬНЫЙ режим	После процедуры мигнет один раз, после чего не горит постоянно.

Другие советы по использованию кнопки MODE

Подробнее о кнопке и индикаторе MODE рассказывается на сайте <https://support.thrustmaster.com>. Щелкните **Гоночные рули / T300 Ferrari Integral Alcantara Edition** и выберите **Инструкция по эксплуатации** или **Часто задаваемые вопросы**.

СПРАВКА И ОТВЕТЫ НА ЧАСТЫЕ ВОПРОСЫ

Посетите сайт <https://support.thrustmaster.com>. Щелкните **Гоночные рули / T300 Ferrari Integral Alcantara Edition** и выберите **Инструкция по эксплуатации** или **Часто задаваемые вопросы**.

T3PA

THRUSTMASTER 3 PEDALS ADD-ON

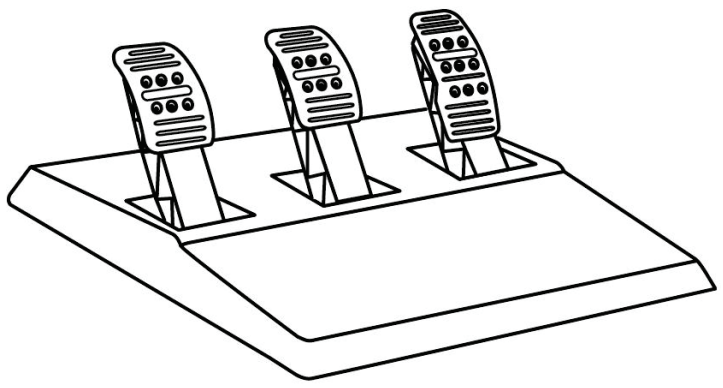

ТЕХНИЧЕСКИЕ ХАРАКТЕРИСТИКИ

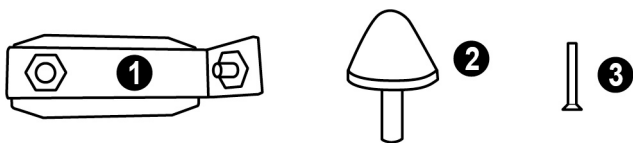

- 1 Металлическая база для конусообразного стопора
(по умолчанию не установлена)
- 2 Конусообразный стопор

- 3 Крепежный винт для металлической базы
- 4 6-гранный ключ 2,5 мм (в комплекте)
- 5 Регулировочная гайка для конусообразного стопора

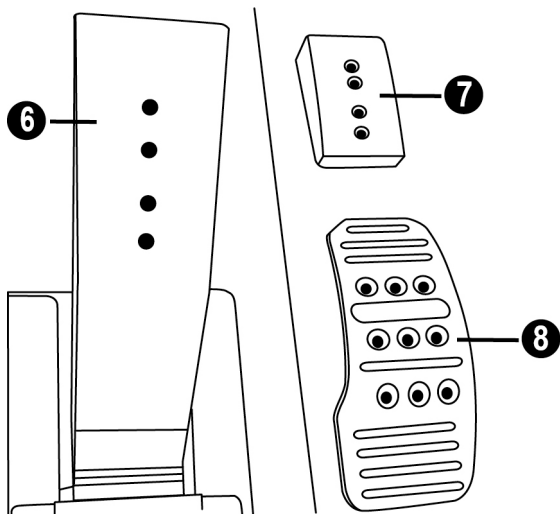

- 6 Рычаг педали
- 7 Пластиковая прокладка

- 8 Металлическая педаль

ВНИМАНИЕ!

Перед эксплуатацией данного изделия внимательно ознакомьтесь с настоящей инструкцией и сохраните ее на будущее.



Из соображений безопасности никогда не нажимайте на педали босой ногой или ногой в носке (без обуви).

КОМПАНИЯ THRUSTMASTER® ОТКАЗЫВАЕТСЯ ОТ ЛЮБОЙ ОТВЕТСТВЕННОСТИ В СЛУЧАЕ ПОЛУЧЕНИЯ ТРАВМЫ В РЕЗУЛЬТАТЕ НАЖИМАНИЯ НА ПЕДАЛИ НЕОБУТЫМИ НОГАМИ.



Предупреждение — опасность защемления педальным блоком во время игры

- * Храните педальный блок вне доступа детей.
- * Во время игры ни в коем случае не кладите пальцы рук или ног на педали и не засовывайте их с боковых сторон педального блока.
- * Во время игры ни в коем случае не кладите пальцы рук или ног на педали и не засовывайте их с задней стороны педального блока.
- * Во время игры ни в коем случае не кладите пальцы рук или ног на педали и не засовывайте их с передней стороны педального блока.

НЕЛЬЗЯ



НЕЛЬЗЯ



НЕЛЬЗЯ



АВТОМАТИЧЕСКАЯ КАЛИБРОВКА ПЕДАЛЕЙ



- Во избежание проблем с калибровкой ни в коем случае не подключайте и не отключайте pedalный блок от базы руля, когда он подключен к консоли PS5™, консоли PS4™ или к ПК, либо во время игры.
- Перед подключением руля к консоли PS5™, консоли PS4™ или к ПК всегда в первую очередь подключайте pedalный блок.
- После автокалибровки руля и запуска игры автоматически несколькими нажатиями на педали запускается автоматическая калибровка педалей.
- Во избежание проблем с калибровкой ни в коем случае не нажимайте на педали во время автокалибровки и во время запуска игры.
- Если педали не работают должным образом или кажутся неверно откалиброванными, выключите консоль, полностью отсоедините рулевую систему и заново подключите все кабели (в том числе кабель питания и кабель pedalного блока, включите консоль и перезапустите игру).

ЗАКРЕПЛЕНИЕ ПЕДАЛЬНОГО БЛОКА В КОКПИТЕ

- Закрепите pedalный блок с помощью небольших резьбовых отверстий на его нижней поверхности.
- Закрутите два винта М6 (не входят в комплект) в площадку для pedalного блока и в два небольших винтовых отверстия на нижней стороне pedalного блока.

Важно! Длина винтов М6 не должна превышать толщину площадки больше чем на 10 мм во избежание повреждений внутренних деталей pedalного блока.

РЕГУЛИРОВКА ПЕДАЛЬНОГО БЛОКА

Конструкция педалей:

- металлическая площадка педали (8) с несколькими отверстиями (9 отверстий на педали газа, 2 — на педали тормоза, 6 — на педали сцепления);
- пластиковая прокладка для площадки (7) (крепится между площадкой и рычагом) с четырьмя отверстиями;
- рычаг педали (6) с двумя отверстиями.

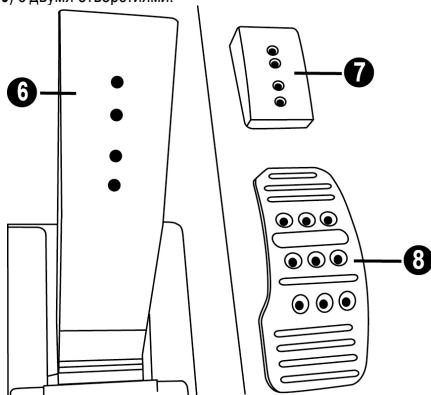

ВНИМАНИЕ! Во избежание проблем с калибровкой перед изменением каких-либо параметров pedalного блока предварительно обязательно отключите USB-кабель руля.

Регулировка педали газа по Высоте

- С помощью входящего в комплект шестигранного ключа 2,5 мм (4) открутите 2 винта, удерживающих металлическую площадку (8) и прокладку (7).
- Выберите нужную высоту педали и заново закрутите винты для жесткой фиксации металлической площадки (8) и прокладки (7).

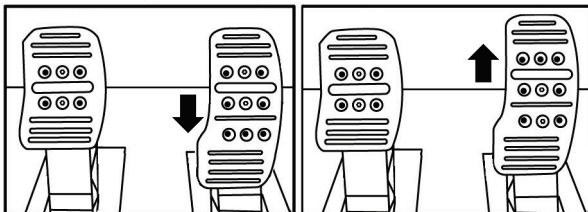

Нижнее положение (по умолч.)

Высокое положение

Регулировка РАССТОЯНИЯ между тремя педалями

- С помощью входящего в комплект шестигранного ключа 2,5 мм (4) открутите 2 винта, удерживающих металлическую площадку (8) и прокладку (7).
- Выберите нужное положение педали (слева, по центру или справа) и заново закрутите винты для жесткой фиксации металлической площадки (8) и прокладки (7).

Примеры регулировки педали сцепления:

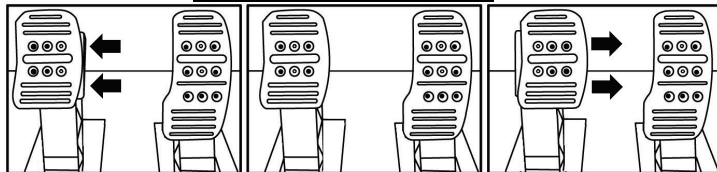

Левое положение

Центральное положение (по умолч.)

Правое положение

Количество возможных положений для педали:

- 3 для педали газа;
- 3 для педали тормоза;
- 3 для педали сцепления.

Регулировка УГЛА НАКЛОНА педалей

- С помощью входящего в комплект шестигранного ключа 2,5 мм (4) открутите 2 винта, удерживающих металлическую площадку (8) и прокладку (7).
- Поверните пластиковую прокладку (7) на 180° и заново закрутите винты для жесткой фиксации металлической площадки (8) и прокладки (7).

Примеры регулировки педали газа:

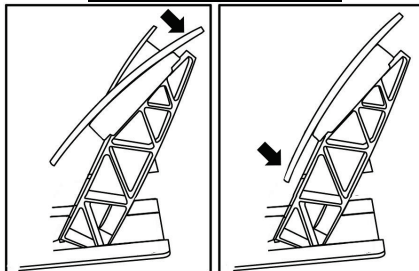

Угол наклона меньше

Угол наклона больше (по умолч.)

Количество возможных положений для педали:

- 2 для педали газа;
- 2 для педали тормоза;
- 2 для педали сцепления.

Установка конусообразного стопора (конфигурация CONICAL RUBBER BRAKE mod)

Данная конфигурация (mod) необязательна, поэтому стопор по умолчанию не установлен. Это означает, что педаль тормоза превосходно работает и без установленного стопора mod.

Стопор mod позволяет добиться новых ощущений и сопротивления при торможении. Пользователь по своему усмотрению решает, следует ли его устанавливать.

- Вкрутите конусообразный стопор (2) в металлическую базу (1).
- Накрутите регулировочную гайку (5) снизу (на винт конусообразного стопора).

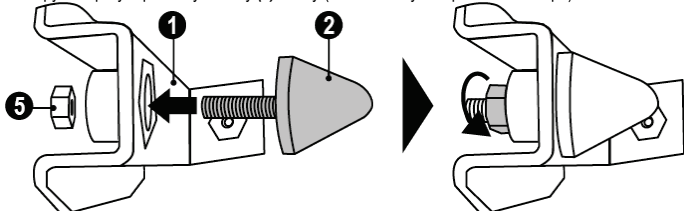

- Разместите модуль позади рычага педали тормоза.

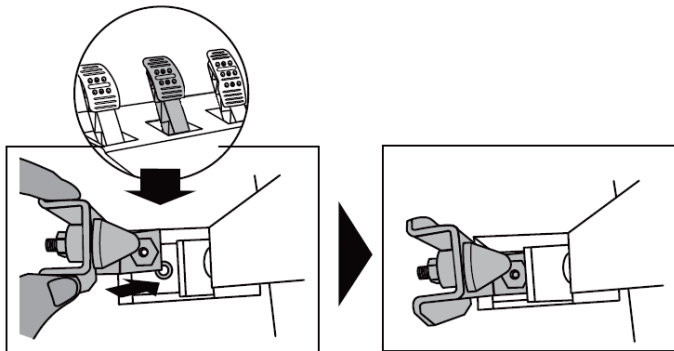

- Закрепите модуль с помощью шестигранного ключа 2,5 мм (4), вкрутив крепежный винт (3) в небольшое резьбовое отверстие на нижней стороне педального блока.

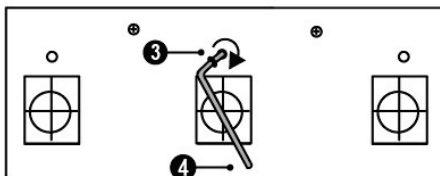
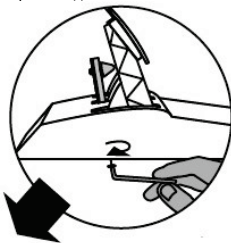

Модуль CONICAL RUBBER BRAKE мод установлен!

Регулировка ШАГА педали тормоза и СИЛЫ сопротивления

Слегка ослабив гайку (5) и сдвинув конусообразный стопор (2) к задней части рычага педали, можно еще больше усилить сопротивление педали тормоза (при необходимости дотяните гайку с помощью 14-мм ключа или пассатижей, закрепив выбранное положение). Чем ближе к задней части рычага педали расположен конусообразный стопор, тем больше сила сопротивления.

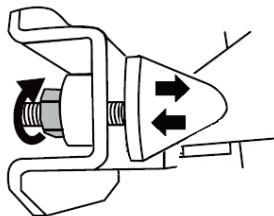

Примечание: если конусообразный стопор расположен слишком близко к задней части рычага педали, могут возникнуть проблемы с достижением максимального значения калибровки. В этом случае:

- * медленно со всей силы надавите на педаль тормоза, чтобы выжать ее до упора (при необходимости быстро наступите на педаль всем весом — но только на мгновение), затем отпустите педаль; или
- * отодвиньте конусообразный стопор от задней части рычага педали.

СВЕДЕНИЯ О ПОТРЕБИТЕЛЬСКОЙ ГАРАНТИИ

Корпорация Guillemot Corporation S.A., зарегистрированная по адресу Place du Granier, B.P. 97143, 35571 Chantepie, Франция, (далее — «Guillemot») гарантирует своим клиентам во всем мире, что в данном изделии Thrustmaster не будет выявлено никаких дефектов материалов и производства в течение гарантийного периода, который равен сроку предъявления претензии по соответствию для данного изделия. В странах Европейского Союза этот срок соответствует двум (2) годам с момента поставки изделия Thrustmaster. В других странах гарантийный период равен сроку предъявления претензии по соответствию для изделия Thrustmaster, определяемому соответствующим законодательством страны, в которой проживал потребитель на момент приобретения изделия Thrustmaster (если подобные претензии не действуют в соответствующей стране, гарантийный период равняется одному (1) году с первоначальной даты приобретения изделия Thrustmaster).

В случае обнаружения дефектов изделия во время гарантийного периода незамедлительно обратитесь в службу технической поддержки, сотрудники которой определят дальнейшую процедуру. Если дефект будет подтвержден, изделие следует вернуть по месту приобретения (или в любое другое место, указанное службой технической поддержки).

В рамках действия гарантии дефектное изделие будет, по усмотрению службы технической поддержки, заменено или возвращено в рабочее состояние. Если в течение гарантийного срока изделие Thrustmaster будет подвержено такому восстановлению, к оставшемуся гарантийному сроку прибавляется период времени, но не менее семи (7) дней, во время которого изделие находилось вне употребления (началом этого периода считается дата запроса покупателя о вмешательстве или дата предоставления дефектного изделия для восстановления, если изделие было предоставлено для восстановления позднее, чем был сделан запрос о вмешательстве). В мере, разрешенной применимым законодательством, полная ответственность компании Guillemot и ее дочерних компаний (в том числе косвенный ущерб) ограничивается восстановлением рабочего состояния или заменой изделия Thrustmaster. В мере, разрешенной применимым законодательством, компания Guillemot отказывается от любых гарантий коммерческой пригодности или пригодности для определенной цели.

Настоящая гарантия не распространяется: (1) на ситуации, когда изделие было видоизменено, открыто, модифицировано или получило повреждения в результате недопустимого или неправильного использования, небрежности или несчастного случая, естественного износа или любой другой причины, не связанной с дефектом материалов или производства (включая, помимо прочего, использование изделия Thrustmaster совместно с любыми неподходящими элементами, в частности — с блоками питания, аккумуляторами, зарядными устройствами и любыми другими элементами, не входящими в комплектацию Guillemot для данного изделия); (2) на случаи использования продукта в любых целях, кроме бытовых, в том числе на случаи профессионального или коммерческого применения (например, в игровых залах, для проведения обучения и соревнований); (3) на ситуации, когда указания службы технической поддержки не были выполнены; (4) на ПО, так как на такое ПО распространяется отдельная гарантия; (5) на расходные материалы (элементы, предназначенные для замены в течение срока службы изделия: например, батарейки и ушные подушки для гарнитур или наушников); (6) на аксессуары (например, кабели, чехлы, сумки, футляры, наручные ремешки); (7) на случаи продажи изделия с открытого аукциона.

Данная гарантия не подлежит передаче.

Настоящая гарантия не ущемляет прав потребителя, предоставляемых ему применимыми законами в отношении продажи потребительских товаров в соответствующей стране.

Дополнительные условия гарантии

В течение гарантийного срока компания Guillemot, в общем и целом, не предоставляет никаких запасных частей, так как вскрытие и/или модификацию любых изделий Thrustmaster вправе осуществлять только служба технической поддержки (за исключением каких-либо процедур по модификации, которые служба технической поддержки может предложить выполнить клиенту путем письменных инструкций и предоставления, при необходимости, требуемых запасных частей: например, в связи с отсутствием статуса сложности или конфиденциальности у такой восстановительной процедуры).

С учетом периода освоения новых изделий и в целях защиты своих ноу-хау и коммерческих тайн компания Guillemot, в общем и целом, не предоставляет каких-либо уведомлений о восстановлении или запасных частей для любых изделий Thrustmaster с истекшим гарантийным сроком.

Ответственность

В мере, разрешенной применимым законодательством, компания Guillemot Corporation S.A. (далее — «Guillemot») и ее дочерние предприятия отказываются от любой ответственности за любой ущерб, вызванный одним или несколькими из следующих факторов: (1) видоизменение, вскрытие или модификация изделия; (2) несоблюдение инструкций по сборке; (3) недопустимое или неправильное использование, небрежность, несчастный случай (например, физическое воздействие); (4) естественный износ; (5) использование продукта в любых целях, кроме бытовых, в том числе профессиональное или коммерческое применение (например, в игровых залах, для проведение обучения и соревнований). В мере, разрешенной применимым законодательством, компания Guillemot и ее дочерние предприятия отказываются от любой ответственности за любой ущерб, не связанный с дефектами материалов или изготовления, в отношении данного изделия (включая, помимо прочего, любой ущерб, вызванный прямо или опосредованно любым программным обеспечением или использованием изделия Thrustmaster с любыми неподходящими элементами, в частности — блоками питания, аккумуляторами, зарядными устройствами и любыми другими элементами, не входящими в комплектацию Guillemot для данного изделия).

THRUSTMASTER®

ТЕХНИЧЕСКАЯ ПОДДЕРЖКА

<https://support.thrustmaster.com>



АВТОРСКИЕ ПРАВА

© Guillemot Corporation S.A., 2022. Все права защищены. Thrustmaster® является зарегистрированным товарным знаком корпорации Guillemot Corporation S.A. Выпускается и распространяется корпорацией Guillemot Corporation S.A. Все прочие товарные знаки и названия брендов подтверждаются настоящим документом и являются собственностью их соответствующих владельцев. Содержимое, дизайн и технические характеристики могут меняться без предварительного уведомления и отличаться в зависимости от страны. Фотографии и иллюстрации могут не соответствовать внешнему виду или функциям конкретного изделия. Разработан в Северной Америке и Европе. Изготовлен в Китае.

Ferrari® является торговой маркой, принадлежащей Ferrari S.p.A.

Для эксклюзивного использования с консолями PlayStation®5 и консолями PlayStation®4. «PS», «PlayStation», «PS5», «PS4» и «PlayStation Shapes Logo» являются зарегистрированными товарными знаками или товарными знаками компании Sony Interactive Entertainment Inc. Все права защищены. Все прочие товарные знаки являются собственностью их соответствующих владельцев. Выпускается и распространяется по лицензии компании Sony Interactive Entertainment LLC.

При использовании изделием учитывайте следующее: цвета и дизайн могут различаться.

Пластиковые стяжки и клейкую ленту следует снять перед использованием изделия.

www.thrustmaster.com



T300 *Ferrari Integral Racing Wheel*

ALCANTARA® Edition

Pro konzole PlayStation®5, konzole PlayStation®4 a PC

Uživatelský manuál

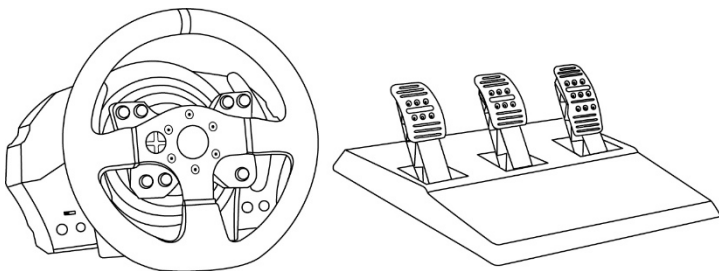

UPOZORNĚNÍ:

Pro zajištění správného fungování závodního volantu T300 s hrami budete možná muset nainstalovat automatické aktualizace hry (k dispozici po připojení vaší konzole k internetu).

TECHNICKÉ VLASTNOSTI

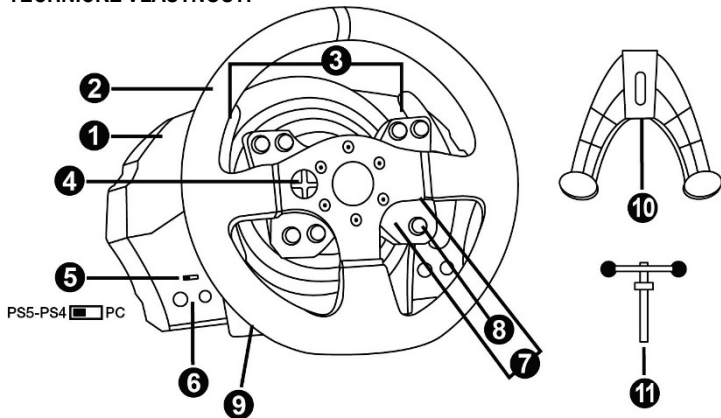

- 1 Základna T300 RS
- 2 Volant Ferrari 599XX EVO
- 3 2 sekvenční řadící páky (nahoru a dolů)
- 4 Směrová tlačítka
- 5 Integrovaný posuvný přepínač USB pro konzole PS5™, konzole PS4™ a PC
- 6 Tlačítko MODE + červená/oranžová/zelená kontrolka

- 7 Tlačítka SHARE/OPTIONS na konzolích PS4™ a CREATE/OPTIONS na konzolích PS5™
- 8 Tlačítko PS
- 9 Velký otvor se závitem (pro upevňovací systém a upínací šroub)
- 10 Upevňovací systém
- 11 Kovový upínací šroub

Důležité poznámky k posuvnému přepínači USB (5):

- Pro fungování na **konzoli PS5™** nebo **konzoli PS4™** musí být posuvný přepínač USB (5) na základně závodního volantu vždy v poloze **PS5™-PS4™** před připojením kabelu USB závodního volantu ke konzoli.
- Pro fungování na **konzoli PS3™** musí být posuvný přepínač USB (5) na základně závodního volantu před připojením kabelu USB závodního volantu ke konzoli vždy v poloze **PC**.
- Pro fungování na **PC** musí být posuvný přepínač USB (5) na základně závodního volantu před připojením kabelu USB závodního volantu k PC vždy v poloze **PC**.

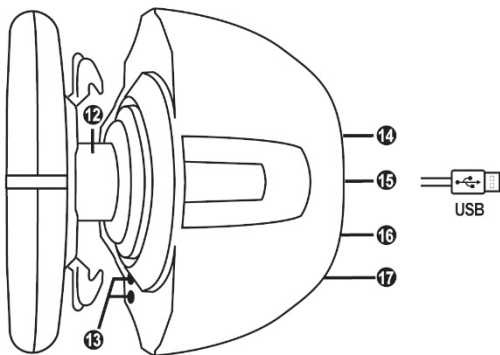

12 Thrustmaster Quick Release

13 Tlačítka L3/R3

14 Napájecí konektor (typ A nebo B)
(liší se v jednotlivých zemích)

15 USB kabel a konektor závodního volantu

16 Konektor převodovky
(převodovka se prodává samostatně)

17 Konektor pedálové sady

ZAPOJENÍ ZÁVODNÍHO KOLA DO ELEKTRICKÉ ZÁSUVKY: PŘED ZAPOJENÍM SI PROSÍM PŘEČTĚTE!

Napájení závodního volantu se liší podle země, kde jste zařízení zakoupili.

Napájecí zdroj může být:

Interní s:

* napájecí jednotkou umístěnou přímo uvnitř základny závodního volantu s konektorem typu A.

* napájecí kabel 220-240 V.

= kompatibilní pouze s elektrickým napětím 220-240 V.

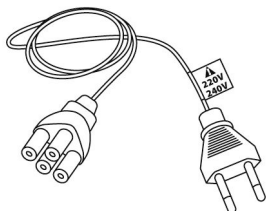

!
Nikdy nepřipojujte kabel 220-240 V do elektrické zásuvky 100-130 V!!!
Tento kabel nikdy nepřipojujte k napájecímu adaptéru!!!



Interní s:

* napájecí jednotkou umístěnou přímo uvnitř základny závodního volantu s konektorem typu A.

* napájecím kabelem 100-125 V.

= kompatibilní pouze s elektrickým napětím 100-125 V.

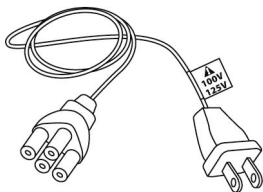

!
Nikdy nepřipojujte kabel 100-125 V do elektrické zásuvky 220-240 V!!!
Tento kabel nikdy nepřipojujte k napájecímu adaptéru!!!



DŮLEŽITÉ: pokud nevíte, jaké napětí je dodáváno v oblasti, ve které používáte svůj závodní volant, zeptejte se místního dodavatele elektriny.

Externí s:

* externí napájecí zdroj s konektorem typu B.

* napájecí kabel.

= kompatibilní se všemi elektrickými napětími od 110-240 V.

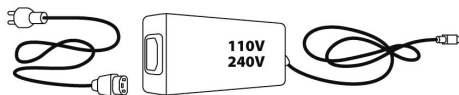

UPOZORNĚNÍ

Před použitím tohoto produktu si pečlivě přečtěte tuto příručku a uschovejte ji pro pozdější použití.



Varování - Zásah elektrickým proudem

- * Uchovávejte výrobek na suchém místě a nevystavujte jej prachu nebo slunečnímu záření.
- * Konektor a kabely neotáčejte ani za ně netahejte.
- * Na výrobek a jeho konektory nevylévejte žádné tekutiny.
- * Výrobek nezkratujte.
- * Výrobek nikdy nedemontujte; nevhazujte jej do ohně a nevystavujte jej vysokým teplotám.
- * Nepoužívejte jiný napájecí kabel než ten, který je dodáván s vaším závodním volantem.
- * Nepoužívejte napájecí kabel, pokud je kabel nebo jeho konektory poškozený, rozbitý nebo zlomený.
- * Ujistěte se, že je napájecí kabel řádně zapojen do elektrické zásuvky a správně připojen ke konektoru na zadní straně základny závodního volantu.
- * Závodní volant neotevírejte: uvnitř nejsou žádné součásti, které by mohl opravit uživatel. Opravy musí být provedeny výrobcem, jeho autorizovaným zástupcem nebo kvalifikovaným technikem.
- * Používejte pouze upevňovací systémy/příslušenství určené výrobcem.
- * Pokud závodní volant pracuje neobvykle (pokud vydává neobvyklé zvuky, teplo nebo zápach), okamžitě jej přestaňte používat, odpojte napájecí kabel ze zásuvky a odpojte ostatní kabely.
- * Pokud nebudete závodní volant používat delší dobu, odpojte napájecí kabel ze zásuvky.
- * Elektrická zásuvka musí být umístěna v blízkosti zařízení a musí být snadno přístupná.
- * Zásuvka elektrického rozvodu musí být umístěna v blízkosti zařízení a musí být snadno dostupná.



Ventilační otvory

Ujistěte se, že neblokujete žádné ventilační otvory na základně závodního volantu. Pro optimální větrání zajistěte následující:

- * Umístěte základnu volantu nejméně 10 cm od povrchů stěn.
- * Neumísťujte základnu do těsných prostor.
- * Nezakrývejte základnu.
- * Zajistěte, aby se na větracích otvorech nehromadil prach.



**Z bezpečnostních důvodů nikdy nepoužívejte pedál naboso
nebo když máte na nohou pouze ponožky.**

**SPOLEČNOST THRUSTMASTER® ODMÍTÁ VEŠKEROU ZODPOVĚDNOST V
PŘÍPADĚ ZRANĚNÍ V DŮSLEDKU POUŽITÍ PEDÁLOVÉ SADY BEZ OBUVI.**



Varování – Zranění v důsledku silové zpětné vazby a opakovaných pohybů

Hraní se závodním volantem se silovou zpětnou vazbou může způsobit bolest svalů nebo kloubů. Chcete-li se vyhnout jakýmkoliv problémům:

- * Vyvarujte se dlouhého hraní.
- * Po každé hodině hraní si dejte 10 až 15 minut pauzu.
- * Pokud v ruce, zápěstích, pažích, chodidlech nebo nohách cítíte jakoukoli únavu nebo bolest, hraní ukončete a před dalším hraním si dejte pauzu několik hodin.
- * Pokud uvedené příznaky nebo bolest přetrvávají i při dalším hraní, přestaňte hrát a poradte se se svým lékařem.
- * Uchovávejte mimo dosah dětí.
- * Během hry nechte vždy obě ruce správně umístěné na volantu, a nepouštějte jej.
- * Během hry nedávejte nikdy ruce ani prsty pod pedály ani kamkoli do blízkosti pedálů.
- * Během kalibrace a hry nedávejte nikdy ruku ani paži skrz otvory v závodním volantu.
- * Ujistěte se, že základna závodního volantu je řádně zajištěna dle pokynů v této příručce.



Výrobek smí používat pouze uživatelé starší 16 let.

TĚŽKÝ VÝROBEK



Dejte pozor, abyste výrobek nepustili na sebe nebo někoho jiného!

VŽDY



NIKDY



NIKDY





Varování – Nebezpečí skřípnutí pedálovou sadou při hře

- * Pedálovou sadu uchovávejte mimo dosah dětí.
- * Během herní relace nikdy nedávejte prsty na nebo do blízkosti stran pedálů.
- * Během herní relace nikdy nedávejte prsty na nebo do blízkosti zadní části základny pedálů.
- * Během herní relace nikdy nedávejte prsty na nebo do blízkosti přední části základny pedálů.



Varování – Nebezpečí skřípnutí pedálovou sadou, když nehrajete

- * Uložte pedálovou sadu na bezpečném místě a uchovávejte ji mimo dosah dětí.

AKTUALIZACE FIRMWARU VAŠEHO ZÁVODNÍHO VOLANTU

Firmware obsažený v základně vašeho závodního volantu lze aktualizovat na novější verzi s vylepšeními produktu.

Chcete-li zobrazit verzi firmwaru, kterou váš závodní volant aktuálně používá, a v případě potřeby ji aktualizovat: na PC navštivte <https://support.thrustmaster.com>. Klikněte na **Racing Wheels / T300 Ferrari Integral Alcantara Edition**, poté vyberte **Firmware** a postupujte podle pokynů popisujících stažení a instalaci.

Důležitá poznámka:

Pro fungování na PC musí být posuvný přepínač USB (5) na základně závodního volantu před připojením kabelu USB závodního volantu k PC vždy v poloze PC.

PŘIPEVNĚNÍ ZÁVODNÍHO VOLANTU NA ZÁKLADNU

Zarovnejte pozice konektorů pomocí šipek:

Konektor základny (1): Šipka směřující nahoru

Konektor závodního volantu (2): Šipka směřující nahoru

Jakmile jsou konektory správně umístěny, jednoduše otočte kroužkem zařízení Thrustmaster Quick Release (12) proti směru hodinových ručiček, zatímco držíte závodní kolo (2) ve správné poloze.

Poté kroužek co nejvíce utáhněte: držte kroužek na místě a otočte závodní volant ve směru hodinových ručiček..

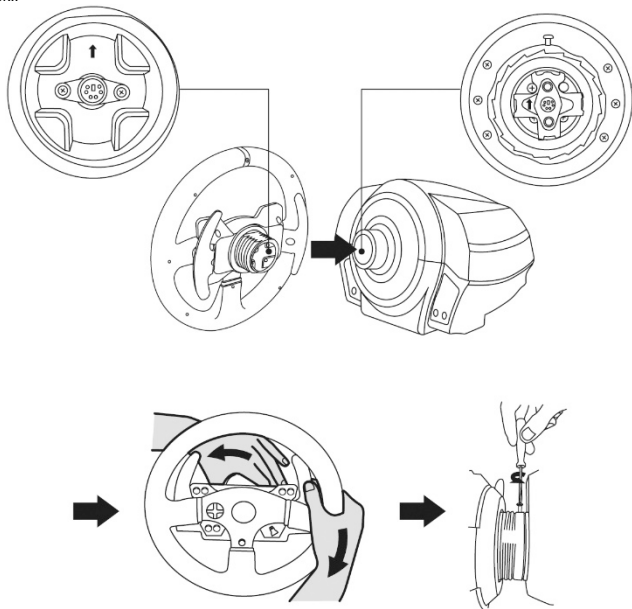

Jakmile nainstalujete volant, otočte jej o 180° (při pohledu na volant by logo GT mělo být vzhůru nohama), abyste získali přístup k malému upevňovacímu šroubu umístěnému na kroužku zařízení Thrustmaster Quick Release (12). Pomocí velkého křížového šroubováku utáhněte malý upevňovací šroub (nepoužívejte nadměrnou sílu) otáčením ve směru hodinových ručiček.



Pokud používáte šroubovák Philips, ujistěte se, že nepoužíváte nadměrnou sílu při utahování malého upevňovacího šroubu!

Jakmile pocítíte odpor, přestaňte šroubem otáčet.

PŘIPEVNĚNÍ ZÁVODNÍHO VOLANTU

Přípevnění závodního volantu na stůl nebo desku

1. Umístěte závodní volant na stůl nebo jiný vodorovný, rovný a stabilní povrch..
2. Upínací šroub (11) zasuďte do upínacího systému (10), zařízení potom utáhněte otočením šroubu proti směru hodinových ručiček tak, aby se zasunul do velké závitové díry (9) umístěné pod závodním volantem, a to dokud nebude volant dokonale stabilní.

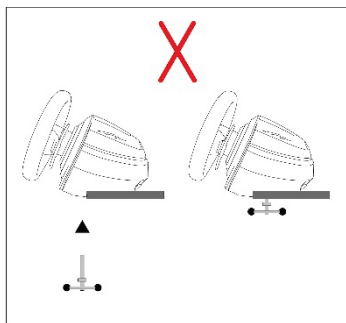
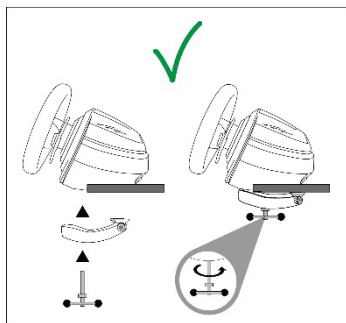

UPOZORNĚNÍ: Nikdy neutahujte samotný šroub, aniž byste měli upínací systém na místě!

(Mohlo by dojít k poškození závodního volantu.)

Přípevnění pedálové sady ke kokpitu

1. Pedálovou sadu připevněte pomocí malých závitů umístěných na spodní straně sady.
2. Dva šrouby M6 (nejsou součástí balení) našroubujte na podpěrnou desku kokpitu a do dvou malých závitů umístěných na spodní straně pedálové sady.
Důležité: Délka dvou šroubů M6 nesmí překročit tloušťku desky plus dalších 10 mm; delší šrouby by mohly poškodit interní komponenty pedálové sady..
3. V případě potřeby utáhněte standardní upevňovací systém zasunutím upevňovací šroubu do velkého otvoru se závitem.

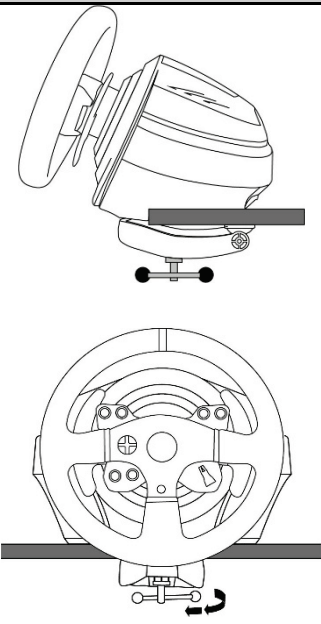
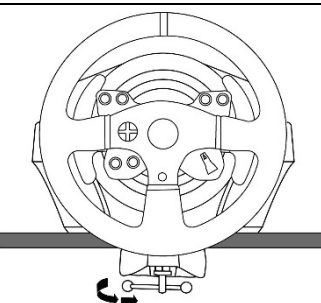
UPNUTÍ/SEJMUTÍ	SMĚR
<p><u>Pro utažení:</u></p> <p><i>Otočte šroubem proti směru hodinových ručiček</i></p>	
<p><u>Pro uvolnění:</u></p> <p><i>Otočte šroubem po směru hodinových ručiček</i></p>	

MAPOVÁNÍ PRO KONZOLE PLAYSTATION®5 A PRO KONZOLE
PLAYSTATION®4

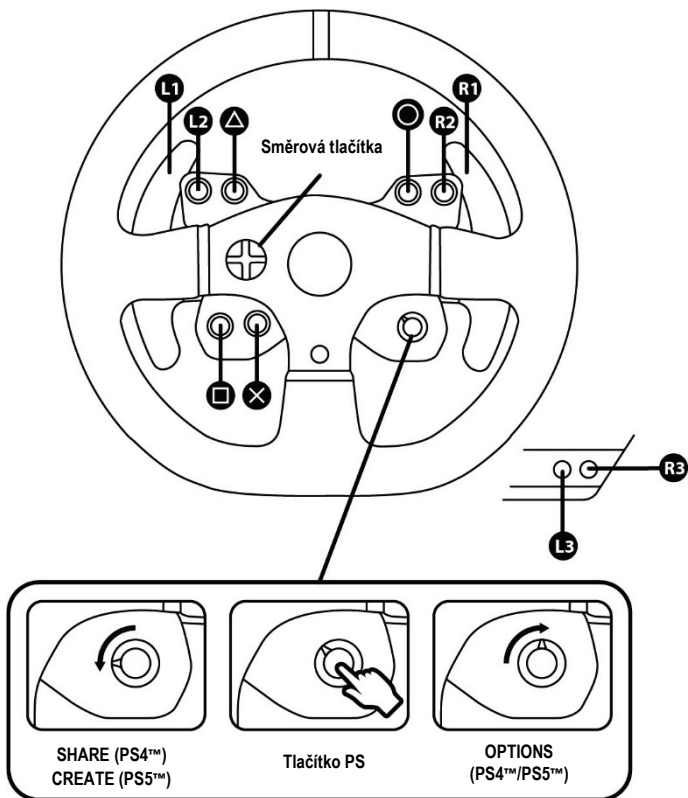

MAPOVÁNÍ PRO PC

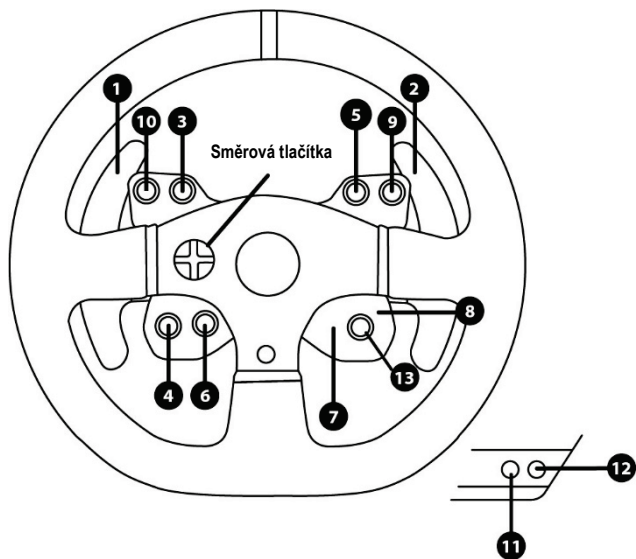

NASTAVENÍ ZÁVODNÍHO VOLANTU PRO KONZOLE PLAYSTATION®5, A KONZOLE PLAYSTATION®4

1. Připojte sadu pedálů ke konektoru (17) umístěnému na zadní části základny závodního volantu.
2. Připojte napájecí kabel ke konektoru (14) umístěnému na zadní části základny závodního volantu.
3. Zapojte napájecí kabel do elektrické zásuvky se stejnými specifikacemi napětí.



Více informací o tomto najdete v části ZAPOJENÍ ZÁVODNÍHO KOLA DO ELEKTRICKÉ ZÁSUVKY, na straně 4 v této příručce.

4. Nastavte posuvný spínač USB (5) na základně závodního volantu do polohy PS5™-PS4™.
5. Připojte USB konektor závodního volantu (15) k jednomu z USB portů konzole.
6. Jakmile je vaše konzole zapnutá, váš závodní volant se automaticky nakalibruje.
7. Stiskněte tlačítko PS závodního volantu (8) a přihlaste se ke svému účtu PlayStation®Network, aby bylo možné volant používat.

Nyní jste připraveni hrát!

PŘEPÍNÁNÍ Z REŽIMU PS5™ DO REŽIMU PS4™ A NAOPAK

Stiskněte a podržte tlačítko MODE (6) po dobu pěti sekund a poté jej uvolněte.

Kontrolka změní barvu a provedená volba se okamžitě uloží do vnitřní paměti závodního volantu..

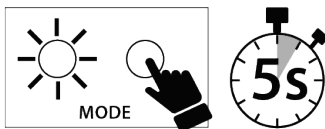

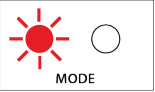
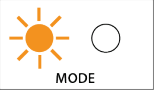
ZVOLTE REŽIM	Barva kontrolky (6)
PS5™ PS5-PS4 <input type="checkbox"/> PC	ČERVENÁ  MODE
PS4™ PS5-PS4 <input type="checkbox"/> PC	ORANŽOVÁ  MODE

Důležité poznámky:

- Posuvný spínač USB (5) na základně závodního volantu musí být vždy nastaven do správné polohy (PS5™-PS4™) před připojením USB kabelu volantu ke konzoli. Chcete-li změnit polohu posuvného přepínače, odpojte USB kabel od konzole a poté změňte polohu přepínače před opětovným připojením USB kabelu ke konzoli.
- Na konzolích PlayStation®5 a konzolích PlayStation®4 s posuvným přepínačem USB (5) v poloze PS5™-PS4™:
- * Nezapomeňte stisknout tlačítko PS závodního volantu (8), abyste mohli volant používat.
- * Volant je ve většině her rozpoznán jako T300 RS volant.
- * Volant je funkční v kompatibilních hrách a v menu konzole.
- * Na volantu jsou funkční funkce „CREATE / SHARE“ a „PS“.
- Seznam her kompatibilních s konzolí PS5™ a konzolí PS4™ je k dispozici na: <https://support.thrustmaster.com> (v sekci Racing Wheels / T300 Ferrari Integral Alcantara Edition / Game settings). Tento seznam je pravidelně aktualizován.

NASTAVENÍ ZÁVODNÍHO VOLANTU PRO PC*

*Kompatibilita s PC nebyla schválena společností Sony Interactive Entertainment.

1. Připojte sadu pedálů ke konektoru (17) umístěnému na zadní straně základny závodního volantu..
2. Připojte napájecí kabel ke konektoru (14) umístěnému na zadní straně základny závodního volantu.
3. Zapojte napájecí kabel do elektrické zásuvky se stejnými specifikacemi napětí..



Další informace o této problematice naleznete v části ZAPOJENÍ ZÁVODNÍHO VOLANTU DO ELEKTRICKÉ ZÁSUVKY na straně 4 této příručky.

4. Nastavte posuvný přepínač USB (5) na základně závodního volantu do polohy **PC**.
5. Navštivte <https://support.thrustmaster.com>, poté zvolte **Racing Wheels / T300 Ferrari Integral ALCANTARA Edition** pro stažení ovladačů a softwaru Force Feedback pro PC.
6. Po dokončení stahování spusťte instalaci a podle pokynů na obrazovce připojte USB konektor volantu k počítači a dokončete instalaci. Závodní volant se automaticky sám zkalibruje. Kontrolka (6) svítí zeleně.
7. Po dokončení instalace klikněte na tlačítko **Dokončit** a restartujte počítač.
8. Výběrem **Start / Všechny programy / Thrustmaster / FFB Racing Wheel / Ovládací panely** otevřete okno **Herní ovladače**.

V okně **Herní ovladače** se zobrazí název závodního volantu (**Thrustmaster T300RS Racing Wheel**) se stavem **OK**.

9. Kliknutím na tlačítko **Vlastnosti** nakonfigurujete volant v ovládacím panelu T300:
 - Karta **Test Input**: umožňuje testovat a zobrazovat akční tlačítka, směrová tlačítka, osy volantu a pedálů a nastavovat úhel otáčení volantu v počítačových hrách.
 - Karta **Test Forces**: umožňuje testovat 12 efektů Force Feedback.
 - Karta **Gain Settings**: umožňuje nastavit sílu efektů Force Feedback v počítačových hrách.

Obecné poznámky:

- Na počítači nezapomeňte před spuštěním hry vždy zcela zavřít okno **Herní ovladače** kliknutím na tlačítko **OK**.
- Verze firmwaru vašeho závodního volantu se zobrazuje v pravém horním rohu karet ovládacího panelu.

Nyní jste připraveni hrát!

Důležitá poznámka:

Pro fungování na PC musí být posuvný přepínač USB (5) na základně závodního volantu před připojením kabelu USB závodního volantu k PC vždy v poloze **PC**.

ZVOLTE REŽIM	Barva kontrolky (6)
PC PS5-PS4 <input type="checkbox"/> PC	ZELENÁ  MODE

AUTOMATICKÁ KALIBRACE ZÁVODNÍHO VOLANTU A PEDÁLOVÉ SADY

Volant se sám automaticky kalibruje, když jej zapojíte do zásuvky a připojíte USB konektor závodního volantu ke konzoli.

Během této fáze se závodní volant rychle otáčí doleva a doprava a pokrývá úhel 1080 stupňů, než se zastaví ve středu.



VAROVÁNÍ:

**Během fáze autokalibrace se nikdy závodního volantu nedotýkejte!
(Mohlo by to vést k nesprávné kalibraci a/nebo zranění osob.)**

Nikdy nepřipojujte pedálovou sadu k základně závodního volantu (ani jej neodpojujte od základny), pokud je připojen ke konzoli nebo během hry (mohlo by to vést k nesprávné kalibraci).

Pedálovou sadu připojte vždy před připojením závodního volantu ke konzoli.

Jakmile je kalibrace závodního volantu dokončena a hra byla spuštěna, pedály jsou automaticky kalibrovány po několika stisknutí.



VAROVÁNÍ:

**Nikdy nemačkejte pedály během autokalibrační fáze závodního volantu nebo během načítání hry!
(Mohlo by to vést k nesprávné kalibraci.)**

Pokud váš závodní volant a/nebo pedálová sada nefungují správně, nebo pokud se zdají být nesprávně kalibrovány:

Vypněte vaši konzoli a úplně odpojte závodní volant. Poté znovu připojte všechny kabely (včetně napájecího kabelu a pedálové sady), restartujte vaši konzoli a vaši hru.

SNÍMAČ VNITŘNÍ TEPLoty

Chladicí systém volantu se skládá z chladiče a ventilátoru.

- Termostat monitoruje vnitřní teplotu volantu.
- Když používáte volant ve hře:
 - Chladicí ventilátor se spustí, když kolo dosáhne určité teploty (po několika minutách hraní, v závislosti na síle použitých efektů Force Feedback).
 - Jakmile volant dosáhne mnohem vyšší teploty, výkon Force Feedback se automaticky sníží (kvůli ochraně motoru). Výkon těchto efektů se automaticky zvýší, jakmile se teplota mírně sníží.
- Když skončíte s hraním: vzhledem k tepelné setrvačnosti motoru pokračuje chladicí ventilátor v činnosti, dokud teplota neklesne pod úroveň spuštění ventilátoru. Váš volant byl takto navržen, aby se usnadnilo chlazení a aby se ochránil motor (to může trvat 5 až 45 minut, v závislosti na teplotě dosažené při používání volantu ve hře).

TLAČÍTKO MODE A KONTROLKA (6)

Tlačítko MODE pro pedálovou sadu

Elektronicky můžete přepínat plynový a spojkový pedál.

Postup:

Současně stiskněte a podržte tlačítka **MODE + L3 + R3** (umístěná na základně závodního volantu T300) po dobu pěti sekund a poté je uvolněte.

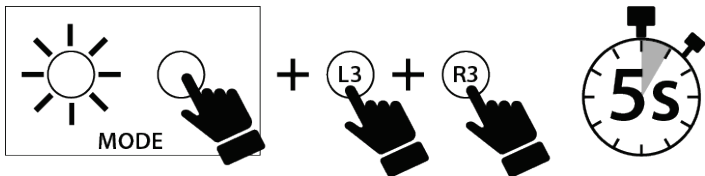

Interní paměť závodního volantu ukládá, zda byly pedály zaměněny nebo ne a kontrolka (6) bliká různě podle zvoleného režimu:

PEDÁLY PLYNU A SPOJKY	Barva kontrolky MODE (6)
Přepnutí do INVERZNÍHO režimu	Po zákroku pětkrát blikne a poté nepřetržitě bliká jednou za osm sekund.
Přepnutí do NORMÁLNÍHO režimu	Po zákroku jednou blikne, poté neblinká nepřetržitě.

Další informace týkající se tlačítka MODE

Chcete-li se dozvědět více o tlačítku MODE a kontrolce, navštivte prosím <https://support.thrustmaster.com>. Klikněte na Racing Wheels / T300 Ferrari Integral Alcantara Edition a poté zvolte Manual nebo FAQ.

POMOCNÉ SOUBORY A FAQ

Prosím navštivte <https://support.thrustmaster.com>. Klikněte na Racing Wheels / T300 Ferrari Integral Alcantara Edition a poté zvolte Manual nebo FAQ.

T3PA

THRUSTMASTER 3 PEDALS ADD-ON

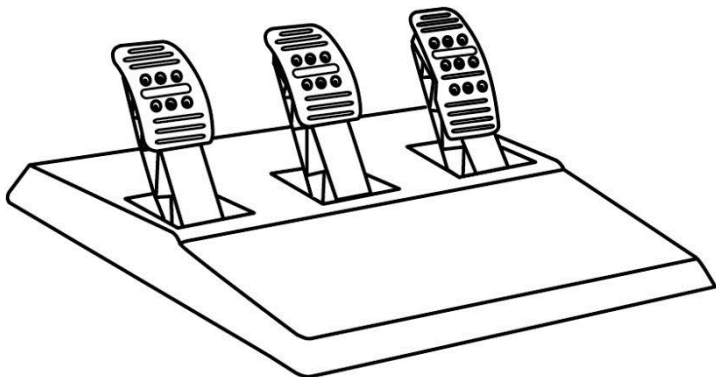

TECHNICKÉ VLASTNOSTI



- 1 Kovová podpěra pro kónickou zarážku
(ve výchozím nastavení není nainstalován)
- 2 Kónická zarážka
- 3 Upevňovací šroub pro kovovou podpěru
- 4 2,5 mm inbusový klíč (součást balení)
- 5 Matice pro nastavení polohy pro kónickou zarážku

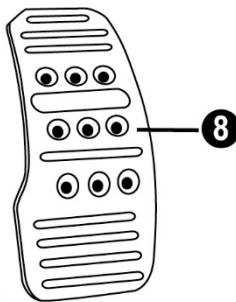
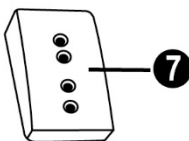
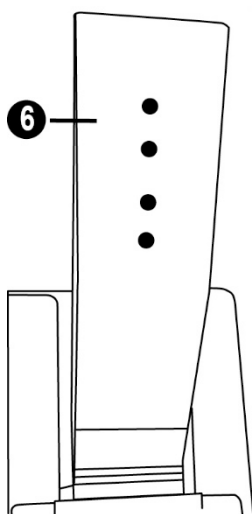

- 6 Rameno pedálu
- 7 Plastová podpěra hlavy

- 8 Kovová hlava pedálu

UPOZORNĚNÍ

Před použitím tohoto produktu si pečlivě přečtete tyto pokyny a uschovejte je pro budoucí použití.



Z bezpečnostních důvodů nikdy nepoužívejte pedál naboso
nebo když máte na nohou pouze ponožky.
SPOLEČNOST THRUSTMASTER® ODMÍTÁ VEŠKEROU ZODPOVĚDNOST V PŘÍPADĚ
ZRANĚNÍ V DŮSLEDKU POUŽITÍ PEDÁLOVÉ SADY BEZ OBUVI.



- * Pedálovou sadu uchovávejte mimo dosah dětí.
- * Během herní relace nikdy nedávejte prsty na nebo do blízkosti stran pedálů.
- * Během herní relace nikdy nedávejte prsty na nebo do blízkosti zadní části základny pedálů.
- * Během herní relace nikdy nedávejte prsty na nebo do blízkosti přední části základny pedálů.

NIKDY



NIKDY



NIKDY



AUTOMATICKÁ KALIBRACE PEDÁLOVÉ SADY



DŮLEŽITÉ:

- Nikdy nepřipojujte ani neodpojujte sadu pedálů od základny volantu, když je volant připojen ke konzoli PS5™, konzoli PS4™ nebo k PC nebo během hraní, abyste se vyhnuli problémům s kalibrací.
- Před připojením volantu ke konzoli PS5™, konzoli PS4™ nebo k PC vždy připojte pedálovou sadu k volantu.
- Jakmile je kalibrace závodního volantu dokončena a hra byla spuštěna, pedály jsou automaticky kalibrovány po několika stisknutí.
- Abyste předešli problémům s kalibrací, nikdy nemačkejte pedály, když se volant kalibruje nebo když se hra rozběhne.
- Pokud vaše pedálová sada nefunguje správně, nebo pokud volant se zdá být nesprávně kalibrován, vypněte svou konzoli, úplně odpojte závodní volant, poté znovu připojte všechny kabely (včetně napájecího kabelu a pedálové sady), konzoli zapněte a restartujte svou hru.

PŘIPEVNĚNÍ PEDÁLOVÉ SADY KE KOKPITU

- Pedálovou sadu připevněte pomocí malých závitů umístěných na spodní straně sady.
- Dva šrouby M6 (nejsou součástí balení) našroubujte na podpěrnou desku kokpitu a do dvou malých závitů umístěných na spodní straně pedálové sady.

Důležité: Délka dvou šroubů M6 nesmí překročit tloušťku desky plus dalších 10 mm; delší šrouby by mohly poškodit interní komponenty pedálové sady.

SEŘÍZENÍ SADY PEDÁLŮ

Každý ze tří pedálů obsahuje:

- Kovová hlava (8) s více otvory (devět pro plyn - dva pro brzdou - šest pro spojku).
- Plastová opěrka hlavy (7) (umístěná mezi hlavou a paží) se čtyřmi perforacemi.
- Rameno pedálu (6) se dvěma perforacemi.

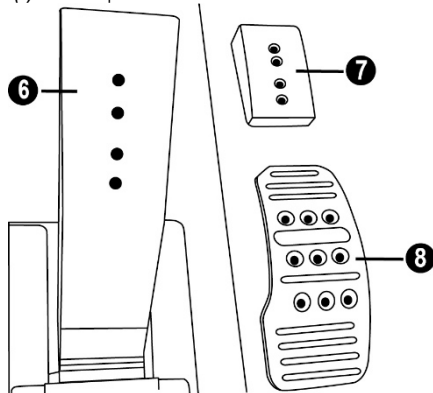

UPOZORNĚNÍ: Abyste předešli jakýmkoli problémům s kalibrací, ujistěte se, že vždy před provedením jakýchkoli úprav na pedálu odpojíte kabel USB svého volantu.

Nastavení VÝŠKY plynového pedálu

- Pomocí přiloženého 2,5 mm inbusového klíče (4) odšroubujte dva šrouby, které drží kovovou hlavu (8) a její podpěru (7) na místě.

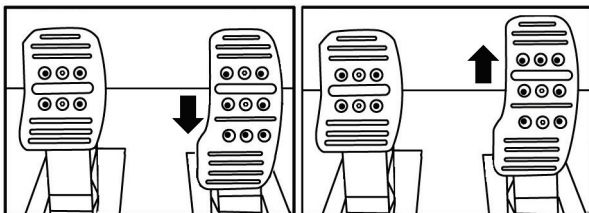

Nizká poloha (výchozí)

Vysoká poloha

Nastavení ROZTEČE všech tří pedálů

- Pomocí přiloženého 2,5 mm imbusového klíče (4) odšroubujte dva šrouby, které drží kovovou hlavu (8) a její podpěru (7) na místě.
- Vybte preferovanou polohu (doleva, na střed nebo doprava), poté zašroubujte a znovu utáhněte šrouby tak, aby kovová hlava (8) a její podpěra (7) pevně držely na místě.

Příklady ilustrující spojkový pedál:

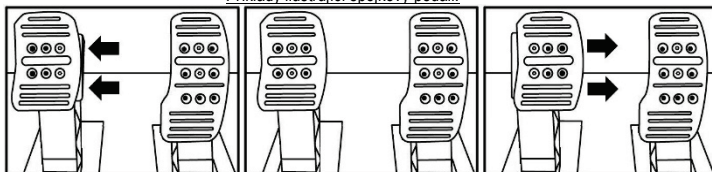

Poloha vlevo

Poloha na střed (výchozí)

Poloha vpravo

Počet možných poloh rozteče na pedál:

- Tři pro plynový pedál
- Tři pro brzdový pedál
- Tři pro spojkový pedál

Nastavení SKLONU pedálů

- Pomocí přiloženého 2,5 mm imbusového klíče (4) odšroubujte dva šrouby, které drží kovovou hlavu (8) a její podpěru (7) na místě.
- Otočte plastovou opěrku hlavy (7) o 180°, poté zašroubujte a znovu utáhněte šrouby tak, aby kovová hlava (8) a její podpěra (7) pevně držely na místě.

Příklady ilustrující plynový pedál:

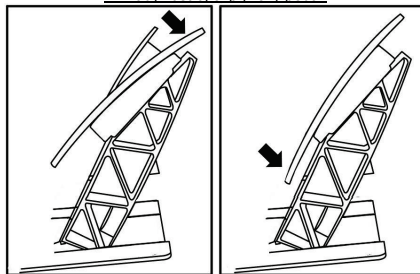

Méně nakloněná poloha

Více nakloněná poloha (výchozí)

Počet možných poloh sklonu na pedál:

- Dva pro plynový pedál
- Dva pro brzdový pedál
- Dva pro spojkový pedál

Instalace kónické zarážky (mod „KÓNICKÁ GUMOVÁ BRZDA“)

Tato úprava (nebo „mod“) není nezbytná a není nainstalována ve výchozím nastavení. To znamená, že brzdový pedál funguje perfektně, i když mod není nainstalován.

Tento mod vám umožní zažít jiný pocit a odpor při brzdění.

Je na vás, zda si jej nainstalujete či nikoli, záleží na vašich vlastních preferencích.

- Našroubujte kónickou zarážku (2) na jeho kovovou podpěru (1).
- Našroubujte spodní matici (5) pro nastavení polohy (na šroubový závit kónické brzdy).

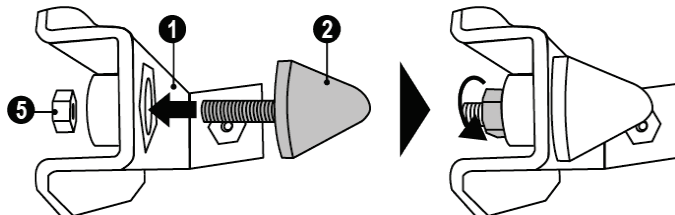

- Umístěte jednotku na zadní stranu ramene brzdového pedálu.

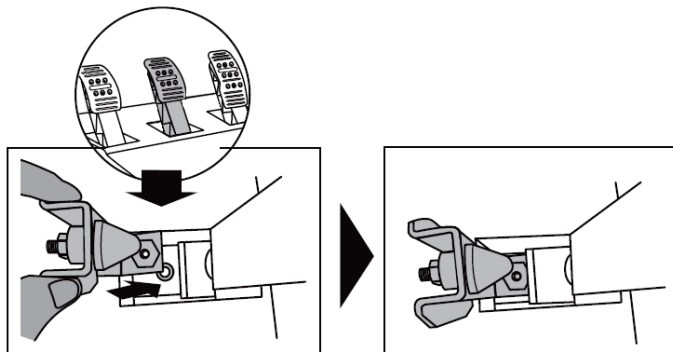

- Pomocí přiloženého 2,5 mm inbusového klíče (4) připevněte jednotku pomocí upevňovací šroubu (3) a malého středového závitu šroubu umístěného na spodní straně sady pedálů.

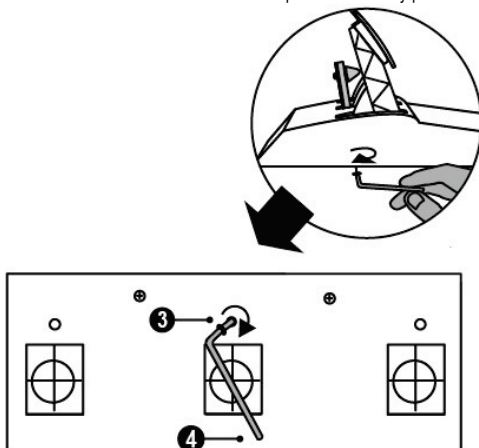

Nastavení ROZSAHU jezdce a SÍLY odporu brzdového pedálu

Mírným odšroubováním matice (5) můžete dále posílit odpor brzdového pedálu posunutím kónické zarážky (2) blíže k zadní části ramene pedálu (je-li to nutné, utáhněte klíčem nebo kleštěmi 14 mm znovu matici a udržujte zvolenou polohu). Čím blíže je kónická zarážka umístěna k zadní části paže pedálu, tím větší bude síla odporu.

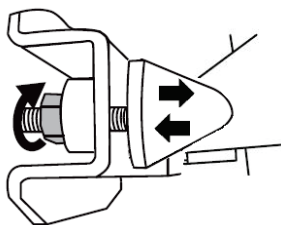

* Pomalů velmi silně sešlápněte brzdový pedál, abyste dosáhli maximální hodnoty (je-li to nutné, velmi krátce sešlápněte pedál - jen na vteřinu), poté uvolněte tlak; nebo

* Kónickou zarážku posuňte o něco dále od zadní části paže brzdového pedálu.

SPOTŘEBITELSKÉ INFORMACE O ZÁRUCE

Celosvětově, Guillemot Corporation S.A., jejíž sídlo se nachází na Place du Granier, B.P. 97143, 35571 Chantepie, France (dále jen "Guillemot") zaručuje spotřebiteli, že tento výrobek od Thrustmasteru bude bez závad materiálu a zpracování, po dobu záruční doby od okamžiku převzetí výrobku ve shodě s ohledem na tento výrobek. V zemích Evropské Unie, tato doba odpovídá dvěma (2) letům od dodání výrobku Thrustmaster. V ostatních zemích, záruční doba odpovídá časovému intervalu od převzetí výrobku Thrustmaster v souladu s platnými zákony země, ve které měl spotřebitel trvalý pobyt ke dni nákupu výrobku Thrustmaster (pokud žádná takové opatření v příslušné zemi neexistuje, záruční doba bude jeden (1) rok od data nákupu výrobku Thrustmaster).

Bez ohledu na výše uvedené podmínky, je záruční doba na dobíjecí baterie omezena na dobu šesti (6) měsíců od původního datumu nákupu.

Pokud se u výrobku během záruční doby objeví závada, neprodleně kontaktujte Technickou podporu, kde vám naznačí postup, jak záruku uplatnit. Pokud bude závada uznána, výrobek musí být vrácen prodávajícímu, kde byl zakoupen (nebo na jiné místo, které určí Technická podpora).

V rámci této záruky, bude vadný výrobek podle Technické podpory buď vyměněn nebo uveden do funkčního stavu. Pokud bude během záruční doby výrobek Thrustmasteru opravován, bude záruční doba o dobu, kdy nebylo možné výrobek používat prodloužena, nejméně alespoň o sedm (7) dní (tato doba začíná datem, kdy zákazník požádal o vyřízení reklamacie nebo od data, kdy dotýčný produkt byl k dispozici pro opravu, pokud datum předání výrobku k opravě je po datu žádosti o vyřízení reklamacie). Pokud to umožňují platné zákony, je plná odpovědnost společnosti Guillemot a jejich dceřiných společností (včetně následných škod) omezena na navrácení produktu do provozuschopného stavu nebo na výměnu výrobku Thrustmaster. Pokud to umožňují platné zákony, Guillemot se zříká všech záruk obchodovatelnosti nebo vhodnosti pro určitý účel.

Tato záruka se nevztahuje na: (1) pokud byl výrobek modifikován, otevířen, změněn nebo utrpěl poškození v důsledku nevhodného nebo nesprávného používání, nedbalosti, nehody, běžného opotřebení, nebo jakékoliv jiné příčiny, nesouvisející s vadou materiálu nebo zpracování (včetně, ale ne pouze, při kombinaci výrobku Thrustmaster s jakýmkoliv nevhodným prvkem, včetně zejména napájecích adaptérů, nabíjecích baterií, nabíječky, nebo jiných prvků, které nebyly k tomuto výrobku dodány společností Guillemot; (2) pokud byl výrobek používán pro jiné účely než domácí použití, včetně profesionálních a komerčních účelů (např. v hernách, při tréninku, při závodech); (3) v případě nedodržení pokynů poskytovaných Technickou podporou; (4) software, na zmíněný software je poskytována zvláštní záruka; (5) spotřební materiál (prvky, které mohou být vyměněny v průběhu životnosti produktu: baterie na jedno použití, náhlavní sluchátkové soupravy nebo např. náušníky sluchátek); (6) příslušenství (například kabely, pouzdra, brašny, zápestní řemínky); (7) pokud byl výrobek prodán ve veřejné aukci.

Tato záruka je nepřenositelná.

Zákonná práva spotřebitele vzhledem k platným zákonům vztahujícím se na prodej spotřebního zboží v jeho nebo její zemi nejsou touto zárukou ovlivněny.

Další ustanovení o záruce

V průběhu záruční doby, Guillemot zásadně nedodává žádné náhradní díly, neboť Technická podpora je jedinou stranou autorizovanou k demontáži a opravě jakéhokoliv produktu Thrustmaster (s výjimkou jakékoliv opravy, o kterou zákazník požádá Technická podpora prostřednictvím písemných pokynů, například z důvodu jednoduchoosti a neutažovaného postupu opravy a poskytnutím požadovaných náhradních dílů, jsou-li použitelné. Vzhledem ke svému inovačnímu cyklu a s cílem ochrany know-how a obchodního tajemství, nesmí Guillemot zásadně poskytovat jakékoliv vyzoomění o opravách nebo náhradních dílech jakéhokoliv výrobku Thrustmaster, jehož záruční doba již vypršela.

Odpovědnost

Pokud to povolují příslušné zákony, Guillemot Corporation S.A. (dále jen "Guillemot") a její dceřiné společnosti se zřikají veškeré odpovědnosti za škody způsobené jedním nebo více následujícími body: (1) výrobek byl modifikován, otevřen nebo pozměněn; (2) nedodržení návodu k montáži; (3) nevhodné nebo nesprávné používání, nedbalost, nehoda (například náraz); (4) běžné opotřebení; (5) použití výrobku pro jakékoliv jiné než domácí použití, včetně profesionálního nebo komerčního použití (například v hernách, pro výcvik, při soutěžích). Pokud to povolují příslušné zákony, Guillemot a její dceřiné společnosti se zřikají veškeré odpovědnosti za jakékoliv škody, které nesouvisí s použitými materiály nebo výrobní vadou příslušného výrobku (včetně, ale nikoliv výhradně, veškerých škod způsobených přímo nebo nepřímo softwarem, nebo kombinací výrobku Thrustmaster s jakýmkoliv nevhodným prvkem včetně zejména napájecími zdroji, dobíjecími bateriemi, nabíječkami nebo jakýmkoliv jinými prvky, které nebyly společností Guillemot k tomuto výrobku dodány).

THRUSTMASTER®

TECHNICKÁ PODPORA

<https://support.thrustmaster.com>



AUTORSKÁ PRÁVA

©2022 Guillemot Corporation S.A. Všechna práva vyhrazena. Thrustmaster® je registrovaná ochranná známka společnosti Guillemot Corporation S.A. Vyrábí a distribuuje společnost Guillemot Corporation S.A. Všechny ostatní ochranné známky a názvy značek se tímto uznávají a jsou majetkem příslušných vlastníků. Obsah, design a specifikace se mohou bez předchozího upozornění změnit a mohou se v jednotlivých zemích lišit. Fotografie a ilustrace nejsou závazné. Navrženo v Severní Americe a Evropě, vyrobeno v Číně.

Ferrari® je registrovaná obchodní známka společnosti Ferrari S.p.A.

K použití výhradně s konzolemi PlayStation®5 a konzolemi PlayStation®4.

K použití výhradně s PlayStation®5, PlayStation®4 a PlayStation®3.

„PS“, „PlayStation“, „PS5“, „PS4“ a „PlayStation Shapes Logo“ jsou registrované ochranné známky nebo ochranné známky společnosti Sony Interactive Entertainment Inc. Všechna práva vyhrazena. Všechny ostatní obchodní známky jsou majetkem jejich příslušných vlastníků. Vyrobeno a distribuováno pod licencí společnosti Sony Interactive Entertainment LLC.

DOPORUČENÁ OCHRANA ŽIVOTNÍHO PROSTŘEDÍ



* V zemích Evropské unie: Na konci životnosti by tento výrobek neměl být vhozen do standardního směsného odpadu, ale odevzdán do sběrného dvoru na recyklaci elektrických a elektronických zařízení.

Toto je potvrzeno symbolem, který je na výrobku, v uživatelském manuálu nebo na obalu.

V závislosti na charakteristice materiálů, mohou být tyto recyklovány. Recyklací a dalšími formami zpracování odpadních elektrických a elektronických zařízení můžete významným způsobem přispět k ochraně životního prostředí.

Pro informace o nejbližším sběrném dvoru se obraťte na místní úřad.

Pro všechny ostatní země: Dodržujte prosím místní předpisy týkající se recyklace elektrických a elektronických zařízení.

Tyto informace si uchovejte. Barvy a dekorace se mohou lišit.

Před použitím by měly být z výrobku odstraněny plastové spojovací lepicí materiály.

www.thrustmaster.com

**Platné pouze pro EU, Spojené království a Turecko*



T300 Ferrari Integral Racing Wheel

ALCANTARA® Edition

PlayStation®5 konsolları, PlayStation®4 konsolları ve PC için

Kullanma Kılavuzu

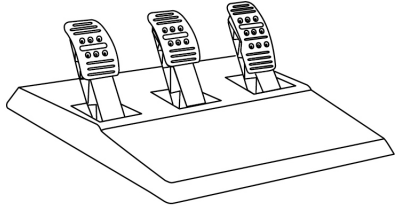
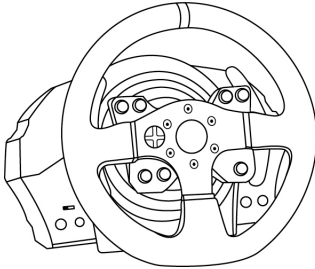

UYARI:

T300 yarış direksiyonunuzun oyunlarla düzgün çalışmasını sağlamak için, oyunların otomatik güncellemelerini yüklememiz gerekebilir
(konsolunuz İnternete bağlıyken yapılabilir).

TEKNİK ÖZELLİKLER

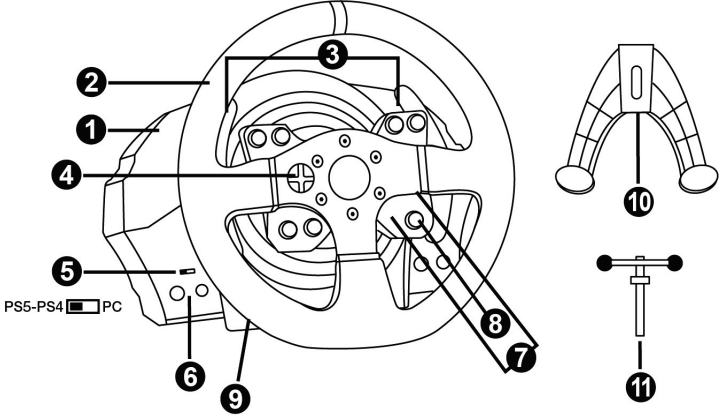

- 1 T300 RS tabanı
- 2 Ferrari 599XX EVO direksiyonu
- 3 2 direksiyondan kumandalı sıralı vites (Up ve Down)
- 4 Çok yönlü D-Ped
- 5 PS5™ konsolları, PS4™ konsolları ve PC için dahili USB seçim düğmesi
- 6 MODE düğmesi + kırmızı/turuncu/yeşil gösterge lambası
- 7 PS4™ konsollarında SHARE/OPTIONS düğmeleri ve PS5™ konsollarında CREATE/OPTIONS düğmeleri
- 8 PS düğmesi
- 9 Büyük dişli delik (montaj sistemi ve sabitleme vidası için)
- 10 Montaj sistemi
- 11 Metal bağlantı vidası

USB seçim düğmesi (5) ile ilgili önemli notlar:

- Bir **PS5™ konsolunda** veya **PS4™ konsolunda** çalışması için yarış direksiyonunun USB kablосunu konsola bağlamadan önce yarış direksiyonu tabanındaki USB seçim düğmesinin (5) her zaman **PS5™-PS4™** konumunda olması gerekir.
- Bir **PS3™ konsolunda** çalışması için yarış direksiyonunun USB kablосunu konsola bağlamadan önce yarış direksiyonu tabanındaki USB seçim düğmesinin (5) her zaman **PC** konumunda olması gerekir.
- Bir **PC**'de çalışması için yarış direksiyonunun USB kablосunu PC'ye bağlamadan önce yarış direksiyonu tabanındaki USB seçim düğmesinin (5) her zaman **PC** konumunda olması gerekir.

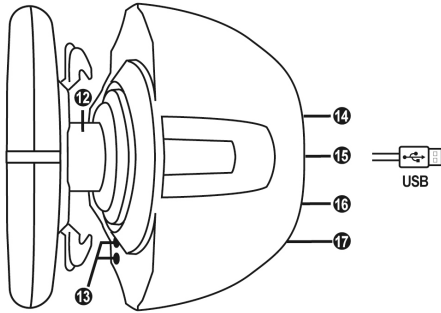

- | | |
|---|--|
| 12 Thrustmaster Quick Release | 15 Yarış direksiyonu USB kablosu ve konektörü |
| 13 L3/R3 düğmeleri | 16 Vites kutusu konektörü
<i>(vites kutusu ayrı olarak satılır)</i> |
| 14 Güç kaynağı konektörü (tip A veya B)
<i>(ülkeden ülkeye farklılık gösterir)</i> | 17 Pedal seti konektörü |

YARIŞ DİREKSİYONUNUN ELEKTRİK PRİZİNE TAKILMASI: LÜTFEN DEVAM ETMEDEN ÖNCE OKUYUN!

Yarış direksiyonunuzun güç beslemesi cihazınızı aldığınız ülkeye göre değişir. Güç kaynağı şunlardan biri olabilir:

Dahili:

- * Doğrudan yarış direksiyonu tabanının içine yerleştirilmiş, tip A konektörlü güç besleme birimi.
- * 220-240 V elektrik kablosu.
- = sadece 220-240 V elektrik şebekesi ile uyumlu.

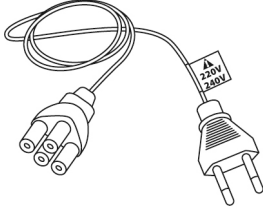

220-240 V elektrik kablosunu asla 100-130 V prize bağlamayın!!!
Bu kabloyu asla bir güç adaptörüne bağlamayın!!!



Dahili:

- * Doğrudan yarış direksiyonu tabanının içine yerleştirilmiş, tip A konektörlü güç besleme birimi.
- * 100-125 V elektrik kablosu.
- = sadece 100-125 V elektrik şebekesi ile uyumlu.

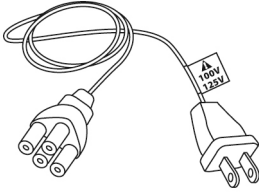

100-125 V elektrik kablosunu asla 220-240 V prize bağlamayın!!!
Bu kabloyu asla bir güç adaptörüne bağlamayın!!!

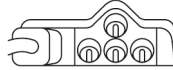

ÖNEMLİ: Yarış direksiyonunuzu kullandığınız bölgede hangi voltajın kullanıldığını bilmiyorsanız lütfen yerel elektrik dağıtım şirketinize başvurun.

Harici:

- * Tip B konektörlü harici güç besleme birimi.
- * Elektrik kablosu
- = 110-240V arasındaki tüm elektrik voltajları ile uyumlu.

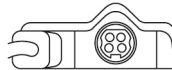
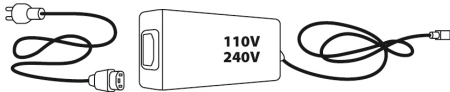

UYARILAR

Bu ürünü kullanmadan önce lütfen bu kılavuzu dikkatlice okuyun ve daha sonra başvurma ihtiyacı duymanız halinde kullanmak üzere güvenli bir yerde saklayın.



Uyarı - Elektrik çarpması

- * Ürünü kuru bir yerde saklayın ve toza veya güneş ışığına maruz bırakmayın.
- * Konektörleri ve kabloları bükmeyin ve çekmeyin.
- * Ürünün veya konektörlerinin üzerine herhangi bir sıvı dökmeyin.
- * Ürünü kısa devre yapmayın.
- * Ürünü asla parçalarına ayırmayın, ateşe atmayın ve yüksek sıcaklıklara maruz bırakmayın.
- * Yarış direksiyonunuzla verilen elektrik kablosunun dışında elektrik kablosu kullanmayın.
- * Kablo veya fişi hasarlı, yarık veya kırıkta elektrik kablosunu kullanmayın.
- * Elektrik kablosunun prize ve yarış direksiyonu tabanının arka kısmında bulunan konektöre düzgün bir şekilde takıldığından emin olun.
- * Yarış direksiyonunun içini açmayın: İçinde kullanıcı tarafından bakım/onarım yapılabilecek parça yoktur. Tüm onarım işlemleri üretici firma, yetkili temsilcisi veya kalifiye teknisyen tarafından yapılmalıdır.
- * Sadece üretici tarafından belirtilmiş olan montaj sistemlerini/aksesuarları kullanın.
- * Yarış direksiyonu beklenmeyen şekilde çalışıyorsa (anormal sesler, ısı veya koku yayıyorsa) direksiyonu kullanmayı derhal kesin, elektrik kablosunu prizden çekin ve diğer kabloları ayırın.
- * Yarış direksiyonunu uzun süre kullanmayacasanız elektrik kablosunu duvar prizinden çekin.
- * Elektrik prizi ekipmana yakın ve kolayca ulaşılabilir olmalıdır.



Havalandırma delikleri

Yarış direksiyonunun tabanı üzerindeki hiçbir havalandırma deliğini bloke etmediğinizden emin olun. Optimum havalandırma için aşağıdaki noktalara dikkat edin:

- * Direksiyon tabanını tüm duvar yüzeylerinden en az 10 cm uzağa yerleştirin.
- * Tabanı dar yerlere yerleştirmeyin.
- * Tabanı örtmeyin.
- * Havalandırma deliklerinin üzerinde toz birikmesine izin vermeyin.



Güvenlik nedeniyle pedal setini asla çıplak ayaklarla veya ayağınıza sadece çorap giyerek oynamayın.

THRUSTMASTER® PEDAL SETİNİN AYAKKABISIZ KULLANILMASINDAN KAYNAKLANAN YARALANMALARDA HİÇBİR SORUMLULUK KABUL ETMEZ.



Uyarı - Force Feedback ve tekrarlanan hareketlerden dolayı yaralanma

Force Feedback direksiyonla oynamak kas veya eklem ağrısına neden olabilir. Her türlü sorunu önlemek için:

- * Uzun oyun periyotlarından sakının.
- * Her oyun saatinin ardından 10 ila 15 dakika ara verin.
- * Ellerinizde, bileklerinizde, kollarınızda, ayaklarınızda veya bacaklarınızda yorgunluk veya ağrı hissederseniz oynamayı kesin ve yeniden oynamaya başlamadan önce birkaç saat dinlenin.



Uyarı - Force Feedback ve tekrarlanan hareketlerden dolayı yaralanma (devamı)

- * Yeniden oynamaya başladığınızda yukarıda belirtilen semptomlar veya ağrı tekrar ederse oynamayı kesin ve bir doktora başvurun.
- * Çocukların ulaşabileceği yerlerden uzak tutun.
- * Oyun oynarken kollarınızı, tamamen gitmesine izin vermeden daima yarış direksiyonunun üzerinde doğru konumlandırılmış olarak bırakın.
- * Oyun oynarken asla ellerinizi veya parmaklarınızı pedalların altına ya da pedal setine yakın yerlere koymayın.
- * Kalibrasyon ve oyun sırasında asla elinizi veya kolunuzu yarış direksiyonundaki deliklere sokmayın.
- * Yarış direksiyonu tabanının bu kılavuzda belirtildiği gibi düzgün bir şekilde sabitlendiğinden emin olun.

AĞIR ÜRÜN



Sadece 16 yaş ve üzeri kullanıcılar tarafından kullanılabilir ürün



Ürünü kendinizin veya başkalarının üzerine düşürmemeye dikkat edin!

DAİMA



ASLA



ASLA





Uyarı - Oynarken pedal seti sıkıştırma tehlikesi

- * Pedal setini çocukların ulaşabileceği yerlerden uzak tutun.
- * Oyun oynarken parmaklarınızı asla pedalların yanlarına veya yakın yerlere koymayın.
- * Oyun oynarken parmaklarınızı asla pedalların arka tabanı üzerine veya yakın yerlere koymayın.
- * Oyun oynarken parmaklarınızı asla pedalların ön tabanı üzerine veya yakın yerlere koymayın.

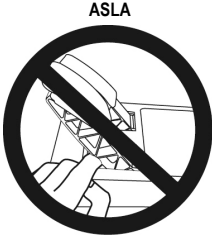

Uyarı - Oynamıyorken pedal seti sıkıştırma tehlikesi

- * Pedal setini güvenli ve çocukların ulaşamayacağı bir yerde saklayın.

YARIŞ DİREKSİYONUNUZUN DONANIM YAZILIMINI GÜNCELLEME

Yarış direksiyonunuzun tabanında bulunan donanım yazılımı ürün geliştirmeleri içeren daha yeni sürümlere güncellenebilir.

Yarış direksiyonunuzun halihazırda kullandığı donanım yazılımı sürümünü görmek ve gerektiğinde güncellemek için: PC'de <https://support.thrustmaster.com> adresine gidin. **Racing Wheels / T300 Ferrari Integral Alcantara Edition**'ye tıklayın, daha sonra **Firmware**'i seçerek indirme ve yükleme prosedüründe açıklanan talimatları izleyin.

Önemli not:

PC'de çalışması için yarış direksiyonunun USB kablosunu PC'ye bağlamadan önce yarış direksiyonu tabanındaki USB seçim düğmesinin (5) her zaman PC konumunda olması gerekir.

YARIŞ DİREKSİYONUNUN TABANINA TAKILMASI

Konektör yerlerini okları kullanarak hizalayın:

Taban (1) konektörü: Ok yukarı doğru bakar

Yarış direksiyonu (2) konektörü: Ok yukarı doğru bakar

Konektörler doğru bir şekilde konumlandırıldıktan sonra yarış direksiyonunu (2) yerinde tutarken Thrustmaster Quick Release (12) aygıtının bileziğini saatin aksî yönünde döndürün.

Ardından bileziği mümkün olduğu kadar sıkın: Bunu yapmak için bileziği yerinde tutarak yarış direksiyonunu saat yönünde döndürün.

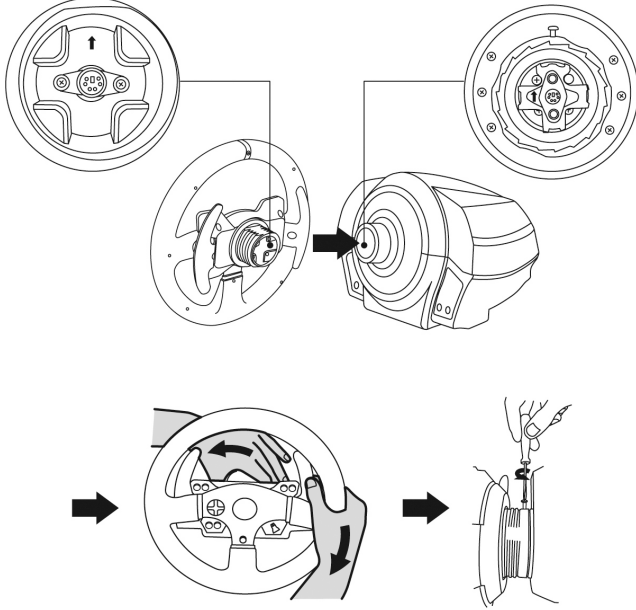

Yarış direksiyonunu taktıktan sonra Thrustmaster Quick Release (12) aygıtının bileziği üzerinde bulunan küçük montaj vidasına ulaşmak için direksiyonu 180° (direksiyona bakarken Ferrari® logosu baş aşağı olmalıdır) döndürün. Küçük ayar vidasını sıkarken büyük yıldız tornavida kullanarak saat yönünde çevirin (fazla güç uygulamayın).



Yıldız tornavida kullanarak küçük montaj vidasını sıkarken aşırı güç KULLANMAYINI!
Bir miktar direnç hisseder hissetmez vidayı döndürmeyi kesin.

YARIŞ DİREKSİYONUNUN MONTE EDİLMESİ

Yarış direksiyonunun bir sehpa veya masaya monte edilmesi

1. Yarış direksiyonunu bir masa veya yatay, düz ve sağlam bir yüzeye yerleştirin.
2. Bağlantı vidasını (11) montaj sistemine takın (10) ve direksiyon tamamen sabitlenene dek bağlantı vidasını saatin aksi yönünde sıkarak, yarış direksiyonunu altındaki büyük dişli deliğe (9) geçirin.

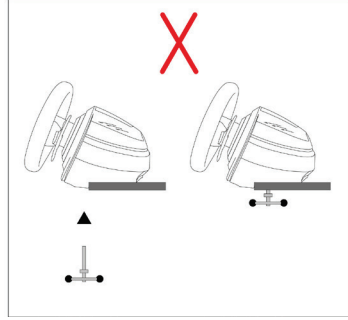
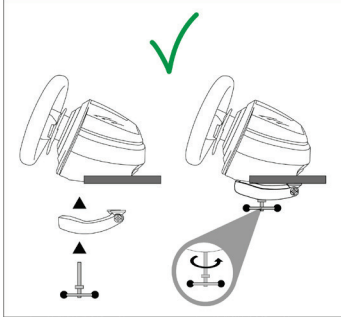

UYARI: Vidayı, montaj sistemi olmadan asla tek başına sıkmayın!
(Yarış direksiyonuna zarar verebilir.)

Yarış direksiyonu tabanını kokpite monte etme

1. Yarış direksiyonu tabanını kokpit rafına yerleştirin.
2. İki adet M6 vidayı (ürünle verilmez) kokpit rafından geçirin ve yarış direksiyonunun altında bulunan iki küçük vida deliğine takın.
Önemli: İki M6 vidanın boyu raf kalınlığı + 12 mm'yi geçmemelidir; daha uzun vidalar yarış direksiyonu tabanında bulunan dahili bileşenlere zarar verebilirler.
3. Gerekirse bağlantı vidasını büyük dişli deliğe geçirerek standart montaj sistemini sıkın.

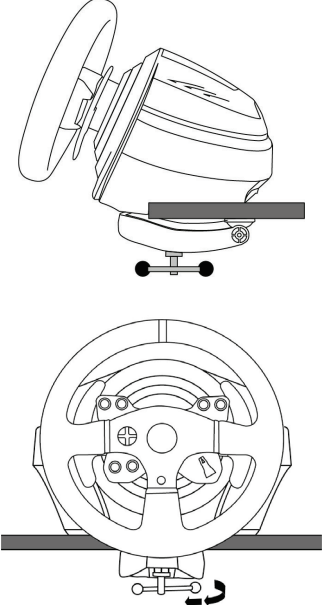
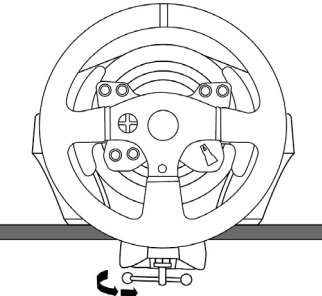
MONTE ETME / SÖKME	YÖN
<p><u>Sıkmak için:</u></p> <p><i>Vidayı saatin aksi yönünde çevirin</i></p>	 <p>The diagram illustrates the process of tightening the steering wheel. The top view shows the steering wheel with a grey bar across the bottom, and a curved arrow indicating counter-clockwise rotation. The bottom view shows the steering wheel with a grey bar across the bottom, and a curved arrow indicating counter-clockwise rotation.</p>
<p><u>Gevşetmek için:</u></p> <p><i>Vidayı saat yönünde çevirin</i></p>	 <p>The diagram illustrates the process of loosening the steering wheel. The top view shows the steering wheel with a grey bar across the bottom, and a curved arrow indicating clockwise rotation. The bottom view shows the steering wheel with a grey bar across the bottom, and a curved arrow indicating clockwise rotation.</p>

PLAYSTATION®5 KONSOLLARI VE PLAYSTATION®4 KONSOLLARI İÇİN EŞLEŞTİRME

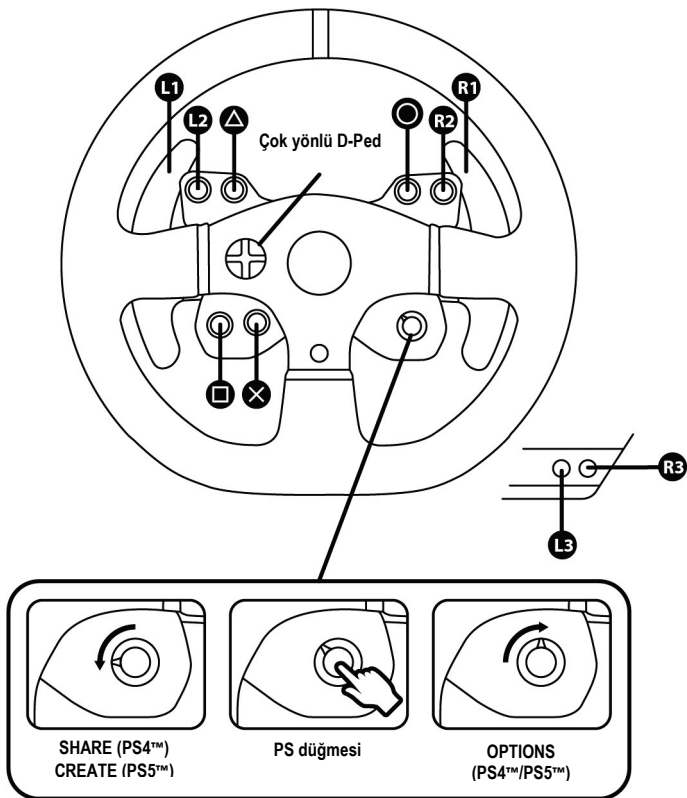

PC İÇİN EŞLEŞTİRME

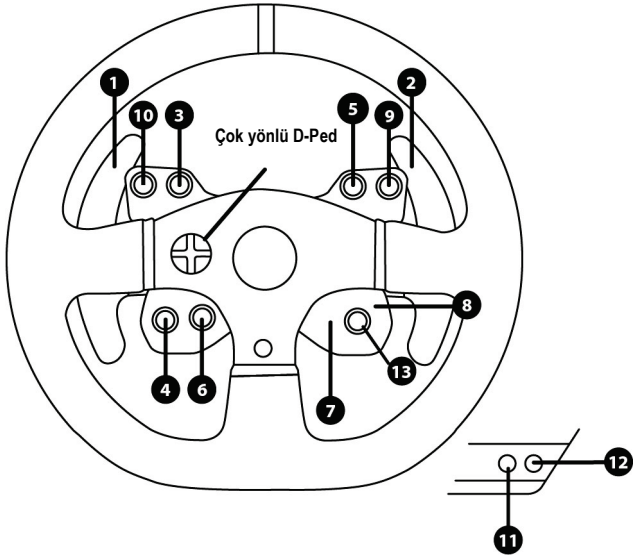

YARIŞ DİREKSİYONUNUN PLAYSTATION®5 KONSOLLARI VE PLAYSTATION®4 KONSOLLARI İÇİN AYARLANMASI

1. Pedal setini, yarış direksiyonu tabanının arka kısmında bulunan konektöre (17) bağlayın.
2. Elektrik kablosunu, yarış direksiyonu tabanının arka kısmında bulunan konektöre (14) bağlayın.
3. Elektrik kablosunu aynı voltaj özelliklerine sahip bir prize takın.



Bununla ilgili daha fazla bilgi için lütfen bu kılavuzun 4. sayfasındaki YARIŞ DİREKSİYONUNUN ELEKTRİK PRİZİNE TAKILMASI kısmına bakın.

4. Yarış direksiyonunun tabanındaki USB seçim düğmesini (5) PS5™-PS4™ konumuna alın.
5. Yarış direksiyonunun USB konektörünü (15) konsolun USB portlarından birine bağlayın.
6. Konsolunuz açıldığında yarış direksiyonunuz otomatik olarak kendini kalibre edecektir.
7. Yarış direksiyonunun PS düğmesine (8) basın ve direksiyonu kullanabilmek için PlayStation®Network hesabınıza giriş yapın.





Artık oynamaya hazırsınız!

PS5™ MODUNDAN PS4™ MODUNA VEYA TERSİNE GEÇME

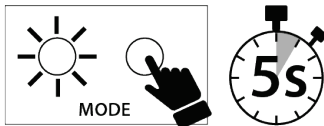
MODE düğmesine (6) basın, beş saniye basılı tutup bırakın.

Gösterge lambası renk değiştirir ve yaptığınız seçim yarış direksiyonunun dahili belleğine anında kaydedilir.



SEÇİLEN MOD	Gösterge lambasının (6) rengi
PS5™ PS5-PS4  PC	KIRMIZI  MODE
PS4™ PS5-PS4  PC	TURUNCU  MODE

Önemli notlar:

- Direksiyonun USB kablosunu konsola bağlamadan önce yarış direksiyonunun tabanındaki USB seçim düğmesi (5) uygun konuma (PS5™-PS4™) alınmış olmalıdır. Seçim düğmesinin konumunu değiştirmek için USB kablosunu konsoldan ayırın ve ardından USB kablosunu konsola tekrar bağlamadan önce düğmenin konumunu değiştirin.
- PlayStation®5 konsollarında ve PlayStation®4 konsollarında, USB seçim düğmesi (5) PS5™-PS4™ pozisyonunda iken:
 - * Direksiyonu kullanabilmek için yarış direksiyonunun PS düğmesine (8) basmayı unutmayın.
 - * Direksiyon çoğu oyunda T300 RS direksiyon şeklinde tanınır.
 - * Direksiyon uyumlu oyunlarda ve konsol menülerinde çalışır.
 - * "SHARE-CREATE" ve "PS" fonksiyonu direksiyonda çalışır.
- PS5™ konsolu ve PS4™ konsolu ile uyumlu oyunlarının listesi için bkz.: <https://support.thrustmaster.com> (Racing Wheels / T300 Ferrari Integral Alcantara Edition / Games settings'e tıklayın). Bu liste düzenli olarak güncellenir.

PC İÇİN YARIŞ DİREKSİYONU KURULUMU*

*PC uyumluluğu Sony Interactive Entertainment tarafından tasdik edilmemiştir.

1. Pedal setini, yarış direksiyonu tabanının arka kısmında bulunan konektöre (17) bağlayın.
2. Elektrik kablosunu, yarış direksiyonu tabanının arka kısmında bulunan konektöre (14) bağlayın.
3. Elektrik kablosunu aynı voltaj özelliklerine sahip bir prize takın.



Bununla ilgili daha fazla bilgi için lütfen bu kılavuzun 4. sayfasındaki YARIŞ DİREKSİYONUNUN ELEKTRİK PRİZİNE TAKILMASI kısmına bakın.

4. Yarış direksiyonu tabanındaki USB seçim düğmesini (5) PC konumuna alın.
5. <https://support.thrustmaster.com> adresine gidin, daha sonra **Racing Wheels / T300 Ferrari Integral Alcantara Edition**'i seçerek PC için sürücülerini ve Force Feedback yazılımını indirin.
6. İndirme tamamlandığında kurulumu başlatın ve ekrandaki talimatları izleyerek direksiyonun USB yakını PC'nize bağlayın ve kurulumu tamamlayın. Yarış direksiyonu kendini otomatik olarak kalibre eder. Gösterge lambası (6) yeşildir.
7. Kurulum tamamlandığında **Finish** (Bitti) düğmesine tıklayın ve bilgisayarınızı yeniden başlatın.
8. **Başlat / Tüm Programlar / Thrustmaster / FFB Racing Wheel / Denetim Masası**'nı seçerek **Oyun Kumandaları** penceresini açın.

Oyun Kumandaları yarış direksiyonunun adını (**Thrustmaster T300RS Racing Wheel**) **Tamam** durumunda gösterir.

9. T300 kontrol panelinde direksiyonunuzu ayarlamak için **Özellikler**'e tıklayın:
 - **Test Input** sekmesi: PC oyunlarında eylem düğmelerini, yön düğmelerini, direksiyonu ve pedal eksenlerini test etmenizi ve görüntülemenizi, direksiyonun dönüş açısını ayarlamanızı sağlar.
 - **Test Forces** sekmesi: 12 Force Feedback efektiyi test etmenizi sağlar.
 - **Gain Settings** sekmesi: PC oyunlarınızda Force Feedback etkilerinin gücünü ayarlamanızı sağlar.

Genel notlar:

- PC'de, oyununuzu başlatmadan önce **Tamam**'a tıklayarak **Oyun Kumandaları** penceresini tamamen kapatmayı kesinlikle unutmayın.
- Yarış direksiyonunuzun donanım yazılımı sürümü kontrol panelinin sekmelerinde sağ üst köşede gösterilir.

Artık oynamaya hazırsınız!

Önemli not:

PC'de çalışması için yarış direksiyonunun USB kablosunu PC'ye bağlamadan önce yarış direksiyonu tabanındaki USB seçim düğmesinin (5) her zaman PC konumunda olması gerekir.

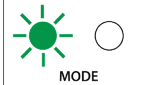
SEÇİLEN MOD	Gösterge lambasının (6) rengi
PC PS5-PS4 <input type="checkbox"/> PC	YEŞİL  MODE

OTOMATİK YARIŞ DİREKSİYONU VE PEDAL SETİ KALİBRASYONU

Yarış direksiyonunu elektrik prizine ve yarış direksiyonunun USB konektörünü konsola bağladığınızda yarış direksiyonu kendini otomatik olarak kalibre eder.

Bu aşamada yarış direksiyonu, 1080 derecelik bir açıyı kaplayıp merkezde durmadan önce sola ve sağa doğru hızlı bir şekilde döner.



UYARI:

**Otomatik kalibrasyon aşamasında yarış direksiyonuna asla dokunmayın.
(Hatalı kalibrasyona ve/veya yaralanmalara neden olabilir.)**

Konsola bağlıyken veya oyun sırasında pedal setini asla yarış direksiyonu tabanına bağlamayın (veya tabandan ayırmayın) (hatalı kalibrasyona neden olabilir).

Pedal setini daima yarış direksiyonunu konsola bağlamadan önce bağlayın.

Yarış direksiyonunun kalibrasyonu tamamlandığında ve oyun başlatıldığında pedallar, bir kaç basma sonunda otomatik olarak kalibre edilirler.



UYARI:

Yarış direksiyonunun otomatik kalibrasyonu aşamasında veya oyun yüklenirken asla pedallara basmayın. (Hatalı kalibrasyona neden olabilir)

Yarış direksiyonu ve/veya pedal seti düzgün çalışmıyorsa veya düzgün kalibre edilmemiş gibi gözüküyorsa:

Konsolunuzu kapatın ve yarış direksiyonunuzun tamamen ayırın. Tüm kabloları (elektrik kablosu ve pedal seti dahil) tekrar bağlayın, ardından konsolunuzu ve oyununuzu yeniden başlatın.

DAHİLİ SICAKLIK SENSÖRÜ

Direksiyonun soğutma sistemi, soğutma plakası ve fandan oluşur.

- Bir termostat, direksiyonun iç sıcaklığını izler.
- Oyun oynamak için direksiyonu kullanırken:
 - Direksiyon belirli bir sıcaklığa ulaştığında soğutma fanı çalışmaya başlar (kullanılan Force Feedback efektlerinin gücüne bağlı olarak birkaç dakika oyun oynadıktan sonra).
 - Force Feedback efektlerinin gücü, direksiyon çok yüksek sıcaklık seviyelerine ulaştığında (motoru korumak için) otomatik olarak azalır. Bu efektlerin gücü sıcaklık biraz düştüğünde, otomatik olarak artar.
- Oyun oynamayı bıraktığınızda: Motorun ısı tutması nedeniyle, sıcaklık fanın başlama seviyesinin altına düşene kadar soğutma fanı çalışmaya devam eder. Direksiyonunuz, soğutmaya yardımcı olmak ve motoru korumak için bu şekilde tasarlanmıştır (oyun sırasında direksiyon kullanırken ulaşılan sıcaklığa göre, bu 5-45 dakika sürebilir).

MOD DÜĞMESİ VE GÖSTERGE LAMBASI (6)

Pedal seti MOD düğmesi

Gaz ve debriyaj pedallarını elektronik olarak karşılıklı değiştirebilirsiniz.

İşlem:

MODE + L3 + R3 düğmelerine (T300 yarış direksiyonu tabanında bulunur) aynı anda basın ve beş saniye basılı tutarak bırakın.



Yarış direksiyonunun dahili hafızası pedalların değiştirilip değiştirilmediğini kaydeder ve gösterge lambası (6) seçtiğiniz moda göre farklı olarak yanıp söner:

GAZ VE DEBRİYAJ PEDALLARI	MOD gösterge lambasının (6) rengi
DEĞİŞTİRİLMİŞ moda geçme	İşlemden sonra beş kez yanıp söner, ardından sürekli olarak her sekiz saniyede bir bir kez yanıp söner.
NORMAL moda geçme	İşlemden sonra bir kez yanıp söner, ardından sürekli olarak yanıp sönmeyiz.

MOD düğmesi için diğer ipuçları

MODE düğmesi ve gösterge lambası ile ilgili daha fazla bilgi için lütfen bkz. <https://support.thrustmaster.com>. Racing Wheels / T300 Ferrari Integral Alcantara Edition'ye tıklayın ve **Manual** veya **FAQ**'yu seçin.

YARDIM DOSYALARI VE SIK SORULAN SORULAR

Lütfen bkz. <https://support.thrustmaster.com>. Racing Wheels / T300 Ferrari Integral Alcantara Edition'a tıklayın ve **Manual** veya **FAQ**'yu seçin.

T3PA

THRUSTMASTER 3 PEDALS ADD-ON

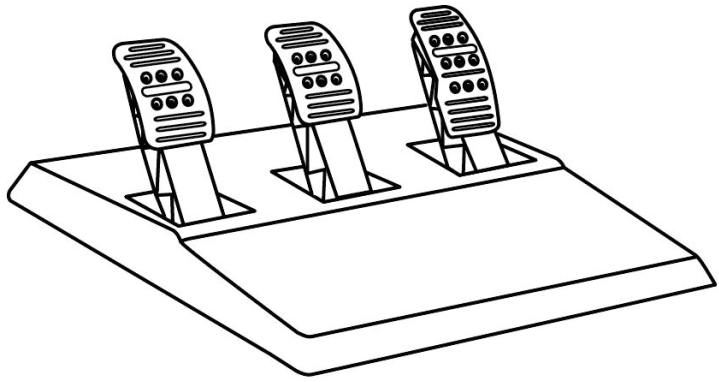

TEKNİK ÖZELLİKLER

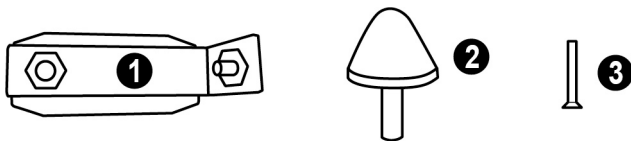

- 1 Konik durdurucu için metal destek
(varsayılan olarak takılı değildir)
2 Konik durdurucu
3 Metal durdurucu montaj vidası

- 4 2,5 mm Allen anahtarı (dahil)
5 Konik durdurucu için pozisyon ayar somunu

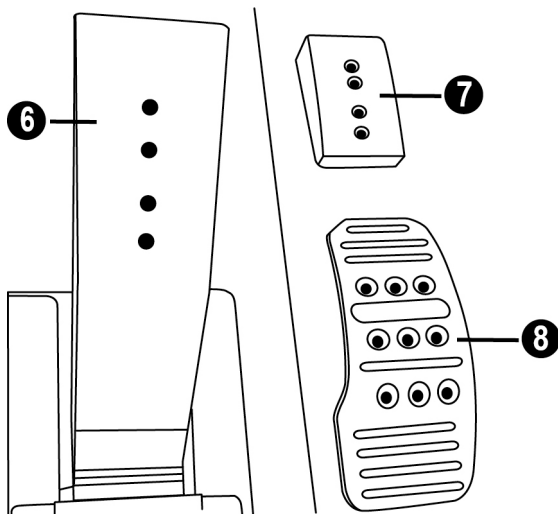

- 6 Pedal kolu
7 Plastik başlık desteği

- 8 Metal pedal başlığı

UYARI

Bu ürünü kullanmadan önce bu talimatları mutlaka dikkatlice okuyun ve ileride başvuru kaynağı olarak kullanmak üzere saklayın.



Güvenlik nedeniyle pedal setini asla çıplak ayaklarla veya ayağınıza sadece çorap giyerek oynamayın.

THRUSTMASTER® PEDAL SETİNİN AYAKKABISIZ KULLANILMASINDAN KAYNAKLANAN YARALANMALARDA HİÇBİR SORUMLULUK KABUL ETMEZ.



Uyarı - Oyun oturumları sırasında pedal seti sıkıştırma tehlikesi

- * Pedal setini çocukların ulaşabileceği yerlerden uzak tutun.
- * Oyun oturumları sırasında parmaklarınızı asla pedalların yanlarına veya yakınına koymayın.
- * Oyun oturumları sırasında parmaklarınızı asla pedalların arka tabanına veya yakınına koymayın.
- * Oyun oturumları sırasında parmaklarınızı asla pedalların ön tabanına veya yakınına koymayın.

ASLA



ASLA



ASLA



OTOMATİK PEDAL KALİBRASYONU



- Kalibrasyon sorunlarını önlemek amacıyla direksiyon PS5™ konsoluna, PS4™ konsoluna veya PC'ye bağlıken veya oyun oturumları sırasında pedal setini asla direksiyonun tabanına bağlamayın veya tabanından ayırmayın.
- Pedal setini direksiyona daima direksiyonu PS5™ konsoluna, PS4™ konsoluna veya PC'ye bağlamadan önce bağlayın.
- Direksiyon otomatik kalibrasyonu tamamlayıp oyun başladıktan sonra pedallar, birkaç kez basıldıklarında kendilerini otomatik olarak kalibre ederler.
- Kalibrasyon sorunlarını engellemek için direksiyon otomatik kalibrasyon yaparken veya oyun başlarken asla pedallara basmayın.
- Pedallar düzgün çalışmıyorsa veya doğru kalibre edilmemiş gibi gözüküyorsa konsolunuzu kapatın, direksiyonunuzu tamamen ayırın, ardından tüm kabloları (güç kaynağı kablosu ve pedal seti kablosu dahil) yeniden bağlayın ve konsolu yeniden açarak oyunu tekrar başlatın.

PEDAL SETİNİ KOKPİTE MONTE ETME

- Pedal setini, pedal setinin altında bulunan küçük vida deliklerini kullanarak monte edin.
- İki adet M6 vidayı (ürünle verilmez) kokpitin pedal destek plakasına ve pedal setinin altında bulunan iki küçük vida deliğine vidalayın.

Önemli: Pedal setinin iç parçalarının hasar görmesini engellemek için iki M6 vidanın boyu kokpitin pedal destek plakasının kalınlığı artı ilave 10 mm'yi aşmamalıdır.

PEDAL SETİNİN AYARLANMASI

Üç pedal setinin her biri şunları içerir:

- Çok delikli (gaz pedalında dokuz - fren pedalında iki - debriyajda altı) metal başlık (8).
- Dört delikli plastik başlık desteği (7) (başlık ile kol arasında yerleştirilir).
- İki delikli pedal kolu (6).

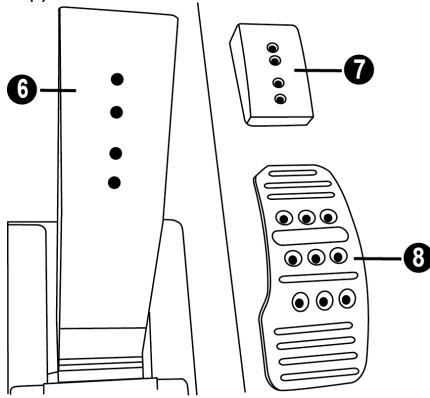

DİKKAT: Kalibrasyon sorunlarını önlemek için pedal setinize herhangi bir ayar yapmadan önce mutlaka yarış direksiyonunuzun USB kablosunu ayırın.

Gaz pedalının YÜKSEKLİĞİNİN ayarlanması

- Ürünle verilen 2,5 mm Allen anahtarını (4) kullanarak metal başlık (8) ile desteğini (7) sabitleyen iki vidayı sökün.
- İsteddiğiniz yükseklik pozisyonunu seçerek metal başlık (8) ile desteğini (7) yerleştirerek sıkıca sabitleyecek şekilde vidaları sıkın.

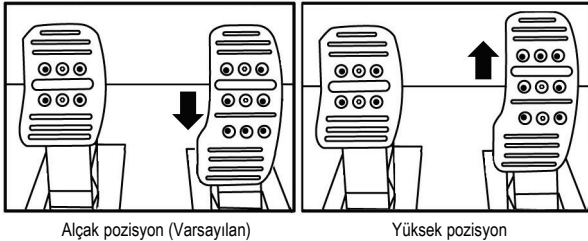

Alçak pozisyon (Varsayılan)

Yüksek pozisyon

Üç pedal arasındaki BOŞLUĞUN ayarlanması

- Ürünle verilen 2,5 mm Allen anahtarını (4) kullanarak metal başlık (8) ile desteğini (7) sabitleyen iki vidayı sökün.
- İsteddiğiniz pozisyonu (sola, ortaya veya sağa) seçerek metal başlık (8) ile desteğini (7) yerleştirerek sıkıca sabitleyecek şekilde vidaları sıkın.

Debrivai pedalını gösteren örnekler:

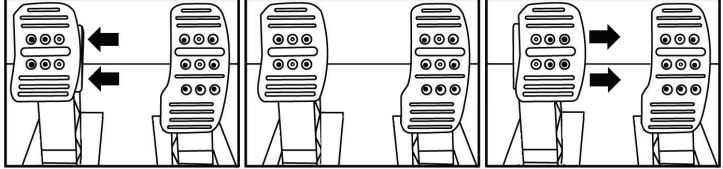

Sol pozisyon

Orta pozisyon (varsayılan)

Sağ pozisyon

Pedal başına olası boşluk pozisyonu sayısı:

- Gaz pedalı için üç
- Fren pedalı için üç
- Debrivaj için üç

Üç pedalın EĞİMİNİN ayarlanması

- Ürünle verilen 2,5 mm Allen anahtarını (4) kullanarak metal başlık (8) ile desteğini (7) sabitleyen iki vidayı sökün.
- Plastik başlık desteğini (7) 180° döndürün, ardından metal başlık (8) ile desteğini (7) yerleştirerek sıkıca sabitleyecek şekilde vidaları sıkın.

Gaz pedalını gösteren örnekler:

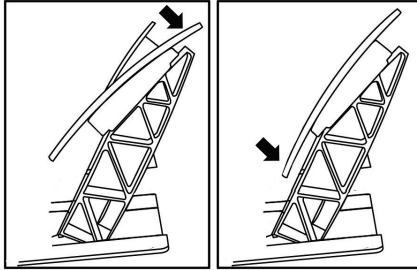

Az eğimli pozisyon

Çok eğimli pozisyon (varsayılan)

Pedal başına olası eğim pozisyonu sayısı:

- Gaz pedalı için iki
- Fren pedalı için iki
- Debrivaj için iki

Konik durdurucunun monte edilmesi ("CONICAL RUBBER BRAKE" mod)

Bu modifikasyon (veya "mod") zorunlu değildir ve varsayılan olarak monte edilmez. Yani mod monteli olmasa bile fren pedalı mükemmel çalışır.

Bu mod frenleme sırasında farklı bir his ve direnç yaşamamanızı sağlar. Tercihinize göre monte etmek veya etmemek size kalmıştır.

- Konik durdurucuyu (2) metal desteğine (1) vidalayın.
- Pozisyon ayar somununu (5) alta (konik durdurucunun vida deliğine) vidalayın.

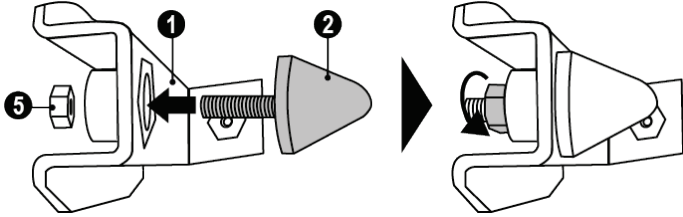

- Üniteyi fren pedalı kolunun arkasına yerleştirin.

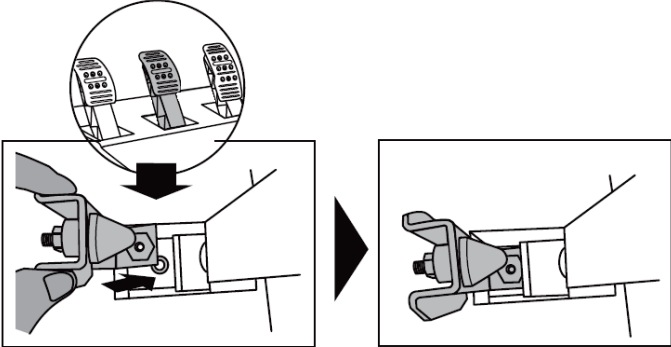

- Ürünle verilen 2,5 mm Allen anahtarını (4) kullanarak üniteyi montaj vidası (3) ve pedal setinin alt kısmında bulunan küçük merkezi vida deliğini kullanarak monte edin.

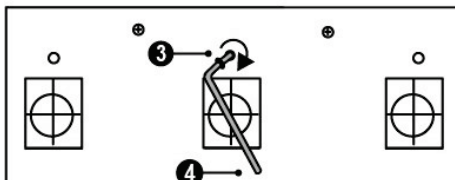
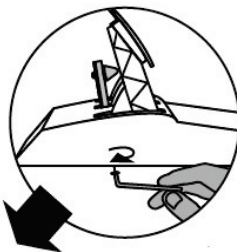

"CONICAL RUBBER BRAKE" mod şimdi monteli!

Fren pedalının hareket ARALIĞININ ve direnç KUVVETİNİN ayarlanması

Somunu (5) hafif gevşetip konik durdurucuyu (2) pedal kolunun arka kısmına yaklaştırarak fren pedalının direncini daha da kuvvetlendirebilirsiniz (gerekirse somunu yeniden sıkmak ve seçili pozisyonu korumak için 14 mm anahtar veya pense kullanın). Konik durdurucu pedal kolunun arka kısmına ne kadar çok yaklaştırılırsa direnç kuvveti o kadar büyük olur.

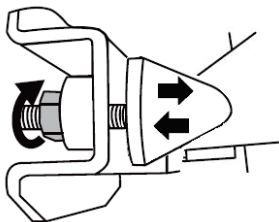

Not: Konik durdurucu fren pedalı kolunun arka kısmına çok yaklaştırılırsa maksimum kalibrasyon değerine ulaşmada zorluklar yaşayabilirsiniz. Bu durumda:

- * Maksimum değere ulaşmak için yavaş bir şekilde fren pedalına iyice basarak (gerekirse pedal üzerinde çok kısa (sadece bir saniyeliğine) durun), ardından baskıyı kesin; veya
- * Konik durdurucuyu fren pedalı kolunun arka kısmından bir miktar uzaklaştırın.

TÜKETİCİ GARANTİ BİLGİSİ

İşbu Thrustmaster ürünü, malzeme ve işçilik hatalarına karşı, müşterinin kusurlu ürünün ücretinin iade edilmesi veya değiştirilmesi talebinde bulunabileceği süreye karşılık gelen garanti süresince dünya çapında tescil edilmiş merkezi Place du Granier, B.P. 97143, 35571 Chantepie, Fransa'da bulunan Guillemot Corporation S.A. (bundan sonra "Guillemot" olarak ifade edilecektir) garantisi altındadır. Avrupa Birliği ülkelerinde bu süre, Thrustmaster ürününün tesliminden itibaren iki (2) seneye karşılık gelir. Diğer ülkelerde garanti süresi, Thrustmaster ürünü ile ilgili olarak, Thrustmaster ürününün satın alındığı tarihte müşterinin ikamet ettiği ülkede geçerli yasalara uygun şekilde, müşterinin kusurlu ürünün ücretinin iade edilmesi veya değiştirilmesi talebinde bulunabileceği süreye karşılık gelir (İlgili ülkede bu tür bir düzenleme mevcut değilse garanti süresi Thrustmaster ürününün satın alındığı asıl tarihten itibaren bir (1) yıl olacaktır).

Garanti süresi içinde üründe hata veya kusur tespit edilmesi durumunda derhal izlenecek yöntem ile ilgili size bilgi verecek olan Teknik Destek servisimize başvurun. Hata veya kusur onaylanırsa ürünün satın alındığı yere (ya da Teknik Destek servisi tarafından belirtilen yere) iade edilmesi gerekmektedir.

İşbu garanti kapsamında müşterinin kusurlu ürünü, Teknik Destek servisinin inisiyatifine bağlı olarak, değiştirilecek veya çalışır hale getirilecektir. Garanti süresince Thrustmaster ürününün onarım işlemine tabi tutulması durumunda, ürünün kullanım dışı olduğu en az yedi (7) günlük tüm süreler kalan garanti süresine eklenecektir (bu süre, ürünün onarılması için hazır bulundurulduğu tarih müdahale edilmesi için talepte bulunduğu tarihi takip ediyor ise müşterinin müdahale edilmesi için talepte bulunduğu tarihten veya bahse konu ürünün onarılması için hazır bulundurulduğu tarihten başlar). Yürürlükte olan yasaların izin verdiği durumlarda, Guillemot ve bağlılarının tüm sorumluluğu (dolaylı hasarlar da dahil olmak üzere) Thrustmaster ürününün çalışır hale getirilmesi veya değiştirilmesi ile sınırlıdır. Yürürlükte olan yasaların izin vermesi halinde Guillemot, ticarete elverişlilik veya belirli bir amaca uygunluk ile ilgili tüm garantileri reddeder.

İşbu garanti aşağıdaki durumlar için geçerli değildir: (1) Ürün modifiye edilmişse, açılmışsa, üzerinde değişiklik yapılmışsa, uygunsuz veya kötü kullanım, ihmal, kaza, normal aşınma ya da malzeme veya üretim hatası ile ilgili olmayan nedenlerden dolayı hasar görmüşse (ancak bununla sınırlı kalmamak üzere, Thrustmaster ürününü herhangi uygun bir elemanla birleştirmek, buna dahil olarak özellikle güç kaynakları, yeniden doldurulabilir piller, şarj cihazları veya bu ürün için Guillemot tarafından tedarik edilmemiş tüm diğer elemanlar); (2) ürün, evde kullanım dışında, profesyonel veya ticari maksatlı olanlar da dahil olmak üzere (örneğin oyun salonları, eğitim, yarışlar) başka maksatlarla kullanılmışsa; (3) Teknik Destek servisi tarafından sağlanan talimatlara uyulmamışsa; (4) yazılım için, işbu garanti geçerli değildir, söz konusu yazılım için sağlanan özel garanti hükümlerine tabidir; (5) sarf malzemeleri için (ürün kullanım süresi içinde değiştirilecek elemanlar: örneğin; tek kullanımlık piller, kulaklık yastıkları); (6) aksesuarlar için (örneğin; kablolar, kılıflar, cepler, çantalar, bileklikler); (7) ürün açık artırma ile satılmışsa.

Bu garanti devrolunamaz.

Tüketim mallarının tüketicinin ülkesinde satışına ilişkin tüketicinin yasal hakları işbu garantiden etkilenmemektedir.

Ek garanti hükümleri

Garanti süresince, tüm Thrustmaster ürünlerini açmaya ve/veya onarmaya yetkili tek taraf Teknik Destek Servisi olduğundan prensip olarak Guillemot tarafından hiçbir yedek parça sağlanmayacaktır (Uygulanabilir olması durumunda yazılı talimatlarla ve müşteriye gerekli yedek parça(lar) sağlanarak Teknik Destek Servisinin müşteri tarafından yapılmasını isteyebileceği tüm onarım prosedürleri hariç – örneğin onarım işleminin basit olmasından ve gizlilik içermemesinden dolayı).

İnovasyon döngülerini dikkate almak ve bilgi birikimi ile ticari sınırlarını korumak için Guillemot, prensip olarak garanti süresi dolmuş hiç bir Thrustmaster ürünü için onarım bilgisi veya yedek parça sağlamayacaktır.

Sorumluluk

Yürürlükte olan yasaların izin vermesi halinde, Guillemot Corporation S.A. (bundan sonra "Guillemot" olarak ifade edilecektir) ve bağlıları aşağıdakilerin biri veya daha fazlasından kaynaklanan her türlü hasara karşı tüm sorumluluğu reddeder: (1) Ürün modifiye edilmişse, açılmışsa, üzerinde değişiklik yapılmışsa; (2) montaj talimatlarına uyulmamışsa; (3) uygunsuz veya kötü kullanım, ihmâl, kaza (örneğin bir darbe); (4) normal aşınma; (5) ürünün, evde kullanım dışında, profesyonel veya ticari maksatlı olanlar da dahil olmak üzere (örneğin oyun salonları, eğitim, yarışlar) başka maksatlarla kullanılması. Yürürlükte olan yasaların izin vermesi halinde, Guillemot ve bağlıları ürünle ilgili malzeme veya üretim hatası ile ilgili olmayan her türlü hasara karşı tüm sorumluluğu reddeder (ancak bununla sınırlı kalmamak üzere, herhangi bir yazılımdan veya Thrustmaster ürününün herhangi bir uygun olmayan elemanla birleştirilmesinden doğrudan veya dolaylı olarak kaynaklanan tüm hasarlar, buna dahil olarak özellikle güç kaynakları, yeniden doldurulabilir piller, şarj cihazları veya bu ürün için Guillemot tarafından tedarik edilmemiş tüm diğer elemanlar).

THRUSTMASTER®

TEKNİK DESTEK

<https://support.thrustmaster.com>



TELİF HAKKI

©2022 Guillemot Corporation S.A. Tüm hakları saklıdır. Thrustmaster®, Guillemot Corporation S.A.'nın tescilli ticari markasıdır. Guillemot Corporation S.A. tarafından üretilmekte ve dağıtılmaktadır. Diğer tüm ticari markalar ile marka adları işbu belgede tanınmış olup ilgili sahiplerine aittir. İçindekiler, tasarım ve teknik özellikler önceden haber vermeksizin değiştirilebilir ve ülkeden ülkeye farklılık gösterebilir. Fotoğraflar ve resimler bağlayıcı değildir. Kuzey Amerika ve Avrupa'da tasarlanmıştır, Çin'de üretilmiştir. Ferrari® Ferrari S.p.A'nın tescilli markasıdır.

Yalnızca PlayStation®5 konsolları, PlayStation®4 konsolları ile kullanım için.

"PS", "PlayStation", "PS5", "PS4" ve "PlayStation Shapes Logo", Sony Interactive Entertainment Inc.'in ticari veya tescilli ticari markalarıdır. Tüm hakları saklıdır. Diğer tüm ticari markalar ilgili sahiplerine aittir. Sony Interactive Entertainment LLC lisansı ile üretilmekte ve dağıtılmaktadır.

ÇEVRE KORUMA ÖNERİLERİ



* Avrupa Birliği'nde: Cihazın kullanım ömrü sona erdiğinde, standart ev atıkları ile atılmamalı, geri dönüşüm için Atık Elektrikli ve Elektronik Cihazların toplandığı bir yere bırakılmalıdır.

Bu, ürünün, kullanım kılavuzunun veya paketin üzerinde bulunan sembol ile onaylanmıştır.

Özelliklerine bağlı olarak malzemeler geri dönüştürülebilir. Atık Elektrik ve Elektronik Cihazların geri dönüşümü veya diğer işleme yöntemleri sayesinde çevrenin korunmasına yönelik önemli bir katkıda bulunabilirsiniz. Size en yakın toplama merkezleri hakkında bilgi almak için lütfen yerel yetkililerle iletişime geçin.

Diğer ülkeler için: Lütfen elektrikli ve elektronik cihazların geri dönüşümü için yerel yasalara uyunuz

AEEE Yönetmeliğine Uygundur.

Bu belgeyi saklayın. Renkler ve süslemeler değişiklik gösterebilir.
Plastik tutturucular ve bantlar, kullanmadan önce üründen çıkarılmalıdır.

www.thrustmaster.com

*Sadece AB, İngiltere ve Türkiye için geçerlidir



T300 *Ferrari Integral Racing Wheel*

ALCANTARA® Edition

Do konsol PlayStation®5, konsol PlayStation®4 i komputerów PC

Instrukcja obsługi

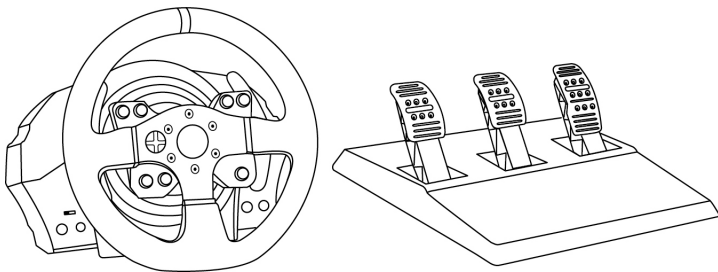

OSTRZEŻENIE:

W celu zapewnienia prawidłowego działania kierownicy T300 w grach może być wymagane zainstalowanie automatycznych aktualizacji gier (dostępnych, gdy konsola ma połączenie z Internetem).

ELEMENTY

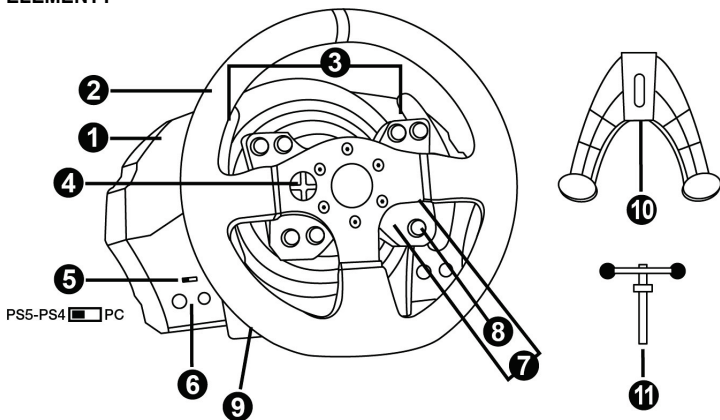

- 1 Podstawa T300 RS
- 2 Kierownica Ferrari 599XX EVO
- 3 2 łopatki sekwencyjnej zmiany biegów (Up i Down)
- 4 Przyciski kierunkowe
- 5 Wbudowany przełącznik suwakowy USB dla konsol PS5™, konsol PS4™ i komputerów PC
- 6 Przycisk MODE +
czerwona/pomarańczowa/zielona kontrolka
- 7 Przyciski SHARE/OPTIONS na konsolach PS4™ i CREATE/OPTIONS na konsolach PS5™
- 8 Przycisk PS
- 9 Duży gwintowany otwór (na element montażowy i śrubę mocującą)
- 10 Element montażowy
- 11 Metalowa śruba mocująca

Ważne uwagi dotyczące przełącznika suwakowego (5):

- Aby umożliwić działanie kierownicy na **konsoli PS5™** lub **konsoli PS4™**, przed podłączeniem kabla USB kierownicy do konsoli przełącznik suwakowy USB (5) znajdujący się w podstawie kierownicy należy ustawić w położeniu **PS5™-PS4™**.
- Aby umożliwić działanie kierownicy na **konsoli PS3™**, przed podłączeniem kabla USB kierownicy do konsoli przełącznik suwakowy USB (5) znajdujący się w podstawie kierownicy należy ustawić w położeniu **PC**.
- Aby umożliwić działanie kierownicy na komputerze **PC**, przed podłączeniem kabla USB kierownicy do komputera przełącznik suwakowy USB (5) znajdujący się w podstawie kierownicy należy ustawić w położeniu **PC**.

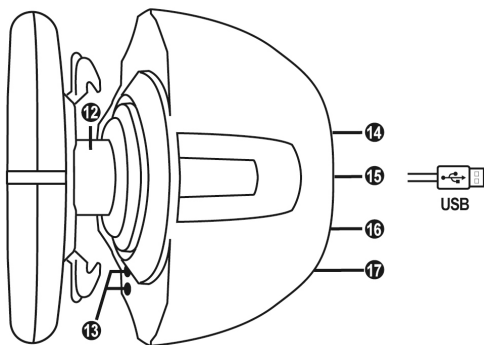

- 12 Thrustmaster Quick Release
- 13 Przyciski L3/R3
- 14 Złącze zasilania (typ A lub B)
(w zależności od kraju)

- 15 Kabel kierownicy ze złączem USB
- 16 Złącze skrzyni biegów
(skrzynia biegów do nabycia osobno)
- 17 Złącze zestawu pedałów

PODŁĄCZANIE KIEROWNICY DO GNIAZDA ELEKTRYCZNEGO: PRZECZYTAĆ PRZED WYKONANIEM DAJSZYCH CZYNNOSCI!

Rodzaj zasilania kierownicy zależy od kraju jej zakupu.

Możliwe rodzaje zasilania:

Wewnętrzne:

* zasilacz znajdujący się bezpośrednio w podstawie kierownicy i wyposażony w złącze typu A

* kabel zasilania do sieci 220–240 V

= przeznaczony wyłącznie do zasilania o napięciu 220–240 V

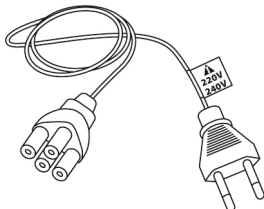

 **Kabla przeznaczonego do napięcia 220–240 V
nie wolno podłączać do gniazda o napięciu 100–130 V!!!
Nie wolno podłączać tego kabla do adaptera zasilania!!!**





Wewnętrzne:

* zasilacz znajdujący się bezpośrednio w podstawie kierownicy i wyposażony w złącze typu A

* kabel zasilania do sieci 100–125 V

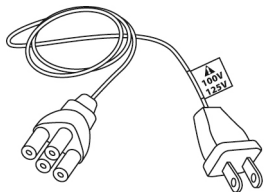
= przeznaczony wyłącznie do zasilania o napięciu 100–125 V



 **Kabla przeznaczonego do napięcia 100–125 V
nie wolno podłączać do gniazda o napięciu 220–240 V!!!
Nie wolno podłączać tego kabla do adaptera zasilania!!!**



WAŻNE: jeśli nie wiesz, jakie napięcie jest stosowane w miejscu, w którym korzystasz z kierownicy, skontaktuj się z miejscowym dostawcą energii elektrycznej.

Zewnętrzne:

* zasilacz zewnętrzny ze złączem typu B

* kabel zasilania

= przeznaczony do wszystkich napięć w zakresie 110–240 V

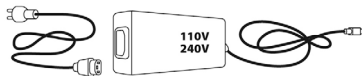
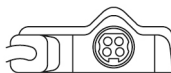

OSTRZEŻENIA

Zanim rozpoczniesz korzystanie z urządzenia, szczegółowo zapoznaj się z niniejszą instrukcją, a następnie zachowaj ją do wglądu.



Ostrzeżenie — ryzyko porażenia prądem elektrycznym

- * Przechowuj urządzenie w suchym miejscu i nie wystawiaj go na działanie kurzu ani światła słonecznego.
- * Nie skręcaj ani nie naciągaj złączy ani kabli.
- * Nie wylewaj cieczy na urządzenie ani jego złącza.
- * Nie zwieraj urządzenia.
- * Nie demontuj urządzenia, nie wrzucaj go do ognia ani nie narażaj na działanie wysokich temperatur.
- * Nie używaj kabla zasilania innego niż dostarczony z kierownicą.
- * Nie używaj kabla zasilania, jeśli sam kabel lub jego złącza są uszkodzone, pęknięte lub przerwane.
- * Upewnij się, że kabel zasilania jest właściwie podłączony do gniazda elektrycznego i do złącza znajdującego się z tyłu podstawy kierownicy.
- * Nie otwieraj kierownicy: w jej wnętrzu nie ma części przeznaczonych do naprawiania przez użytkownika. Naprawy może wykonywać wyłącznie producent, jego autoryzowany przedstawiciel lub wykwalifikowany serwisant.
- * Korzystaj wyłącznie z elementów montażowych/akcesoriów określonych przez producenta.
- * W przypadku nietypowego działania kierownicy (na przykład gdy wydobywają się z niej dziwne dźwięki, ciepło lub zapachy) natychmiast przestań jej używać, wyciągnij kabel zasilania z gniazda elektrycznego i odłącz pozostałe kable.
- * Jeśli nie zamierzasz korzystać z kierownicy przez dłuższy czas, wyciągnij jej kabel zasilania z gniazda elektrycznego.
- * Gniazdo elektryczne musi znajdować się w pobliżu urządzenia i musi być łatwo dostępne.



Odpowietzniki

Dbaj, aby żaden z odpowietzników w podstawie kierownicy nie był zasłonięty. W celu zapewnienia optymalnej wentylacji przestrzegaj następujących zaleceń:

- * Ustaw podstawę kierownicy w odległości co najmniej 10 cm od wszelkich ścian.
- * Nie umieszczaj podstawy w ciasnych miejscach.
- * Nie przykrywaj podstawy.
- * Nie dopuszczaj do gromadzenia się kurzu w odpowietznikach.



**Ze względów bezpieczeństwa zestawu pedałów nie wolno używać w bosych stopach ani w samych skarpetkach.
FIRMA THRUSTMASTER® NIE PONOSI ŻADNEJ ODPOWIEDZIALNOŚCI
ZA EWENTUALNE OBRAŻENIA CIAŁA WYNIKŁE Z UŻYWANIA
ZESTAWU PEDAŁÓW BEZ OBUWIA.**



Ostrzeżenie — ryzyko obrażeń ciała spowodowanych siłowym sprzężeniem zwrotnym i powtarzającymi się ruchami

Granie przy użyciu kierownicy z siłowym sprzężeniem zwrotnym (Force Feedback) może doprowadzić do bólu mięśni lub stawów. W celu uniknięcia problemów:

- * Unikaj grania przez długi czas.
- * Po każdej godzinie gry rób 10–15 minut przerwy.
- * Jeśli odczuwasz zmęczenie lub ból dłoni, nadgarstków, ramion, stóp albo nóg, przerwij grę, a przed jej ponownym rozpoczęciem odpocznij kilka godzin.



Ostrzeżenie — ryzyko obrażeń ciała spowodowanych siłowym sprzężeniem zwrotnym i powtarzającymi się ruchami (ciąg dalszy)

- * Jeśli po ponownym rozpoczęciu gry opisane powyżej objawy lub ból powrócą, przerwij grę i skonsultuj się z lekarzem.
- * Trzymaj kierownicę z dala od dzieci.
- * Podczas gry zawsze trzymaj obie dłonie we właściwym położeniu na kierownicy bez jej całkowitego puszczania.
- * Podczas gry nigdy nie kładź dłoni ani palców pod pedałami ani w pobliżu zestawu pedałów.
- * Podczas kalibracji i gry nigdy nie przekładaj dłoni ani ramion przez otwory w kierownicy.
- * Sprawdź, czy podstawa kierownicy jest właściwie zamocowana zgodnie ze wskazówkami podanymi w niniejszej instrukcji.

CIĘŻKIE URZĄDZENIE



Urządzenie tylko dla użytkowników powyżej 16 roku życia



Uważaj, aby nie upuścić urządzenia na siebie ani inną osobę!

ZAWSZE



NIGDY



NIGDY





Ostrzeżenie — ryzyko przytrzaśnięcia przez pedały podczas gry

- * Trzymaj zestaw pedałów z dala od dzieci.
- * Podczas gry nigdy nie kładź palców na bokach pedałów ani nie zbliżaj ich do tego miejsca.
- * Podczas gry nigdy nie kładź palców na tylnej powierzchni podstawy pedałów ani nie zbliżaj ich do tego miejsca.
- * Podczas gry nigdy nie kładź palców na przedniej powierzchni podstawy pedałów ani nie zbliżaj ich do tego miejsca.

NIGDY



NIGDY



NIGDY



Ostrzeżenie — ryzyko przytrzaśnięcia przez pedały poza gra

- * Przechowuj zestaw pedałów w bezpiecznym miejscu i trzymaj go z dala od dzieci.

AKTUALIZACJA OPROGRAMOWANIA SPRZĘTOWEGO KIEROWNICY

Oprogramowanie zawarte w podstawie kierownicy można zaktualizować do nowszej wersji, zawierającej rozszerzenia różnych funkcji.

Aby wyświetlić wersję oprogramowania sprzętowego, z której obecnie korzysta kierownica, i w razie potrzeby ją zaktualizować, na komputerze wejdź na stronę <https://support.thrustmaster.com>. Kliknij **Racing Wheels / T300 Ferrari Integral Alcantara Edition**, wybierz **Firmware**, a następnie postępuj zgodnie z instrukcją pobierania i instalacji.

Ważna uwaga:

Aby umożliwić działanie kierownicy na komputerze PC, przed podłączeniem kabla USB kierownicy do komputera przełącznik suwakowy USB (5) znajdujący się w podstawie kierownicy należy ustawić w położeniu PC.

ZAKŁADANIE KIEROWNICY NA PODSTAWĘ

Wyrównaj położenie złączy przy użyciu strzałek:

Złącze podstawy (1): strzałka skierowana w górę

Złącze kierownicy (2): strzałka skierowana w górę

Po prawidłowym ustawieniu złączy obróć pierścienie mechanizmu Thrustmaster Quick Release (12) przeciwnie do ruchu wskazówek zegara, jednocześnie przytrzymując kierownicę (2).

Następnie maksymalnie dokręć pierścieni. W tym celu przytrzymaj pierścieni i obracaj kierownicę zgodnie z ruchem wskazówek zegara.

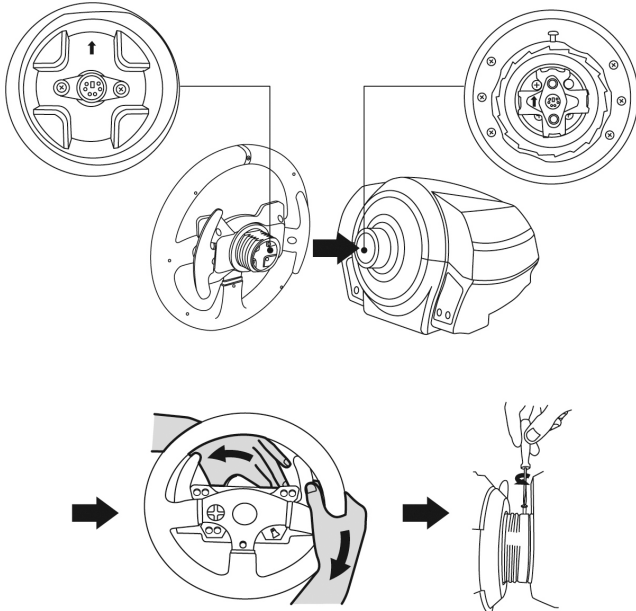

Po zamontowaniu kierownicy obróć ją o 180° (gdy staniesz przodem do kierownicy, logo Ferrari® powinno być zwrócone dołem do góry), aby uzyskać dostęp do śrubki mocującej znajdującej się na pierścieniu mechanizmu Thrustmaster Quick Release (12). Przy użyciu dużego śrubokręta krzyżakowego dokręć śrubkę mocującą (bez używania nadmiernej siły), obracając ją zgodnie z ruchem wskazówek zegara.



Gdy korzystasz ze śrubokręta krzyżakowego, **NIE** używaj nadmiernej siły podczas dokręcania śrubki mocującej!

Gdy tylko poczujesz opór, przerwij dokręcanie.

MOCOWANIE KIEROWNICY

Mocowanie kierownicy do stołu lub biurka

1. Połóż kierownicę na stole lub innej poziomej, płaskiej i stabilnej powierzchni.
2. Włóż śrubę mocującą (11) w element montażowy (10), a następnie zamocuj urządzenie, wkręcając śrubę przeciwnie do ruchu wskazówek zegara w duży gwintowany otwór (9) znajdujący się pod kierownicą aż do solidnego i stabilnego zamocowania kierownicy.

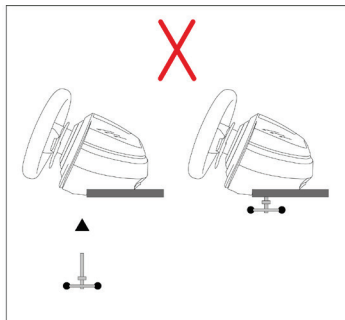
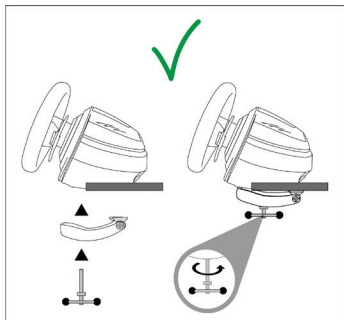

OSTRZEŻENIE: nie wolno wkręcać samej śruby bez elementu montażowego!
(Może to spowodować uszkodzenie kierownicy).

Mocowanie podstawy kierownicy do kokpitu

1. Umieść podstawę kierownicy na półce kokpitu.
2. Wkręć dwie śruby M6 (do nabycia osobno) przez półkę kokpitu w dwa niewielkie gwintowane otwory znajdujące się pod kierownicą.
Ważne: Długość dwóch śrub M6 nie może przekraczać grubości półki powiększonej o 12 mm. Dłuższe śruby mogą spowodować uszkodzenie elementów wewnętrznych znajdujących się w podstawie kierownicy.
3. W razie potrzeby zamocuj standardowy element montażowy, wkręcając śrubę mocującą w duży gwintowany otwór.

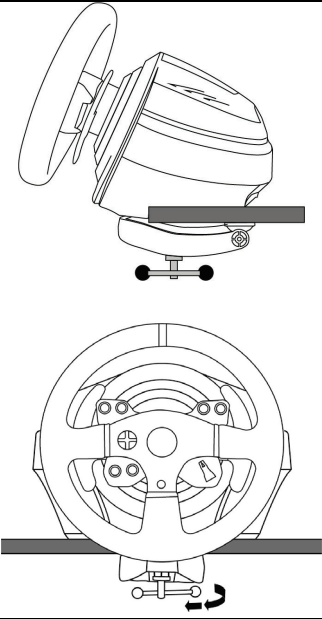
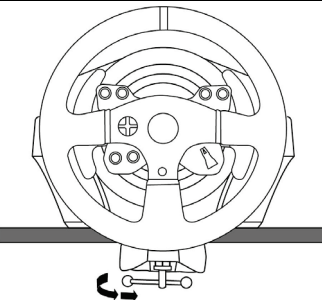
MOCOWANIE/ZDEJMOWANIE	KIERUNEK
<p><u>Dokręcanie:</u></p> <p>Obróć śrubę przeciwnie do ruchu wskazówek zegara</p>	
<p><u>Odkręcanie:</u></p> <p>Obróć śrubę zgodnie z ruchem wskazówek zegara</p>	

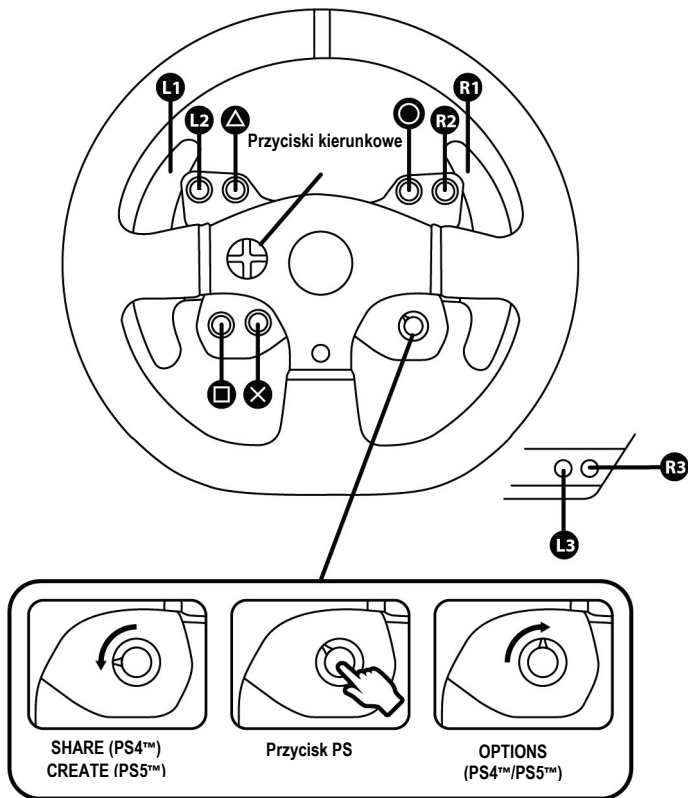

MAPOWANIE NA KOMPUTERZE PC

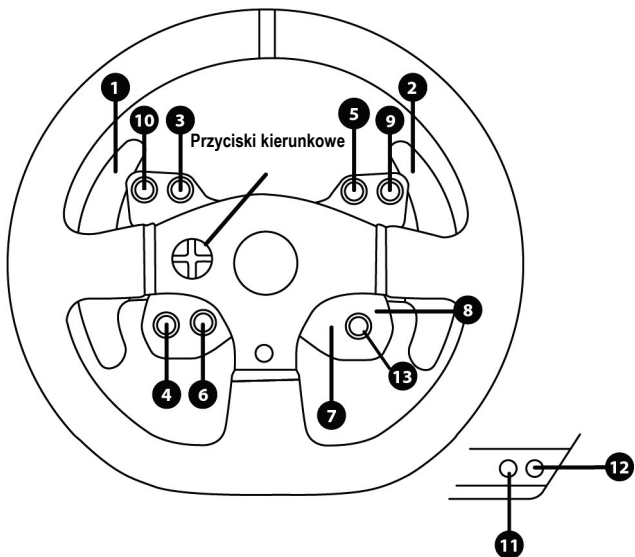

KONFIGUROWANIE KIEROWNICY POD KĄTEM KONSOL PLAYSTATION®5 I KONSOL PLAYSTATION®4

1. Podłącz zestaw pedałów do złącza (17) znajdującego się z tyłu podstawy kierownicy.
2. Podłącz kabel zasilania do złącza (14) znajdującego się z tyłu podstawy kierownicy.
3. Podłącz kabel zasilania do gniazda elektrycznego o prawidłowym napięciu.



Więcej informacji na ten temat można znaleźć w sekcji **PODŁĄCZANIE KIEROWNICY DO GNIAZDA ELEKTRYCZNEGO na 4. stronie niniejszej instrukcji.**

5. Ustaw przełącznik suwakowy USB (5) znajdujący się w podstawie kierownicy w położeniu **PS5™-PS4™**.
6. Podłącz złącze USB kierownicy (15) do jednego z portów USB konsoli.
7. Po włączeniu zasilania konsoli nastąpi automatyczna kalibracja kierownicy.
8. Naciśnij przycisk PS kierownicy (8) i zaloguj się na swoje konto PlayStation®Network, aby umożliwić korzystanie z kierownicy.



Teraz możesz zacząć grać!

PRZEŁĄCZANIE Z TRYBU PS5™ NA TRYB PS4™ I NA ODWRÓT

Naciśnij i przytrzymaj przycisk MODE (6) przez pięć sekund, a następnie go zwolnij.

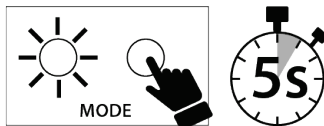
Kontrolka zmieni kolor, a dokonany wybór zostanie natychmiast zapisany w pamięci wewnętrznej kierownicy.



WYBRANY TRYB	Kolor kontrolki (6)
PS5™ PS5-PS4 <input type="checkbox"/> PC	CZERWONY  MODE
PS4™ PS5-PS4 <input type="checkbox"/> PC	POMARANCZOWY  MODE

Ważne uwagi:

- Zanim kabel USB kierownicy zostanie podłączony do konsoli, przełącznik suwakowy USB (5) znajdujący się w podstawie kierownicy należy zawsze ustawić we właściwym położeniu (PS5™-PS4™).
- Chcąc zmienić położenie przełącznika suwakowego, odłącz kabel USB od konsoli, następnie zmień położenie przełącznika, a następnie ponownie podłącz kabel USB do konsoli.
- W przypadku konsoli PlayStation®5 i konsoli PlayStation®4, gdy przełącznik suwakowy USB (5) znajduje się w położeniu PS5™-PS4™:
 - * Aby móc korzystać z kierownicy, naciśnij znajdujący się na niej przycisk PS (8).
 - * W większości gier kierownica jest rozpoznawana jako model T300 RS.
 - * Kierownica działa w zgodnych grach i w menu konsoli.
 - * W kierownicy działają funkcje „CREATE/SHARE” i „PS”.
- *Lista gier zgodnych z konsolą PS5™ i konsolą PS4™ jest dostępna na stronie: <https://support.thrustmaster.com> (kliknij Racing Wheels / T300 Ferrari Integral Alcantara Edition / Games settings). Lista jest regularnie aktualizowana.*

KONFIGUROWANIE KIEROWNICY POD KĄTEM KOMPUTERA PC*

*Zgodność z komputerem PC nie jest wspierana przez firmę Sony Interactive Entertainment.

1. Podłącz zestaw pedałów do złącza (17) znajdującego się z tyłu podstawy kierownicy.
2. Podłącz kabel zasilania do złącza (14) znajdującego się z tyłu podstawy kierownicy.
3. Podłącz kabel zasilania do gniazda elektrycznego o prawidłowym napięciu.



Więcej informacji na ten temat można znaleźć w sekcji **PODŁĄCZANIE KIEROWNICY DO GNIAZDA ELEKTRYCZNEGO na 4. stronie niniejszej instrukcji.**

4. Ustaw przełącznik suwakowy USB (5) znajdujący się w podstawie kierownicy w położeniu **PC**.
5. Wejdź na stronę <https://support.thrustmaster.com>, a następnie wybierz **Racing Wheels / T300 Ferrari Integral Alcantara Edition**, aby pobrać sterowniki i oprogramowanie siłowego sprzężenia zwrotnego dla komputera PC.
6. Po zakończeniu pobierania uruchom instalację, a następnie zgodnie z instrukcjami wyświetlanymi na ekranie podłącz wtyczkę USB kierownicy do komputera i dokończ instalację. Nastąpi automatyczna kalibracja kierownicy. Kontrolka (6) będzie świecić na zielono.
7. Po zakończeniu instalacji kliknij **Zakończ** i uruchom ponownie komputer.
8. Wybierz **Start / Wszystkie programy / Thrustmaster / FFB Racing Wheel / Panel sterowania**, aby otworzyć okno **Kontrolery gier**.

W oknie **Kontrolery gier** zostanie wyświetlona nazwa kierownicy (**Thrustmaster T300RS Racing Wheel**) ze statusem **OK**.

9. W panelu sterowania kierownicy T300 kliknij **Właściwości**, aby skonfigurować kierownicę:
 - Karta **Test Input** umożliwi testowanie i wyświetlanie przycisków czynności, przycisków kierunkowych oraz osi kierownicy i pedałów, a także regulowanie kąta obrotu kierownicy w grach na komputer PC.
 - Karta **Test Forces** umożliwi testowanie 12 efektów siłowego sprzężenia zwrotnego.
 - Karta **Gain Settings** umożliwi regulowanie natężenia efektów siłowego sprzężenia zwrotnego w grach na komputer PC.

Uwagi ogólne:

- Na komputerze PC pamiętaj, aby przed uruchomieniem gry zawsze całkowicie zamknąć okno **Kontrolery gier** przez kliknięcie **OK**.
- Wersja oprogramowania sprzętowego kierownicy jest wyświetlana w prawym górnym rogu kart panelu sterowania.

Teraz możesz zacząć grać!

Ważna uwaga:

Aby umożliwić działanie kierownicy na komputerze PC, przed podłączeniem kabla USB kierownicy do komputera przełącznik suwakowy USB (5) znajdujący się w podstawie kierownicy należy ustawić w położeniu **PC**.

WYBRANY TRYB	Kolor kontrolki (6)
PC PS5-PS4 <input type="checkbox"/> PC	ZIELONY  MODE

AUTOMATYCZNA KALIBRACJA KIEROWNICY I ZESTAWU PEDAŁÓW

Kierownica kalibruje się automatycznie po jej podłączeniu do gniazda elektrycznego oraz podłączeniu złącza USB kierownicy do konsoli.

Podczas tej operacji kierownica obraca się szybko w lewo i w prawo (łącznie o 1080 stopni), a następnie zatrzymuje się w położeniu środkowym.



OSTRZEŻENIE:

**Podczas automatycznej kalibracji nie wolno dotykać kierownicy!
(Może to doprowadzić do błędów kalibracji i/lub obrażeń ciała).**

Zestaw pedałów nie wolno podłączać do podstawy kierownicy (ani odłączać go od podstawy), gdy kierownica jest podłączona do konsoli ani w trakcie gry, ponieważ może to doprowadzić do błędów kalibracji.

Zestaw pedałów zawsze podłączaj przed podłączeniem kierownicy do konsoli.

Po zakończeniu kalibracji kierownicy i uruchomieniu gry pedały kalibrują się automatycznie po ich kilkukrotnym naciśnięciu.



OSTRZEŻENIE:

Nie wolno naciskać pedałów podczas automatycznej kalibracji kierownicy ani w trakcie ładowania gry! (Może to doprowadzić do błędów kalibracji).

Jeśli kierownica i zestaw pedałów nie działają prawidłowo lub wydają się niewłaściwie skalibrowane:

Wyłącz konsolę i całkowicie odłącz kierownicę. Następnie podłącz ponownie wszystkie kable (w tym kabel zasilania i zestaw pedałów) oraz uruchom ponownie konsolę i grę.

WEWNĘTRZNY CZUJNIK TEMPERATURY

Układ chłodzenia kierownicy składa się z radiatora i wentylatora.

- Wewnętrzną temperaturę kierownicy monitoruje termostat.
- Podczas korzystania z kierownicy w grze:
 - Wentylator uruchamia się, gdy kierownica osiągnie określoną temperaturę (po kilku minutach gry, w zależności od natężenia efektów siłowego sprzężenia zwrotnego).
 - Jeśli kierownica osiągnie znacznie wyższą temperaturę, natężenie efektów siłowego sprzężenia zwrotnego automatycznie zmniejsza się (ma to na celu ochronę silnika). Natężenie tych efektów automatycznie zwiększa się z chwilą nieznacznego spadku temperatury.
- Po zakończeniu gry: ze względu na bezwładność cieplną silnika wentylator działa nadal, aż temperatura spadnie poniżej poziomu, który spowodował uruchomienie wentylatora. Kierownica została tak zaprojektowana z myślą o ułatwieniu chłodzenia i zapewnieniu ochrony silnika (może to potrwać od 5 do 45 minut, w zależności od temperatury osiągniętej podczas korzystania z kierownicy w grze).

PRZYCISK I KONTROLKA MODE (6)

Przycisk MODE do zestawu pedałów

Możliwa jest elektroniczna zamiana pedałów przyspieszenia i sprzęgła.

Procedura:

Jednocześnie naciśnij przyciski **MODE + L3 + R3** (znajdujące się w podstawie kierownicy T300) i przytrzymaj je przez pięć sekund, a następnie je zwolnij.

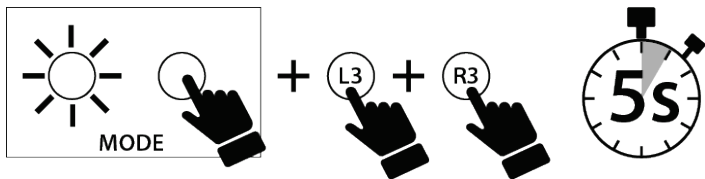

Informacja o tym, czy pedały zostały zamienione miejscami, jest przechowywana w wewnętrznej pamięci kierownicy, a kontrolka (6) miga inaczej w zależności od wybranego trybu:

PEDAŁY GAZU I SPRZĘGŁA	Kolor kontrolki MODE (6)
Przełączenie do trybu ODWRÓCONEGO	Miga pięć razy po wykonaniu procedury, a następnie miga nieprzerwanie co osiem sekund.
Przełączenie do trybu NORMALNEGO	Miga raz po wykonaniu procedury, a następnie nie miga nieprzerwanie.

Inne wskazówki dotyczące przycisku MODE

Więcej informacji na temat przycisku i kontrolki MODE znajdziesz na stronie <https://support.thrustmaster.com>. Kliknij **Racing Wheels / T300 Ferrari Integral Alcantara Edition**, a następnie wybierz **Manual** lub **FAQ**.

PLIKI POMOCY I CZĘSTO ZADAWANE PYTANIA

Wejdź na stronę <https://support.thrustmaster.com>. Kliknij **Racing Wheels / T300 Ferrari Integral Alcantara Edition**, a następnie wybierz **Manual** lub **FAQ**.

T3PA

THRUSTMASTER 3 PEDALS ADD-ON

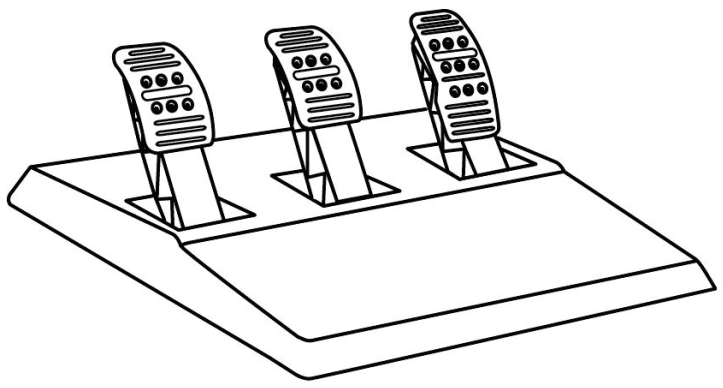

ELEMENTY

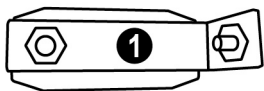

- 1 Metalowa podpora ogranicznika stożkowego
(domyślnie niezainstalowana)
- 2 Ogranicznik stożkowy
- 3 Śrubka mocująca do metalowej podpórki

- 4 Klucz imbusowy 2,5 mm (w komplecie)
- 5 Nakrętka do regulacji położenia ogranicznika stożkowego

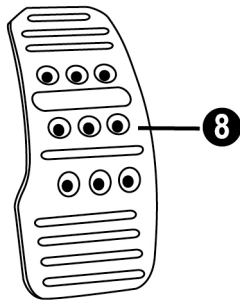
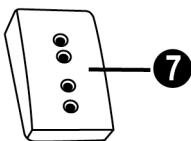
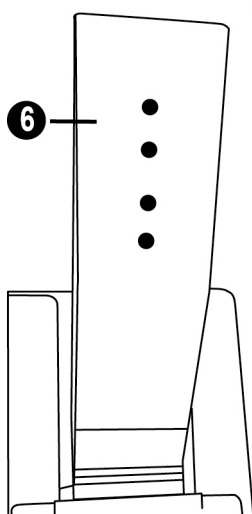

- 6 Ramię pedału
- 7 Plastikowa podpora stopki

- 8 Metalowa stopka pedału

OSTRZEŻENIE

Zanim rozpoczniesz korzystanie z urządzenia, szczególnie zapoznaj z niniejszą instrukcją, a następnie zachowaj ją do wglądu.



Ze względów bezpieczeństwa zestawu pedałów nie wolno używać w bosych stopach ani samych skarpetach.

FIRMA THRUSTMASTER® NIE PONOSI ŻADNEJ ODPOWIEDZIALNOŚCI ZA EWENTUALNE OBRAŻENIA CIAŁA WYNIKŁE Z UŻYWANIA ZESTAWU PEDAŁÓW BEZ OBUWIA.



Ostrzeżenie — ryzyko przytrzaśnięcia przez pedały podczas gry

- * Trzymaj zestaw pedałów z dala od dzieci.
- * Podczas gry nigdy nie zbliżaj palców ani kciuków do boków pedałów.
- * Podczas gry nigdy nie zbliżaj palców ani kciuków do tylnej powierzchni pedałów.
- * Podczas gry nigdy nie zbliżaj palców ani kciuków do przedniej powierzchni pedałów.

NIGDY



NIGDY



NIGDY



AUTOMATYCZNA KALIBRACJA PEDAŁÓW



- Zestaw pedałów nie wolno podłączać ani odłączać od podstawy kierownicy, gdy kierownica jest podłączona do konsoli PS5™, konsoli PS4™ lub komputera ani w trakcie gry. Pozwala to uniknąć problemów z kalibracją.
- Zestaw pedałów zawsze podłączaj do kierownicy, zanim podłączysz ją do konsoli PS5™, konsoli PS4™ lub komputera.
- Po zakończeniu automatycznej kalibracji kierownicy i uruchomieniu gry pedały kalibrują się automatycznie po ich kilkukrotnym naciśnięciu.
- Aby uniknąć problemów z kalibracją, nie naciskaj pedałów podczas automatycznej kalibracji kierownicy lub uruchamiania gry.
- Jeśli pedały nie działają prawidłowo lub wydają się niewłaściwie skalibrowane, wyłącz konsolę, całkowicie odłącz kierownicę, a następnie ponownie podłącz wszystkie kable (w tym kabel zasilania i kabel zestawu pedałów), ponownie włącz zasilanie konsoli i ponownie uruchom grę.

MOCOWANIE ZESTAWU PEDAŁÓW DO KOKPITU

- Zamocuj zestaw pedałów przy użyciu niewielkich gwintowanych otworów znajdujących się pod spodem zestawu.
- Wkręć dwie śruby M6 (do nabycia osobno) w płytę podporową pedałów w kokpicie oraz w dwa niewielkie gwintowane otwory znajdujące się pod spodem zestawu pedałów.

Ważne: długość śrub M6 nie może przekraczać grubości płyty podporowej w kokpicie powiększonej o 10 mm. Dłuższe śruby mogą uszkodzić elementy wewnętrzne zestawu pedałów.

REGULACJA ZESTAWU PEDAŁÓW

Każdy z trzech pedałów zawiera:

- metalową stopkę (8) z kilkoma otworami (dziewięcioma w pedale przyspieszenia, dwoma w pedale hamulca i sześcioma w pedale sprzęgła),
- plastikową podpórkę stopki (7) (umieszczaną między stopką a ramieniem) z czterema otworami,
- ramię (6) z dwoma otworami.

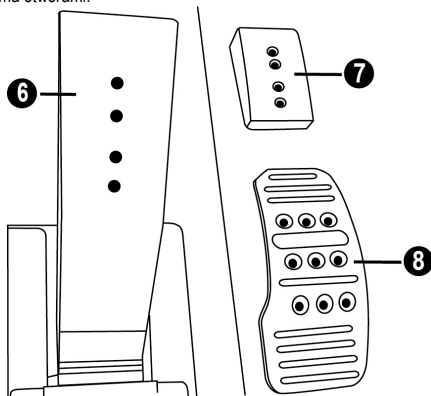

UWAGA: Aby uniknąć problemów z kalibracją, przed jakąkolwiek regulacją zestawu pedałów zawsze odłącz kabel USB kierownicy.

Regulacja WYSOKOŚCI pedału przyspieszenia

- Za pomocą dostarczonego klucza imbusowego 2,5 mm (4) wykręć dwie śruby przytrzymujące metalową stopkę (8) i jej podpórkę (7).
- Wybierz preferowaną wysokość, a następnie wóź i wkręć śruby w celu solidnego zamocowania metalowej stopki (8) i jej podpórki (7).

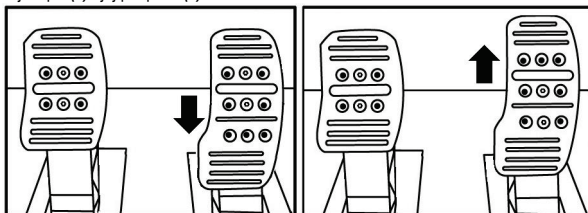

Położenie niskie (domyślne)

Położenie wysokie

Regulacja ODLEĞŁOŚCI między trzema pedałami

- Za pomocą dostarczonego klucza imbusowego 2,5 mm (4) wykręć dwie śruby przytrzymujące metalową stopkę (8) i jej podpórkę (7).
- Wybierz preferowane położenie (lewe, środkowe lub prawe), a następnie włóż i wkręć śruby w celu solidnego zamocowania metalowej stopki (8) i jej podpórki (7).

Przykłady z pedalem sprzęgła:

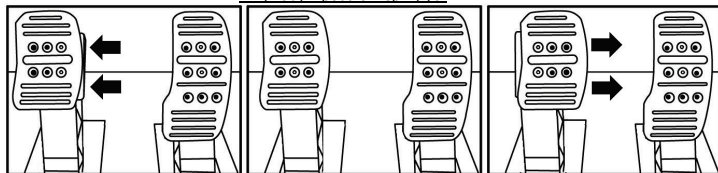

Położenie lewe

Położenie środkowe (domyślne)

Położenie prawe

Liczba możliwych ustawień odstępów w poszczególnych pedałach:

- Trzy w pedale przyspieszenia
- Trzy w pedale hamulca
- Trzy w pedale sprzęgła

Regulacja NACHYLENIA pedałów

- Za pomocą dostarczonego klucza imbusowego 2,5 mm (4) wykręć dwie śruby przytrzymujące metalową stopkę (8) i jej podpórkę (7).
- Obróć plastikową podpórkę stopki (7) o 180°, a następnie włóż i wkręć śruby w celu solidnego zamocowania metalowej stopki (8) i jej podpórki (7).

Przykłady z pedalem przyspieszenia:

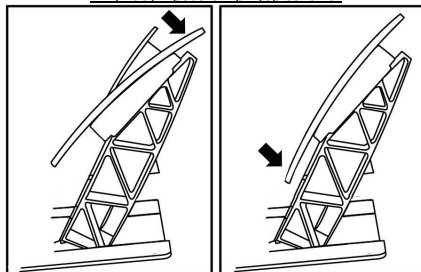

Mniejsze nachylenie

Większe nachylenie (domyślne)

Liczba możliwych ustawień nachylenia poszczególnych pedałów:

- Dwa w pedale przyspieszenia
- Dwa w pedale hamulca
- Dwa w pedale sprzęgła

Instalowanie ogranicznika stożkowego (modu „CONICAL RUBBER BRAKE”)

Ten element (tzw. „mod”) nie jest niezbędny i nie jest instalowany fabrycznie. Oznacza to, że pedał hamulca działa znakomicie nawet bez instalowania modu.

Dodatkowy mod powoduje inne odczucia i inny opór podczas hamowania.

Ewentualną decyzję o jego zainstalowaniu powinien podjąć użytkownik na podstawie własnych preferencji.

- Wkręć ogranicznik stożkowy (2) w jego metalową podpórkę (1).
- Nakręć nakrętkę do regulacji położenia (5) u dołu (na gwint ogranicznika stożkowego).

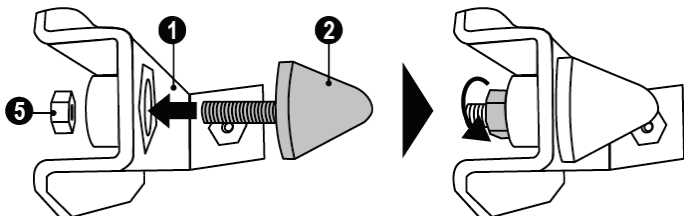

- Umieść gotowy element z tyłu ramienia pedału hamulca.

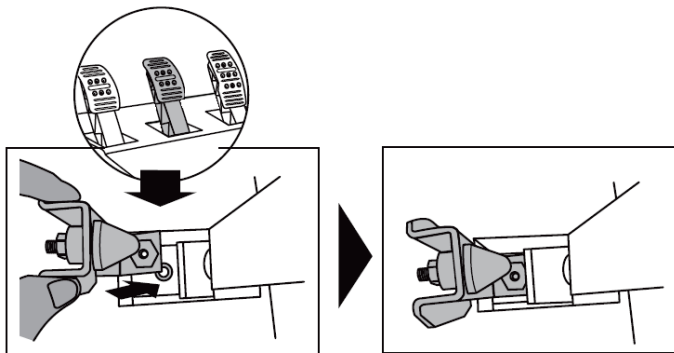

– Za pomocą dostarczonego klucza imbusowego 2,5 mm (4) zamocuj element, wkręcając śrubkę mocującą (3) w niewielki gwintowany otwór znajdujący się w środkowej części spodniej powierzchni zestawu pedałów.

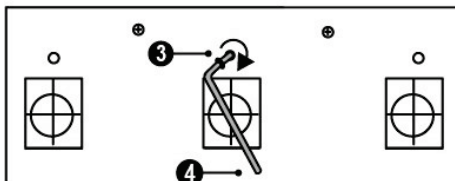
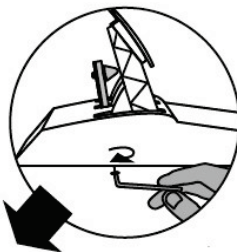

Mod „CONICAL RUBBER BRAKE” został zainstalowany!

Regulacja ZAKRESU ruchu i SIŁY oporu pedału hamulca

Przez nieznaczne odkręcenie nakrętki (5) można dodatkowo zwiększyć opór pedału hamulca, przesuwając ogranicznik stożkowy (2) bliżej tylnej powierzchni ramienia pedału (w razie potrzeby użyj klucza 14 mm lub kombinerek w celu dokręcenia nakrętki i zachowania wybranego położenia). Im bliżej tylnej powierzchni ramienia pedału znajduje się ogranicznik, tym większa jest siła oporu.

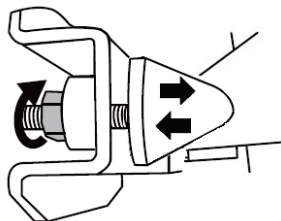

Uwaga: jeśli ogranicznik stożkowy znajduje się bardzo blisko tylnej powierzchni ramienia pedału hamulca, osiągnięcie maksymalnej wartości kalibracji może być utrudnione. W takim przypadku:

* **Powoli** bardzo mocno naciśnij na pedał hamulca, tak aby osiągnąć wartość maksymalną (w razie potrzeby stań na pedale przez bardzo krótką chwilę — wystarczy sekunda), a następnie puść pedał, lub

* Odsuń nieco ogranicznik stożkowy od tylnej powierzchni ramienia pedału hamulca.

INFORMACJE DOTYCZĄCE GWARANCJI DLA KLIENTA

Firma Guillemot Corporation S.A. z siedzibą pod adresem Place du Granier, B.P. 97143, 35571 Chantepie, Francja („Guillemot”) udziela klientowi obowiązującej na całym świecie gwarancji, że niniejszy produkt Thrustmaster będzie wolny od wad materiałowych i produkcyjnych przez okres gwarancji równy limitowi czasu, w którym klient może występować z roszczeniami z tytułu wad niniejszego produktu. W krajach Unii Europejskiej jest to okres dwóch (2) lat od dostarczenia produktu Thrustmaster. W innych krajach okres gwarancji jest równy limitowi czasu, w którym klient może występować z roszczeniami z tytułu wad produktu Thrustmaster zgodnie z przepisami obowiązującymi w kraju, w którym klient mieszkał w dniu zakupu produktu Thrustmaster. (Jeśli przepisy danego kraju nie przewidywają występowania z takimi roszczeniami, okres gwarancji będzie wynosił jeden (1) rok od pierwotnej daty zakupu produktu Thrustmaster).

Jeśli w okresie gwarancji wystąpią objawy mogące świadczyć o wadzie produktu, należy niezwłocznie skontaktować się z działem pomocy technicznej, który wskaże dalszy sposób postępowania. W razie potwierdzenia wady produkt należy zwrócić w punkcie zakupu (lub innym miejscu wskazanym przez dział pomocy technicznej).

W ramach niniejszej gwarancji wadliwy produkt zostanie wymieniony lub przywrócony do stanu sprawności użytkowej, zgodnie z decyzją działu pomocy technicznej. Jeśli w okresie gwarancji produkt Thrustmaster zostanie poddany czynnościom mającym na celu przywrócenie go do stanu użytkowego, dowolny okres co najmniej siedmiu (7) dni, podczas których produkt nie jest użytkowany, zostanie dodany do pozostałego okresu gwarancji (okres ten liczy się od dnia, w którym klient poprosi o interwencję, lub od dnia, w którym dany produkt zostanie udostępniony celem przywrócenia do stanu użytkowego, jeśli data udostępnienia celem przywrócenia do stanu użytkowego następuje po dacie próby o interwencję). Jeśli zezwala na to obowiązujące prawo, całkowita odpowiedzialność firmy Guillemot i jej podmiotów zależnych (łącznie z odpowiedzialnością za szkody wtórne) ogranicza się do przywrócenia do stanu użytkowego lub wymiany produktu Thrustmaster. Jeśli zezwala na to obowiązujące prawo, firma Guillemot wyłącza wszelkie gwarancje kupnoności i przydatności do określonego celu.

Niniejsza gwarancja nie obowiązuje: (1) w przypadku, gdy produkt został zmodyfikowany, otwarty, zmieniony albo uszkodzony na skutek nieodpowiedniego lub nadmiernego użytkowania, niedbałości, wypadku, normalnego zużycia lub z innego powodu niezwiązanego z wadą materiałową ani produkcyjną (w tym między innymi z powodu połączenia produktu Thrustmaster z nieodpowiednim elementem, w tym w szczególności z zasilaczem, akumulatorem, ładowarką lub jakimkolwiek innym elementem niedostarczonym przez firmę Guillemot dla tego produktu); (2) w przypadku używania produktu w sposób inny niż użytek domowy, w tym do celów zawodowych lub komercyjnych (na przykład w salonach gier albo do prowadzenia szkoleń lub zawodów); (3) w razie nieprzestrzegania instrukcji podanych przez dział pomocy technicznej; (4) w odniesieniu do oprogramowania, jako że oprogramowanie to jest objęte odrębną szczegółową gwarancją; (5) w odniesieniu do materiałów eksploatacyjnych (elementów wymienianych w czasie eksploatacji produktu, na przykład baterii jednorazowych, muszli/nakładek na uszy do zestawów słuchawkowych lub słuchawek); (6) w odniesieniu do akcesoriów (na przykład kabli, pokrowców, etui, torebek, pasków na rękę); (7) w przypadku sprzedania produktu na aukcji publicznej.

Niniejsza gwarancja nie podlega przeniesieniu.

Niniejsza gwarancja nie wpływa na prawa klienta wynikające z przepisów dotyczących sprzedaży dóbr konsumenckich w kraju klienta.

Dodatkowe postanowienia gwarancyjne

W okresie gwarancji firma Guillemot zasadniczo nie udostępnia jakichkolwiek części zamiennych, ponieważ jedynym podmiotem upoważnionym do otwarcia jakiegokolwiek produktu Thrustmaster i/lub przywrócenia go do stanu użytkowego jest dział pomocy technicznej (oprócz ewentualnych procedur przywracania produktu do stanu użytkowego, o wykonanie których dział pomocy technicznej może poprosić klienta przez przekazanie pisemnych instrukcji — np. ze względu na prostotę i jawność procesu przywracania do stanu użytkowego — oraz, w razie potrzeby, przez udostępnienie klientowi wymaganych części zamiennych).

Ze względu na realizowane cykle innowacji oraz konieczność zapewnienia ochrony swojej specjalistycznej wiedzy i tajemnic handlowych firma Guillemot zasadniczo nie udostępnia powiadomień dotyczących przywracania do stanu użytkowego ani części zamiennych w przypadku produktów Thrustmaster, których okres gwarancji upłynął.

Odpowiedzialność

Jeśli zezwala na to obowiązujące prawo, firma Guillemot Corporation S.A. („Guillemot”) i jej podmioty zależne nie ponoszą żadnej odpowiedzialności za szkody spowodowane przez co najmniej jeden z następujących czynników: (1) modyfikację lub otwarcie produktu bądź wprowadzenie w nim zmian; (2) nieprzestrzeganie instrukcji montażu; (3) nieodpowiednie lub nadmierne użytkowanie, niedbałość, wypadek (na przykład uderzenie); (4) normalne zużycie; (5) używanie produktu w sposób inny niż użytek domowy, w tym do celów zawodowych lub komercyjnych (na przykład w salonach gier albo do prowadzenia szkoleń lub zawodów). Jeśli zezwala na to obowiązujące prawo, firma Guillemot i jej podmioty zależne nie ponoszą żadnej odpowiedzialności za szkody niezwiązane z wadą materiałową lub produkcyjną produktu (w tym między innymi za szkody spowodowane bezpośrednio lub pośrednio przez jakiegokolwiek oprogramowanie lub na skutek połączenia produktu Thrustmaster z nieodpowiednim elementem, w tym w szczególności z zasilaczem, akumulatorem, ładowarką lub jakimkolwiek innym elementem niedostarczonym przez firmę Guillemot dla tego produktu).

THRUSTMASTER®

WSPARCIE TECHNICZNE

<https://support.thrustmaster.com>



PRAWA AUTORSKIE

©2022 Guillemot Corporation S.A. Wszelkie prawa zastrzeżone. Thrustmaster® jest zastrzeżonym znakiem towarowym firmy Guillemot Corporation S.A. Produkt wytwarzany i dystrybuowany przez firmę Guillemot Corporation S.A. Wszystkie inne znaki towarowe i nazwy marek są za takie uznawane i stanowią własność odpowiednich podmiotów. Zawartość, wzór i dane techniczne mogą ulec zmianie bez powiadomienia i różnić się w zależności od kraju. Zdjęcia i ilustracje nie są wiążące prawnie. Zaprojektowano w Ameryce Północnej i Europie, wyprodukowano w Chinach Ferrari® jest zastrzeżonym znakiem towarowym firmy Ferrari S.p.A.

Do użytku wyłącznie z konsolami PlayStation®5 i konsolami PlayStation®4.

„B”, „PlayStation”, „PS5”, „PS4” i „PlayStation Shapes Logo” są zastrzeżonymi znakami towarowymi lub znakami towarowymi firmy Sony Interactive Entertainment Inc. Wszelkie prawa zastrzeżone. Wszystkie inne znaki towarowe stanowią własność odpowiednich podmiotów. Produkt wytwarzany i dystrybuowany na licencji firmy Sony Interactive Entertainment LLC.

ZALECENIE DOTYCZĄCE OCHRONY ŚRODOWISKA



Na terenie Unii Europejskiej: gdy okres przydatności produktu do eksploatacji dobiegnie końca, produktu nie należy pozbywać się wraz ze zwykłymi odpadami z gospodarstwa domowego, ale oddać do recyklingu w punkcie zbiórki zużytego sprzętu elektrycznego i elektronicznego. Potwierdza to symbol znajdujący się na produkcie, w instrukcji obsługi lub na opakowaniu.

Zależnie od swoich właściwości materiały zawarte w produkcie mogą nadawać się do recyklingu. Dzięki recyklingowi i innym formom utylizacji zużytych urządzeń elektrycznych i elektronicznych klient może w znacznym stopniu

przyczynić się do ochrony środowiska. Aby uzyskać informacje o najbliższych punktach zbiórki odpadów, należy skontaktować z miejscowymi władzami.

We wszystkich innych krajach: należy przestrzegać miejscowych przepisów dotyczących recyklingu sprzętu elektrycznego i elektronicznego.

Niniejsze informacje należy zachować. Kolorystyka i elementy ozdobne mogą różnić się od przedstawionych.

Przed korzystaniem z produktu należy zdjąć z niego plastikowe elementy mocujące oraz naklejki.

www.thrustmaster.com

**Dotyczy wyłącznie UE, Wielkiej Brytanii i Turcji*



PlayStation®5/PlayStation®4/PC 用

ユーザーズマニュアル

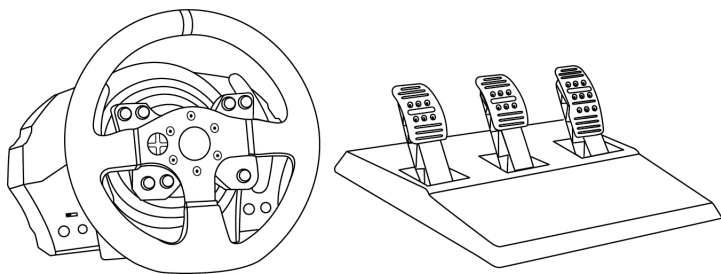

警告:

PlayStation®3 または PlayStation®4 または PlayStation®5 のシステムソフトウェアのバージョンによっては、全ての機能がお使いいただけない場合があります。
その場合は、最新のシステムソフトウェアにバージョンアップしてからご利用下さい。
システムソフトウェアのバージョン確認およびアップデートに関しましてはお使いのゲーム機本体の取扱説明書を御覧ください。

本製品は PlayStation®2、PlayStation®、PS one®では、ご使用になれません。
また、PlayStation®2 規格のソフトウェアでの動作につきましては保証いたしかねます。

保証規定

※ 本製品を使用される前に必ずお読みください。

この度は、本製品をお買い上げいただき誠にありがとうございます。以下の保証規定をお読みいただき内容を同意の上、本製品をご使用ください。

初期不良期間はお買い上げ日から1週間とさせていただきます。

保証期間はお買い上げ日から1年間です。

注意：

個人売買（インターネット等）で購入された際の購入日は、保証開始日として起算できません。社会的信用のある販売店での購入時のみ、購入日を保証開始日としますので、個人売買の場合は、商品の発売日から保証開始日として起算させていただきます。

製品がユーザーマニュアル記載の通常の使用方法により正常に動作しなくなった場合は、弊社の判断で無償にて交換／修理いたします。完売等の場合は同等品と無償で交換いたします。交換の場合、お客様からお送りいただいた製品等は返却いたしかねます。また、修理の際に取り外した部品等も返却いたしかねます。

保証期間内でも、次の場合は保証が受けられません。

1. 弊社製品と判断出来ない場合。
2. ハードウェア自身の消耗に起因する故障または損傷（本製品は性質上、物理的な機構の耐久性能に依存する製品寿命がございます）。
3. 火災、地震、水害、落雷、ガス害、塩害、その他の天災地変、公害や異常電圧による故障または損傷。
4. お買い上げ後の輸送、移動時の落下などお取り扱いが不適当なため生じた故障・損傷。
5. ご使用時の不備あるいは接続している他の機器によって生じた故障または損傷。
6. ユーザーマニュアルの記載内容に反するお取り扱いによって生じた故障または損傷。
7. 弊社以外で改造、調整、部品交換などをされた場合。
8. 本製品の故障に起因するデータ損失などの付随する損害に関しては一切保証できません。
9. ご使用環境との相性問題に関しての返品、返金等。
10. ゲームソフトとの相性問題に関しての返品、返金等。
11. 一般家庭以外（例えば業務用）でのご使用による故障、損傷または不具合。
12. その他、弊社が、交換を認め難い不適切な行為があると判断した場合。
13. 購入日が確認できるレシートがない場合。

カスタマーサポート

本製品に異常を感じられた場合は、すぐに使用を中止し、カスタマーサポートへご相談ください。

■保証を受ける際に用意するもの

購入店と購入した日付が分かる書類(購入時のレシート、保証書シール、保証書レシート、通販の代引伝票など)が必要となります。

それらは決して捨てたりせず大切に保管してください。

ご購入日付を証明する書類をご提示いただけない場合、保証期間内であっても有償での修理対応となりますので、あらかじめご了承ください。

又、保証を受ける権利はご購入者以外(保証の譲渡)が所有する事はできません。

■ご送付についてのご案内

本製品に異常が発生した場合、カスタマーサポートにご相談頂いた後に、本製品をカスタマーサポートまでご送付いただく場合がございます。現象、環境等の詳細をお書き添え頂き、配送業者様の送り状(伝票)に“不良検証品”と明記の上、お買い上げ時のレシート等と共に本製品をお送りください。

発送される際は、紛失等のトラブルを防ぐため、必ず受領確認の取れる宅配便でご送付ください。

封書、郵便小包等の郵送は固くお断り申し上げます。

※ なお、輸送中の事故については、弊社にて責任を負いかねます。あらかじめご了承ください。

■交換／修理依頼時のご注意

以下の点をご了承の上、交換／修理をご依頼頂きますようお願いいたします。

1. 交換／修理のご依頼について:交換／修理のご依頼は日本国内にお住まいの方とさせていただきます。
2. 代替機の貸出について:交換／修理に伴う代替機の貸出等は行っておりません。
3. 製品の交換について:修理が困難な場合には、修理せずに同等品と交換させて頂く場合がございます。この場合、お客様にて貼られたシールなどはお返しできません。
4. お客様が設定されたデータについて:弊社にて修理作業を行う際にお客様が設定されたデータを消去する場合があります。この場合は、工場出荷初期状態でお返しすることとなります。(製品ごと交換する場合も同様です)

■送料について

1. 初期不良期間内(お買い上げ日から1週間):初期不良期間の送料は往復共に弊社が負担させていただきます。
2. 初期不良期間終了以降～保証期間終了まで:弊社にご送付頂く際の送料はお客様にてご負担願います。
3. 製品を返送する際の送料は弊社にて負担させていただきます。

カスタマーサポート連絡先

<https://support.thrustmaster.com/ja/>

技術仕様

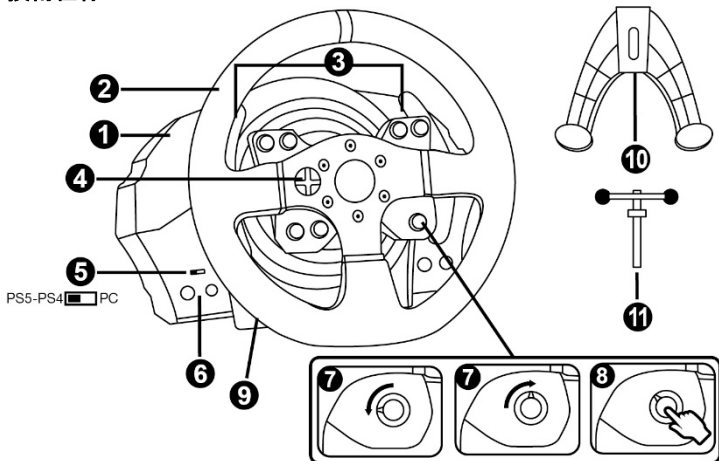

- 1 T300 RS ベース
- 2 Ferrari 599XX EVO ステアリングホイー
- 3 シーケンシャル パドルシフト x 2 (上下)
- 4 方向キー
- 5 PS5™-PS4™ / PC 切り替え用内蔵 USB スライドスイッチ
- 6 MODE ボタン + 赤/オレンジ/緑インジケータランプ
- 7 PS4™ ゲーム機では SHARE/OPTIONS ボタン、PS5™ ゲーム機では CREATE/OPTIONS ボタン
- 8 PS ボタン
- 9 大きなねじ穴 (アタッチメントシステムおよび締め付けねじ用)
- 10 アタッチメントシステム
- 11 金属製取り付けねじ

USB スライドスイッチ (5)に関する重要な注意事項

- **PS5™ ゲーム機**または **PS4™ ゲーム機**で動作させるには、ステアリングコントローラーの USB ケーブルをゲーム機に接続する前に、ステアリングコントローラーのベースにある USB スライドスイッチ (5)を必ず **PS5™-PS4™** のポジションにしておく必要があります。
- **PS3™ ゲーム機**で動作させるには、ステアリングコントローラーの USB ケーブルをゲーム機に接続する前に、ステアリングコントローラーのベースにある USB スライドスイッチ (5)を必ず **PC** のポジションにしておく必要があります。
- **PC** で動作させるには、ステアリングコントローラーの USB ケーブルをゲーム機に接続する前に、ステアリングコントローラーのベースにある USB スライドスイッチ (5)を必ず **PC** のポジションにしておく必要があります。

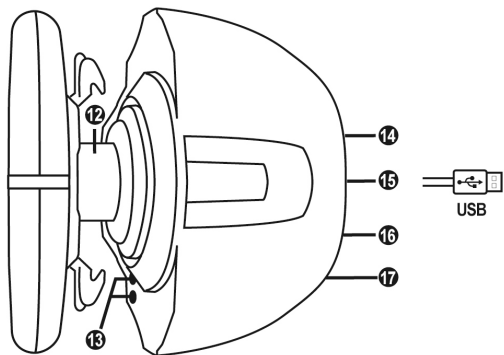

- | | |
|---|--|
| <p>12 Thrustmaster クイックリリース</p> <p>13 L3 ボタン/R3 ボタン</p> <p>14 主電源コネクター(A または B タイプ)
(国によって異なります)</p> | <p>15 ステアリングホイール USB ケーブルとコネクター</p> <p>16 ギアボックス用コネクター
(ギアボックスは別売)</p> <p>17 ペダルセット用コネクター</p> |
|---|--|

ステアリングコントローラーを電源コンセントに接続する前に まず最初にお読みください

ステアリングコントローラーの電源は、ご購入いただいた国によって異なります。
主電源には以下のタイプがあります。

電源内蔵型:

* 電源ユニットがステアリングコントローラーのベースに内蔵されており、A タイプのコネクターを搭載しています。

* 220~240 V 主電源ケーブル

= 220~240V の電源コンセント専用です。



絶対に 220~240V の電源ケーブルを、100~130V の電源コンセントに接続しないでください！

絶対に、このケーブルを主電源アダプターに接続しないでください。

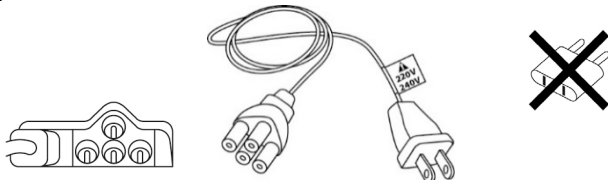

電源内蔵型:

* 電源ユニットがステアリングコントローラーのベースに内蔵されており、A タイプのコネクターを搭載しています。

* 100~125 V 主電源ケーブル

= 100~125 V の電源コンセント専用です。



絶対に 100~125V の電源ケーブルを、220~240V の電源コンセントに接続しないでください！

絶対に、このケーブルを主電源アダプターに接続しないでください。

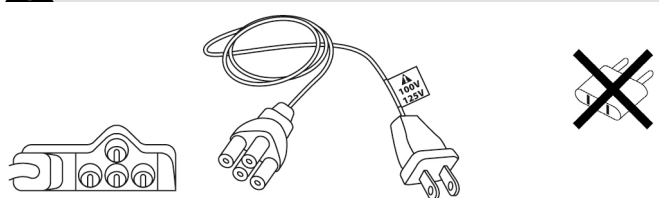

重要: 本製品をご使用になる地域の電源コンセントの電圧が分からない場合は、
必ず管轄の電力会社などにお確かめください。

外部電源型:

* 外部電源ユニット B タイプのコネクター)

* 主電源ケーブル

= 110~240V のすべての電圧に対応。

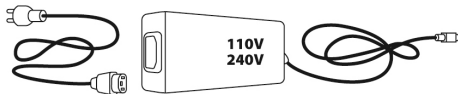

警告

本製品を使用する前にこのマニュアルをよくお読みになり、いつでも参照できるよう手近な所に保管してください。



警告 - 感電

- * 本製品は湿気・ホコリの多い場所や、直射日光のあたる場所で保管しないでください。
- * コネクターやケーブルを、ねじったり引っ張ったりしないでください。
- * 本製品やコネクターをぬらさないでください。
- * 本製品をショートさせないでください。
- * 分解や改造は絶対にしないでください。本製品を火の中に投棄したり、高温にさらしたりしないでください。
- * 付属の電源ケーブル以外は使用しないでください。
- * 電源ケーブルやコネクターが破損していたり、裂けていたり、断線している場合は絶対に使用しないでください。
- * 電源ケーブルの片方がコンセントにしっかり差し込まれており、もう片方がステアリングコントローラーのベースの背面にしっかりと接続されていることをご確認ください。
- * ステアリングコントローラーを分解しないでください: 内部にはユーザーが保守可能な部品はありません。修理はカスタマーサポートまでご依頼ください。
- * メーカー指定のアタッチメント/アクセサリ以外は使用しないでください。
- * ステアリングコントローラーの動作に異常 (変なにおいや音、過度な発熱など) が発生したときは、使用をただちに中止し、電源コードをコンセントから抜き、他のケーブルもすべて抜いてください。
- * ステアリングコントローラーを長期間使用しない場合は、必ず電源コードをコンセントから抜いておいてください。
- * 電源コンセントの場所は、必ず本体の近くで、なおかつアクセスしやすい場所にあることを確認してください。



ステアリングコントローラーのベースにある排気口をふさがないでください。最適な換気を確保するため、以下を必ずお守りください。

- * ステアリングコントローラーのベースを、壁面から少なくとも 10cm 以上離してください。
- * ベースを狭いスペースに置かないでください。
- * ベースをふさがないでください。
- * 排気口にホコリがたまらないようにしてください。



ペダルセットは、裸足もしくは靴下しか着用していない状態で絶対に使用しないでください。

THRUSTMASTER® は、靴を着用せずにペダルセットを使用したことによる生じたいかなるケガについても一切責任を負いません。



フォースフィードバック対応ステアリングコントローラーを使ったゲームプレイは、筋肉や関節の痛みなどの症状を引き起こす恐れがあります。この危険性は、次のような予防措置をとることによって減らすことができます。

- * 長時間のプレイは避けてください。
- * 1 時間ごとに 10～15 分の休憩をとるようにしてください。
- * 手、手首、腕、足を始めとする身体の部位に疲れや痛みを感じたときはプレイをただちに中止し、再開する前に数時間の休憩をとるようにしてください。
- * 休憩後にプレイを再開しても、上記の症状や痛みがとれない場合は、プレイを中止して医師に相談してください。
- * 本製品は、お子様の手の届かない場所で使用してください。
- * ゲームプレイ中は常に、ステアリングホイールの正しい位置に両手を置いて使用してください。ステアリングホイールから両手を完全に離さないでください。
- * ゲームプレイ中は、ペダルの下およびペダルセット付近に指を絶対に置かないでください。
- * 調整中およびゲームプレイ中は、絶対に手や腕をステアリングホイールのすき間に置かないでください。
- * ステアリングコントローラーのベースが、マニュアルの指示通りに正しく固定されていることを確認してください。

重量注意



本製品の対象年齢は
16 歳以上です。



本製品を、自分や人に落とさないようにご注意ください。

正



誤



誤





警告 - ペダル挟まれ危険 (プレイ時)

- *ペダルセットは、お子様の手の届かない場所で使用および保管してください。
- *プレイ中は、ペダルの両サイド付近に指を絶対に置かないでください。
- *ゲームプレイ中は、ペダルの後方ベース付近に指を絶対に置かないでください。
- *プレイ中は、ペダルのフロントベース付近に指を絶対に置かないでください。



警告 - ペダル挟まれ危険 (非プレイ時)

- *ペダルセットは、子供の手が届かない安全な場所に保管してください。

レーシングコントローラーのファームウェアのアップデート

ステアリングコントローラーのベースに搭載されているファームウェアは、製品機能の改良・強化が図られた最新ファームウェアにアップデートすることが可能です。

お使いのステアリングコントローラーの現在のファームウェアバージョンを表示し、必要に応じてアップデートを行うには次の URL にアクセスしてください (PC から): <https://support.thrustmaster.com/ja/>。[ステアリングホイール/ T300 Ferrari Integral Alcantara® Edition] をクリックし、[ドライバ] を選択してファームウェアのダウンロードおよびセットアップ手順にしたがってください。

重要な注意事項:

PC で動作させるには、ステアリングコントローラーの USB ケーブルをゲーム機に接続する前に、ステアリングコントローラーのベースにある USB スライドスイッチ (5) を必ず PC のポジションにしておく必要があります。

ステアリングホイールをベースに設置する

矢印を使って、コネクターの位置を合わせます。

ベース (1)コネクター:上向き矢印

ステアリングホイール (2)コネクター:上向き矢印

コネクターを正しい位置にセットしたら、Thrustmaster クイックリリース (12) デバイスのリングを、ステアリングホイール (2) の位置を固定しながら逆時計回りに回すだけです。

次に、リングをできるだけきつく締めます。リングの位置を固定した状態で、ステアリングホイールを時計方向に回してください。

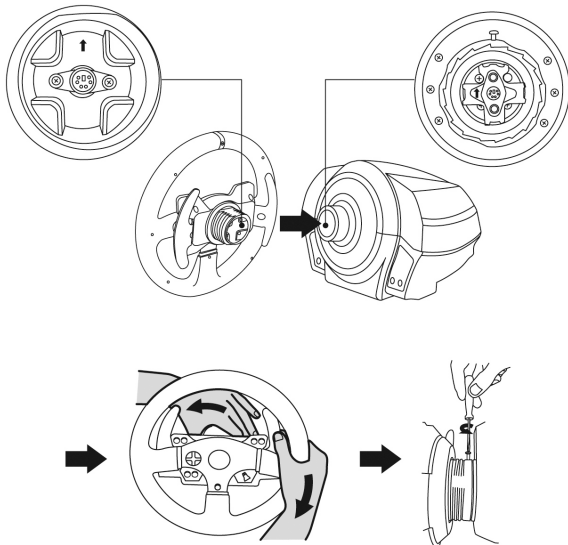

ステアリングホイールを取り付けたら、180° 回転させることで (ステアリングホイールを正面から見たとき、Ferrari® ロゴが逆さになります)、Thrustmaster クイックリリース (12) デバイスのリング部にある小さな取り付けねじにアクセスできます。大きなプラスドライバーで、小さな取り付けねじを時計方向に回して締めます (締めすぎ注意)。



プラスドライバーで小さな取り付けねじを締める際には、力の入れすぎにご注意ください。少し抵抗を感じたら、それ以上ねじを回さないでください。

ステアリングコントローラーを取り付ける

ステアリングコントローラーをテーブルまたは机に取り付ける

1. ステアリングコントローラーを、テーブルなど平らで水平かつ、安定した場所に置きます。
2. アタッチメントシステム (10) に締め付けねじ (11) を差し込み、ねじを逆時計回りに回して、ステアリングコントローラー底面の大きなねじ穴 (9) に締め込みます (ステアリングコントローラーがしっかりと固定されるまで)。

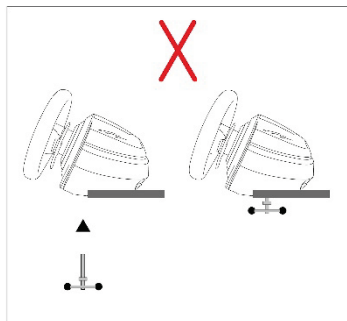
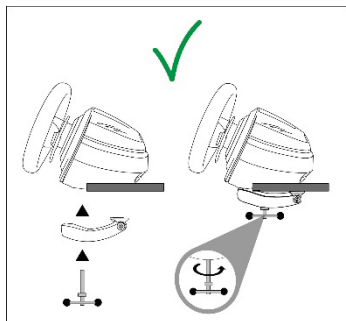

警告: 絶対に、アタッチメントシステムを取り付けずにねじだけを閉めないでください。ステアリングコントローラーが損傷する恐れがあります。

ステアリングコントローラーのベースをコックピットに取り付ける

1. ステアリングコントローラーのベースを、コックピットの上に置きます。
2. 2本のM6ねじ(付属していません)をコックピットに通し、ステアリングコントローラー底面の2つの小さなねじ穴に差し込みます。
重要: 使用するM6ねじ2本の長さが、コックピットの厚さ + 12 mm を超えないようにしてください。それよりも長いねじを使用すると、ステアリングコントローラーのベースの内部部品が破損する恐れがあります。
3. 必要であれば、大きなねじ穴に締め付けねじを差し込んで、標準アタッチメントシステムを取り付けてください。

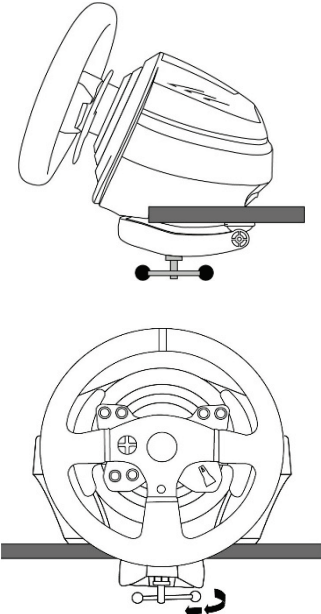
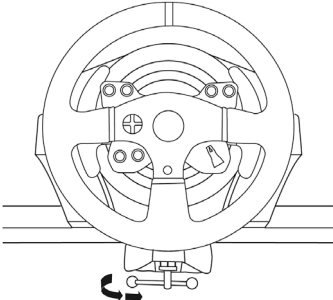
<p>取り付け / 取り外し</p>	<p>方向</p>
<p>締めるとき:</p> <p>ねじを 逆時計回り</p>	
<p>取り外すとき:</p> <p>ねじを 時計回り</p>	

PLAYSTATION®5 ゲーム機および PLAYSTATION®4
ゲーム機のマッピング

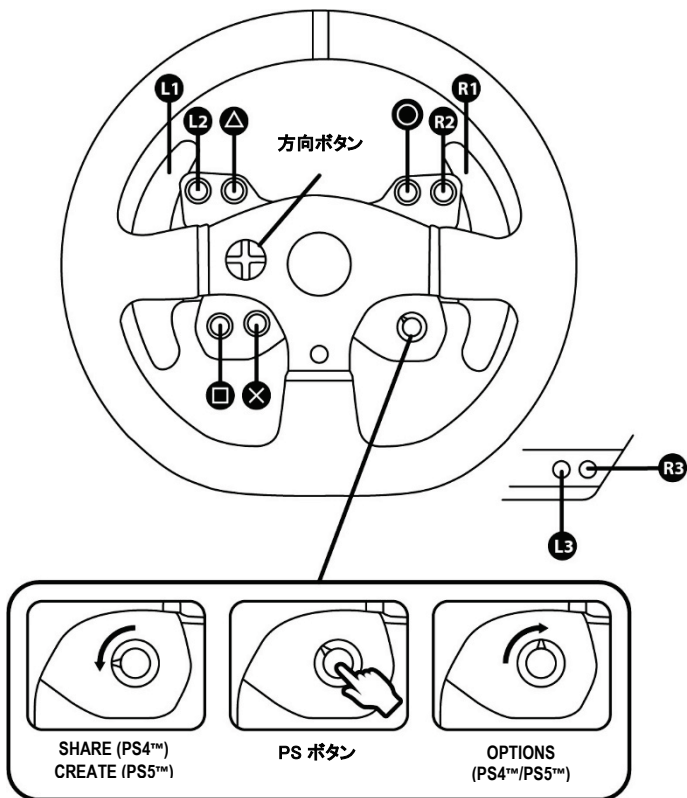

PC のマッピング

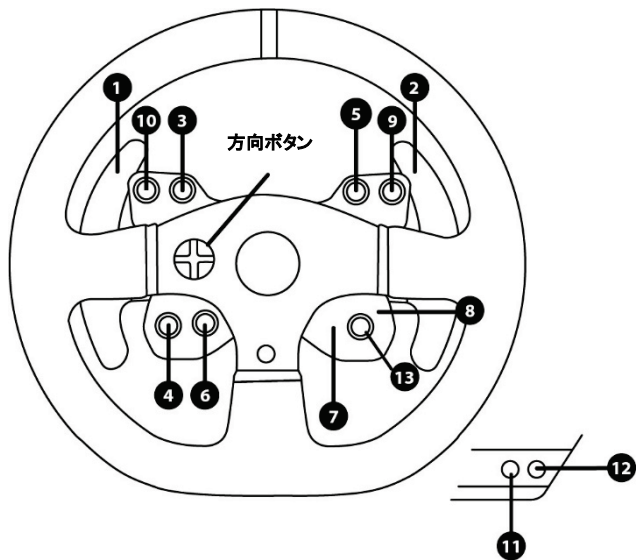

ステアリングコントローラーを PLAYSTATION®5 ゲーム機または PLAYSTATION®4 ゲーム機用にセットアップする*

1. ペダルセットを、ステアリングコントローラーのベース背面にあるコネクター(17)に接続します。
2. 電源ケーブルを、ステアリングコントローラーのベース背面にあるコネクター(14)に接続します。
3. 電源ケーブルを、同じ電圧仕様のコンセントに差し込んでください。



詳しくは本マニュアル 4 ページの「ステアリングコントローラーを電源コンセントに接続する前に」の項をご参照ください。

4. ステアリングコントローラーのベースにある USB スライドスイッチ (5) は、「PS5™-PS4™」のポジションにセットしておく必要があります。
5. ステアリングコントローラーの USB コネクター(15) を、ゲーム機本体のいずれかの USB ポートに接続します。
6. ゲーム機の電源を入れると、ステアリングホイールの自動調整が行われます。
7. このステアリングコントローラーを使用するには、PS ボタン(8)を押してから、PlayStation®Network アカウントにログインしてください。

これでプレイの準備が整いました！

PS5™ モードから PS4™ モードへの切り替え、およびその逆の切り替え

MODE ボタン (6) を 5 秒間押し続けてから離します。

インジケータランプの色が変わり、選択した内容が瞬時にステアリングコントローラーの内蔵メモリに保存されます。

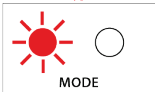
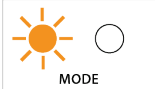

選択したモード	インジケータランプの色 (6)
PS5™ PS5-PS4 <input checked="" type="checkbox"/> PC	赤 
PS4™ PS5-PS4 <input type="checkbox"/> PC	オレンジ 

重要な注意:

-PC で使用時には、ステアリングコントローラーの USB ケーブルを接続する前に、ベースにある USB スライドスイッチ (5) を常に正しいポジション (PS5™-PS4™) にセットしておく必要があります。スライドスイッチのポジションを変更するには、ゲーム機本体から USB を取り外し、スイッチのポジションを変更してから USB ケーブルをゲーム機本体につなぎ直します。

-PlayStation®4 または PlayStation®5 での使用時には、切り替え USB スライドスイッチ (5) は「PS5™-PS4™」のポジションにセットしておく必要があります。

*このステアリングコントローラーを使用するには、PS ボタン(8)を押す必要があります。

*このステアリングコントローラーは多くのゲームで T300RS として認識されます。

*このステアリングコントローラーは、互換性のあるゲームおよびシステムメニューで使用できます。

*このステアリングコントローラーでは CREATE/SHARE および PS ボタンを使用できます。

-T300 と互換性のある PS5™ および PS4™ のゲーム一覧 (および各ゲームプレイ時に必要となる切り替え USB スライドスイッチ (5) のポジション) は次の URL にて確認できます

<https://support.thrustmaster.com/ja/>

[ステアリングホイール / T300 Ferrari Integral Alcantara Edition / ゲームの設定] をクリックしてください。この一覧は定期的に更新されます。

ステアリングコントローラーを PC 用にセットアップする*

*PC との互換性は Sony Interactive Entertainment によって承認されていません。

1. ペダルセットを、ステアリングコントローラーのベース背面にあるコネクタ(17)に接続します。
2. 電源ケーブルを、ステアリングコントローラーのベース背面にあるコネクタ(14)に接続します。
3. 電源ケーブルを、同じ電圧仕様のコンセントに差し込んでください。



詳しくは本マニュアル 4 ページの「ステアリングコントローラーを電源コンセントに接続する前」の項をご参照ください。

4. ステアリングコントローラーのベースにある USB スライドスイッチ (5) を PC にセットします。
5. <https://support.thrustmaster.com> にアクセスして、PC 用のドライバーと Force Feedback ソフトウェアをダウンロードします。[ステアリングホイール] > [T300 Ferrari Integral Alcantara Edition] を選択してください。
6. ダウンロードが完了したらインストールを開始し、画面上の指示にしたがってステアリングコントローラーの USB コネクタをコンピュータに接続してください。これでインストールは終了です。ステアリングホイールの自動調整が実行されます。インジケータランプ (6) の色は緑です。
7. インストールが終了したら、[終了] をクリックしてコンピュータを再起動します。
8. [スタート] > [すべてのプログラム] > [Thrustmaster] > [FFB Racing Wheel] > [コントロールパネル] を選択し、[ゲーム コントローラ] ダイアログを開きます。

[ゲーム コントローラ] ダイアログが開き、ステアリングコントローラーの名前 (Thrustmaster T300RS Racing Wheel) とステータス「OK」が表示されます。

9. [プロパティ] をクリックし、T300 コントロールパネルでステアリングコントローラーの設定を行います。
 - ・ **Test Input** タブ: PC ゲーム内でアクションボタン、方向ボタン、ステアリングホイールおよびペダルの軸、ステアリングホイールの回転角度の調整などをテストし、表示することができます。
 - ・ **Test Forces** タブ: 12 種類のフォースフィードバック効果をテストすることができます。
 - ・ **Gain Settings** タブ: PC ゲーム内のフォースフィードバック効果の強さを調整することができます。

一般的な注意事項:

- PC では、ゲームを起動する前に、必ず [OK] をクリックして [ゲームコントローラ] ダイアログを完全に閉じてください。
- ステアリングコントローラーのファームウェアバージョンは、コントロールパネルタブの右上隅に表示されます。

これでプレイの準備が整いました！

重要:

PC で動作させるには、ステアリングコントローラーの USB ケーブルをゲーム機に接続する前に、ステアリングコントローラーのベースにある USB スライドスイッチ (5) を必ず PC のポジションにしておく必要があります。

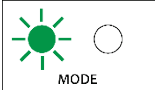
選択したモード	インジケータランプの色 (6)
PC PS5-PS4 <input type="checkbox"/> PC	緑 

ステアリングホイールとペダルセットの自動調整

ステアリングコントローラーを電源コンセントにつなげて、ステアリングコントローラーの USB コネクターを PlayStation®3 または PlayStation®4 または PlayStation®5 に接続すると、ステアリングホイールの自動調整が実行されます。

自動調整では、ステアリングホイールが左右方向に合計 1080° すばやく回転し、最後にセンターで停止します。



警告:

自動調整が行われている間は、絶対にステアリングホイールに触れないでください。調整が正しく行われなかったり、ケガをしたりする恐れがあります

ステアリングコントローラーがゲーム機に接続されている状態、もしくはゲームプレイ中は、絶対にペダルセットをステアリングコントローラーのベースに接続（またはベース分から取り外し）しないでください。調整が正しく行われな場合があります。

ペダルセットは必ず、ステアリングコントローラーをゲーム機に接続する前に、ステアリングコントローラーに接続してください。

ステアリングホイールの調整が完了してゲームが起動した後、ペダルを数回踏むとペダルは自動的に調整されます。



警告:

ペダルの自動調整が行われている間やゲームのロード中は、絶対にペダルを踏まないでください！調整が正しく行われな恐れがあります。

ステアリングホイールやペダルセットが正しく動作しない、あるいは調整が正しくないと思われる場合:

ゲーム機本体の電源をオフにし、ステアリングコントローラーを完全に取り外します。次に、(電源ケーブルとペダルのセットを含む) すべてのケーブルをつなぎ直してから、ゲーム機本体とゲームを再起動してください。

内部温度センサー

このステアリングコントローラーには、冷却システムとしてヒートシンクとファンが搭載されています。

- ホイールの内部温度はサーモスタットによって監視されます。
- ゲームでステアリングコントローラーを使用中:
 - ステアリングコントローラー内部が一定の温度（ゲーム開始数分後、フォースフィードバックの強さ設定による）になると冷却ファンが動作を開始します。
 - フォースフィードバックの効果は、ハンドルの温度がかなり高くなると直ちに自動的に小さくなります（モーターを保護するため）。温度が若干低くなると、フォースフィードバック効果は再び強くなります。
- ゲーム終了時: ゲーム終了後も、熱慣性によりモーターは温度がしきい値まで下がるまで回り続けます。このステアリングコントローラーは、モーターを高温による損傷から守るための保護機構を搭載しています（冷却には、ゲーム中に達したモーターの温度に応じて 5 ~ 45 分間ほど要します）。

MODE ボタンおよびインジケータランプ (θ)

ペダルセット用 MODE ボタン

アクセルとクラッチペダルは電子的にスワップできます。

手順:

T300 ステアリングコントローラーのベースにある **MODE + L3 + R3** ボタンを同時に5秒間押し続けてから、離します。

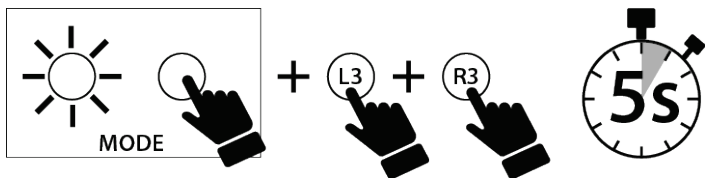

ペダルのスワップ状態は、ステアリングコントローラーの内蔵メモリに保存されます。選択したモードによってインジケータランプ (θ) の点滅が異なります。

アクセルとクラッチペダル	MODE インジケータ (θ) の色
反転モードへの切り替え	操作後に 5 回点滅し、その後 8 秒に 1 回の間隔で点滅し続けます。
ノーマルモードへの切り替え	操作後に 1 回だけ点灯し、その後は点滅しません。

MODE ボタンに関するその他の情報

MODE ボタンおよびインジケータランプについてさらに詳しく知るには、<https://support.thrustmaster.com/ja/> をご覧ください。[ステアリングホイール / T300 Ferrari Integral Alcantara Edition] をクリックし、[マニュアル / FAQ] を選択してください。

ヘルプ ファイルとよくある質問

<http://support.thrustmaster.com> を参照してください。また、[ステアリングホイール / T300 Ferrari Integral Alcantara Edition] をクリックし、[マニュアル / FAQ] を選択してください。

TBPA

THRUSTMASTER 3 PEDALS ADD-ON

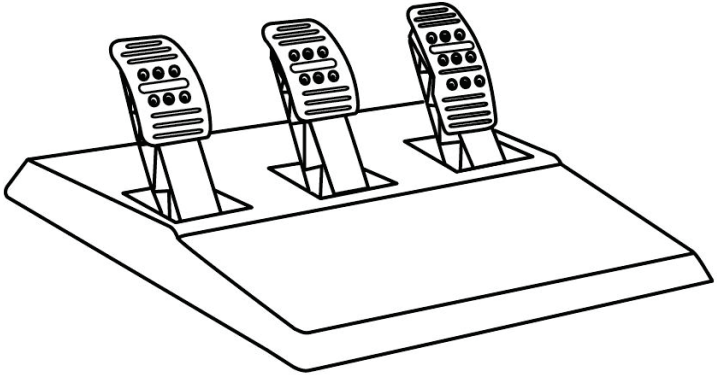

技術仕様

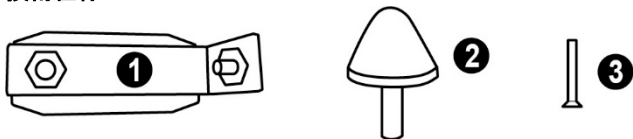

- 1 円錐ストップ用金属サポート
(出荷時には取り付けられていません)
- 2 円錐ストップ
- 3 金属サポート取り付けねじ
- 4 2.5 mm 2.5 mm 六角レンチ (付属)
- 5 円錐ストップ位置調整ナット

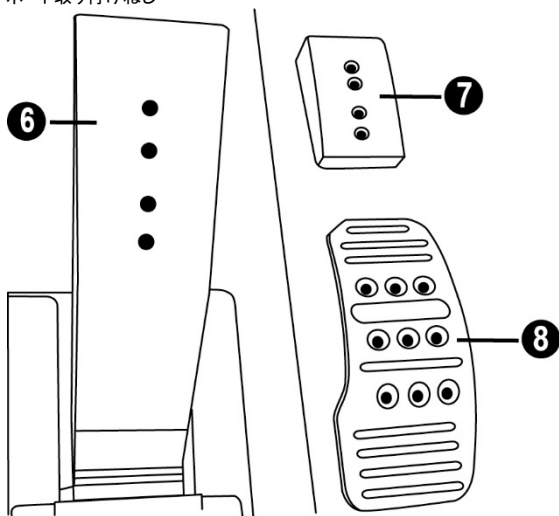

- 6 ペダルアーム
- 7 プラスチック製ヘッドサポート
- 8 メタルペダルヘッド

警告

本製品をお使いになる前に、このマニュアルをしっかりとお読みになり、いつでも参照できる場所に保管しておいてください。



ペダルセットは、裸足もしくは靴下しか着用していない状態で絶対に使用しないでください。安全のため、必ず靴を着用してください。

THRUSTMASTER® は、靴を着用せずにペダルセットを使用したことによって生じたいかなるケガについても一切責任を負いません。



警告 - ペダルセット挟まれ危険

- *ペダルセットは、お子様の手の届かない場所で使用および保管してください。
- *プレイ中は、ペダルの両サイド付近に指を絶対に置かないでください。
- *プレイ中は、ペダルの後方ベース付近に指を絶対に置かないでください。
- *プレイ中は、ペダルのフロントベース付近に指を絶対に置かないでください。

危険



危険



危険



ペダルの自動調整



重要:

- 調整トラブルを避けるため、ステアリングコントローラーが PS5™ または PS4™ または PC に接続された状態で、ステアリングコントローラーのベースからペダルセットを絶対に取り外さないでください。
- ペダルセットは必ず、PS5™ または PS4™ または PC に接続する前に、ステアリングコントローラーに接続してください。
- ステアリングホイールの自動調整が終了してゲームが起動すると、ペダルも数回踏まれることで自動的に調整されます。
- 調整トラブルを防ぐため、ゲームの起動中は絶対にステアリングホイールを動かしたり、ペダルを踏んだりしないでください。
- ペダルセットが正しく動作しない、あるいは調整が正しくないと思われる場合は、ゲーム機本体の電源をオフにし、ステアリングコントローラーを完全に取り外します。次に、(電源ケーブルとペダルのセットを含む) すべてのケーブルをつなぎ直してから、ゲーム機本体とゲームを再起動してください。

ペダルセットをコックピットに取り付ける

- ペダルセットを、ペダルセット底面のねじ山を使って取り付けます。
- 2本の M6 ねじ (付属していません) をコックピットのペダルサポートプレートに通し、ペダルセット底面の 2 つの小さなねじ穴に差し込みます。

重要: 使用する M6 ねじ 2 本の長さが、コックピットのペダルサポートプレートの厚さ + 10 mm を超えないようにしてください。それよりも長いねじを使用すると、ペダルセットの内部部品が破損する恐れがあります。

ペダルセットの調整

3つのペダルに含まれるもの:

- 複数の穴が開いた金属製ヘッドヘッド (8) (アクセル用に 9 個、ブレーキ用に 6 個、クラッチ用に 6 個)。
- 4 個の穴が開けられた "プラスチック製ヘッドサポート (7)" (ヘッドとアームの間)。
- 2 個の穴が開いたペダルアー (6)。

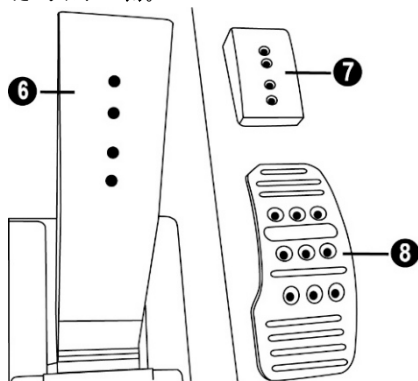

注意: 調整トラブルを防ぐため、ペダルセットの調整を行う前に、必ずステアリングコントローラーの USB ケーブルを取り外してください。

アクセルペダルの高さの調整

- 付属の 2.5mm 六角レンチ (4) で、“金属製ヘッド (8)” とそのサポート部分 (7) を固定している 2 個のねじを緩めて取り外します。
- 任意の高さポジションを選択してからねじを戻し、“金属製ヘッド (8)” とそのサポート部分 (7) がしっかりと固定されるまでねじを締めます。

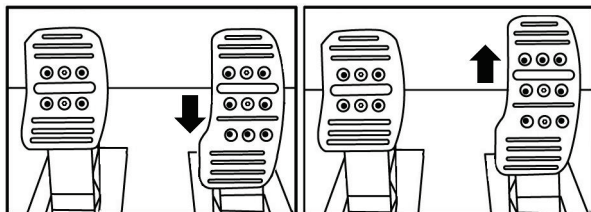

低ポジション (デフォルト)

高ポジション

3 ペダルのスペース間隔の調整

- 付属の 2.5mm 六角レンチ (4) で、“金属製ヘッド (8)” とそのサポート部分 (7) を固定している 2 個のねじを緩めて取り外します。
- 任意のポジション (左、中央、右) を選択してからねじを戻し、“金属製ヘッド (8)” とそのサポート部分 (7) がしっかりと固定されるまでねじを締めます。

ブレーキペダルのセッティング例:

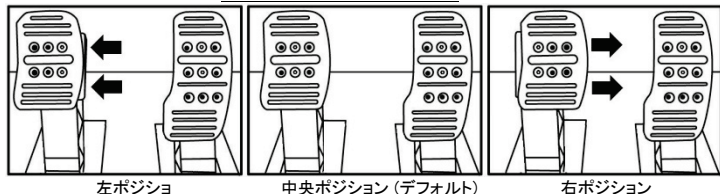

ペダル毎にセッティング可能なスペース間隔ポジション数:

- アクセルペダル 3 ポジション
- ブレーキペダル 3 ポジション
- クラッチペダル 3 ポジション

ペダルの傾き調整

- 付属の 2.5mm 六角レンチ (4) で、“金属製ヘッド (8)” とそのサポート部分 (7) を固定している 2 個のねじを緩めて取り外します。
- プラスチック製ヘッドサポート (7) を 180° 回してからねじを戻し、“金属製ヘッド (8)” とそのサポート部分 (7) がしっかりと固定されるまでねじを締めます。

アクセルペダルのセッティング例:

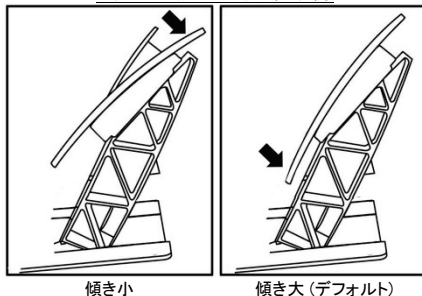

ペダル毎にセッティング可能な傾きポジション数:

- アクセルペダル 2 ポジション
- ブレーキペダル 2 ポジション
- クラッチペダル 2 ポジション

円錐ストップの取り付け (“CONICAL RUBBER BRAKE” MOD)

このカスタム変更 (MOD) は必須でないため、デフォルトでは取り付けられていません。
この MOD が取り付けられていない場合、ブレーキペダルは最も標準的に動作します。

MOD を取り付けることで、ブレーキ時のフィーリングや抵抗をアレンジして楽しむことができます。

お好みに合わせてご利用ください。

- 円錐ストップ (2) を、金属サポート (1) にねじで取り付けます。

- 位置調整ナット (5) を底部 (円錐ストップのねじ山) に取り付けます。

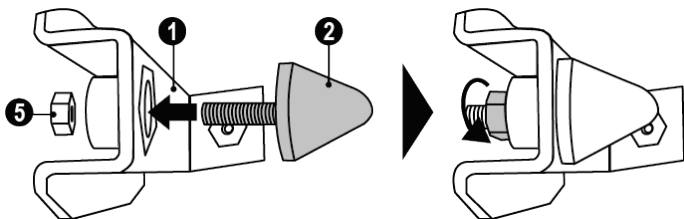

- 円錐ストップをブレーキペダルのアーム部分にセットします。

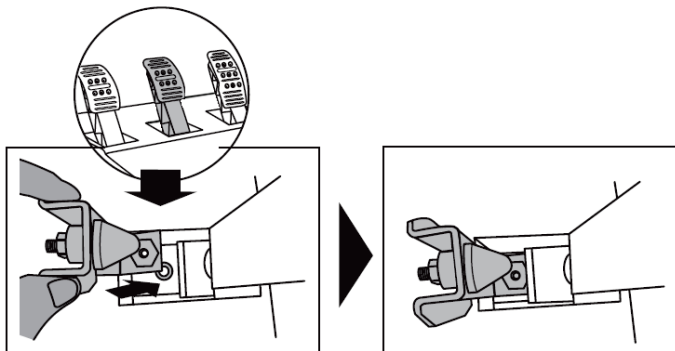

- 付属の 2.5 mm 六角レンチ (4) を使い、円錐ストップをペダルセット底面にある小さな中央ねじ山に、取り付けねじ (3) を使って取り付けます。

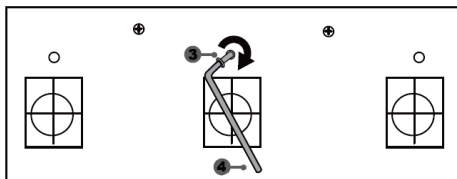
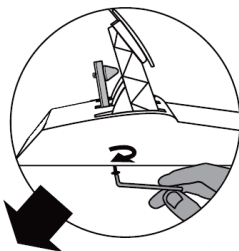

これで“CONICAL RUBBER BRAKE” MOD の取り付けが完了しました！

ブレーキペダルの可動域と抵抗強さの設定

ナット (5) を少し緩めて、円錐ストップ (2) をペダルアームのバックに近づけることで、ブレーキペダルの抵抗を強めることができます (必要に応じて、14 mm のスパナもしくはラジオペンチを使用して固定してください)。円錐ストップをペダルのアームのバックに近く取りつけるほど抵抗は大きくなります。

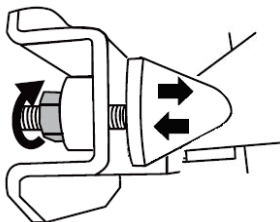

注意:円錐ストップがブレーキペダルのバックの非常に近くにあると、最大調整値に到達しにくくなる場合があります。そのような場合は:

ブレーキペダルを、最大値に達するまでゆっくり、かつ強く踏みつける (必要であれば、ペダルの上に一瞬立っても構いません)、あるいは円錐ストップをブレーキペダルのアームのバックからもう少し離します。

COPYRIGHT

©2022 Guillemot Corporation S.A. All rights reserved. Thrustmaster® is a registered trademark of Guillemot Corporation S.A. Manufactured and distributed by Guillemot Corporation S.A. All other trademarks and brand names are hereby acknowledged and are the property of their respective owners. Contents, design, and specifications are subject to changes without notice and may vary from one country to another. Photos and illustrations not binding. Designed in North America and Europe, made in China.

Ferrari® is a registered trademark of Ferrari Idea S.p.A.

For use exclusively with PlayStation®5 consoles and PlayStation®4 consoles.

“PS”, “PlayStation”, “PS5”, “PS4” and “PlayStation Shapes Logo” are registered trademarks or trademarks of Sony Interactive Entertainment Inc. All rights reserved. All other trademarks are the property of their respective owners. Manufactured and distributed under license from Sony Interactive Entertainment Inc.

環境保護推奨

国内の電気電子機器のリサイクル法を遵守してください。

リサイクルのための廃機器の収集地点や廃棄方法についての詳細は、お住まいの地域の自治体までお問い合わせください。

この情報は大切に保管してください。色や形状は実際の製品と異なる場合があります。

本製品をご使用になる前に、プラスチック留め具や粘着テープなどはすべて取り除いてください。

www.thrustmaster.com

Made in China.



T300 *Ferrari Integral Racing Wheel* ALCANTARA® Edition

T300 法拉利 Alcantara 版方向盘

PlayStation®5 主机、PlayStation®4 主机和 PC 版

用户手册

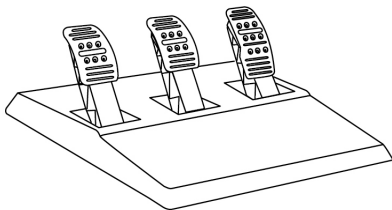
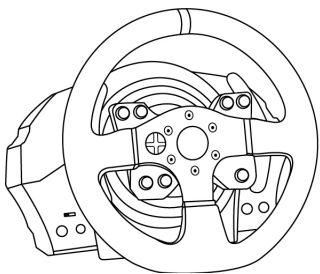

警告：

为了确保 T300 赛车方向盘在游戏过程中正常工作，可能需要安装游戏的自动更新（需将系统连接到互联网）。

技术特性

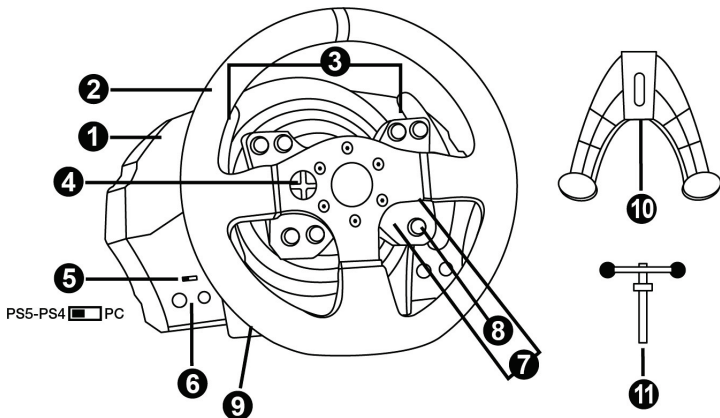

- 1 T300 RS 底座
- 2 Ferrari 599XX EVO 方向盘
- 3 2 个连续换挡拨片 (向上、向下)
- 4 方向按钮
- 5 内置 USB 滑动开关
(供 PS5™/PS4™/PC 使用)
- 6 MODE (模式) 按钮 +
红色/橙色/绿色指示灯
- 7 SHARE/OPTIONS 按钮 (PS4™ 主机上)
和 CREATE/OPTIONS (PS5™ 主机上)
- 8 PS 按钮
- 9 大螺纹孔 (供附着系统和紧固螺钉使用)
- 10 附着系统
- 11 金属紧固螺钉

关于 USB 滑动开关 (5) 的重要提示：

- 为了确保在 **PS5™ 主机** 或 **PS4™ 主机** 上正常运行，在将赛车方向盘的 USB 线缆连接到主机之前，必须先将赛车方向盘底座上的 USB 滑动开关 (5) 始终设置在 **PS5™-PS4™** 位置。
- 为了确保在 **PS3™ 主机** 上正常运行，在将赛车方向盘的 USB 线缆连接到主机之前，必须先将赛车方向盘底座上的 USB 滑动开关 (5) 始终设置在 **PC** 位置。
- 为了确保在 **PC** 上正常运行，在将赛车方向盘的 USB 线缆连接到 PC 之前，必须先将赛车方向盘底座上的 USB 滑动开关 (5) 始终设置在 **PC** 位置。

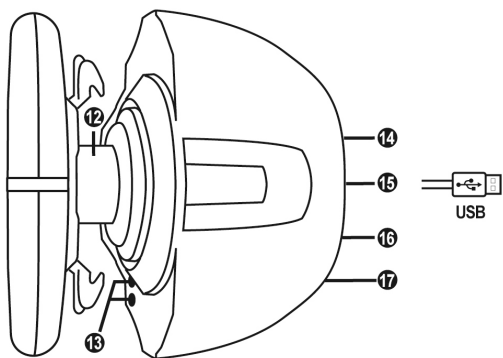

12 Thrustmaster (图马思特) 快速拆卸

13 L3/R3 按钮

14 电源接头 (A 型或 B 型, 随国家而异)

15 赛车方向盘 USB 线缆和接口

16 变速器接口 (变速器单独销售)

17 踏板组接口

将赛车方向盘插入电源插座：继续进行之前请仔细阅读以下说明！

赛车方向盘的电源随购买设备所在的国家而异。

电源可采用以下类型：

中国大陆：内置，配有：

A 型接口电源部件，直接安装在赛车方向盘底座内部

* 220-240V 电源线

= 只兼容 220-240V 供电电源。

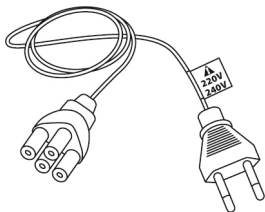

**切勿将 220-240V 电源线连接到
100-130V 电源插座！切勿将该电源线
连接到电源适配器！**



中国台湾：内置，配有：

A 型接口电源部件，直接安装在赛车方向盘底座内部

* 一根 100-125V 电源线

= 只兼容 100-125V 供电电源。

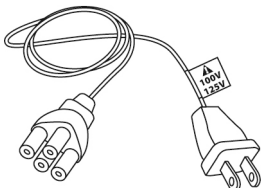

**切勿将 100-125V 电源线连接到
220-240V 电源插座！切勿将该电源线
连接到电源适配器！**



重要说明：如果您不知道使用方向盘所在区域采用哪一种供电电压，请咨询当地的电力供应商。

外置，配有：

* 外部电源，带有 B 型接口。

* 一根电源线。

= 兼容从 110 到 240 V 的所有电压。

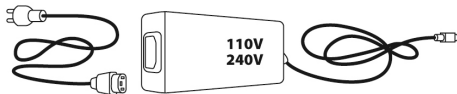
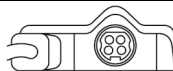

警告

使用本产品之前，请仔细阅读本手册并妥为保存供以后参考。



警告 — 电击

- * 请将本产品置于干燥处，请勿将其暴露于灰尘或阳光下。
- * 请勿扭曲或拉拽接口和线缆。
- * 请勿将任何液体溅到产品或其接口上。
- * 请勿使本产品短路。
- * 切勿拆卸本产品；请勿将其投入火中以及暴露于高温下。
- * 请使用随赛车方向盘提供的电源线，切勿使用除此之外的其他电源线。
- * 如果线缆或者其接口损坏、开裂或破损，请勿使用电源线。
- * 确保电源线正确插入电源插座，并正确连接到赛车方向盘底座背面的接口。
- * 请勿打开赛车方向盘：里面没有用户可维修部件。任何维修必须由制造商、其授权代表或合格技术人员进行。
- * 只能使用制造商指定的附着系统/配件。
- * 如果赛车方向盘操作异常（如果其发出任何异常声音、热量或气味），请立即停止使用，将电源线从电源插座上拔掉并断开其他线缆。
- * 如果长时间不使用方向盘，请从电气插座上断开电源线。
- * 电气插座必须位于设备附近，且必须方便插拔电源线。



通气孔

确保未阻塞赛车方向盘底座上的任何通气孔。为了实现最佳通风，请确保做到以下几点：

- * 方向盘底座与任何墙面至少保持 10cm 的距离。
- * 请勿将底座置于任何狭窄空间。
- * 请勿遮盖底座。
- * 请避免灰尘在通气孔堆积。



**为安全起见，切勿赤脚或脚上只穿着袜子使用踏板组。
THRUSTMASTER® 对于在未穿鞋的情况下使用踏板组
而造成的伤害不承担任何责任。**



警告 — 力回馈和重复动作所导致的伤害

使用力回馈赛车方向盘玩游戏可能会导致肌肉或关节疼痛。如欲避免任何问题，请采取以下措施：

- * 避免游戏时间过长。
- * 游戏每进行一小时之后应休息 10 到 15 分钟。
- * 如果感觉手、腕、臂、腿或脚出现任何疲劳或疼痛，请停止游戏并休息几个小时，然后再重新开始游戏。
- * 重新开始游戏之后，如果症状或疼痛持续存在，请停止游戏并咨询医生。
- * 请放在儿童接触不到的地方。
- * 在游戏过程中，要始终保持双手在方向盘处于正确位置，而不是完全随意放置。
- * 在游戏过程中，切勿将手或手指放在踏板下方或靠近踏板组的任何位置。
- * 在校准和游戏过程中，切勿将手或手臂穿过赛车方向盘的开口。
- * 确保赛车方向盘底座按照本手册的说明牢牢固定。

重型产品



本产品只能由年满 16 岁或以上的用户操作。



注意不要将产品掉落在自己或任何其他人士身上！

始终保持



绝对禁止



绝对禁止

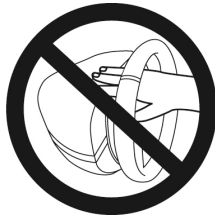

警告 — 玩游戏时踏板组夹住危险

- * 请将踏板组放在儿童接触不到的地方。
- * 在游戏过程中，切勿将手指放在踏板两侧或靠近踏板两侧的任何位置。
- * 在游戏过程中，切勿将手指放在踏板后基座上或靠近踏板后基座的任何位置。
- * 在游戏过程中，切勿将手指放在踏板前基座上或靠近踏板前基座的任何位置。

绝对禁止



绝对禁止



绝对禁止



警告 — 不玩游戏时踏板组夹住危险

- * 请将踏板组存放在安全的地方，放在儿童接触不到的地方。

更新赛车方向盘的固件

可将封装在赛车方向盘底座的固件更新为具有产品增强功能的最新版本。

要显示赛车方向盘当前所使用的固件版本，如有需要则进行更新：在电脑上，访问以下网址 <http://support.thrustmaster.cn>。区点击**方向盘/ T300 Ferrari Integral Alcantara Edition**，然后选择**固件**并按照操作说明所描述的下载和安装过程进行。

重要提示：

为了确保在 PC 上正常运行，在将赛车方向盘的 USB 线缆连接到 PC 之前，必须先将赛车方向盘底座上的 USB 滑动开关 (5) 始终设置在 PC 位置。

将方向盘安装在底座上

使用箭头对准接口位置：

底座 (1) 接口： 箭头朝上

赛车方向盘 (2) 接口： 箭头朝上

接口正确定位之后，只需将方向盘 (2) 保持在适当位置，同时逆时针方向旋转Thrustmaster (图马思特) 快速拆卸 (12) 装置的套环。

然后，尽可能拧紧套环：要做到这一点，需将套环保持在适当位置并顺时针旋转赛车方向盘。

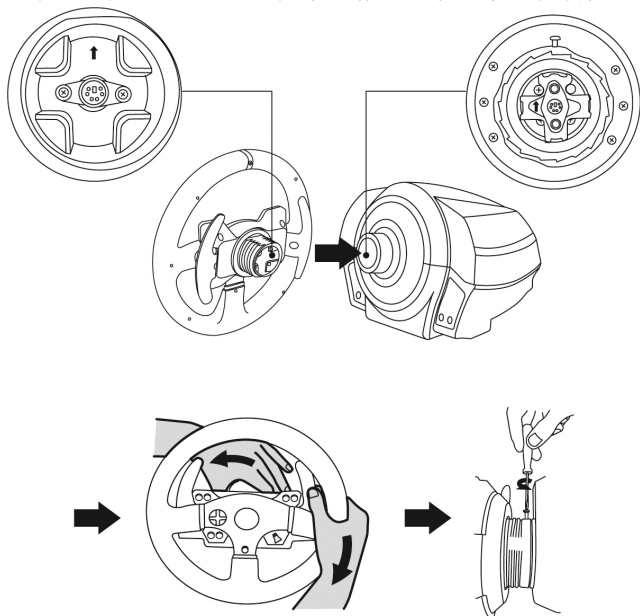

安装好方向盘之后，将其旋转 180° (面对方向盘时，Ferrari® 徽标应该是颠倒的) 以贴近位于 Thrustmaster (图马思特) 快速拆卸 (12) 装置套环上的小连接螺钉。使用一把大菲利普斯螺钉刀顺时针转动小连接螺钉 (请勿过度用力) 将其拧紧。



拧紧小连接螺钉时请勿过度用力 (使用菲利普斯螺钉刀) !

只要感觉遇到阻力请立即停止转动螺钉。

安装赛车方向盘

将赛车方向盘安装到桌子或桌面上

1. 将赛车方向盘放在桌子上或其他任何水平、平坦和稳定的表面上。
2. 将紧固螺钉 (11) 插入附着系统 (10)，然后逆时针方向转动螺钉将装置固定好，使其穿入位于赛车方向盘下方的大螺纹孔 (9)，直到方向盘完全稳固。

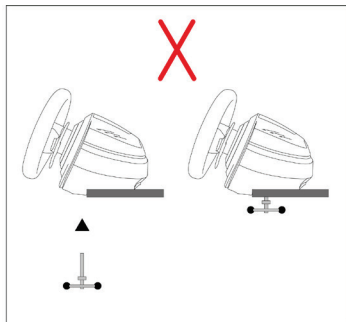
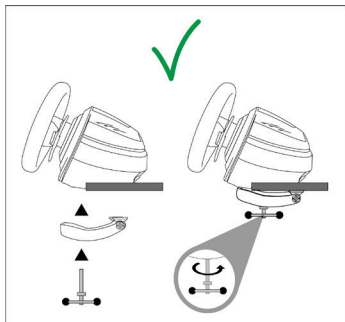

警告：附着系统未安装到位的情况下，切勿单独拧紧螺钉！
(否则可能会损坏赛车方向盘。)

将方向盘底座连接到驾驶舱

1. 将方向盘底座放到驾驶舱支架上。
2. 将两枚 M6 螺钉 (未含) 穿过驾驶舱支架，然后穿入位于赛车方向盘底部的两个小螺纹孔。
重要提示：两枚 M6 螺钉的长度不得超过支架的厚度 + 12 mm；更长的螺钉可能会损坏位于赛车方向盘底座之内的内部组件。
3. 如有需要，将紧固螺钉插入大螺纹孔来拧紧标准附着系统。

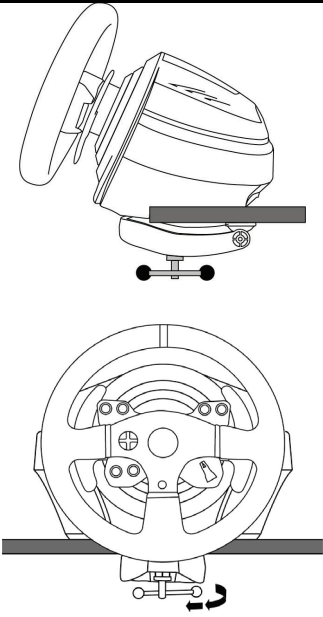
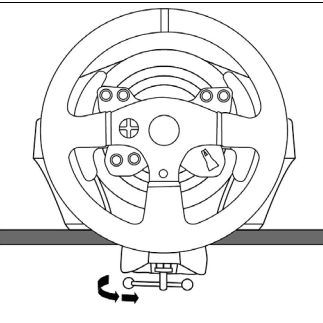
连接/拆卸	方向
<p>如欲拧紧：</p> <p>逆时针方向 转动螺钉</p>	 <p>The diagram consists of two parts. The top part is a side view of the steering wheel tilted upwards. A black rectangular bar is positioned behind the wheel's hub. The bottom part is a front view of the steering wheel mounted on a dashboard. A curved arrow at the bottom right indicates a counter-clockwise rotation of the adjustment screw.</p>
<p>如欲拧开：</p> <p>顺时针方向 转动螺钉</p>	 <p>The diagram is a front view of the steering wheel mounted on a dashboard. A curved arrow at the bottom left indicates a clockwise rotation of the adjustment screw.</p>

PLAYSTATION®5 主机和 PLAYSTATION®4 主机映射图

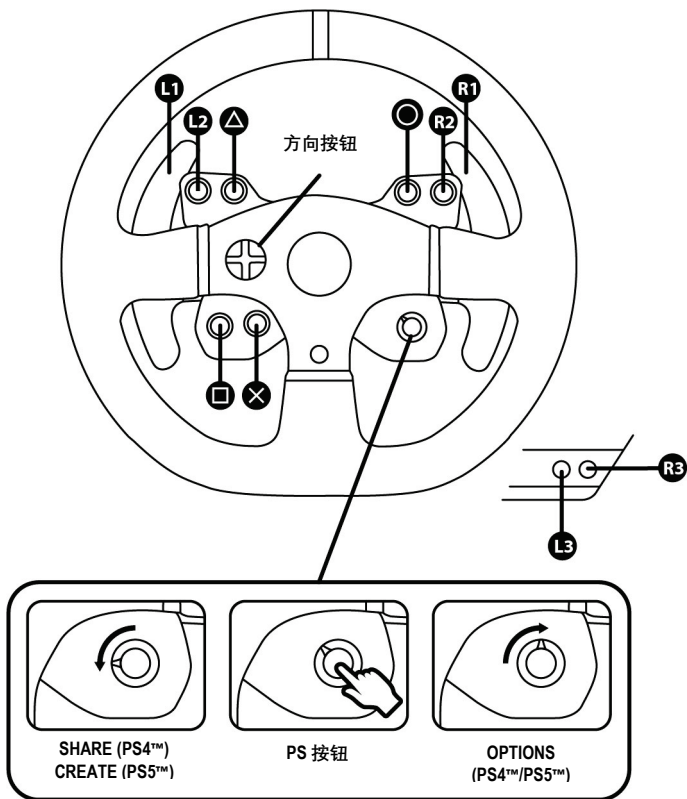

PC 映射图

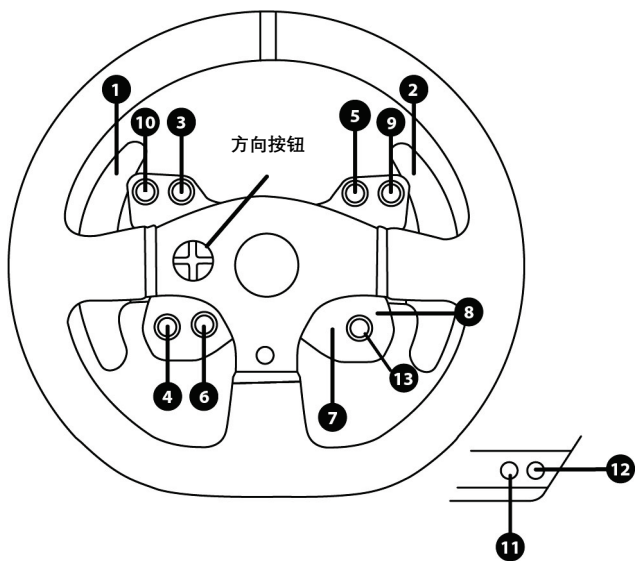

针对 PLAYSTATION®5 主机和 PLAYSTATION®4 主机设置赛车方向盘

1. 将踏板组连接到位于赛车方向盘底座背面的接口 (17)。
2. 将电源线连接到位于赛车方向盘底座背面的接口 (14)。
3. 将电源线插入具有相同电压规格的电源插座。



有关此操作的更多信息，请参阅本手册第 4 页的“将赛车方向盘插入电源插座”部分。

4. 根据所使用的系统或游戏，将赛车方向盘底座上的 USB 滑动开关 (5) 设置在 PS5™-PS4™ 的位置。
5. 将赛车方向盘的 USB 接口 (15) 连接到系统的其中一个 USB 端口。
6. 系统通电之后，赛车方向盘会自动校准。
7. 按赛车方向盘的 PS 按钮 (8) 登录 PlayStation®Network 帐户，以便能够使用方向盘。

现在可以开始玩游戏了！

在 PS5™ 模式与 PS4™ 模式之间来回切换

按住 MODE 按钮 (6) 并保持 5 秒钟，然后松开该按钮。

指示灯会改变颜色，您所做的选择会立即保存到赛车方向盘的内置存储器中。

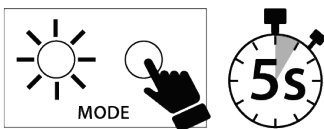

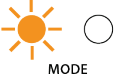
所选模式	指示灯的颜色 (6)
PS5™ PS5-PS4 <input checked="" type="checkbox"/> PC	红色  MODE
PS4™ PS5-PS4 <input type="checkbox"/> PC	橙色  MODE

重要提示：

- 将方向盘的 USB 线缆连接到系统之前，赛车方向盘底座上的 USB 滑动开关 (5) 必须始终设置在正确的位置 (PS5™-PS4™)。
- 如欲改变滑动开关的位置，请从系统断开 USB 线缆的连接，然后在重新将 USB 线缆连接到系统之前改变开关的位置。
- 连接 PlayStation®5 或 PlayStation®4 而 USB 滑动开关 (5) 处于 PS5™-PS4™ 的位置时：
 - * 为了能够使用方向盘，请勿忘记按赛车方向盘的 PS 按钮 (8)。
 - * 方向盘在大多数游戏中被识别为 T300 RS 方向盘。
 - * 方向盘可在兼容游戏和系统菜单中正常工作。
 - * 方向盘上的“CREATE/SHARE (创建/分享)”和“PS”功能可正常工作。
- 可访问以下网址查看兼容的 PS5™ 主机和 PS4™ 主机游戏列表：
<http://support.thrustmaster.cn>
(点击方向盘/ T300 Ferrari Integral Alcantara Edition /游戏设置。) 该列表定期更新。

针对 PC 设置赛车方向盘*

*PC 兼容性未经 Sony Interactive Entertainment 的认可。

1. 将踏板组连接到赛车方向盘底座背部的接口 (17)。
2. 将电源线连接到赛车方向盘底座背部的接口 (14)。
3. 将电源线插入相同电压规格的电气插座。



有关此操作的更多信息，请参阅本手册第 4 页中的“将赛车方向盘连接到电源插座”部分。

4. 将赛车方向盘底座上的 USB 滑动开关 (5) 设置为 PC 位置。
5. 前往 <http://support.thrustmaster.cn>，然后选择 Racing Wheels / T300 Ferrari Integral Alcantara Edition，下载适用于 PC 的驱动程序和力反馈软件。
6. 下载完成后，启动安装程序，然后按照屏幕上的说明，将方向盘的 USB 接头连接到 PC 并完成安装。赛车方向盘会自动校准。指示灯 (6) 呈绿色。
7. 安装完成后，单击完成并重新启动计算机。
8. 选择开始 / 所有程序 / Thrustmaster / FFB Racing Wheel / 控制面板，以打开游戏控制器窗口。

游戏控制器窗口将显示赛车方向盘的名称 (Thrustmaster T300RS Racing Wheel)，并且状态为正常。

9. 单击属性，在 T300 控制面板中配置您的方向盘：
 - **Test Input** 选项卡：可用于测试和查看操作按钮、方向按钮、方向盘和踏板轴，还可调节方向盘在 PC 游戏中的旋转角度。
 - **Test Forces** 选项卡：可用于测试 12 种力反馈效果。
 - **Gain Settings** 选项卡：可用于调节力反馈在您的 PC 游戏中的作用大小。

一般说明：

- 在 PC 上，务必先通过点击确定完全关闭游戏控制器窗口，再开始启动游戏。
- 您的赛车方向盘固件版本将显示在控制面板选项卡的右上角。

现在即可开始玩游戏了！

重要提示：

为了确保在 PC 上正常运行，在将赛车方向盘的 USB 线缆连接到 PC 之前，必须先将赛车方向盘底座上的 USB 滑动开关 (5) 始终设置在 PC 位置。

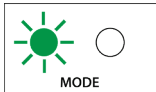
所选模式	指示灯的颜色 (6)
PC PS5-PS4 <input checked="" type="checkbox"/> PC	绿色 

赛车方向盘和踏板组自动校准

将赛车方向盘插入电源插座并将赛车方向盘的 USB 接口连接到系统时，方向盘会自动进行自校准。

在此阶段，方向盘会快速向左、向右旋转，转动角度达 1080 度，然后停在中央。



警告：

在自校准阶段切勿触摸赛车方向盘！否则可能会导致校准不正确和/或人身伤害。

连接到系统时或在游戏进行过程中，切勿将踏板组连接到赛车方向盘底座（或断开其与底座的连接）（否则可能会导致校准不正确）

将赛车方向盘连接到系统之前，要始终先连接踏板组。

赛车方向盘校准完成并且启动游戏之后，按几下即可自动对踏板进行校准。



警告：

在赛车方向盘自校准阶段或游戏加载过程中切勿触摸踏板！否则可能会导致校准不正确。

如果赛车方向盘和/或踏板组无法正常工作，或者似乎未能正确校准，请执行以下操作：

关闭系统电源并完全断开赛车方向盘的连接。然后重新连接所有线缆（包括电源线和踏板组），重新启动系统和游戏。

内部温度传感器

方向盘的冷却系统由一个散热器和一个风扇组成。

- 恒温器监测方向盘的内部温度。
- 在游戏中使用方向盘时：
 - 方向盘达到特定温度时冷却风扇即会启动（会在游戏开始几分钟之后启动，取决于所使用的力回馈效应的强度）。
 - 方向盘达到更高的温度水平时，力回馈效应的功率会自动降低（以保护电机）。温度稍有降低，这些效应的功率就会自动提高。
- 结束游戏之后，由于电机的热惯性，冷却风扇会继续工作，直到温度降至风扇启动时的温度水平之下。方向盘的这种设计方式旨在便于冷却从而保护电机（这一过程可能需要 5 到 45 分钟，取决于在游戏中使用方向盘时所达到的温度）。

MODE (模式) 按钮和指示灯 (6)

踏板组 MODE (模式) 按钮

可通过电子方式交换加速和离合器踏板。

程序:

同时按住 **MODE + L3 + R3** 按钮 (位于 T300 赛车方向盘底座上) 并保持 5 秒钟, 然后松开这三个按钮。

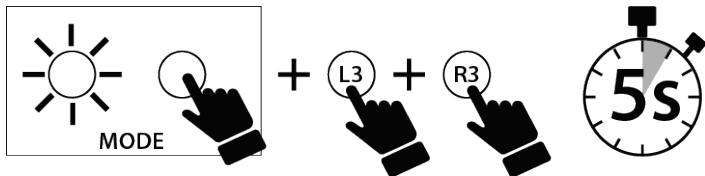

赛车方向盘的内置存储器存储了踏板是否进行过交换的信息, 并且指示灯 (6) 会根据您所选择的模式以不同的方式闪烁:

油门和离合器踏板	MODE (模式) 指示灯 (6) 的颜色
切换到已交换模式	在执行该程序后闪烁五次, 然后持续每八秒闪烁一次。
切换到正常模式	在执行该程序后闪烁一次, 然后不再持续闪烁。

MODE (模式) 按钮的其他信息

如欲了解 MODE (模式) 按钮和指示灯的更多信息, 请访问以下网址:

<http://support.thrustmaster.cn>。

点击**方向盘/ T300 Ferrari Integral Alcantara Edition**, 然后选择**手册/常见问题解答**。

帮助文件和常见问题解答

请访问以下网址 <http://support.thrustmaster.cn>, 点击**方向盘/ T300 Ferrari Integral Alcantara Edition**, 然后选择**手册/常见问题解答**。

TBPA

THRUSTMASTER 3 PEDALS ADD-ON

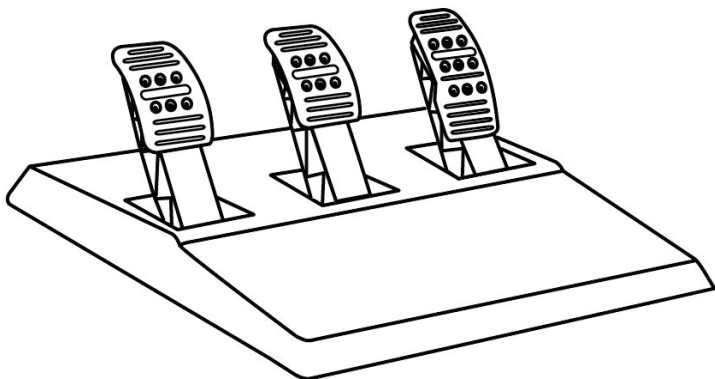

技术特性

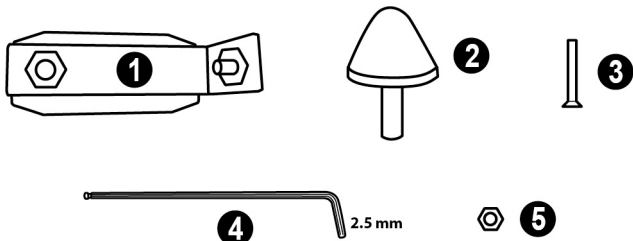

- 1 锥形制动块金属支架（默认情况下未安装）
- 2 锥形制动块
- 3 金属支架连接螺钉
- 4 2.5mm 艾伦内六角扳手（随附）
- 5 锥形制动块位置调整螺母

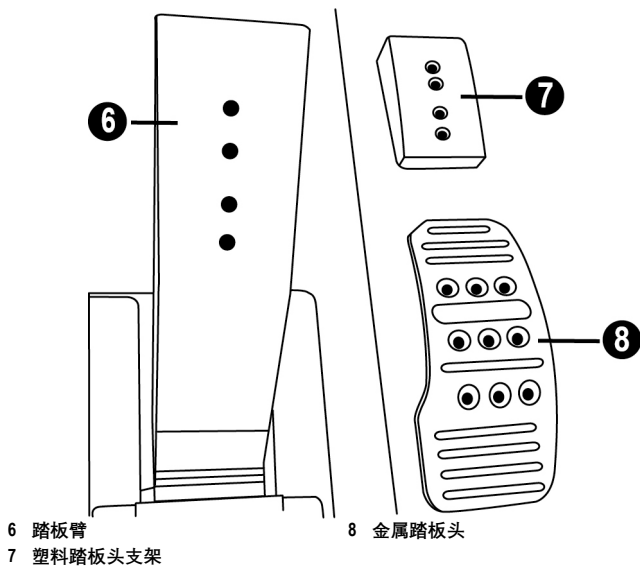

- 6 踏板臂
- 7 塑料踏板头支架

- 8 金属踏板头

警告

使用本产品之前，请确保仔细阅读这些说明并妥为保存供以后参考。



为安全起见，切勿赤脚或脚上只穿着袜子使用踏板组。
THRUSTMASTER® 对于在未穿鞋的情况下使用踏板组
而造成的伤害不承担任何责任。



警告 — 游戏期间踏板组夹住危险

- * 请将踏板组放在儿童接触不到的地方。
- * 在游戏期间，切勿将手指或拇指放在踏板两侧或靠近踏板两侧的位置。
- * 在游戏期间，切勿将手指或拇指放在踏板后基座上或靠近踏板后基座的位置。
- * 在游戏期间，切勿将手指或拇指放在踏板前基座上或靠近踏板前基座的位置。

绝对禁止



绝对禁止



绝对禁止



踏板自动校准



重要说明：

- 方向盘连接到 PS5™、PS4™ 或 PC 时或在游戏期间，切勿将踏板组连接到赛车方向盘底座或断开其与底座的连接，以避免出现校准问题。
- 将方向盘连接到 PS5™、PS4™ 或 PC 之前，要始终先连接踏板组。
- 方向盘完成自校准且游戏启动之后，踏板踩下几次之后就会自动进行自校准。
- 方向盘进行自校准或游戏启动时切勿踩踏板，以避免出现校准问题。
- 如果或踏板无法正常工作，或者似乎未能正确校准，请关闭系统电源，完全断开方向盘的连接，然后重新连接所有线缆（包括电源线和踏板组线缆），恢复系统供电并重新启动游戏。

将踏板组连接到驾驶舱

- 使用位于踏板组底部的小螺纹进行连接。
- 将两枚 M6 螺钉（未随附）拧入驾驶舱的踏板支撑板，并穿入位于踏板组底部的两道小螺纹。

重要说明：两枚 M6 螺钉的长度不得超过驾驶舱的踏板支撑板厚度另外加上 10mm；以避免损坏踏板组的内部组件。

调整踏板组

三个踏板中的每一个都包含以下部件：

- 金属踏板头 (8)，带多个穿孔 (加速踏板 9 个 — 刹车踏板 6 个 — 离合器踏板 6 个)
- 塑料踏板头支架 (7) (位于踏板头和踏板臂之间)，带 4 个穿孔。
- 踏板臂 (6)，带 2 个穿孔。

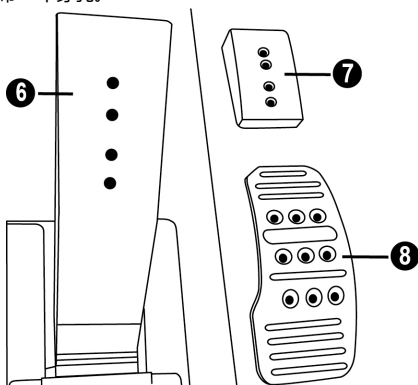

注意：为避免任何校准问题，在对踏板组进行任何调节之前，请务必断开赛车方向盘的 USB 线缆。

调整加速踏板的高度

- 使用随附的 2.5mm 艾伦内六角扳手 (4) 拧开固定金属踏板头 (8) 及其支架 (7) 的两个螺钉。
- 选择所偏好的高度位置，然后重新装好螺钉并拧紧，使得金属踏板头 (8) 及其支架 (7) 牢牢地固定就位。

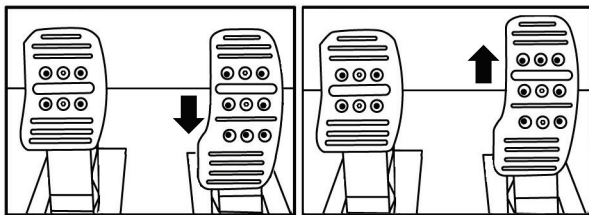

低位 (默认)

高位

调整间距

- 使用随附的 2.5mm 艾伦内六角扳手 (4) 拧开固定金属踏板头 (8) 及其支架 (7) 的两个螺钉。
- 选择所偏好的位置 (靠左、居中或靠右), 然后重新装好螺钉并拧紧, 使得金属踏板头 (8) 及其支架 (7) 牢牢地固定就位。

刹车踏板实例图示:

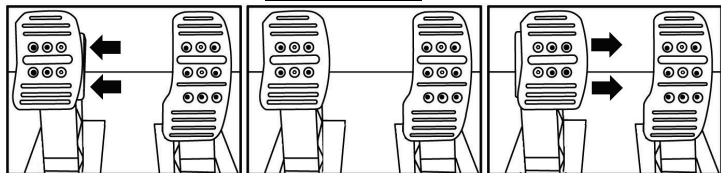

左侧位置

居中位置 (默认)

右侧位置

每个踏板的可能间距位置数目:

- 加速踏板三个
- 刹车踏板三个
- 离合器踏板三个

调整踏板的倾角

- 使用随附的 2.5mm 艾伦内六角扳手 (4) 拧开固定金属踏板头 (8) 及其支架 (7) 的两个螺钉。
- 将塑料踏板头支架 (7) 转动 180°, 然后重新装好螺钉并拧紧, 使得金属踏板头 (8) 及其支架 (7) 牢牢地固定就位。

加速踏板实例图示:

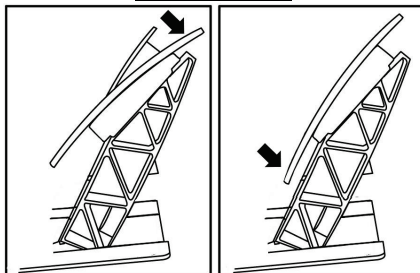

小倾角位置

大倾角位置 (默认)

每个踏板的可能倾角位置数目:

- 加速踏板两个
- 刹车踏板两个
- 离合器踏板两个

安装锥形制动块 (“锥形橡胶刹车” mod)

这种改造 (或“mod”) 并非必要, 默认情况下未安装。这意味着即使未安装 mod, 刹车踏板也可完全正常工作。

通过该 mod 可在刹车时体验不同的感觉和阻力。

可根据个人偏好决定是否安装。

- 将锥形制动块 (2) 拧到其金属支架 (1) 上。
- 将位置调整螺母 (5) 拧到末端 (拧到锥形制动块的螺纹上)。

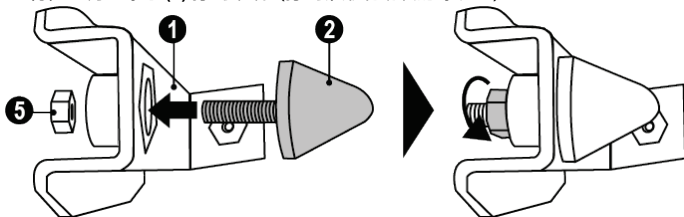

- 将该部件装在单元刹车踏板臂的背面。

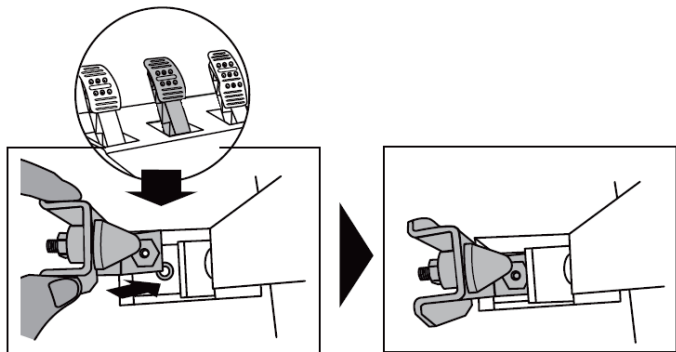

- 使用随附的 2.5mm 艾伦内六角扳手 (4)，通过连接螺钉 (3) 和位于踏板组底部的小中央螺纹安装该部件。

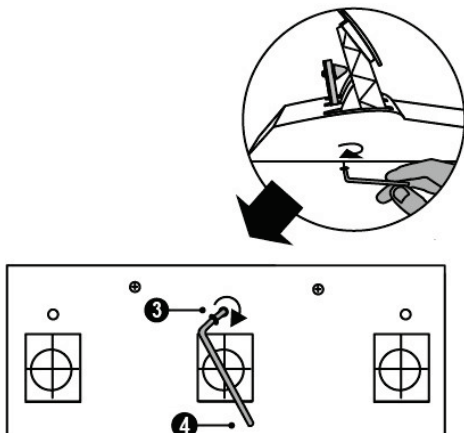

此时“锥形橡胶刹车” mod 已经安装完成!

调整刹车踏板的行程范围和阻力强度

稍稍拧松螺母(5)，通过将锥形制动块(2) 移动至更靠近踏板臂背面的位置，可进一步提高刹车踏板的阻力（如有需要，可使用 14mm 扳手或钳子重新拧紧螺母并保持选定位置）。锥形制动块距离踏板臂背面越近，阻力强度就会越大。

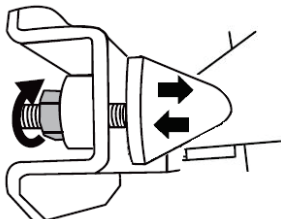

注意：锥形制动块距离刹车踏板臂背面非常近的情况下，可能会难以达到最大校准值。如果出现这种情况，可采取以下措施：

- * 慢慢地用力踩刹车踏板以达到最大校准值（如有必要，在踏板上站立片刻 — 只保持一秒钟），然后松脚；或者
- * 将锥形制动块移动至距离刹车踏板臂背面稍远的位置。

版权声明

©2022 Guillemot Corporation S.A. (基利摩股份有限公司)。保留所有权利。Thrustmaster® (图马思特) 是 Guillemot Corporation S.A. (基利摩股份有限公司) 的注册商标。由 Guillemot Corporation S.A. (基利摩股份有限公司) 制造和发行。特此确认, 所有其他商标和品牌名称均为其各自所有者的资产。内容、设计和规格可能因国家/地区而异, 并可能随时出现更改, 恕不另行通知。照片和插图不具约束力。北美和欧洲设计, 中国制造。

Ferrari® 是 Ferrari Idea S.p.A. 的注册商标。

专用于 PlayStation®5 主机和 PlayStation®4 主机。

“PS”、“PlayStation”、“PS5”、“PS4”和“PlayStation Shapes Logo”是 Sony Interactive Entertainment Inc 的注册商标或商标。保留所有权利。所有其他商标均为其各自所有者的资产。制造和发行均获得 Sony Interactive Entertainment LLC 的授权。

环保建议

请遵守当地法规, 正确回收电子电器产品。

请妥善保管本说明书。产品颜色和具体装饰可能有所不同。

使用本产品前请先拆除塑料紧固件和胶带。



T300 *Ferrari Integral Racing Wheel* ALCANTARA® Edition

T300 法拉利 Alcantara 版方向盤

PlayStation®5 主機、PlayStation®4 主機和 PC 版

使用說明書

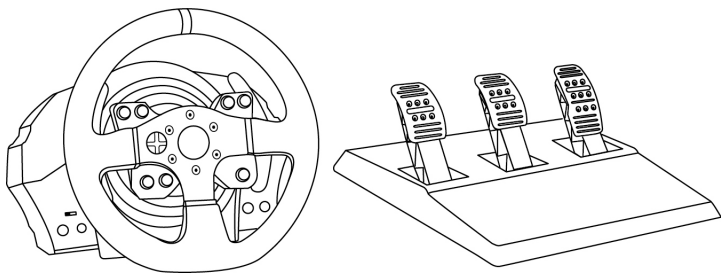

警告：

為確保 T300 賽車方向盤在遊戲時能正常運作，請安裝遊戲的自動更新
(更新會在主機連接到網路時進行)。

技術特點

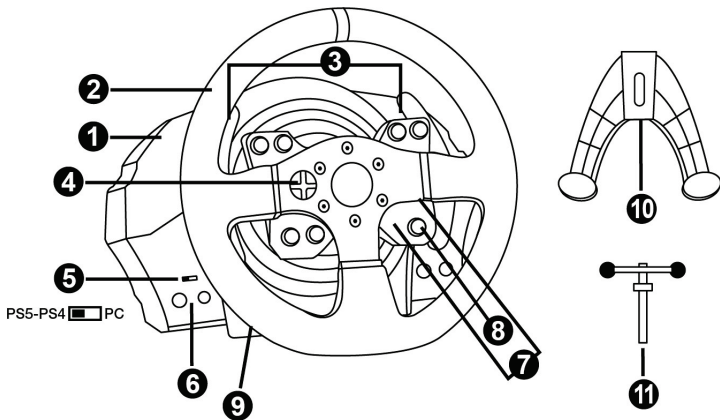

- 1 T300 RS 底座
- 2 法拉利 Ferrari 599XX EVO 方向盤
- 3 2 組變速槳 (上 & 下)
- 4 方向按鈕
- 5 內置 PS5™/PS4™/PC USB 滑動開關
- 6 MODE (模式) 按鈕 + 紅色/橙色/綠色指示燈
- 7 SHARE/OPTIONS 按鈕 (PS4™ 主機上) 和 CREATE/OPTIONS (PS5™ 主機上)
- 8 PS 按鈕
- 9 大螺絲孔 (供固定裝置及固定螺桿使用)
- 10 固定裝置
- 11 金屬固定螺桿

關於 USB 滑動開關 (5) 的重要說明：

- 為了確保在 PS5™ 主機或 PS4™ 主機上正常運作，在將賽車方向盤的 USB 連接線連接到主機之前，必須先將賽車方向盤底座上的 USB 滑動開關 (5) 始終設定在 PS5™-PS4™ 位置。
- 為了確保在 PS3™ 主機上正常運作，在將賽車方向盤的 USB 連接線連接到主機之前，必須先將賽車方向盤底座上的 USB 滑動開關 (5) 始終設定在 PC 位置。
- 為了確保在 PC 上正常運作，在將賽車方向盤的 USB 連接線連接到 PC 之前，必須先將賽車方向盤底座上的 USB 滑動開關 (5) 始終設定在 PC 位置。

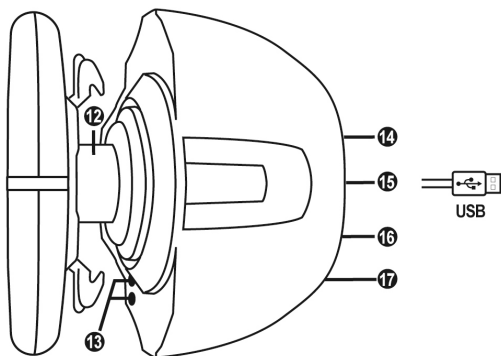

12 圖馬思特快速拆卸裝置

13 L3/R3 按鈕

14 電源接頭 (A 型 或 B 型) (視國家而不同)

15 賽車方向盤 USB 連接線及接頭

16 變速箱接頭 (變速箱另售)

17 腳踏板組接頭

將賽車方向盤連接到電源插座：進行前請先閱讀以下事項！

賽車方向盤的電源線視購買產品的國家而有所不同。

電源線可能為：

中國大陸：內部電源，連同：

* 已直接安裝於方向盤底座內的電源裝置，附 A 型接頭

* 220-240V 電源線

= 僅兼容 220-240V 電源

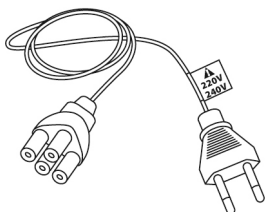

切勿將 220-240V 電源線連接到 100-130V 電源插座！切勿將此電源線連接到電源適配接頭！



台灣：內部電源，連同：

* 已直接安裝於方向盤底座內的電源裝置，附 A 型接頭

* 100-125V 電源線

= 僅兼容 100-125V 電源

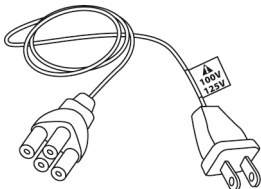

切勿將 100-125V 電源線連接到 220-240V 電源插座！切勿將此電源線連接到電源適配接頭！



重要說明：如果您不知道方向盤使用地的供電電壓，請諮詢當地的供電商。

外置，配有：

* 外部電源，帶有 B 型接頭。

* 一根電源線。

= 兼容從 110 到 240 V 的所有電壓。

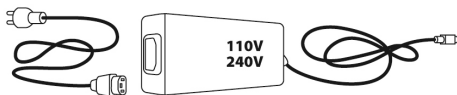
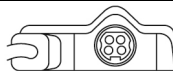

警告

使用本產品前，請仔細閱讀本說明書，並將其保存以供日後參考。

**注意 - 慎防觸電**

- * 請將本產品存放於乾燥通風處，切勿暴露在灰塵或日光下。
- * 請勿捲曲或拉扯接頭及電源線。
- * 請勿讓任何液體潑濺到本產品或其接頭上。
- * 請勿讓本產品發生短路。
- * 切勿拆卸本產品；請勿將產品擲入火中或暴露在高溫環境下。
- * 請勿使用其他非賽車方向盤隨附的電源線。
- * 電源線或接頭如有損壞、斷裂或破損時，請勿使用。
- * 請確保電源線的插頭已正確插入電源插座，並與賽車方向盤背面的底座正確連接。
- * 請勿打開賽車方向盤：內裏零件並不提供保養服務。如有任何問題，請交由製造商、授權代理商或技術人員進行維修。
- * 請只使用製造商指定的固定裝置/配件。
- * 如方向盤運作出現異常（如發出異常聲音、發熱或有異味時），請立即停止使用，並從電源插座拔除電源線及其他連接線。
- * 長時間不使用方向盤時，請將電源線的插頭從電源插座拔出。
- * 使用中之電線切勿纏繞、重壓或貼近乾草、高熱環境；移除電線插頭時，應手握插頭拔除，避免以拉扯電線之方式拔除，致造成內部線路斷裂；請時常清除插頭、插座外部累積之灰塵，以避免積污導電，影響安全。
- * 非專業技術維修人員，不得自行拆解、改裝電線，以免發生危險。
- * 電氣插座必須位於裝置附近，且必須方便拆卸電源線。

**通風口**

請勿堵塞賽車方向盤底座的通風口。為確保最佳的通風，請遵循以下指示：

- * 請將方向盤底座與牆壁保持 10 cm 以上的距離。
- * 請勿將底座置於狹窄處。
- * 請勿以任何物品覆蓋底座。
- * 請勿讓灰塵在通風口堆積。



為確保安全，請勿在赤腳或僅穿襪子時使用腳踏板組。

使用腳踏板組時若因未穿鞋而導致受傷，Thrustmaster® (圖馬思特) 概不負責。



注意 – 因力回饋及重複動作而可能造成的損傷

使用力回饋賽車方向盤可能會導致肌肉或關節疼痛。為免造成損傷：

- 避免長時間遊玩。
- 每玩一小時請至少休息 10 至 15 分鐘。
- 若雙手、手腕、手臂、雙腳或腿部感到疲勞或疼痛，請停止遊玩，並休息幾小時後才繼續遊玩。
- 若再次遊玩時仍有上述症狀或疼痛，請停止遊玩，並求醫診治。
- 請放在小孩無法觸及的地方。
- 遊玩期間請將雙手放在方向盤的正確位置，避免方向盤隨意轉動。
- 遊玩期間請勿將雙手或手指伸往腳踏板之下或腳踏板組附近。
- 在校準及遊玩期間，請勿將手或手臂穿過方向盤。
- 請確保賽車方向盤底座已按照用戶說明書的指示正確安裝。



使用者需年滿 16 歲

重物



小心別讓本產品掉落至您或任何人身上！

保持



禁止



禁止



**注意 - 遊玩時請小心別被腳踏板組夾傷**

- * 請將腳踏板組放在小孩無法觸及的地方。
- * 遊玩期間，請勿將手指放在腳踏板邊緣或附近。
- * 遊玩期間，請勿將手指放在腳踏板後方或附近。
- * 遊玩期間，請勿將手指放在腳踏板前方或附近。

禁止**禁止****禁止****注意 - 非遊玩時亦請小心別被腳踏板夾傷**

- * 請將腳踏板組放在安全且小孩無法觸及的地方。

更新賽車方向盤的韌體

將賽車方向盤底座的韌體更新為最新版本，可以改善產品性能。

若要確認所使用的賽車方向盤目前的韌體版本，並進行更新：請使用個人電腦前往 <https://support.thrustmaster.com>，在「**方向盤/ T300 Ferrari Integral Alcantara Edition**」，並選擇「**韌體**」，然後遵循指示進行下載及安裝程序。

重要說明：

為了確保在 PC 上正常運作，在將賽車方向盤的 USB 連接線連接到 PC 之前，必須先將賽車方向盤底座上的 USB 滑動開關 (5) 始終設定在 PC 位置。

將方向盤安裝至底座

依照箭頭方向對準接頭位置：

底座 (1) 接頭： 箭頭方向往上

賽車方向盤 (2) 接頭： 箭頭方向往上

接頭插入正確位置後，將賽車方向盤 (2) 固定在適當位置，並逆時針旋轉圖馬思特快速拆卸裝置 (12) 的裝置環。

然後，盡可能擰緊裝置環：將裝置環固定在適當位置，並順時針旋轉賽車方向盤。

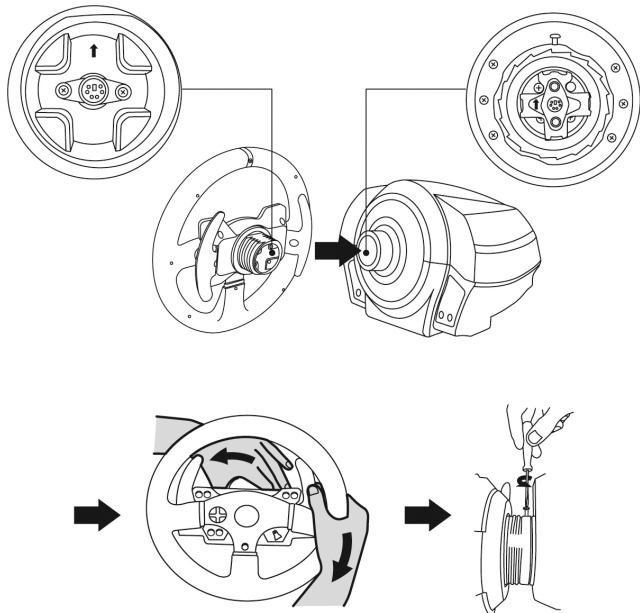

方向盤安裝完畢後，將其旋轉 180° (面朝方向盤時，Ferrari® 標誌為顛倒狀態)，會見到圖馬思特快速拆卸裝置 (12) 裝置環上的小型安裝螺絲。使用大型十字螺絲起子以順時針方向來擰緊小型安裝螺絲 (請勿過度用力)。



擰緊小型安裝螺絲時，請勿過度用力

(使用大型十字螺絲起子)！

感到有阻力時，請停止轉動螺絲。

安裝賽車方向盤

將賽車方向盤固定在桌面上

1. 將賽車方向盤置於餐桌或其他保持水平、平坦且穩定的平面上。
2. 將固定螺桿 (11) 插入固定裝置 (10)，然後以逆時針方向將螺桿擰入賽車方向盤下方的大螺孔 (9)，直至方向盤完全固定為止。

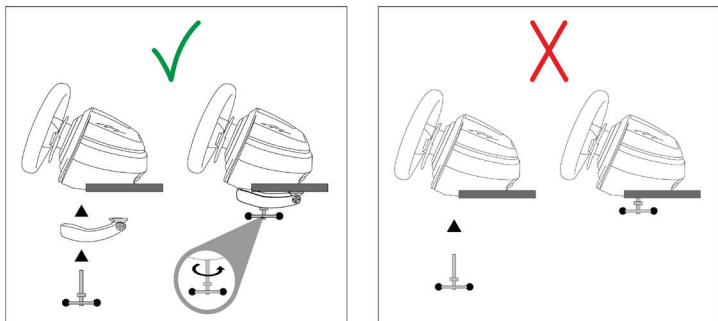

**警告：切勿在裝置固定完畢前擰緊螺桿！
(以免賽車方向盤損壞)**

安裝賽車方向盤底座至駕駛座

1. 將方向盤底座置於駕駛座框架上。
2. 將兩顆 M6 螺絲 (未含) 穿過駕駛座框架，然後穿入位於賽車方向盤底部的小螺紋孔。
重要說明：兩顆 M6 螺絲的長度不得超過支架的厚度 + 12 mm；螺絲過長可能會損壞位於賽車方向盤底座內部的零件。
3. 如有需要，將固定螺桿插入大螺絲孔來擰緊標準固定系統。

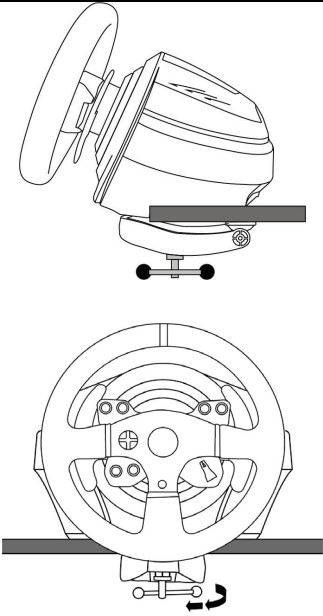
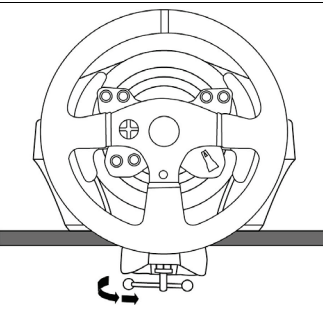
組裝/拆卸	方向
<p>擰緊：</p> <p>以逆時針方向轉入</p>	
<p>鬆開：</p> <p>以順時針方向轉出</p>	

PLAYSTATION®5 主機和 PLAYSTATION®4 主機示意圖

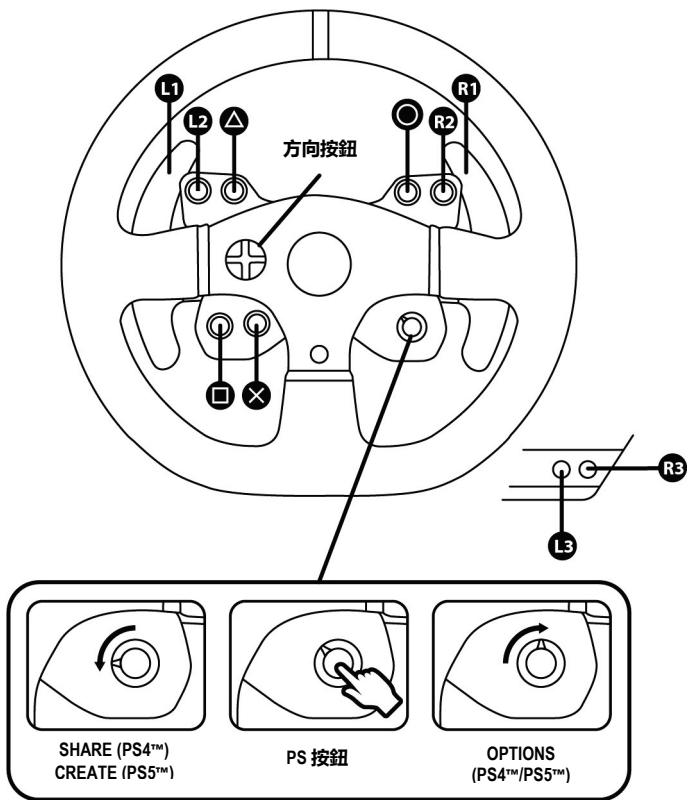

PC 示意圖

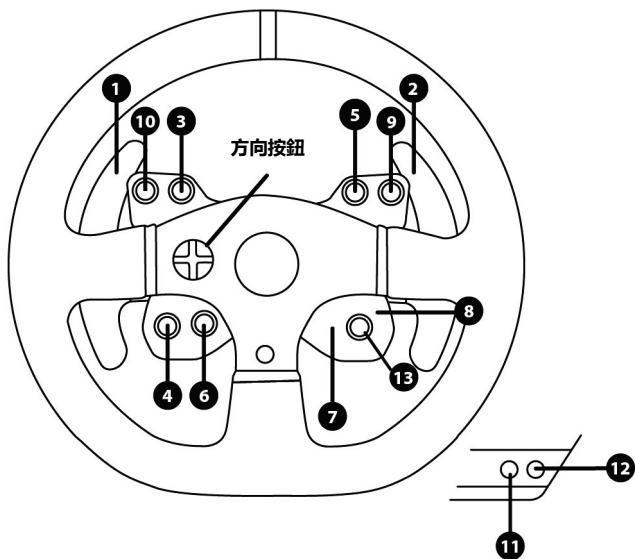

針對 PLAYSTATION®5 主機和 PLAYSTATION®4 主機設定賽車方向盤

1. 將腳踏板組連接到賽車方向盤底座背面的接頭 (17)。
2. 將電源線連接至賽車方向盤底座背面的接頭 (14)。
3. 將電源線插入相同電壓的電源插座。



更多詳細資訊，請參閱本說明書第 4 頁的「將賽車方向盤插頭插入電源插座」章節。

4. 配合所使用的主機或遊戲，將賽車方向盤底座的 USB 滑動開關 (5) 推向 PS5™-PS4™ 位置。
5. 將賽車方向盤的 USB 接頭 (15) 連接到主機的 USB 連接埠。
6. 賽車方向盤會在主機啟動後，自動進行校準。
7. 如要使用方向盤，按下賽車方向盤的 PS 按鈕 (8)，並登入 PlayStation®Network 帳號。

現在可開始遊戲了！

在 PS5™ 模式與 PS4™ 模式之間來回切換

按住 MODE 按鈕 (6) 並保持 5 秒鐘，然後鬆開該按鈕。

指示燈會變更顏色，您所做的選取會立即儲存到賽車方向盤的內建記憶體中。

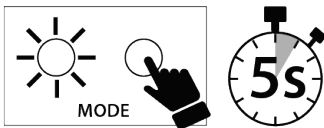

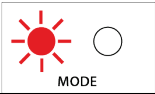
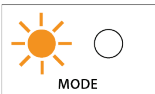
所選模式	指示燈的顏色 (6)
PS5™ PS5-PS4 <input checked="" type="checkbox"/> PC	紅色  MODE
PS4™ PS5-PS4 <input checked="" type="checkbox"/> PC	橙色  MODE

重要說明：

- 將方向盤的 USB 連接線連接到主機前，請先將賽車方向盤底座的 USB 滑動開關 (5) 切換至適當位置 (PS5™-PS4™)。
- 如需變更滑動開關位置，請先拔除主機上的 USB 連接線，切換開關位置，然後再將 USB 連接線連接到主機。
- 連接 PlayStation®5 或 PlayStation®4 而 USB 滑動開關 (5) 處於 PS5™-PS4™ 的位置時：
 - * 如要使用方向盤，請按下賽車方向盤的「PS」按鈕 (8)。
 - * 大部分遊戲會將方向盤識別為 T300 RS 方向盤。
 - * 方向盤可在兼容的遊戲與系統選單正常操作。
 - * 方向盤上的 CREATE/SHARE 和 PS 功能可正常工作。
- 可瀏覽以下網址檢視兼容的 PS5™ 主機和 PS4™ 主機遊戲列表：
<https://support.thrustmaster.com> (點擊方向盤/ T300 Ferrari Integral Alcantara Edition / 遊戲設定。) 該列表定期更新。

針對 PC 設定賽車方向盤*

*PC 兼容性未經 Sony Interactive Entertainment 的認可。

1. 將腳踏板組連接到賽車方向盤底座背部的接頭 (17)。
2. 將電源線連接到賽車方向盤底座背部的接頭 (14)。
3. 將電源線插入相同電壓規格的電氣插座。



有關此操作的更多資訊，請參閱本說明書第 4 頁中的「將賽車方向盤連接到電源插座」部分。

4. 將賽車方向盤底座上的 USB 滑動開關 (5) 設定為 PC 位置。
5. 前往 <https://support.thrustmaster.com>，然後選取 Racing Wheels / T300 Ferrari Integral Alcantara Edition，下載適用於 PC 的驅動程式和力回饋軟體。
6. 下載完成後，啟動安裝程式，然後按照螢幕上的說明，將方向盤的 USB 接頭連接到 PC 並完成安裝。賽車方向盤會自動校準。指示燈 (6) 呈綠色。
7. 安裝完成後，點擊完成並重新開機。
8. 選取開始 / 所有程式 / Thrustmaster / FFB Racing Wheel / 控制台，以開啟遊戲控制器視窗。

遊戲控制器視窗將顯示賽車方向盤的名稱 (Thrustmaster T300RS Racing Wheel)，並且狀態為正常。

9. 點擊內容，在 T300 控制台配置您的方向盤：
 - **Test Input** 選項卡：可用於測試和檢視操作按鈕、方向按鈕、方向盤和踏板軸，還可調節方向盤在 PC 遊戲中的旋轉角度。
 - **Test Forces** 選項卡：可用於測試 12 種力回饋效果。
 - **Gain Settings** 選項卡：可用於調節力回饋在您的 PC 遊戲中的作用大小。

一般說明：

- 在 PC 上，務必先透過點擊確定完全關閉遊戲控制器視窗，再開始啟動遊戲。
- 您的賽車方向盤軟體版本將顯示在控制台選項卡的右上角。

現在即可開始玩遊戲了！

重要說明：

為了確保在 PC 上正常運作，在將賽車方向盤的 USB 連接線連接到 PC 之前，必須先將賽車方向盤底座上的 USB 滑動開關 (5) 始終設定在 PC 位置。

所選模式	指示燈的顏色 (6)
PC PS5-PS4 <input type="checkbox"/> PC	綠色  MODE

自動校準賽車方向盤與腳踏板組

當賽車方向盤插頭插入電源插座，並將賽車方向盤的 USB 接頭連接至主機時，方向盤會自動進行校準。

期間賽車方向盤會快速左右旋轉 1080 度，然後停在中央位置。



警告：

校準期間，切勿觸碰賽車方向盤！（以免導致校準不當及/或人身傷害）

腳踏板組連接至主機或正在遊玩時，切勿將腳踏板組連接到賽車方向盤底座（或從底座拔除），以免導致校準不當。

將賽車方向盤連接至主機前，請先連接腳踏板組。

賽車方向盤校準完成並遊戲啟動後，腳踏板在會在踩踏數次後自動進行校準。



警告：

**切勿在賽車方向盤校準或正在載入遊戲時踩踏腳踏板！
（以免導致校準不當）**

賽車方向盤或腳踏板組無法正常運作，或是疑似校準不良時：

請關閉主機電源，完整拔除賽車方向盤的所有連接線，然後重新連接所有連接線（包含電源線與腳踏板組），並重新啟動主機與遊戲。

內部溫度感應器

方向盤的冷卻系統由散熱器及風扇組成。

- 恆溫器會監控方向盤的內部溫度。
- 當您在遊戲使用方向盤時：
 - 冷卻風扇會在方向盤達到一定溫度（遊戲進行數分鐘後，視力回饋效應強度）時啟動。
 - 方向盤溫度過高時，力回饋效應強度會自動降低（以保護馬達）。溫度緩降時，力回饋效應則會自動提升。
- 結束遊戲時：由於馬達的熱慣性，冷卻風扇會持續運作，直至溫度低於風扇啟動的溫度為止。此方法令方向盤易於散熱，並可以保護馬達（視在遊戲使用方向盤時的溫度，冷卻過程可能需時 5 至 45 分鐘）。

MODE (模式) 按鈕與指示燈 (6)

腳踏板組的 MODE (模式) 按鈕

可以電動切換油門及離合器踏板。

程式：

同時按住 **MODE + L3 + R3** 按鈕 (位於 T300 賽車方向盤底座上) 並保持 5 秒鐘，然後鬆開這三個按鈕。

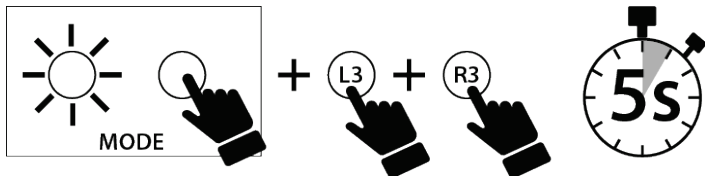

賽車方向盤的內建記憶體儲存了踏板是否進行過交換的資訊，並且指示燈 (6) 會根據您所選取的模式以不同的方式閃爍：

油門與離合器踏板	MODE (模式) 指示燈顏色 (6)
切換到 切換 模式	在執行該程式後閃爍五次，然後持續每八秒閃爍一次。
切換到 正常 模式	在執行該程式後閃爍一次，然後不再持續閃爍。

其他 MODE (模式) 按鈕資訊

要了解更多關於 MODE (模式) 按鈕及指示燈的詳情，請瀏覽 <https://support.thrustmaster.com>。 **方向盤/ T300 Ferrari Integral Alcantara Edition**，然後選擇 **說明書/常見問題解答**。

輔助說明及常見問題

請瀏覽 <https://support.thrustmaster.com>。點擊「**方向盤/ T300 Ferrari Integral Alcantara Edition**」，然後選擇「**說明書/常見問題解答**」。

TBPA

THRUSTMASTER 3 PEDALS ADD-ON

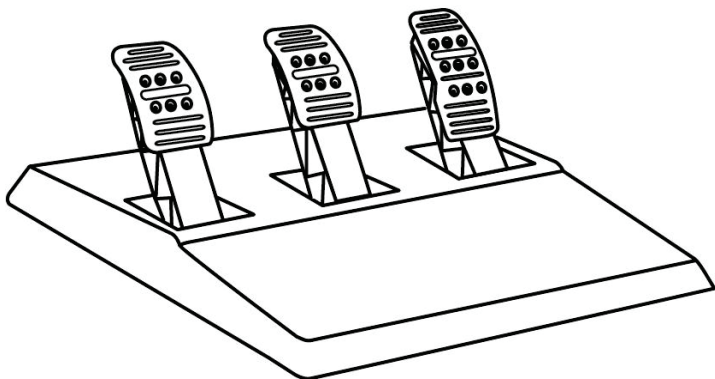

技術特點

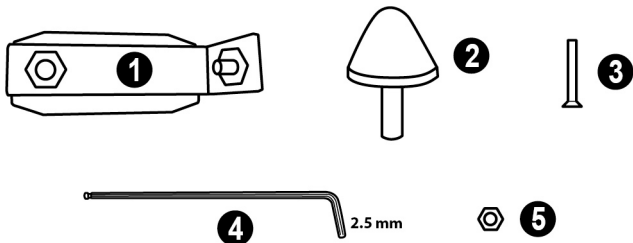

- 1 錐形塞金屬支架（並未預設安裝） 4 2.5 mm 內六角扳手（隨附）
 2 錐形塞 5 錐形塞位置調整螺母
 3 金屬支架固定螺桿

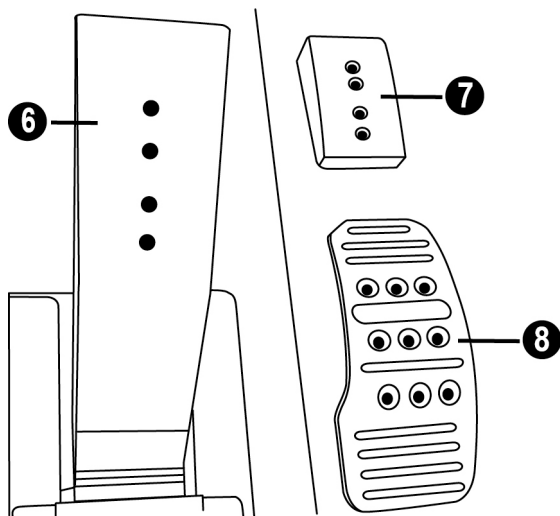

- 6 踏板臂 8 金屬踏板頭
 7 腳踏板頭支架

警告

使用本產品前，請仔細閱讀本說明書，並將其保存以供日後參考。



為確保安全，請勿在赤腳或僅穿襪子時使用腳踏板組。
使用腳踏板組時若因未穿鞋而導致受傷，圖馬思特® 概不負責。



注意 - 遊玩時請小心別被腳踏板組夾傷

- * 請將腳踏板組放在小孩無法觸及的地方。
- * 遊玩期間，請勿將手指放在腳踏板邊緣或附近。
- * 遊玩期間，請勿將手指放在腳踏板後方或附近。
- * 遊玩期間，請勿將手指放在腳踏板前方或附近。

禁止



禁止



禁止



自動校準腳踏板組



重要提示：

- 方向盤連接至 PS5™、PS4™ 或 PC 或正在遊玩時，切勿將腳踏板組連接到賽車方向盤底座，以免導致校準不當。
- 將賽車方向盤連接至 PS5™、PS4™ 或 PC 前，請先連接腳踏板組。
- 賽車方向盤校準完成並遊戲啟動後，腳踏板會在在踩踏數次後自動進行校準。
- 切勿在賽車方向盤校準或正在載入遊戲時踩踏腳踏板，以免導致校準不當。
- 賽車方向盤或腳踏板組無法正常運作，或是疑似校準不良時，請關閉主機電源，完整拔除賽車方向盤的所有連接線，然後重新連接所有連接線（包含電源線與腳踏板組），並重新啟動主機與遊戲。

將腳踏板組安裝到駕駛座

- 將腳踏板組安裝在底部的小螺絲孔。
- 將 2 顆 M6 螺絲（不隨附）穿過駕駛座框架，並擰進腳踏板組底部的 2 個小螺絲孔。

重要說明： 2 顆 M6 螺絲的長度不能超出框架厚度 + 10 mm，螺絲過長可能會造成腳踏板組內部的零件損壞。

調整腳踏板組

三個踏板均包括：

- 一個金屬踏板頭 (8)，上有多個開孔 (9 個為油門踏板使用、2 個為煞車踏板使用、6 個為離合器踏板使用)。
- 一個腳踏板頭支架 (7) (置於踏板頭及踏板臂之間)，上有多個開孔。
- 一個踏板臂 (6)，上有多個開孔。

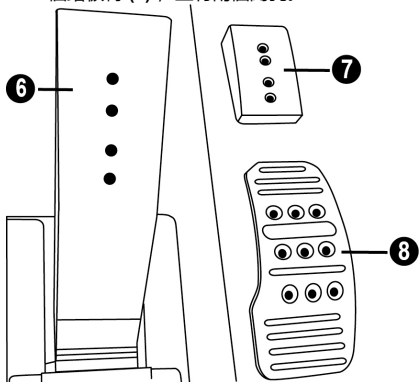

注意：為避免任何校準問題，在對腳踏板組進行任何調節之前，請務必斷開賽車方向盤的 USB 連接線。

調整油門高度

- 使用隨附的 2.5 mm 內六角扳手 (4)，將固定金屬踏板頭的兩顆螺絲 (8) 及其支架 (7) 擰出 (7)。
- 選擇希望的高度，並重新擰緊螺絲，使金屬踏板頭 (8) 及其支架 (7) 固定在適當位置。

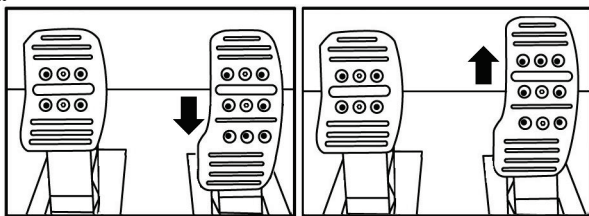

低位置 (預設)

高位置

調整間距

- 使用隨附的 2.5 mm 內六角扳手 (4)，將固定金屬踏板頭的兩顆螺絲 (8) 及其支架擰出 (7)。
- 選擇希望的位置 (靠左、置中或靠右)，並重新擰緊螺絲，使金屬踏板頭 (8) 及其支架 (7) 固定在適當位置。

煞車踏板圖例：

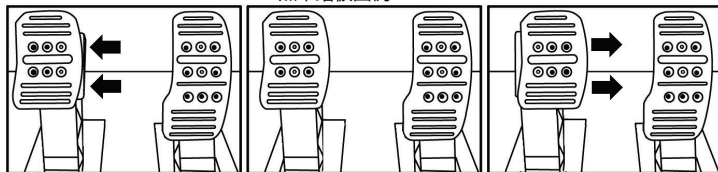

左側位置

居中位置 (默認)

右側位置

每個踏板可能的間隔位置數：

- 油門踏板：3 個
- 煞車踏板：2 個
- 離合器踏板：3 個

調整腳踏板的傾斜角度

- 使用隨附的 2.5 mm 內六角扳手 (4)，將固定金屬踏板頭的兩顆螺絲 (8) 及其支架擰出 (7)。
- 將腳踏板頭支架轉動 (7) 180°，並重新擰緊螺絲，使金屬踏板頭 (8) 及其支架 (7) 固定在適當位置。

離合器踏板圖例：

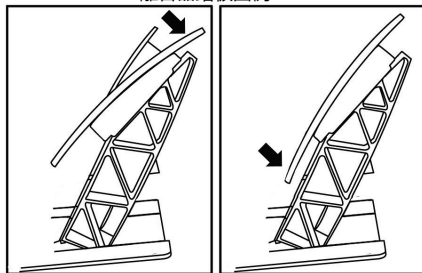

較平位置

較斜位置 (預設)

每個踏板可能的傾斜位置數：

- 油門踏板：2 個
- 煞車踏板：2 個
- 離合器踏板：2 個

安裝錐形塞（「錐形橡膠煞車器」修改器）

此修改器並非必須，亦不是預設安裝。這代表即使未安裝修改器，煞車踏板亦能正常運作。

此修改器可以讓您在煞車時感受到截然不同的體驗和阻力。

是否要安裝隨你喜歡。

- 將錐形塞擰進 (2) 其金屬支架 (1)。
- 將位置調整螺母 (5) 擰進底部 (錐形塞的螺絲孔)。

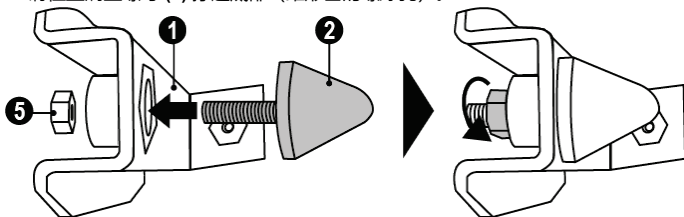

- 將修改器置於煞車踏板臂背部。

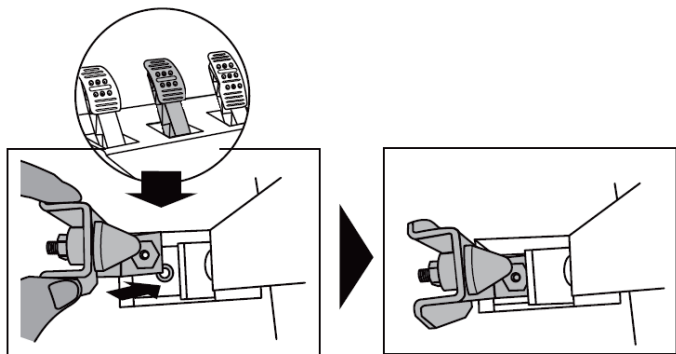

使用隨附的 2.5 mm 內六角扳手 (4)，將修改器以固定螺絲 (3) 固定在腳踏板組下方的小型中央螺絲孔。

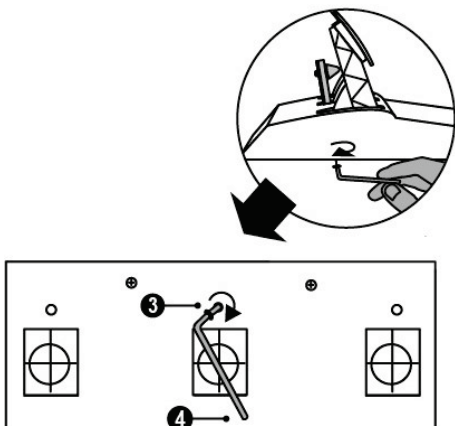

「錐形橡膠煞車器」修改器已安裝成功!

調整煞車踏板的行動範圍及阻力強度

稍微鬆開螺母 (5)，可以將錐形塞 (2) 進一步移近踏板臂，增強煞車踏板的阻力 (如有需要，可以使用 14 mm 扳手或鉗子重新擰緊螺母，並將其固定在選定的位置)。錐形塞與踏板臂背面的距離愈近，阻力強度則愈高。

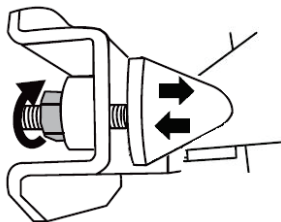

註：如果錐形塞非常接近煞車踏板臂，你可能會較難達到最大校準值。若有如此情況：

- * 請緩慢地用力踩踏煞車踏板，以求達到最大值 (如有需要，可短暫踩住踏板一秒)，然後鬆開；或者，
- * 將錐形塞稍微移離煞車踏板臂的背面。

著作權聲明

©2022 Guillemot Corporation S.A. (基利摩股份有限公司)。保留所有權利。Thrustmaster® (圖馬思特) 是 Guillemot Corporation S.A. (基利摩股份有限公司) 的註冊商標。由 Guillemot Corporation S.A. (基利摩股份有限公司) 製造和發行。特此確認，所有其他商標和牌名稱均為其各自所有者的資產。內容、設計和規格可能因國家而異，並可能隨時出現變更，恕不另行通知。相片和插圖不具約束力。北美和歐洲設計，中國製造。

Ferrari® 是 Ferrari S.p.A. 的註冊商標。

專用於 PlayStation®5 主機和 PlayStation®4 主機。

「PS」, 「PlayStation」, 「PS5」, 「PS4」和「PlayStation Shapes Logo」標誌是 Sony Interactive Entertainment Inc 的註冊商標或商標。保留所有權利。所有其他商標均為其各自所有者的資產。製造和發行均獲得 Sony Interactive Entertainment LLC 的授權。

環保建議

請遵從當地法規，正確回收電子類零件。
請妥善保存本說明書。產品顏色與裝飾可能有異。
使用本產品前請先拆除塑膠扣件與膠帶。



T300 *Ferrari Integral* *Racing Wheel* ALCANTARA® Edition

PlayStation®5 콘솔, PlayStation®4 콘솔 및 PC 용

사용설명서

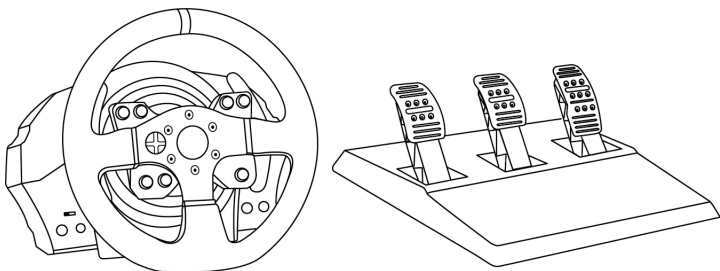

경고:

게임에서 T300 레이싱 핸들의 기능이 올바르게 발휘되도록 하려면 게임 자동 업데이트를 설치해야 합니다 (인터넷에 연결되어 있어야 자동 업데이트 기능을 사용할 수 있습니다).

기술적 특징:

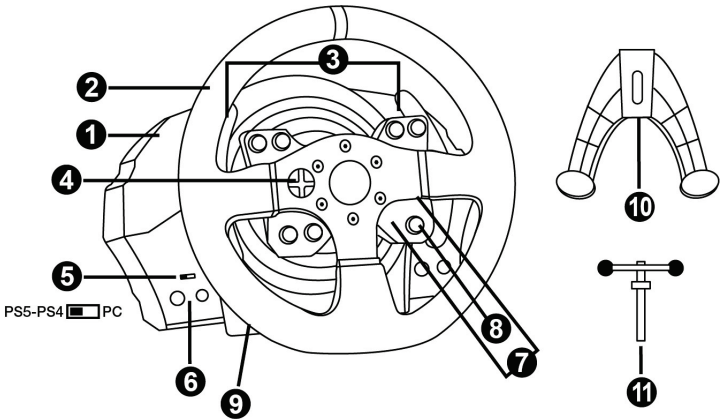

- | | |
|--|--|
| <p>1 T300 RS 베이스</p> <p>2 Ferrari 599XX EVO 핸들</p> <p>3 2 개의 시퀀셜 기어 페달 시프터 (위 및 아래)</p> <p>4 방향 버튼</p> <p>5 PS5™ 콘솔, PS4™ 콘솔 및 PC 용 내장 USB 슬라이딩 스위치</p> <p>6 모드 버튼 + 적색/오렌지색/초록색 표시등</p> | <p>7 PS4™ 콘솔의 공유/옵션 버튼 및 PS5™ 콘솔의 생장/옵션</p> <p>8 PS 버튼</p> <p>9 대형 나사 구멍 (부착 시스템 및 나사 조임에 사용)</p> <p>10 부착 시스템</p> <p>11 금속 조임나사</p> |
|--|--|

USB 슬라이딩 스위치에 관한 중요 참고 사항 (5):

- **PS5™ 콘솔 또는 PS4™ 콘솔**에서 작동하기 위해서 레이싱 핸들 베이스의 USB 슬라이딩 스위치 (5)는 레이싱 핸들의 USB 케이블을 콘솔에 연결하기 전에 **PS5™-PS4™** 위치에 있어야 합니다.
- **PS3™ 콘솔**에서 작동하기 위해서 레이싱 핸들 베이스의 USB 슬라이딩 스위치 (5)는 레이싱 핸들의 USB 케이블을 콘솔에 연결하기 전에 **PC** 위치에 있어야 합니다.
- **PC**에서 작동하기 위해서 레이싱 핸들 베이스의 USB 슬라이딩 스위치 (5)는 레이싱 핸들 USB 케이블을 PC에 연결하기 전에 **PC** 위치에 있어야 합니다.

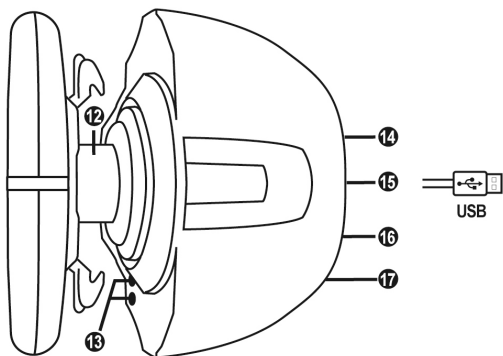

- 12 Thrustmaster (트러스트마스터) 퀵 릴리즈
 13 L3/R3 버튼
 14 전원 공급 커넥터 (유형 A 또는 B) (나라마다 다름)

- 15 레이싱 핸들 USB 케이블 및 커넥터
 16 변속기 커넥터 (변속기 별도 판매)
 17 페달 세트 커넥터

레이싱 핸들을 전기 콘센트에 연결하기: 연결하기 전에 읽어 주십시오!

레이싱 핸들의 전원공급장치는 기기를 구매한 국가별로 다릅니다.

한국의 경우 전원공급장치:

내부:

- * 전원공급장치 (C 형 커넥터) 가 레이싱 핸들 베이스 내부에 위치.
- * 220-240 V 전원 공급 케이블.
- = 220-240 V 전원만 사용 가능.

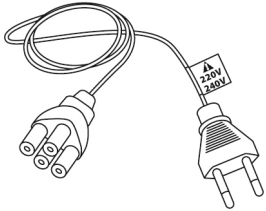
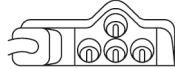

220-240 V 케이블을 절대로 100-130 V 전원 콘센트에 연결하지 마십시오!!!
이 케이블을 절대로 전원 어댑터에 연결하지 마십시오!!!

중요: 만약 고객님의 레이싱휠을 사용하시는 지역의 전압을 모르실 경우, 지역 전기 공급자에게 문의해 주세요.

경고

이 제품을 사용하기 전에 이 설명서를 주의 깊게 읽고 나중에 참고할 수 있도록 잘 보관하시기 바랍니다.



경고 - 감전

- * 본 제품은 건조한 곳에 보관해야 하며, 먼지나 태양광선에 노출시키지 마십시오.
- * 커넥터 및 케이블을 비틀거나 잡아 당기지 마십시오.
- * 본 제품이나 제품의 커넥터에 액체를 흘리지 마십시오.
- * 제품을 단락 (합선) 시키지 마십시오.
- * 제품을 절대 분해하지 마십시오. 볼 속에 제품을 던지지 마십시오. 제품을 고온에 노출시키지 마십시오.
- * 레이스링 핸들과 함께 제공된 전원 공급 케이블이 아닌 다른 케이블을 사용하지 마십시오.
- * 전원 공급 케이블 또는 커넥터가 손상되거나, 갈라지거나 파손된 경우 케이블을 사용하지 마십시오.
- * 전원 공급 케이블이 전원 콘센트에 올바르게 끼워져 있고, 레이스링 핸들 베이스 뒷면의 커넥터에 올바르게 연결되어 있는지 확인하십시오.
- * 레이스링 핸들을 열지 마십시오. 핸들 내부에는 사용자가 수리할 수 있는 부품이 없습니다. 모든 수리는 제조사, 제조사가 승인한 대리점 또는 자격을 갖춘 기술자가 수행해야 합니다.
- * 제조사가 지정한 부착 시스템/부속품만 사용하십시오.
- * 핸들이 비정상적으로 작동하면 (비정상적인 소리, 열, 또는 냄새가 나는 경우), 즉시 사용을 중단하고 콘센트에서 전원 케이블을 뽑고, 다른 케이블들의 연결을 해제하십시오.
- * 레이스링 핸들을 장시간 동안 사용하지 않을 경우에는 콘센트에서 전원 공급 케이블을 뽑으십시오.
- * 전원 콘센트는 장비 근처에 설치해야 하며, 접근성이 좋아야 합니다.



환기

레이싱 핸들 베이스에 있는 어떠한 공기 환기구도 막지 마십시오. 최적의 환기를 위해 다음 사항을 준수하십시오.

- * 핸들 베이스와 모든 벽면 사이에는 최소 10cm의 간격을 두십시오.
- * 좁은 공간에 베이스를 두지 마십시오.
- * 베이스를 덮지 마십시오.
- * 공기 환기구에 먼지가 쌓이지 않게 하십시오.



안전한 사용을 위해 페달 세트를 절대 맨발 또는 양말만 신은 상태에서 조작하지 마십시오.

THRUSTMASTER®는 신발 없이 페달 세트를 조작함으로써 발생하는 부상에 대해 어떠한 책임도 지지 않습니다.



경고 - 포스 피드백 및 반복적인 움직임으로 인한 부상 위험

포스 피드백 (게임 기기에서 충격 또는 진동을 실제로 체감하는 기능) 레이싱 핸들을 이용해서 게임하는 경우 근육이나 관절의 통증을 가져올 수 있습니다. 이러한 문제를 예방하려면 다음 사항을 준수하십시오.

- * 장시간 동안 게임하지 마십시오.
- * 게임 중 한 시간 당 10 ~ 15 분 정도 휴식을 취하십시오.
- * 손, 손목, 팔, 발, 다리가 피로하거나 통증이 있는 경우 게임을 중지한 후 두 세 시간 쉬었다가 다시 게임을 진행하십시오.
- * 게임을 다시 시작할 때 위에 설명한 증상이나 통증이 계속되는 경우에는 게임을 중단한 후 의사와 상담하십시오.
- * 어린이가 접근하지 못하게 하십시오.
- * 게임 중에는 반드시 양손으로 올바르게 핸들을 잡되, 핸들에서 양손을 모두 놓으면 안 됩니다.
- * 게임 중에는 양손이나 손가락을 절대 페달 밑에 두거나 페달 세트 근처에 두면 안 됩니다.
- * 보정 작업 중이나 게임 중에 레이싱 핸들의 구멍 속에 손이나 팔을 넣으면 절대로 안 됩니다.
- * 레이싱 핸들 베이스는 이 사용설명서의 지시대로 제대로 고정시켜야 합니다.

중량 제품



본 제품은 만 16 세 이상의 사용자만
조작해야 합니다



본 제품을 본인이나 다른 사람에게
떨어뜨리지 않도록 주의하십시오!

반드시 준수



절대 금지



절대 금지





경고 - 게임 중 페달 세트에 끼일 위험

- * 페달 세트에 어린이가 접근하지 못하게 하십시오.
- * 게임 중에 절대로 페달 위 또는 근처에 손가락을 놓지 마십시오.
- * 게임 중에 절대로 페달의 뒷면 베이스 위 또는 근처에 손가락을 놓지 마십시오.
- * 게임 중에 절대로 페달의 앞면 베이스 위 또는 근처에 손가락을 놓지 마십시오.

절대 금지



절대 금지



절대 금지



경고 - 게임하지 않을 때 페달 세트에 끼일 위험

- * 페달 세트는 항상 어린이의 손이 닿지 않는 안전한 장소에 보관하십시오.

레이싱 핸들 펌웨어 업데이트

레이싱 핸들 베이스에 포함된 펌웨어는 제품을 개선시킨 최신 버전으로 업데이트할 수 있습니다.

레이싱 핸들이 현재 사용 중인 펌웨어 버전을 표시하고 필요한 경우 버전을 업데이트 하려면 PC에서 다음 사이트에 연결합니다. <https://support.thrustmaster.com>. 스티어링 핸들/ T300 Ferrari Integral Alcantara® Edition을 클릭한 후 펌웨어를 선택하고 다운로드 및 설정 절차를 설명하는 지시사항을 따르십시오.

중요 참고:

PC에서 작동하기 위해서 레이싱 핸들 베이스의 USB 슬라이딩 스위치 (5)는 레이싱 핸들 USB 케이블을 PC에 연결하기 전에 PC 위치에 있어야 합니다.

핸들을 핸들 베이스에 설치하기

화살표들을 이용해서 커넥터 위치를 맞춥니다.

베이스(1) 커넥터: 위쪽을 가리키는 화살표

레이싱 핸들(2) 커넥터: 위쪽을 가리키는 화살표

커넥터들을 올바른 위치에 놓은 후 레이싱 핸들(2)을 제 위치에 고정시킨 상태에서 Thrustmaster (트러스트마스터) 퀵 릴리즈(12) 장치의 링을 시계 반대 방향으로 돌리면 됩니다.

그 다음에 링을 최대한 조입니다. 링을 최대한 조이려면 링을 제 위치에 고정시킨 상태에서 레이싱 핸들을 시계 방향으로 돌립니다.

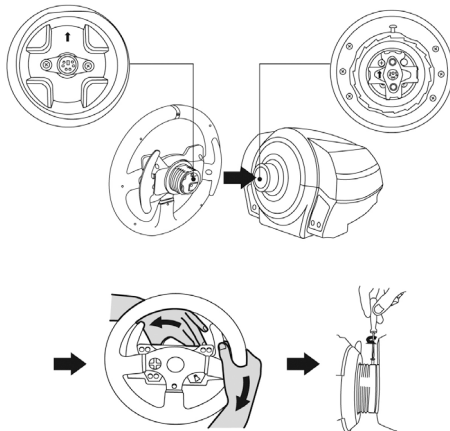

레이싱 핸들을 장착한 후에는 Ferrari® 퀵 릴리즈 장치 (12)의 링에 있는 소형 부착 나사에 손이 닿을 수 있도록 핸들을 180° 회전시키십시오 (핸들을 마주봤을 때 GT 로고의 위아래가 뒤집힌 상태이어야 합니다) 대형 십자 드라이버로 소형 부착 나사를 시계 방향으로 돌려 조입니다 (무리한 힘을 가하지 마십시오) .



(십자 드라이버로) 소형 부착 나사를 조일 때 무리한 힘을
가하지 마십시오!

무언가 닿은 느낌이 있으면 즉시 나사 돌리기를 멈추십시오.

레이싱 핸들 부착하기

테이블이나 책상에 레이싱 핸들 부착하기

1. 레이싱 핸들을 테이블 또는 수평 상태의 평평하고 안정된 표면 위에 놓습니다.
2. 조임 나사(11)를 부착 시스템(10)에 삽입한 후, 나사를 시계 반대 방향으로 돌려서 기기를 조입니다. 이때, 레이싱 핸들 밑에 있는 대형 나사 구멍(9)에 나사를 끼워서 기기가 완전히 고정될 때까지 삽입합니다.

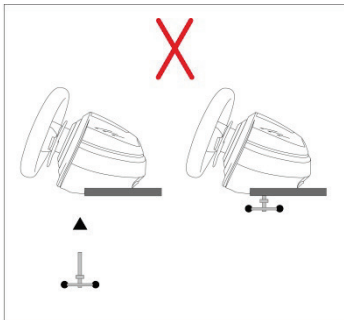
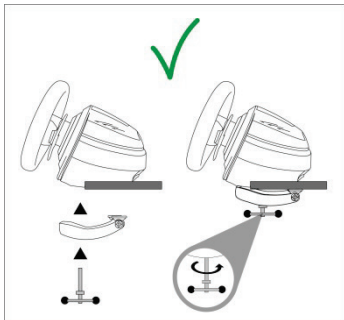

경고: 부착 시스템 없이 절대로 나사만 조이지 마십시오!
(나사만 조이면 레이싱 핸들이 파손될 수 있습니다.)

레이싱 핸들 베이스를 조종석에 부착하기

1. 레이싱 핸들 베이스를 조종석 선반에 놓습니다.
2. 조종석 선반을 통해 2 개의 M6 나사(제품에 포함되지 않음)를 밀어 넣은 후, 레이싱 핸들 밑에 있는 2 개의 소형 나사산 속에 삽입합니다.
중요: 두 개의 M6 나사의 길이가 '선반 두께 + 12mm'를 초과하면 레이싱 핸들 베이스에 장착된 내부 부품을 파손시킬 수 있으므로 나사의 길이는 '선반 두께 + 12mm'를 초과하면 안 됩니다.
3. 필요한 경우 조임 나사를 대형 나사 구멍에 끼워서 표준형 부착 시스템을 조이십시오.

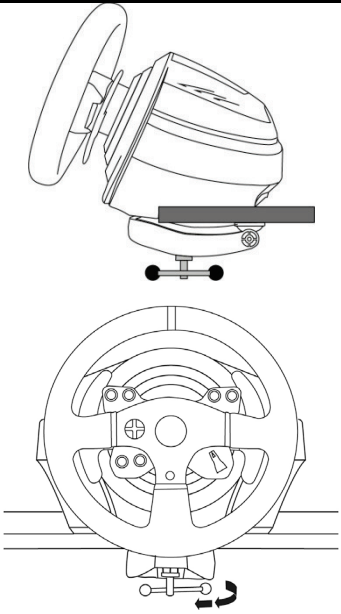
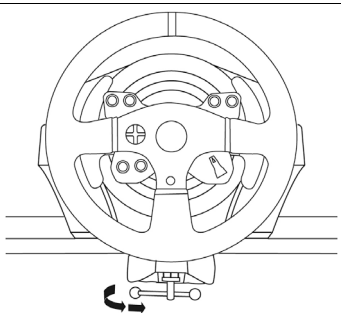
부착/제거	방향
<p>조이기:</p> <p>나사를 시계 반대 방향으로 돌립니다</p>	
<p>풀기:</p> <p>나사를 시계 방향으로 돌립니다</p>	

PLAYSTATION®5 콘솔 및 PLAYSTATION®4 콘솔용 매핑

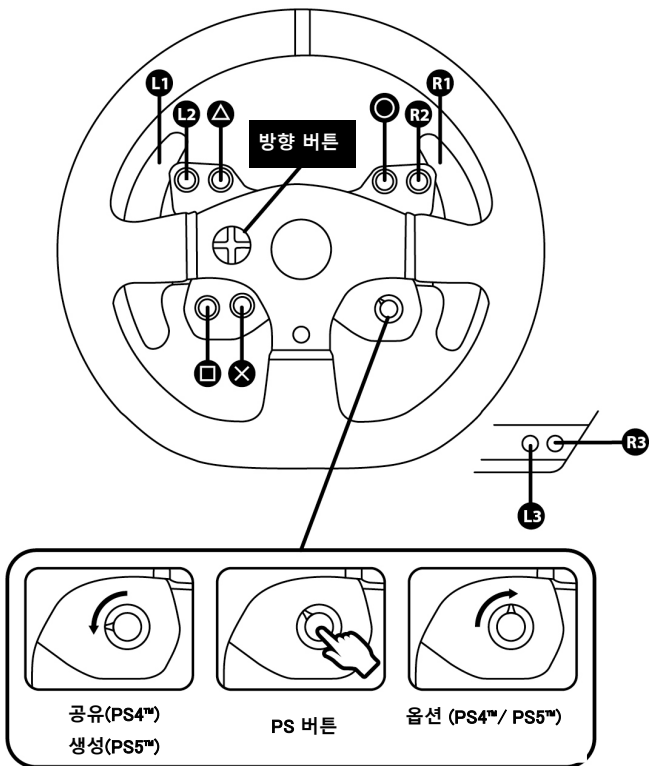

PC 용 매핑

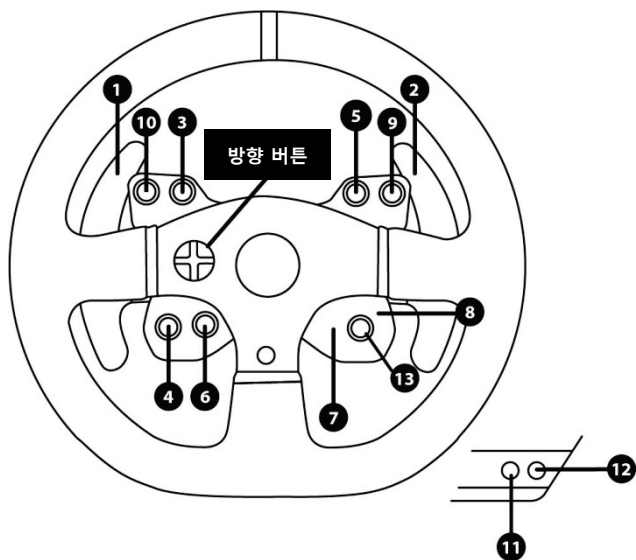

PLAYSTATION®5 콘솔 및 PLAYSTATION®4 콘솔용 레이싱 핸들 설정

1. 페달 세트를 레이싱 핸들 베이스에 있는 커넥터(17)에 연결합니다.
2. 전원 공급 케이블을 레이싱 핸들 베이스에 있는 커넥터(14)에 연결합니다.
3. 전원 공급 케이블을 동일한 전압을 공급하는 전원 콘센트에 연결합니다.



이에 대한 자세한 내용은 이 사용설명서 4 페이지의 레이싱 핸들을 전기 콘센트에 연결하기 부분을 참조하십시오.

4. 레이싱 핸들 베이스의 USB 슬라이딩 스위치 (5)를 PS5™-PS4™로 설정하십시오.
5. 레이싱 핸들의 USB 커넥터(15)를 시스템의 USB 포트 중 하나에 연결합니다.
6. 시스템의 전원이 켜지면 레이싱 핸들이 자동으로 보정됩니다.
7. 레이싱 핸들의 PS 버튼 (8)을 누르고 PlayStation®Network 계정에 로그인하면 핸들을 사용할 수 있습니다.

이제 레이싱 준비가 되었습니다!

PS5™ 모드를 PS4™ 모드로 전환 및 그 반대

MODE 버튼 (6)을 5 초 동안 계속 누른 후 놓으십시오.

표시등 (6) 색깔이 바뀌고 변경 사항이 레이싱 핸들의 내장 메모리에 즉시 저장됩니다.



선택한 모드	표시등 (6) 색상
<p>PS5™</p> <p>PS5-PS4 <input checked="" type="checkbox"/> PC</p>	<p>적색</p> <p>MODE</p>
<p>PS4™</p> <p>PS5-PS4 <input checked="" type="checkbox"/> PC</p>	<p>오렌지색</p> <p>MODE</p>

중요 참고:

- 핸들의 USB 케이블을 콘솔에 연결하기 전에 반드시 레이싱 핸들의 베이스에 있는 USB 슬라이딩 스위치 (5)를 올바른 위치(PS5™ - PS4™)로 설정해야 합니다.
- 슬라이딩 스위치의 위치를 변경하려면 시스템에서 USB 케이블을 뺀 후 스위치의 위치를 변경한 후 USB 케이블을 시스템에 다시 연결합니다.
- PlayStation®4 또는 PlayStation®5의 경우, USB 슬라이딩 스위치(5)가 PS5™-PS4™ 위치로 설정되어 있어야 합니다.
 - * 핸들을 사용하려면, 레이싱 핸들의 PS 버튼(8)을 반드시 눌러야 합니다.
 - * 대부분의 게임에서 핸들이 T300 RS 핸들로 인식됩니다.
 - * 호환되는 게임과 시스템 메뉴에서 핸들이 기능을 발휘합니다.
 - * 핸들에서 "CREATE/SHARE" (만들기/공유) 및 "PS" 기능이 작동합니다.
- PS5™ 콘솔 및 PS4™ 콘솔과 호환되는 게임 목록은 다음에서 확인할 수 있습니다:
<https://support.thrustmaster.com> (스티어링 핸들 / T300 Ferrari Integral Alcantara Edition / 게임 설정 클릭). 이 목록은 정기적으로 업데이트됩니다.

PC*용 레이싱 핸들 설정

*PC 호환성은 Sony Interactive Entertainment 가 보증하지 않습니다.

1. 페달 세트를 레이싱 핸들 베이스에 있는 커넥터 (17) 에 연결합니다.
2. 전원 공급 케이블을 레이싱 핸들 베이스에 있는 커넥터 (14) 에 연결합니다.
3. 전원 공급 케이블을 동일한 전압을 공급하는 전원 콘센트에 연결합니다.
 이에 대한 자세한 내용은 이 사용설명서 4 페이지의 레이싱 핸들을 전기 콘센트에 연결하기 부분을 참조하십시오.
4. 레이싱 핸들 베이스의 USB 슬라이딩 스위치 (5)를 PC 로 설정하십시오.
5. <https://support.thrustmaster.com> 에서, **Racing Wheels / T300 Ferrari Integral Alcantara Edition** 을 선택하여 PC 용 드라이버 및 포스 피드백 소프트웨어를 다운로드하십시오.
6. 다운로드가 완료되면, 설치를 시작하고, 화면의 지시에 따라 핸들의 USB 플러그를 PC 에 연결하여 설치를 완료합니다. 레이싱 핸들은 자동으로 자가 보정합니다. 표시등 (6)이 초록색입니다.
7. 설치가 완료되면 **Finish**(종료)를 클릭하고 컴퓨터를 다시 시작합니다.
8. **Start / All Programs**(모든 프로그램) / **Thrustmaster / FFB Racing Wheel / Control Panel**(제어판)을 선택하여 **Game Controllers**(게임 컨트롤러) 창을 여십시오.

Game Controllers(게임 컨트롤러) 창에 레이싱 핸들의 이름인 **Thrustmaster T300RS Racing Wheel** 이 **OK**(확인) 상태 표시와 함께 나타납니다.

9. **Properties**(속성)를 클릭하여 T300 제어판에서 핸들의 환경을 설정합니다:
 - **Test Input** 탭: 동작 버튼, 방향 버튼, 핸들 및 페달 축 테스트 및 보기를 할 수 있으며, PC 게임에서 핸들의 회전 각도를 조정할 수 있습니다.
 - **Test Forces** 탭: 12 가지 포스 피드백 효과를 테스트할 수 있습니다.
 - **Gain Settings** 탭: PC 게임에서의 포스 피드백 효과의 파워를 조정할 수 있습니다.



일반 참고 사항:

- PC 에서, **OK**(확인)를 눌러 게임을 시작하기 전에 **Game Controllers**(게임 컨트롤러) 창을 닫으십시오.
- 레이싱 핸들의 펌웨어 버전은 제어판 탭의 오른쪽 상단 모서리에 표시됩니다.

이제 레이싱 준비가 되었습니다!

중요 참고:

PC 에서 작동하기 위해서 레이싱 핸들 베이스의 USB 슬라이딩 스위치 (5)는 레이싱 핸들 USB 케이블을 PC 에 연결하기 전에 PC 위치에 있어야 합니다.

선택한 모드	표시등 (6) 색상
PC PS5-PS4  PC	초록색  MODE

레이싱 핸들 및 페달 세트 자동 보정

레이싱 핸들을 전원 콘센트에 연결하고 레이싱 핸들의 USB 커넥터를 콘솔에 연결하면 핸들은 자동으로 자가보정됩니다.

이 과정에서 레이싱 핸들은 왼쪽에서 오른쪽으로 신속하게 회전하여 1080 도 각도를 커버한 후 중앙에서 멈춥니다.



경고:

자가보정 하는 동안 절대 레이싱 핸들을 건드리지 마십시오
(이 경우 부정확한 보정 및/또는 부상이 발생할 수 있습니다).

페달 세트가 시스템에 연결되어 있는 경우 또는 게임 중인 경우에는 페달 세트를 절대로 레이싱 핸들 베이스에 연결하지 (또는 페달 세트를 베이스에서 분리하지) 마십시오 (이로 인해 보정이 잘못될 수 있습니다).

레이싱 핸들을 시스템에 연결하기 전에 반드시 페달 세트를 연결하십시오.

레이싱 핸들의 보정이 완료되고 게임이 시작된 후, 페달을 몇 번 누르면 자동으로 페달이 보정됩니다.



경고:

레이싱 핸들이 자가보정 중이거나 게임을 로딩하는 중에는 절대로 페달을 누르지 마십시오!
(이로 인해 보정이 잘못될 수 있습니다)

레이싱 핸들 및/또는 페달 세트가 올바르게 작동하지 않거나 보정이 잘못된 것으로 생각되는 경우:

시스템의 전원을 완전히 끄고 레이싱 핸들의 연결을 해제합니다. 그 다음에 모든 케이블 (전원 공급 케이블 및 페달 세트 포함) 을 다시 연결한 후 시스템과 게임을 다시 시작합니다.

내부 온도 센서

핸들의 냉각 시스템은 열 흡수부와 팬으로 구성되어 있습니다.

- 온도 조정 장치가 핸들의 내부 온도를 감시합니다.
- 게임에서 핸들을 사용하는 경우:
 - 핸들이 특정 온도에 도달하면 (게임 시작 몇 분 후, 사용된 포스 피드백 효과의 강도에 따라 달라짐) 냉각 팬이 작동을 시작합니다.
 - 핸들이 매우 높은 온도에 도달하는 즉시 (모터 보호를 위해) 포스 피드백 효과의 파워가 자동으로 감소합니다. 이들 효과의 파워는 온도가 약간 내려가는 즉시 자동으로 증가합니다.
- 게임을 마쳤을 때: 모터의 열 관성으로 인해, 온도가 냉각 팬 시동 당시 수준으로 내려갈 때까지 냉각 팬이 계속 작동합니다. 핸들은 냉각이 용이하게 하고 모터를 보호하기 위해 이러한 방식으로 설계되었습니다 (게임에서 핸들을 사용하는 동안 도달한 온도에 따라 이 작업은 5 ~ 45 분 정도가 소요됩니다) .

MODE 버튼 및 표시등 (6)

페달 세트 MODE (모드) 버튼

액셀 페달과 클러치 페달을 전자적으로 교대할 수 있습니다.

절차:

T300 레이싱 핸들 베이스의 **MODE + L3 + R3** 버튼을 동시에 5초 동안 길게 누른 후 놓으십시오.

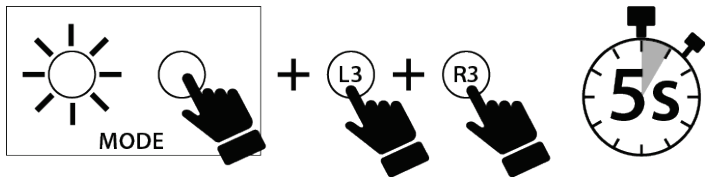

레이싱 핸들의 내부 메모리는 페달 교체 여부를 저장하며, 표시등 (6)은 선택한 모드에 따라 다르게 깜빡입니다.

가속 페달 및 클러치 페달	MODE 표시등(6) 색상
반대 모드로 전환	절차 후 5번 깜빡이고 난 다음 계속해서 8 초마다 한 번씩 깜빡입니다.
일반 모드로 전환	절차 후 한 번 깜빡인 후 계속해서 깜빡이지 않습니다.

MODE 버튼에 대한 다른 도움말

MODE 버튼 및 표시등에 대한 더 자세한 내용은 <https://support.thrustmaster.com> 에서 확인할 수 있습니다. 스티어링 핸들 / T300 Ferrari Integral Alcantara Edition 을 클릭한 후 매뉴얼 또는 FAQ 을 선택하십시오.

도움말 파일 및 자주 묻는 질문

웹사이트 <https://support.thrustmaster.com> 으로 이동하십시오. 스티어링 핸들 / T300 Ferrari Integral Alcantara Edition 을 클릭한 후 매뉴얼 또는 FAQ 을 선택하십시오.

T3PA

THRUSTMASTER 3 PEDALS ADD-ON

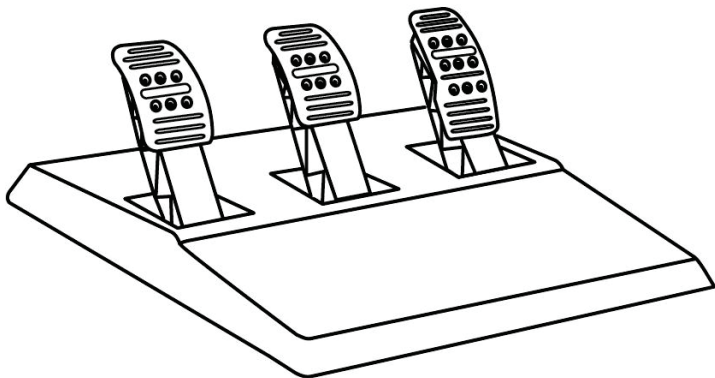

기술적 특징



1 원뿔형 정지 장치용 금속 지지대 (기본적으로 미설치)

4 2.5 mm Allen 키 (제품에 포함)

2 원뿔형 정지 장치

5 원뿔형 정지 장치용 위치 조정 너트

3 금속 지지대 부착 나사

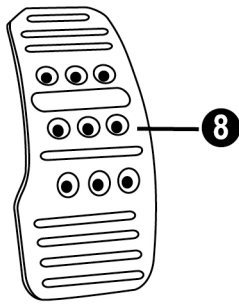
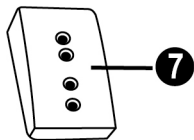
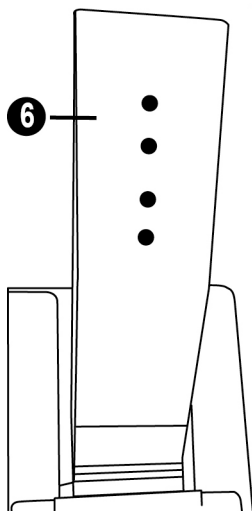

6 페달 암

8 금속 페달 헤드

7 플라스틱 헤드 지지물

경고

이 제품을 사용하기 전에 이 설명서를 주의 깊게 읽고 나중에 참고할 수 있도록 잘 보관하시기 바랍니다.



안전한 사용을 위해 페달 세트를 절대 맨발 또는 양말만 신은 상태에서 조작하지 마십시오. THRUSTMASTER®는 신발 없이 페달 세트를 조작함으로써 발생하는 부상에 대해 어떠한 책임도 지지 않습니다.



경고 - 게임 도중 페달 세트에 끼일 위험

- * 페달 세트에 어린이가 접근하지 못하게 하십시오.
- * 게임 중에 절대로 페달 위, 근처 또는 양 옆에 손가락을 놓지 마십시오.
- * 게임 중에 절대로 페달 위, 또는 뒷면 베이스에 손가락을 놓지 마십시오.
- * 게임 중에 절대로 페달 위, 또는 앞면 베이스에 손가락을 놓지 마십시오.

절대 금지



절대 금지



절대 금지



페달 자동 보정



중요:

- 핸들이 PS5™ 콘솔, PS4™ 콘솔 또는 PC 에 연결된 경우 또는 게임 세션 도중에는 절대로 핸들 베이스를 페달 세트에 연결하거나 연결 해제하지 마십시오. 그렇지 않으면 보정 문제가 발생할 수 있습니다.
- 핸들을 PS5™ 콘솔, PS4™ 콘솔 또는 PC 에 연결하기 전에 항상 페달 세트를 핸들에 연결하십시오.
- 핸들의 자가 보정을 완료한 후 게임을 시작한 후 몇 번 페달을 밟으면 에 페달이 자동으로 보정됩니다.
- 핸들의 자가 보정이 진행 중인 경우 또는 게임을 시작하려고 할 때, 보정 관련 문제를 방지하려면 절대로 페달을 핸들을 돌리거나 페달을 밟지 마십시오.
- 페달이 올바르게 작동하지 않거나 잘못 보정된 것으로 판단되면, 시스템 전원을 끄고 핸들의 연결을 완전히 해제한 후, 모든 케이블 (전원 공급 케이블 및 페달 세트 케이블 포함) 을 다시 연결한 후 시스템에 전원을 다시 연결하고 게임을 다시 시작하십시오.

페달 세트를 조종석에 부착하기

- 페달 세트 밑에 있는 소형 나사 구멍을 이용해서 페달 세트를 부착합니다.
- 조종석 페달 지지 플레이트를 통해 2 개의 M6 나사 (제품에 포함되지 않음) 를 밀어넣은 후, 페달 세트 밑에 있는 2 개의 소형 나사산 속에 삽입합니다.

중요: 두 개의 M6 나사 길이가 ‘조종석의 페달 지지판 두께 + 10 mm’ 를 초과하면 페달 세트에 장착된 내부 부품을 파손시킬 수 있으므로 나사의 길이는 ‘조종석의 페달 지지판 두께 + 10 mm’ 를 초과하면 안 됩니다.

페달 세트 조절

세 개의 페달에는 각각 다음 구성품이 포함됩니다.

- 여러 구멍 (액셀용 9개, 브레이크용 2개, 클러치용 6개) 이 있는 메탈 헤드(8) 1 개
- 4 개의 구멍이 있는 플라스틱 헤드 지지물(7) 1 개 (헤드와 암 사이에 위치)
- 2 개의 구멍이 있는 페달 암(6) 1 개

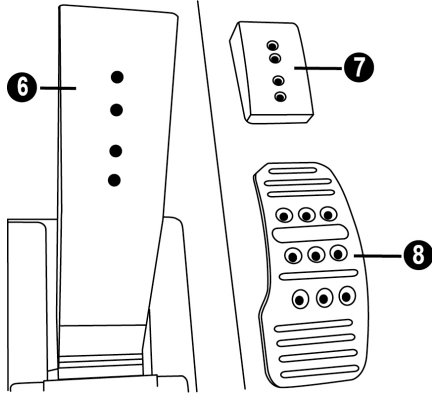

주의: 보정 문제를 예방하려면, 페달 세트를 조정하기 전에 항상 레이싱 핸들의 USB 케이블 연결을 해제하십시오.

가속 페달 높이 조정

- 제품에 포함된 2.5 mm Allen 키(4)를 이용해서 메탈 헤드(8)와 그 지지물(7)을 제자리에 고정시키는 2 개의 나사를 푸십시오.
- 원하는 위치를 선택한 후 메탈 헤드(8)와 그 지지물(7)을 제자리에 고정시킬 수 있도록 나사를 다시 조이십시오.

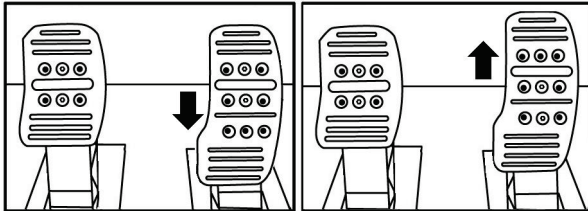

낮은 위치 (기본 위치)

높은 위치

간격 조정

- 제품에 포함된 2.5 mm Allen 키(4)를 이용해서 메탈 헤드(8)와 그 지지물(7)을 제자리에 고정시키는 2 개의 나사를 푸십시오.
- 원하는 (왼쪽, 가운데, 오른쪽으로) 위치를 선택한 후 메탈 헤드(8)와 그 지지물(7)을 제자리에 고정시킬 수 있도록 나사를 다시 조이십시오.

클러치 페달 예:

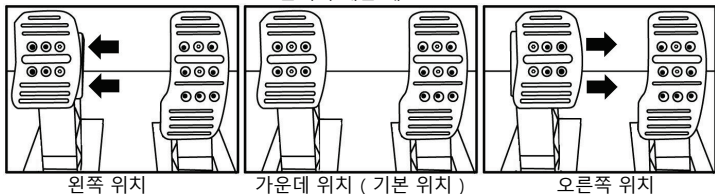

왼쪽 위치

가운데 위치 (기본 위치)

오른쪽 위치

페달 별 가능한 간격 위치 수:

- 가속 페달 3 개
- 클러치 페달 3 개

페달 경사 조정

- 제품에 포함된 2.5 mm Allen 키(4)를 이용해서 메탈 헤드(8)와 그 지지물(7)을 제자리에 고정시키는 2 개의 나사를 푸십시오.
- 플라스틱 헤드 지지물(7)을 180° 돌린 후, 메탈 헤드(8)와 그 지지물(7)을 제자리에 고정시킬 수 있도록 나사를 다시 조이십시오.

가속 페달 예:

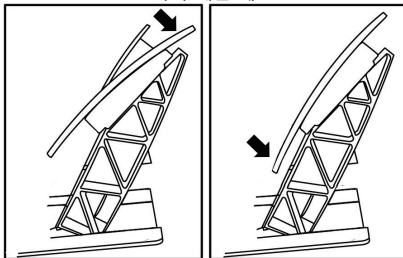

덜 경사진 위치

더 경사진 위치 (기본 위치)

페달 별 가능한 경사 위치 수:

- 가속 페달용 2 개
- 브레이크 페달용 2 개
- 클러치 페달용 2 개

원뿔형 정지 장치 설치 (“원뿔형 고무 브레이크”)

이 개조물은 반드시 필요한 것은 아니므로 기본적으로 설치되어 있지 않습니다. 즉 이 개조물이 설치되지 않았어도 브레이크 페달은 완벽하게 기능을 발휘합니다.

이 개조물은 브레이크 제동 시 다른 느낌과 저항감을 제공합니다.

설치 여부는 사용자의 결정에 따릅니다.

- 원뿔형 정지 장치(2)를 금속 지지대(1)에 끼웁니다.
- 위치 조정 너트(5)를 밑에서 (원뿔형 나사산 위에) 끼웁니다

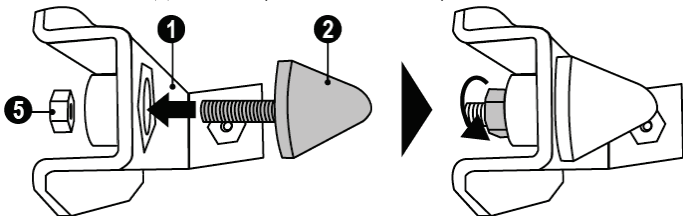

- 기기를 브레이크 페달 암의 뒤쪽에 위치시킵니다.

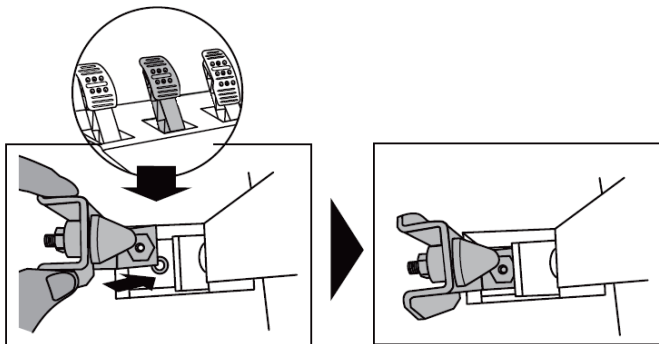

- 제품에 포함된 2.5 mm Allen 키(4)를 이용해서 기기를 부착 나사(3)와 페달 세트 밑면에 있는 소형 중앙 나사산을 이용해서 기기를 부착합니다.

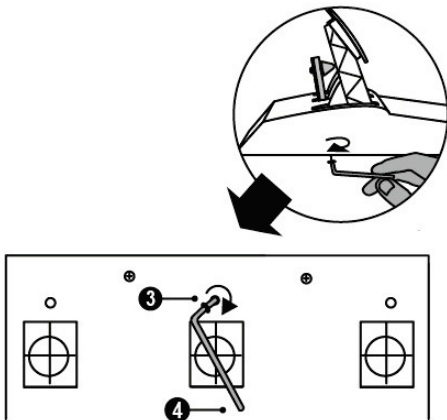

“원뿔형 고무 브레이크”가 설치되었습니다!

브레이크 페달의 이동 범위 및 저항력 조정

너트(5)를 약간 풀어서 페달 암의 뒤쪽에 가까운 원뿔형 정지 장치(2)를 이동시켜 브레이크 페달의 저항력을 증가시킬 수 있습니다. (필요한 경우 14mm 렌치 또는 펜치를 이용해서 너트를 다시 조여서 선택한 위치를 유지합니다). 원뿔형 정지 장치가 페달 암에 가까울수록 저항력이 더 커집니다.

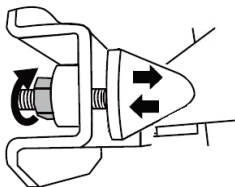

참고: 원뿔형 정지 장치가 브레이크 페달 암의 뒤쪽과 너무 가까우면 최대 보정값에 도달하기 어려울 수 있습니다. 이 경우 다음과 같이 하십시오.

- * 브레이크 페달을 매우 강하게 천천히 눌러서 최대값에 도달하게 한 후 (필요한 경우 1 초 동안만 매우 짧게 페달 위에 서십시오) 압력을 방출하십시오. 또는
- * 원뿔형 정지 장치를 브레이크 페달 암의 뒤쪽에서 약간 더 멀어지도록 이동시킵니다.

COPYRIGHT

©2022 Guillemot Corporation S.A. All rights reserved. Thrustmaster® is a registered trademark of Guillemot Corporation S.A. Manufactured and distributed by Guillemot Corporation S.A. All other trademarks and brand names are hereby acknowledged and are the property of their respective owners. Contents, design, and specifications are subject to changes without notice and may vary from one country to another. Photos and illustrations not binding. Designed in North America and Europe, made in China.

Ferrari® is a registered trademark of Ferrari Idea S.p.A.

PlayStation®5 콘솔 및 PlayStation®4 콘솔을 독점으로 판매 및 사용하도록 허가받았습니다.

“PS”, “PlayStation”, “PS5”, “PS4” 및 “PlayStation Shapes Logo”는 Sony Interactive Entertainment Inc.의 등록 상표 또는 상표입니다. All rights reserved. All other trademarks are the property of their respective owners. Manufactured and distributed under license from Sony Interactive Entertainment Inc.

환경 보호 권장 사항

가까운 수집소에 관한 정보는 지방 당국에 문의하시기 바랍니다.
전기 및 전자 장비에 관한 현재의 재활용 법률을 준수해 주십시오.

이 설명서를 보관하십시오. 색상 및 장식은 달라질 수 있습니다.
플라스틱 고정부품 및 접착제는 제품 사용 전에 제거해야 합니다.

www.thrustmaster.com



MSIP-REI-MF0-
T300FERRARI-IA
MSIP-REI-MF0-
T3PAADD-ON

T300 *Ferrari Integral Racing Wheel*

ALCANTARA® Edition

För PlayStation®5-konsoler, PlayStation®4-konsoler och PC

Bruksanvisning

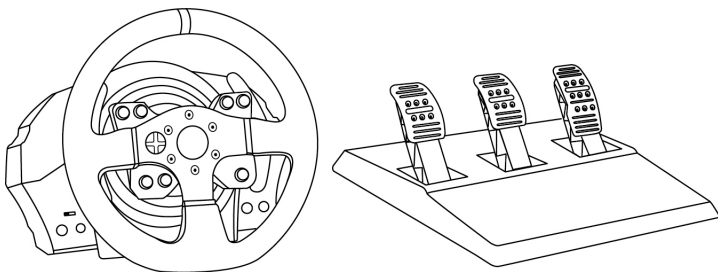

WARNING:

För att säkerställa att racingratten T300 fungerar som den ska i spel kan du behöva installera spelens automatiska uppdateringar (tillgängliga när din konsol är ansluten till Internet).

TEKNISKA DELAR

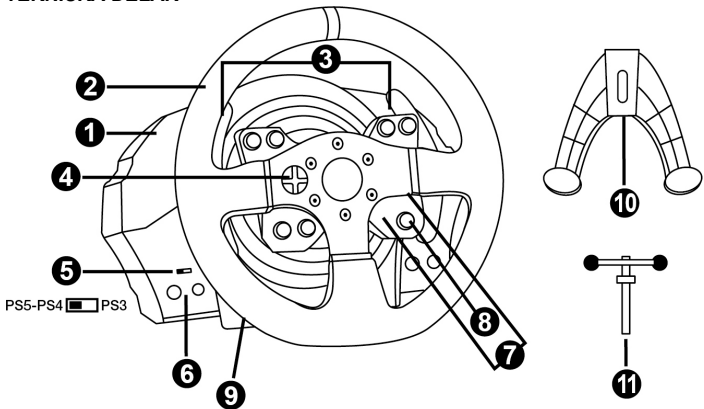

- | | |
|--|---|
| 1 T300 RS-bas | 7 SHARE/OPTIONS-knappar på PS4™-konsoler och SKAPA/OPTIONS på PS5™-konsoler |
| 2 Ferrari 599XX EVO-ratt | 8 PS-knapp |
| 3 Två sekventiella växel paddlar (upp och ner) | 9 Stort gängat hål (för monteringsystem och fästskruv) |
| 4 Riktningknappar | 10 Monteringsystem |
| 5 Inbyggd USB-omkopplare för PS5™-konsoler, PS4™-konsoler och PC | 11 Fästskruv av metall |
| 6 MODE-knapp + röd/orange/grön indikatorlampa | |

Viktig information rörande USB-omkopplaren (5):

- För att fungera på en **PS5™-konsol** eller **PS4™-konsol** ska USB-omkopplaren (5) på racingrattens bas alltid vara i **PS5™-PS4™**-läget innan du ansluter racingrattens USB-kabel till konsolen.
- För att fungera på en **PS3™-konsol** ska USB-omkopplaren (5) på racingrattens bas alltid vara i **PC**-läget innan du ansluter racingrattens USB-kabel till konsolen.
- För att fungera på **PC** ska USB-omkopplaren (5) på racingrattens bas alltid vara i **PC**-läget innan du ansluter racingrattens USB-kabel till PC:n.

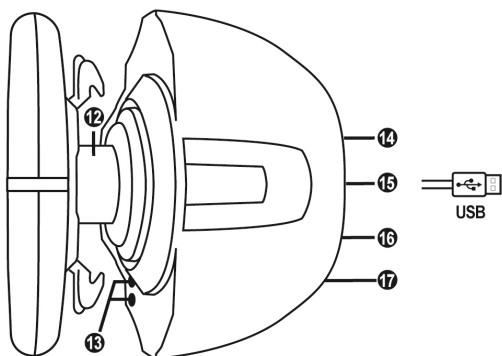

12 Thrustmasters snabbkopplingsystem

13 L3/R3-knappar

14 Nätaggregatkontakt (typ A eller B)
(varierar beroende på land)

15 USB-kabel och kontakt för racingratt

16 Kontakt för växellåda
(växellåda säljs separat)

17 Kontakt för pedalet

ANSLUTA RACINGRATTEN TILL ETT ELUTTAG: LÄS INNAN DU FORTSÄTTER!

Racingrattens strömförsörjning varierar beroende på i vilket land du köpte din enhet.
Strömförsörjningen kan vara:

Inbyggd, med:

* ett nätaggregat direkt innanför racingrattens bas, med en typ A-kontakt.

* en strömkabel på 220-240 V.

= endast kompatibel med eluttag med en nätspänning på 220-240 V.

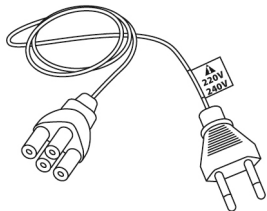

**Anslut aldrig 220-240 V-kabeln till ett eluttag med en nätspänning på 100-130 V!!!
Anslut aldrig denna kabel till en strömadapter!!!**



Inbyggd, med:

* ett nätaggregat direkt innanför racingrattens bas, med en typ A-kontakt.

* en strömkabel på 100-125 V.

= endast kompatibel med eluttag med en nätspänning på 100-125 V.

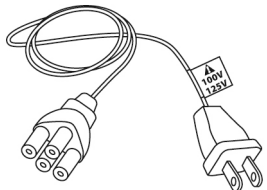

**Anslut aldrig 100-125 V-kabeln till ett eluttag med en nätspänning på 220-240 V!!!
Anslut aldrig denna kabel till en strömadapter!!!**



VIKTIGT: hör med din lokala elleverantör om du inte känner till matningsspänningen i området där du använder din racingratt.

Extern, med:

* ett externt nätaggregat, med en typ B-kontakt.

* en strömkabel.

= kompatibel med alla elektriska spänningar, från 110-240 V.

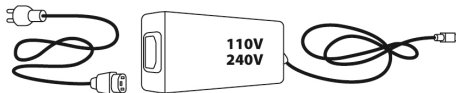

VARNING

Läs igenom denna bruksanvisning noggrant innan du använder denna produkt och spara den för framtida bruk.



Varning – Elektriska stötar

- * Förvara produkten på ett torrt ställe och utsätt den inte för damm eller solljus.
- * Vrid och dra inte i kontakter och kablar.
- * Spill inte vätskor på produkten eller dess kontakter.
- * Kortslut inte produkten.
- * Montera aldrig isår produkten, kasta inte in den i eld och utsätt den inte för höga temperaturer.
- * Använd ingen annan strömkabel än den som medföljer din racingratt.
- * Använd inte strömkabeln om kabeln eller dess kontakter är skadade, delade eller söndriga.
- * Kontrollera att strömkabeln är ordentligt ansluten till ett eluttag och till kontakten på baksidan av racingrattens bas.
- * Öppna inte racingratten: det finns inga delar däri som får repareras av användaren. Eventuella reparationer måste utföras av tillverkaren, dess auktoriserade representant eller en behörig tekniker.
- * Använd endast monteringsystem/tillbehör som specificerats av tillverkaren.
- * Om racingratten fungerar onormalt (om den låter/luktar konstigt eller blir varm) ska du genast sluta använda den, dra ut strömkabeln ur eluttaget och dra ut övriga kablar.
- * Om du inte tänker använda racingratten under en längre period drar du ut strömkabeln ur eluttaget.
- * Eluttaget ska vara installerat nära utrustningen och vara lättåtkomligt.



Ventilationshål

Se till att inga ventilationshål på racingrattens bas är blockerade. Gör följande för att få optimal ventilation:

- * Placera rattens bas på minst 10 cm avstånd från alla väggar.
- * Placera inte basen i trånga utrymmen.
- * Täck inte över basen.
- * Låt inte damm ansamlas i ventilationshålen.



**Av säkerhetsskäl ska du aldrig använda pedalsetet barfota eller om du bara har sockor på dig.
THRUSTMASTER® FRÅNSÄGER SIG ALLT ANSVAR I HÄNDELSE AV SKADOR ORSAKADE PÅ GRUND AV ATT PEDALSETET ANVÄNDS UTAN SKOR.**



Varning – Skador på grund av Force Feedback och upprepade rörelser

Att spela med en racingratt med Force Feedback kan leda till muskel- eller ledvärk. För att undvika problem:

- * Undvik långa spelsessioner.
- * Ta 10 till 15 minuters paus efter varje timme du spelat.
- * Om du känner smärta eller trötthet i händerna, handlederna, armarna, fötterna eller benen ska du sluta spela och vila i några timmar innan du börjar spela igen.



Varning – Skador på grund av Force Feedback och upprepade rörelser (fortsättning)

- * Om symtomen eller smärtorna består när du fortsätter spela ska du sluta spela och kontakta din läkare.
- * Förvaras utom räckhåll för barn.
- * Ha alltid båda händerna i rätt position på ratten och släpp aldrig taget helt när du spelar.
- * Ha aldrig händerna eller fingrarna under pedalerna eller i närheten av pedalsetet när du eller någon annan spelar.
- * Stoppa aldrig in handen eller armen i racingrattens öppningar när du eller någon annan kalibrerar eller spelar.
- * Kontrollera att racingrattens bas är ordentligt monterad enligt instruktionerna i denna bruksanvisning.

TUNG PRODUKT



Produkten får endast hanteras av personer över 16 år



Var försiktig med att inte tappa produkten på dig själv eller andra!

ALLTID



ALDRIG



ALDRIG





Varning – Klämrisk när man spelar med pedalet

- * Förvara pedalet utom räckhåll för barn.
- * Ha aldrig fingrarna på eller i närheten av pedalernas sidor när du eller någon annan spelar.
- * Ha aldrig fingrarna på eller i närheten av den bakre basen av pedalerna när du eller någon annan spelar.
- * Ha aldrig fingrarna på eller i närheten av den främre basen av pedalerna när du eller någon annan spelar.

ALDRIG



ALDRIG



ALDRIG

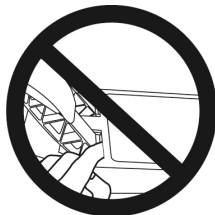

Varning – Klämrisk när man inte spelar med pedalet

- * Förvara pedalet på ett säkert ställe och utom räckhåll för barn.

UPPDATERA RACINGRATTENS FIRMWARE

Firmwaren som finns i racingrattens bas från början kan uppdateras till en nyare version som förbättrar produkten.

För att se vilken firmwareversion din racingratt använder och uppdatera den vid behov: på PC går du till <https://support.thrustmaster.com>. Klicka på **Racingrattar / T300 Ferrari Integral Alcantara Edition**, välj sedan **Firmware** och följ instruktionerna som beskriver hur man laddar ner och installerar.

Viktig information:

För att fungera på PC ska USB-omkopplaren (5) på racingrattens bas alltid vara i PC-läget innan du ansluter racingrattens USB-kabel till PC:n.

INSTALLERA RATTEN PÅ DESS BAS

Rikta in kontakterna med hjälp av pilarna:

Baskontakt (1): Pilen ska peka uppåt

Racingrattkontakt (2): Pilen ska peka uppåt

När kontakterna är rätt placerade vrider du bara ringen på Thrustmasters snabbkopplingsenhet (12) motsols samtidigt som du håller racingratten (2) på plats.

Dra sedan åt ringen så mycket du kan: för att göra det håller du ringen på plats och vrider racingratten medsols.

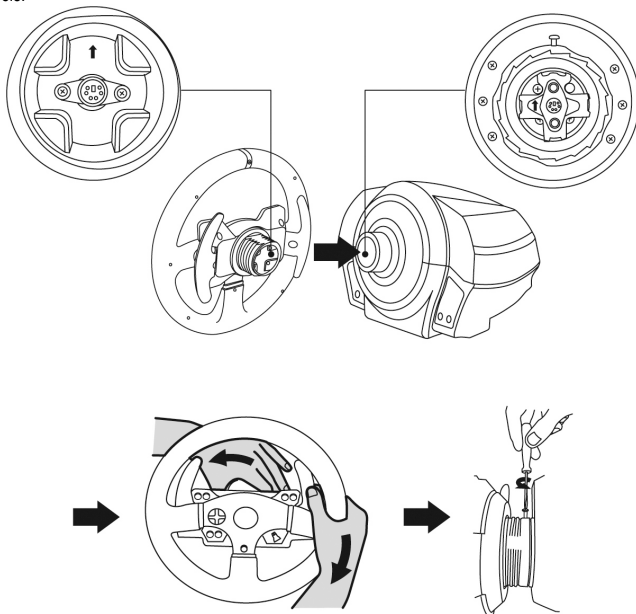

När du har installerat ratten vrider du den 180° (när du är vänd mot ratten ska Ferrari®-loggan vara upp och ner) för att komma åt den lilla fästskruven som sitter på ringen på Thrustmasters snabbkopplingsenhet (12). Använd en stor stjärnskruvmejsel för att dra åt den lilla fästskruven (var inte för hårdhänt) genom att skruva den medsols.



Var inte för hårdhänt när du drar åt den lilla fästskruven
(med en stjärnskruvmejsel)!

Sluta skruva så fort du känner av lite motstånd.

MONTERA RACINGRATTEN

Montera racingratten på ett bord eller skrivbord

1. Placera racingratten på ett bord eller annan horisontell, plan och stabil yta.
2. Sätt i fästskruven (11) i monteringsystemet (10) och gör fast enheten genom att skruva skruven motsols så att den förs in i det stora gängade hålet (9) under racingratten tills ratten är helt stabil.

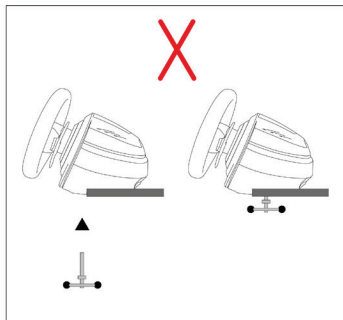
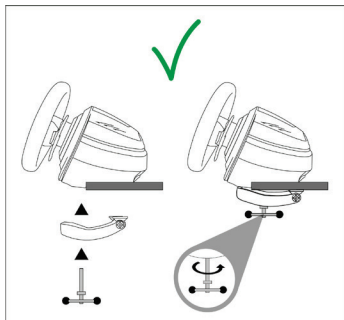

WARNING: Dra aldrig åt enbart skruven utan att monteringsystemet är på plats!
(*Detta kan skada racingratten.*)

Montera racingrattens bas i en cockpit

1. Placera racingrattens bas på cockpithyllan.
2. Skruva två M6-skrivar (ingår ej) genom cockpitens hylla och för sedan in dem i de två små skruvgångarna på undersidan av racingratten.
Viktigt: Längden på de två M6-skrivarna får inte överstiga tjockleken på hyllan + 12 mm: längre skruvar kan skada de interna komponenterna i racingrattens bas.
3. Dra vid behov åt det vanliga monteringsystemet genom att föra in fästskruven i det stora gängade hålet.

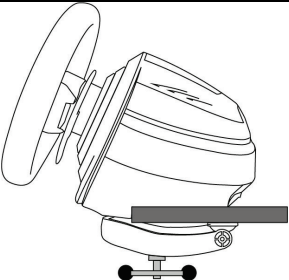
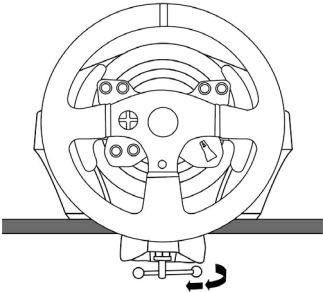
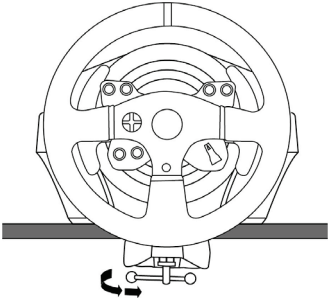
MONTERING / BORTTAGNING	RIKTNING
<p><u>För att dra åt:</u></p> <p><i>Skruva skruven motsols</i></p>	 
<p><u>För att lossa:</u></p> <p><i>Skruva skruven medsols</i></p>	

MAPPNING PÅ PLAYSTATION®5-KONSOLER OCH PLAYSTATION®4-KONSOLER

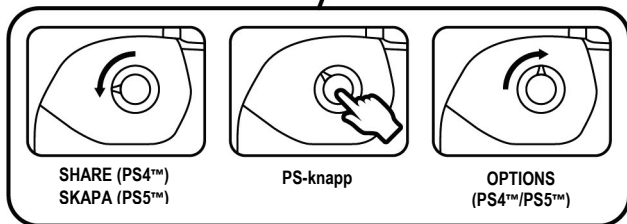
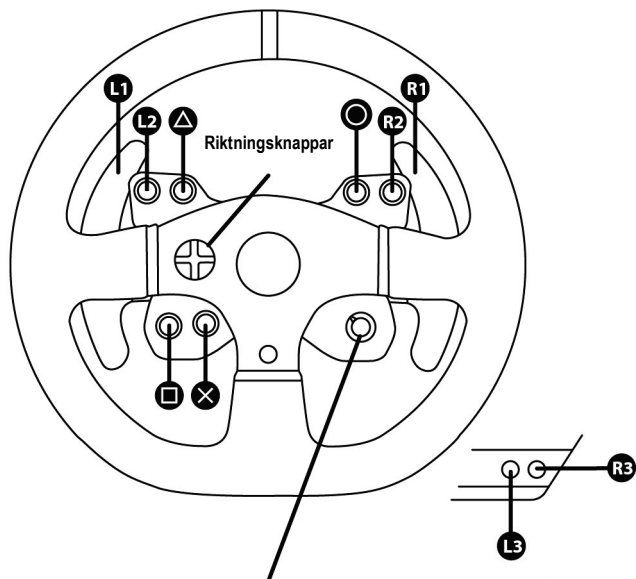

MAPPING PÅ PC

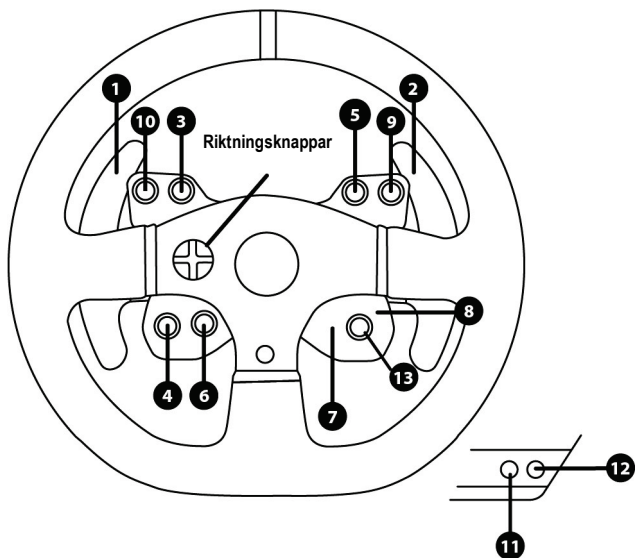

KONFIGURERA RACINGRATTEN FÖR PLAYSTATION®5-KONSOLER OCH PLAYSTATION®4-KONSOLER

1. Anslut pedasetet till kontakten (17) på baksidan av racingrattens bas.
2. Anslut strömkabeln till kontakten (14) på baksidan av racingrattens bas.
3. Anslut strömkabeln till ett eluttag med samma spänning.



Mer information om detta finns i avsnittet ANSLUTA RACINGRATTEN TILL ETT ELUTTAG på sid 4 i denna bruksanvisning.

4. Sätt USB-omkopplaren (5) på racingrattens bas till PS5™-PS4™.
5. Anslut racingrattens USB-kontakt (15) till någon av konsolens USB-portar.
6. När din konsol slås på kalibrerar sig racingratten automatiskt.
7. Tryck på racingrattens PS-knapp (8) och logga in på ditt PlayStation®Network-konto för att kunna använda ratten.

Nu är du redo att spela!

VÄXLA FRÅN PS5™-LÄGE TILL PS4™-LÄGE OCH TVÄRTOM

Håll in MODE-knappen (6) i fem sekunder och släpp den sedan.

Indikatorlampan ändrar färg och ditt val sparas omedelbart i racingrattens interna minne.

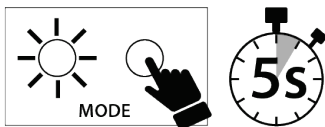

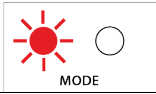
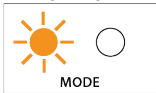
VALT LÄGE	Färg på indikatorlampan (6)
PS5™ PS5-PS4 <input checked="" type="checkbox"/> PC	RÖD  MODE
PS4™ PS5-PS4 <input type="checkbox"/> PC	ORANGE  MODE

Viktig information:

- USB-omkopplaren (5) på racingrattens bas ska alltid vara i rätt läge (PS5™-PS4™) innan du ansluter rattens USB-kabel till konsolen.

För att ändra omkopplarens läge drar du ut USB-kabeln från konsolen och ändrar läget på omkopplaren. Anslut sedan USB-kabeln till konsolen igen.

- På PlayStation®5-konsoler och PlayStation®4-konsoler, med USB-omkopplaren (5) i PS5™-PS4™-läget:

* Glöm inte att trycka på racingrattens PS-knapp (8) för att kunna använda rattens.

* Ratten känns igen som en T300 RS-ratt i de flesta spel.

* Ratten är funktionell i kompatibla spel och i konsolmenyer.

* Funktionerna "SKAPA/SHARE" och "PS" fungerar på rattens.

- *Listan med spel som är kompatibla med PS5™-konsolen och PS4™-konsolen finns på: <https://support.thrustmaster.com> (Klicka på Racingrattar / T300 Ferrari Integral Alcantara Edition / Inställningar för spel). Denna lista uppdateras regelbundet.*

KONFIGURERA RACINGRATTEN FÖR PC*

*PC-kompatibiliteten stöds inte av Sony Interactive Entertainment.

1. Anslut pedallet till kontakten (17) på baksidan av racingrattens bas.
2. Anslut strömkabeln till kontakten (14) på baksidan av racingrattens bas.
3. Anslut strömkabeln till ett eluttag med samma spänning.



Mer information om detta finns i avsnittet **ANSLUTA RACINGRATTEN TILL ETT ELUTTAG** på sid 4 i denna bruksanvisning.

4. Sätt USB-omkopplaren (5) på racingrattens bas till PC.
5. Gå till <https://support.thrustmaster.com>, och välj sedan **Racingrattar / T300 Ferrari Integral Alcantara Edition** för att ladda ner drivrutinerna och Force Feedback-programvaran för PC.
6. När nedladdningen är klar startar du installationsprogrammet och följer anvisningarna på skärmen för att ansluta rattens USB-kontakt till din PC och slutföra installationen. Racingratten kalibrerar sig automatiskt. Indikatorlampan (6) är grön.
7. När installationen är klar klickar du på **Slutför** och startar om datorn.
8. Välj **Start / Alla program / Thrustmaster / FFB Racing Wheel / Kontrollpanelen** för att öppna fönstret **Spelkontroller**.

Fönstret **Spelkontroller** visar racingrattens namn (**Thrustmaster T300RS Racing Wheel**) med statusen **OK**.

9. Klicka på **Egenskaper** för att konfigurera din ratt på T300-kontrollpanelen:
 - Fliken **Test Input**: testa och visa actionknapparna, riktningknapparna, ratt- och pedalaxlarna, och justera rattutslaget i dina PC-spel.
 - Fliken **Test Forces**: testa 12 Force Feedback-effekter.
 - Fliken **Gain Settings**: justera styrkan på Force Feedback-effekterna i dina PC-spel.

Att ha i åtanke:

- Tänk på att du alltid ska stänga fönstret **Spelkontroller** helt genom att klicka på **OK** på PC innan du startar spelet.
- Din racingratts firmwareversion visas i det övre högra hörnet bland flikarna på kontrollpanelen.

Nu är du redo att spela!

Viktig information:

För att fungera på PC ska USB-omkopplaren (5) på racingrattens bas alltid vara i PC-läget innan du ansluter racingrattens USB-kabel till PC:n.

VALT LÄGE	Färg på indikatorlampan (6)
PC PS5-PS4 <input type="checkbox"/> PC	GRÖN  MODE

AUTOMATISK KALIBRERING AV RACINGRATTEN OCH PEDALSETET

Ratten kalibrerar sig automatiskt när du ansluter racingratten till ett eluttag och kopplar in racingrattens USB-kontakt i konsolen.

När detta sker snurrar racingratten snabbt åt vänster och höger över 1080 grader innan den stannar i mitten.



Rör aldrig racingratten när den kalibrerar sig!
(Detta kan resultera i felaktig kalibrering och/eller personskada.)

Anslut aldrig pedalselet till racingrattens bas (och koppla inte ur det från basen) när den är ansluten till konsolen eller när du spelar (detta kan resultera i felaktig kalibrering).

Anslut alltid pedalselet innan du ansluter racingratten till konsolen.

När racingrattens kalibrering är klar och spelet har startats kalibreras pedalerna automatiskt efter några tryck.



Tryck aldrig på pedalerna när racingratten kalibrerar sig eller när ett spel laddas!
(Detta kan resultera i felaktig kalibrering.)

Om din racingratt och/eller ditt pedalselet inte fungerar som de ska eller verkar vara felkalibrerade:

Stäng av din konsol och koppla ur racingratten helt och hållet. Anslut sedan alla kablar igen (inklusive strömkabeln och pedalselet) och starta om konsolen och spelet.

INTERN TEMPERATURSENSOR

Rattens kylsystem består av en kylfläns och en fläkt.

- En termostat övervakar temperaturen inne i ratten.
- När du använder ratten i ett spel:
 - Kylfläkten startar när ratten når en viss temperatur (efter några minuters spelande beroende på hur stark Force Feedback-effekten i spelet är).
 - Force Feedback-effekten blir automatiskt svagare när ratten når en mycket högre temperatur (för att skydda motorn). Styrkan på dessa effekter ökar automatiskt så fort temperaturen blir något lägre.
- När du har spelat klart: på grund av motorns termiska tröghet fortsätter kylfläkten att fungera tills temperaturen sjunker under fläktens startnivå. Din ratt har designats på detta sätt för att underlätta kylningen och skydda motorn (detta kan ta från 5 till 45 minuter beroende på vilken temperatur som uppnås när ratten används i ett spel).

MODE-KNAPPEN OCH INDIKATORLAMPAN (6)

MODE-knapp för pedasetet

Du kan elektroniskt byta plats på gas- och kopplingspedalerna.

Procedur:

Håll samtidigt in knapparna **MODE + L3 + R3** (på T300-racingrattens bas) i fem sekunder och släpp dem sedan.

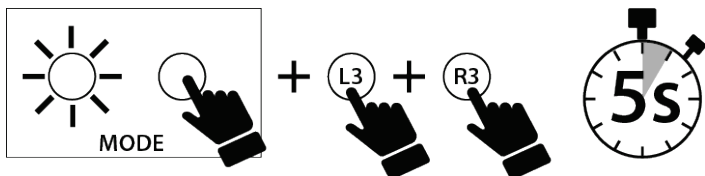

Racingrattens interna minne kommer ihåg om pedalerna har bytt plats eller inte, och indikatorlampan (6) blinkar olika beroende på vilket läge du har valt:

GAS- OCH KOPPLINGSPEDALERNA	Färg på MODE-indikatorlampan (6)
Vid byte till INVERTERAT läge	Blinkar fem gånger efter proceduren och blinkar sedan kontinuerligt en gång var åttonde sekund.
Vid byte till NORMALT läge	Blinkar en gång efter proceduren och blinkar sedan inte kontinuerligt.

Övrig information om MODE-knappen

Mer information om MODE-knappen och indikatorlampan finns på <https://support.thrustmaster.com>. Klicka på Racingrattar / T300 Ferrari Integral Alcantara Edition, och välj sedan Bruksanvisning eller FAQ.

HJÄLPFILER OCH VANLIGA FRÅGOR

Gå till <https://support.thrustmaster.com>. Klicka på Racingrattar / T300 Ferrari Integral Alcantara Edition och välj sedan Bruksanvisning eller FAQ.

TBPA

THRUSTMASTER 3 PEDALS ADD-ON

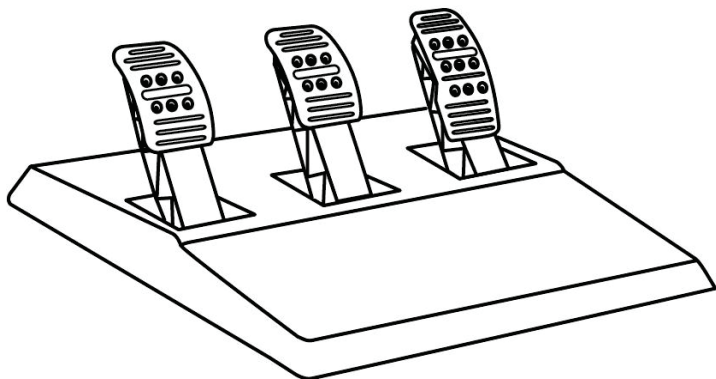

TEKNISKA DELAR

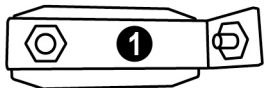

- 1 Metallstöd för det koniska stoppet
(ej installerat som standard)
- 2 Koniskt stopp
- 3 Fästskruv för metallstödet

- 4 2.5 mm insexnyckel (ingår)
- 5 Positionsjusteringsmutter för det koniska stoppet

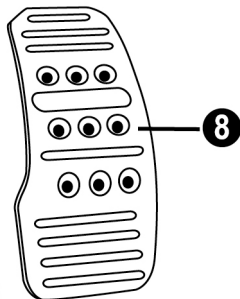
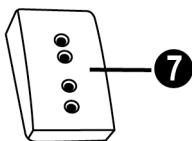
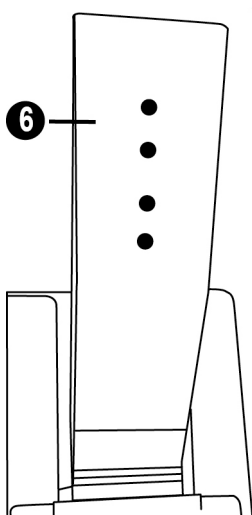

- 6 Pedalarm
- 7 Huvudstöd av plast

- 8 Pedalhuvud av metall

VARNING

Läs dessa instruktioner noggrant innan du använder denna produkt och spara dem för framtida bruk.



Av säkerhetsskäl ska du aldrig använda pedalet utan barfota eller om du bara har sockor på dig.

THRUSTMASTER® FRÅNSÄGER SIG ALLT ANSVAR I HÄNDELSE AV SKADOR ORSAKADE AV ATT PEDALSETET ANVÄNDS UTAN SKOR.



Varning – Klämrisk när pedalet används under spelsessioner

- * Förvara pedalet utom räckhåll för barn.
- * Ha aldrig fingrarna eller tummarna på eller nära pedalernas sidor under en spelsession.
- * Ha aldrig fingrarna eller tummarna på eller nära den bakre basen av pedalerna under en spelsession.
- * Ha aldrig fingrarna eller tummarna på eller nära den främre basen av pedalerna under en spelsession.

ALDRIG



ALDRIG



ALDRIG



AUTOMATISK KALIBRERING AV PEDALERNA



VIKTIGT:

- För att undvika kalibreringsproblem ska du aldrig ansluta eller koppla ifrån pedalet från rattens bas under spelsessioner eller när ratten är ansluten till PS5™-konsolen, PS4™-konsolen eller en PC.
- Anslut alltid pedalet till ratten innan du ansluter ratten till PS5™-konsolen, PS4™-konsolen eller en PC.
- När ratten har kalibrerat sig och spelet har startat kalibrerar pedalerna sig automatiskt efter att ha blivit nedtryckta några gånger.
- För att undvika kalibreringsproblem ska du aldrig trycka på pedalerna när ratten kalibrerar sig eller när ditt spel startar.
- Om pedalerna inte fungerar som de ska eller verkar vara felkalibrerade ska du stänga av konsolen, fränkoppla ratten helt, och sedan ansluta alla kablar igen (inklusive nätkabeln och pedalkablen), slå på konsolen igen och starta om spelet.

MONTERA PEDALSETET PÅ EN COCKPIT

- Montera pedalet med hjälp av de små skruvängorna på undersidan av pedalet.
- Skruva i två M6-skrivar (ingår ej) i cockpitens pedalstödsplatta och i de två små skruvängorna på undersidan av pedalet.

Viktigt: För att undvika att skada pedaletets interna komponenter får längden på de två M6-skrivarerna inte överstiga tjockleken på cockpitens pedalstödsplatta plus ytterligare 10 mm.

JUSTERA PEDALSETET

Var och en av de tre pedalerna innehåller:

- ett metallhuvud (**8**) med flera hål (nio för gasen – sex för bromsen – sex för kopplingen).
- ett huvudstöd av plast (**7**) (placerat mellan huvudet och armen) med fyra hål.
- en pedalarm (**6**) med två hål.

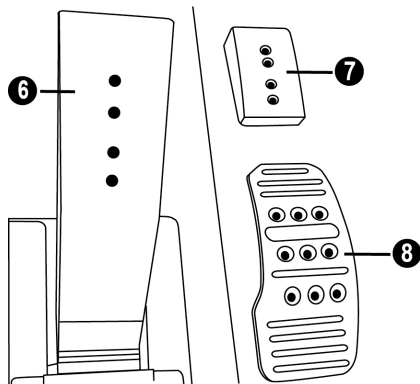

OBS: För att undvika kalibreringsproblem ska du alltid dra ut racingrattens USB-kabel innan du gör några justeringar av pedalsetet.

Justera HÖJDEN på gaspedalen

- Använd den medföljande 2,5 mm insexnyckeln (**4**) och skruva loss de två skruvarna som håller metallhuvudet (**8**) och dess stöd (**7**) på plats.
- Välj önskad höjd och skruva sedan i och dra åt skruvarna igen så att metallhuvudet (**8**) och dess stöd (**7**) sitter fast ordentligt.

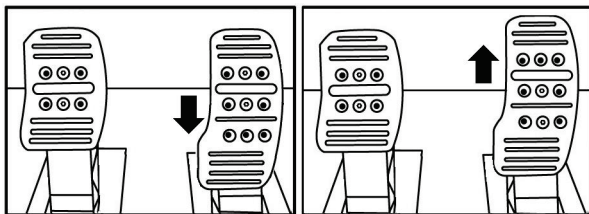

Låg position (standard)

Hög position

Justera MELLANRUMMET mellan de tre pedalerna

- Använd den medföljande 2,5 mm insexnyckeln (4) och skruva loss de två skruvarna som håller metallhuvudet (8) och dess stöd (7) på plats.
- Välj önskad position (till vänster, centralt eller till höger) och skruva sedan i och dra åt skruvarna igen så att metallhuvudet (8) och dess stöd (7) sitter fast ordentligt.

Exemplen visar bromspedalen:

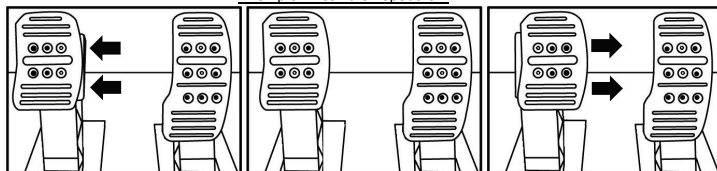

Vänster position

Central position (standard)

Höger position

Antal möjliga mellanrumslägen per pedal:

- Tre för gaspedalen
- Tre för bromspedalen
- Tre för kopplingspedalen

Justera LUTNINGEN på pedalerna

- Använd den medföljande 2,5 mm insexnyckeln (4) och skruva loss de två skruvarna som håller metallhuvudet (8) och dess stöd (7) på plats.
- Vrid huvudstödet av plast (7) 180° och skruva sedan i och dra åt skruvarna igen så att metallhuvudet (8) och dess stöd (7) sitter fast ordentligt.

Exemplen visar gaspedalen:

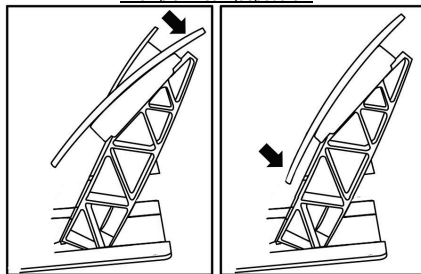

Mindre lutad position

Mer lutad position (standard)

Antal möjliga lutningslägen per pedal:

- Två för gaspedalen
- Två för bromspedalen
- Två för kopplingspedalen

Installera det koniska stoppet ("KONISKA GUMMIBROMSMODDEN")

Denna modifikation (eller "mod") är inte nödvändig och är ej installerad som standard. Detta innebär att bromspedalen fungerar perfekt även om modden inte är installerad.

Med denna mod kan du få en annan känsla och ett annat motstånd när du bromsar. Det är upp till dig om du vill installera den eller inte, beroende på vad du föredrar.

- Skruva fast det koniska stoppet (2) på dess metallstöd (1).
- Skruva fast positionsjusteringsmuttern (5) på undersidan (på det koniska stoppets skruvgänga).

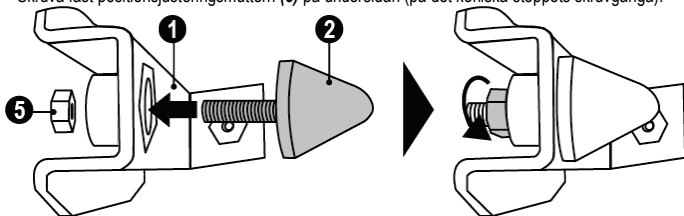

- Placera enheten på baksidan av bromspedalens arm.

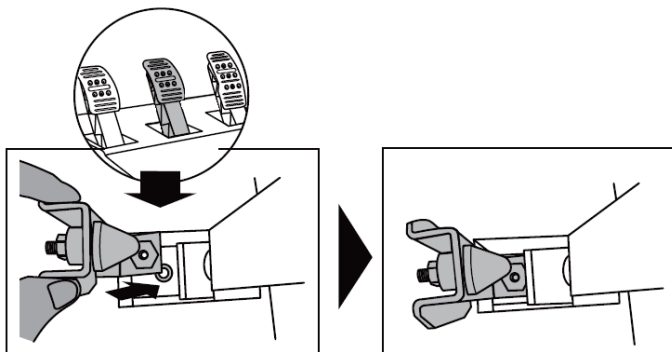

- Använd den medföljande 2,5 mm insexnyckeln (4) och montera enheten med hjälp av fästskruven (3) och den lilla centrala skruvgången på undersidan av pedalsetet.

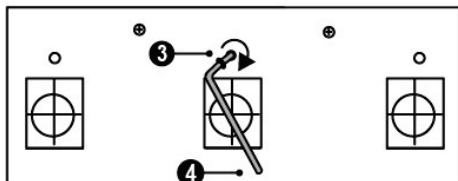
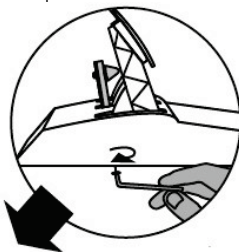

Den "KONISKA GUMMIBROMSMODDEN" är nu installerad!

Justera bromspedalens RÖRELSEOMRÅDE och MOTSTÅND

Om du lossar lite på muttern (5) kan du stärka bromspedalens motstånd ytterligare genom att flytta det koniska stoppet (2) närmare baksidan av pedalens arm (om det behövs kan du använda en 14 mm skruvnyckel eller tång för att skruva åt muttern igen och behålla den valda positionen). Ju närmre baksidan av pedalens arm det koniska stoppet är placerat, desto större blir motståndet.

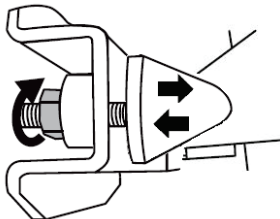

Obs: När det koniska stoppet är väldigt nära baksidan av bromspedalens arm kan du få svårt att nå det maximala kalibreringsvärdet. I sådana fall ska du:

- * långsamt trycka mycket hårt på bromspedalen för att nå maxvärdet (vid behov kan du stå väldigt kort tid på pedalen – bara i en sekund) och sedan släppa på trycket; eller
- * flytta det koniska stoppet lite längre bort från baksidan av bromspedalens arm.

GARANTIINFORMATION

Guillemot Corporation S.A., med säte i Place du Granier, B.P. 97143, 35571 Chantepie, Frankrike (hädanefter "Guillemot") garanterar globalt för konsumenten att denna Thrustmaster-produkt ska vara fri från defekter i material och utförande, under en garantiperiod som motsvarar tidsgränsen för att vidta åtgärder mot Guillemot om konsumenten anser att produkten inte är fri från defekter i material och utförande. I länderna i Europeiska unionen motsvarar detta en period på två (2) år från leveransen av Thrustmaster-produkten. I andra länder motsvarar garantiperioden tidsgränsen för att vidta åtgärder mot Guillemot om konsumenten anser att Thrustmaster-produkten inte är fri från defekter i material och utförande enligt de lagar som gäller i landet där konsumenten var bosatt vid inköpsdatumet för Thrustmaster-produkten (om ingen sådan åtgärd existerar i det motsvarande landet ska garantiperioden vara ett (1) år från ursprungligt inköpsdatum av Thrustmaster-produkten).

Om produkten skulle visa sig vara defekt under garantiperioden ska du genast kontakta teknisk support som då informerar om hur du går vidare. Om defekten bekräftas måste produkten returneras till inköpsstället (eller annat ställe angivet av tekniska supporten).

Inom ramen för denna garanti ska konsumentens defekta produkt, efter tekniska supportens gottfinnande, antingen ersättas eller repareras så att den fungerar. Om Thrustmaster-produkten under garantiperioden är föremål för sådan renovering, ska alla perioder på minst sju (7) dagar under vilka produkten inte kan användas läggas till återstående garantiperiod (denna period löper från det datum då konsumenten bad om service eller från det datum då produkten ifråga gjorts tillgänglig för reparation, om datumet då produkten gjorts tillgänglig för reparation ligger efter datumet då konsumenten bad om service). Om det är tillåtet enligt gällande lag är Guillemot och dess dotterbolags fulla ansvar (inklusive följdskador) begränsat till att reparera eller ersätta Thrustmaster-produkten. Om det är tillåtet enligt gällande lag fränsäger sig Guillemot alla garantier för säljbarhet eller lämplighet för ett visst syfte.

Garantin gäller inte: (1) om produkten har modifierats, öppnats, ändrats eller skadats till följd av olämplig användning eller missbruk, försumlighet, olycka, normalt slitage eller annan orsak som inte är relaterad till material- eller tillverkningsfel (inklusive, men inte begränsat till, att kombinera Thrustmaster-produkten med någon olämplig del, i synnerhet nätaggregat, laddningsbara batterier, laddare, eller andra delar som Guillemot inte tillhandahåller för denna produkt); (2) om produkten har använts för annan användning än hemanvändning, inklusive för professionella eller kommersiella ändamål (t.ex. spelrum, träning, tävlingar); (3) om instruktionerna från teknisk support inte följs; (4) programvara, då programvaran har en egen garanti; (5) förbrukningsvaror (delar som byts ut under produktens livslängd: t.ex. engångsbatterier eller örönkuddar till headset eller hörlurar); (6) tillbehör (t.ex. kablar, fodral, påsar, väskor, handledsremmar); (7) om produkten såldes på e offentlig auktion.

Denna garanti är inte överlåtbar.

Konsumentens juridiska rättigheter med avseende på lagar som gäller för försäljning av konsumentvaror i hans land påverkas inte av denna garanti.

Ytterligare garantibestämmelser

Under garantiperioden ska Guillemot i princip inte tillhandahålla några reservdelar eftersom teknisk support är den enda part med behörighet att öppna och/eller renovera Thrustmasters produkter (med undantag för renoveringar som teknisk support ber konsumenten att utföra med hjälp av skriftliga instruktioner – till exempel om renoveringen är enkel och ej konfidentiell – och genom att i gällande fall förse konsumenten med de reservdelar som behövs).

Med tanke på dess innovationscykler och för att skydda dess kunskaper och affärshemligheter, ska Guillemot i princip inte tillhandahålla några renoveringsinstruktioner eller reservdelar för någon Thrustmaster-produkt vars garantiperiod har löpt ut.

I USA och Kanada är denna garanti begränsad till produktens interna mekanism och externa hölje. Guillemot eller dess dotterbolag ska under inga omständigheter hållas ansvariga av tredje part vad gäller eventuella följdskador eller oförutsedda skador som uppstår till följd av brott mot uttryckliga eller underförstådda garantier. Vissa delstater/provinser tillåter inte att man begränsar hur länge en underförstådd garanti varar eller att man utesluter eller ansvarsbegränsar följdskador eller oförutsedda skador, så ovanstående begränsningar eller uteslutningar kanske inte gäller dig. Denna garanti ger dig specifika juridiska rättigheter, och du kan också ha andra rättigheter som varierar från delstat till delstat eller provins till provins.

Ansvar

Om det är tillåtet enligt gällande lag fransäger sig Guillemot Corporation S.A. (hädanefter "Guillemot") och dess dotterbolag allt ansvar för eventuella skador orsakade av följande: (1) produkten har modifierats, öppnats eller ändrats; (2) underlåtenhet att följa monteringsanvisningarna; (3) olämplig användning eller missbruk, försumlighet, en olycka (t.ex. att produkten tappas); (4) normalt slitage; (5) produkten har använts för annan användning än hemanvändning, inklusive för professionella eller kommersiella ändamål (t.ex. spelrum, träning, tävlingar). Om det är tillåtet enligt gällande lag fransäger sig Guillemot och dess dotterbolag allt ansvar för eventuella skador som inte är relaterade till material- eller tillverkningsfel när det gäller produkten (inklusive, men inte begränsat till, skador som direkt eller indirekt orsakats av någon programvara eller genom att kombinera Thrustmaster-produkten med någon olämplig del, i synnerhet nätaggregat, laddningsbara batterier, laddare, eller andra delar som Guillemot inte tillhandahåller för denna produkt).

THRUSTMASTER®

TEKNISK SUPPORT

<https://support.thrustmaster.com>



UPPHOVSRÄTTSSKYDD

©2022 Guillemot Corporation S.A. Med ensamrätt. Thrustmaster® är ett registrerat varumärke som tillhör Guillemot Corporation S.A. Tillverkas och distribueras av Guillemot Corporation S.A. Alla andra varumärken och märkesnamn erkänns härmed och tillhör sina respektive ägare. Innehåll, konstruktioner och specifikationer kan ändras utan föregående meddelande och kan variera från land till land. Foton och illustrationer är inte bindande. Designad i Nordamerika och Europa. Tillverkad i Kina.

Ferrari® är ett registrerat varumärke som tillhör Ferrari Idea S.p.A.

Endast avsedd för användning med PlayStation®5-konsoler och PlayStation®4-konsoler.

"PS", "PlayStation", "PS5", "PS4" och "PlayStation Shapes Logo" är registrerade varumärken eller varumärken som tillhör Sony Interactive Entertainment Inc. Med ensamrätt. Alla andra varumärken tillhör sina respektive ägare. Tillverkad och distribuerad under licens från Sony Interactive Entertainment LLC.

MILJÖSKYDD



* I Europeiska unionen och Turkiet: När produkten har slutat fungera ska den inte slängas i vanligt hushållsavfall, utan kasseras vid en uppsamlingsplats för bortskaftet av elektriskt och elektroniskt avfall (WEEE) för återvinning.

Detta bekräftas av symbolen på produkten, bruksanvisningen eller förpackningen.

Beroende på dess egenskaper kan materialet kanske återvinnas. Genom återvinning och andra sätt att hantera elektriskt och elektroniskt avfall kan du göra ett viktigt bidrag till att hjälpa till att skydda miljön.

Kontakta dina lokala myndigheter för information om uppsamlingsplatsen som är

närmast dig.

För alla andra länder: Följ lokala återvinningslagar för elektriskt och elektroniskt avfall.

Behåll denna information. Färger och dekorationer kan variera.

Plastfästen och lim/klister/tejp bör avlägsnas från produkten innan den används.

www.thrustmaster.com

*Gäller endast EU, Storbritannien och Turkiet



T300 *Ferrari Integral Racing Wheel*

ALCANTARA® Edition

Tarkoitettu PlayStation®5-konsolilla, PlayStation®4-konsolilla ja PC-tietokoneella käytettäväksi

Käyttöohje

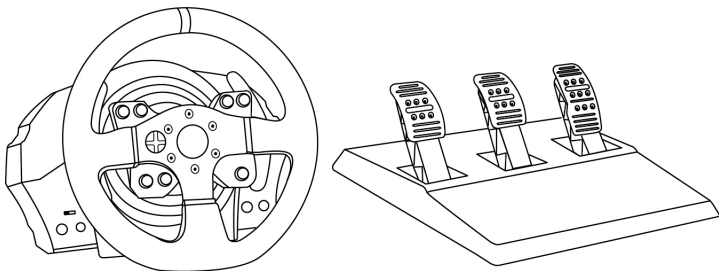

VAROITUS:

Varmistaaksesi, että T300-rattiohjain toimii oikein pelien kanssa, joudut ehkä asentamaan pelin automaattisia päivityksiä (saatavilla konsolin yhdistettyä internettiin).

TEKNISET OMINAISUUDET

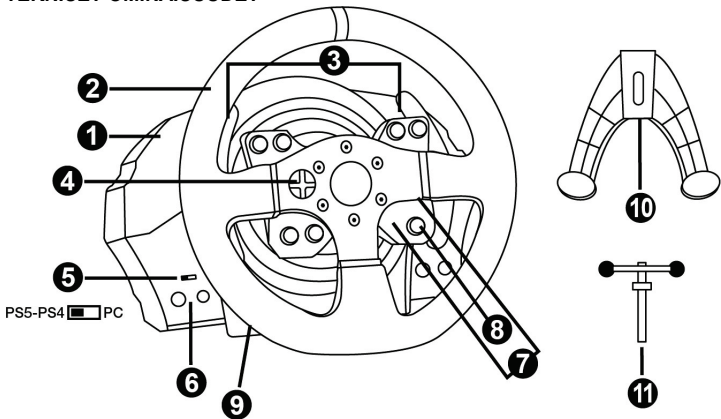

- 1 T300 RS -jalusta
- 2 Ferrari 599XX EVO -ratti
- 3 Kaksi vaihdevipua (ylös ja alas)
- 4 Suuntanäppäimet
- 5 Sisäänrakennettu USB-liukukytin PS5™-konsolille, PS4™-konsolille ja PC-tietokoneelle
- 6 MODE-painike + punainen/oranssi/vihreä ilmaisinalo
- 7 SHARE/OPTIONS-näppäimet PS4™-konsoleille ja CREATE/OPTIONS-näppäimet PS5™-konsoleille
- 8 PS-näppäin
- 9 Suuri reikä kierteillä (kiinnitysjärjestelmää ja -ruuvia varten)
- 10 Kiinnitysjärjestelmä
- 11 Metallinen kiinnitysruuvi

Tärkeitä huomioita USB-liukukytimestä (5):

- Jotta laite toimii **PS5™**- tai **PS4™-konsolilla**, rattiohjaimen jalustan USB-liukukytimen (5) täytyy olla aina **PS5™-PS4™**-asennossa, ennen kuin rattiohjaimen USB-kaapeli yhdistetään konsoliin.
- Jotta laite toimii **PS3™-konsolilla**, rattiohjaimen jalustan USB-liukukytimen (5) täytyy olla aina **PC**-asennossa, ennen kuin rattiohjaimen USB-kaapeli yhdistetään konsoliin.
- Jotta laite toimii **PC-tietokoneella**, rattiohjaimen jalustan USB-liukukytimen (5) täytyy olla aina **PC**-asennossa, ennen kuin rattiohjaimen USB-kaapeli yhdistetään tietokoneeseen.

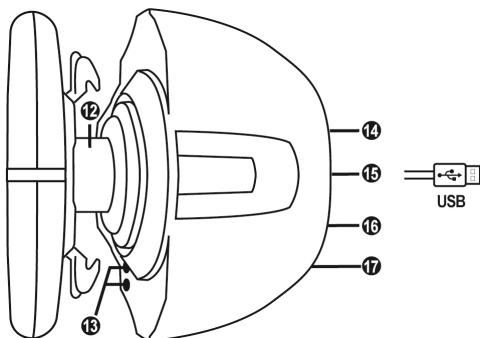

12 Thrustmaster Quick Release

13 L3/R3-näppäimet

14 Virtalähteen liitin (tyyppi A tai B)
(*maasta riippuen*)

15 Rattiohjain USB-kaapelilla ja liittimellä

16 Vaihdelaatikon liitin

(*vaihdelaatikko myydään erikseen*)

17 Poljinsetin liitin

RATTIOHJAIMEN YHDISTÄMINEN SÄHKÖPISTOKKEESEEN: LUE HUOLELLA ENNEN JATKAMISTA!

Rattiohjaimen virtälähde vaihtelee laitteen ostomaasta riippuen.

Virtälähde voi olla:

Sisäinen:

* Sisäinen virtälähdeyksikkö sijaitsee rattiohjaimen jalustassa, siinä on A-tyyppin liitin.

* 220–240 voltin virtajohto.

= yhteensopiva vain 220–240 voltin verkkovirran kanssa.

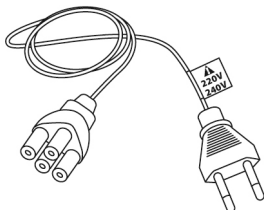

Älä ikinä yhdistä 220–240 voltin kaapelia
110–130 voltin sähköpistokkeeseen!!!
Älä ikinä yhdistä tätä kaapelia virta-adaptteriin!



Sisäinen:

* Sisäinen virtälähdeyksikkö sijaitsee rattiohjaimen jalustassa, siinä on A-tyyppin liitin.

* 100–125 voltin virtajohto.

= yhteensopiva vain 100–125 voltin verkkovirran kanssa.

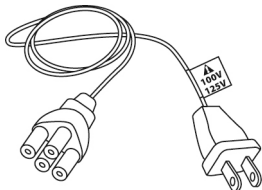

Älä ikinä yhdistä 100–125 voltin kaapelia
220–240 voltin sähköpistokkeeseen!!!
Älä ikinä yhdistä tätä kaapelia virta-adaptteriin!



TÄRKEÄÄ: Jos et tiedä rattiohjaimen käyttöalueella käytettävää jännitettä, tiedustele asiaa paikalliselta energiainoimittajalta.

Ulkoisen:

* Ulkoinen virtälähdeyksikkö, siinä on B-tyyppin liitin.

* Virtajohto.

= yhteensopiva kaikkien jännitteiden kanssa, 110–240 voltia.

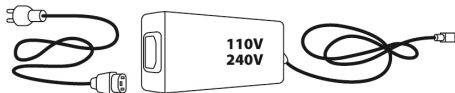
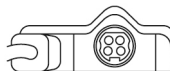

VAROITUS

Lue tämä käyttöohje huolella ja talleta se myöhempää käyttöä varten, ennen kuin käytät tuotetta.



Varoitus – sähköiskun vaara

- * Pidä tuote kuivassa paikassa, älä altista sitä pölylle tai auringonvalolle.
- * Älä väännä tai vedä liittimiä tai kaapeleita.
- * Älä kaada nestettä tuotteen tai sen liitinten päälle.
- * Älä aiheuta tuotteelle oikosulkua.
- * Älä pura tuotetta; älä heitä tuotetta tuleen tai altista sitä korkeille lämpötiloille.
- * Älä käytä muuta virtajohtoa kuin rattiohjaimen mukana tullutta.
- * Älä käytä virtajohtoa, mikäli johto tai sen liitin on vioittunut, haljennut tai hajonnut.
- * Varmista, että virtajohto on liitetty kunnolla sähköpistokkeeseen sekä rattiohjaimen jalustan takana olevan liittimeen.
- * Älä avaa rattiohjainta: sisällä on osia, jotka eivät ole käyttäjien huollettavissa. Kaikista huolloista vastaa valmistaja, sen virallinen edustaja tai pätevä asentaja.
- * Käytä ainoastaan valmistajan määrittämiä kiinnitysjärjestelmiä/lisäosia.
- * Jos rattiohjain toimii epänormaalisti (jos sen äänet, lämpö tai tuoksut eivät vaikuta normaaleilta), lopeta käyttö välittömästi, irrota virtajohto sähköpistokkeesta ja irrota muut kaapelit.
- * Jos et käytä rattiohjainta pitempänä ajanjaksona, irrota sen virtajohto sähköpistokkeesta.
- * Virtalähde asetetaan laitteiden lähelle ja helposti saataville.
- * Sähköpistokkeen on oltava laitteiden lähellä ja helposti saatavilla.



Tuuletusaukot

Varmista, ettet tuki rattiohjaimen jalustassa olevia tuuletusaukkoja. Varmista optimaalinen tuuletus seuraavasti:

- * Sijoita ratin jalusta siten, että se on ainakin 10 cm päässä seinästä.
- * Älä aseta jalustaa ahtaisiin tiloihin.
- * Älä peitä jalustaa.
- * Älä anna pölyn kertyä tuuletusaukkoihin.



Älä turvallisuussyistä johtuen käytä poljinsetiä ikinä paljain jaloin tai pelkät sukat jalassa.

THRUSTMASTER® KIELTÄÄ KAIKEN VASTUUN, MIKÄLI LOUKKAANTUMINEN JOHTUU POLJINSETIN KÄYTÖSTÄ ILMAN KENKIÄ.



Varoitus – ohjauspalautteen ja toistuvan liikkeen aiheuttamat vammat

Rattiohjaimen ohjauspalautteen käyttäminen voi johtaa lihas- tai nivelkipuihin. Vältääksesi mahdolliset ongelmat:

- * Vältä pitkiä peli-istuntoja.
- * Vietä 10–15 minuutin tauko jokaisen pelitunnin jälkeen.
- * Mikäli tunnet väsymystä tai kipua käsissäsi, ranteissasi, säärissäsi tai jaloissasi, lopeta pelaaminen ja lepää muutaman tunnin ajan, ennen kun aloitit uudelleen.



Varoitus – ohjauspalautteen ja toistuvan liikkeen aiheuttamat vammat (jatkuu)

- * Mikäli oireet tai kivut jatkuvat aloittaessasi pelin uudelleen, lopeta pelaaminen ja kysy neuvoa lääkäriltä.
- * Pidä lasten ulottumattomissa.
- * Pidä pelin aikana molemmat kädet oikeassa kohdassa rattia päästämättä kokonaan irti.
- * Älä aseta pelin aikana koskaan käsiäsi tai sormiasi polkimien alle tai poljinsetin lähelle.
- * Älä koskaan aseta kalibroinnin ja pelin aikana käsiäsi tai käsivarsiasi rattiohjaimen reikien läpi.
- * Varmista, että rattiohjaimen jalusta on kiinnitetty kunnolla tässä käyttöohjeessa esitetyllä tavalla.

RASKAS TUOTE



Tuote on tarkoitettu vain käyttäjänsä käsiteltäväksi
Vähintään 16 vuotta täyttäneille



Varo, ettet pudota tuotetta itsesi tai kenenkään muun päälle!

AINA



EI IKINÄ



EI IKINÄ





Varoitus – poljinsetin puristusvaara pelattaessa

- * Pidä poljinsetti lasten ulottumattomissa.
- * Älä aseta pelin aikana koskaan sormiasi polkimien sivustan päälle tai lähelle.
- * Älä aseta pelin aikana koskaan sormiasi polkimien jalustan takaosan päälle tai lähelle.
- * Älä aseta pelin aikana koskaan sormiasi polkimien jalustan etuosan päälle tai lähelle.

EI IKINÄ



EI IKINÄ



EI IKINÄ



Varoitus – poljinsetin puristusvaara pelien ulkopuolella

- * Varastoi poljinsetti turvalliseen paikkaan ja pidä se lasten ulottumattomissa.

RATTIOHJAIMEN LAITEOHJELMISTON PÄIVITTÄMINEN

Rattiohjaimen jalustan sisältämä laiteohjelmisto voidaan päivittää uudempaan versioon, joka sisältää parannuksia tuotteeseen.

Tarkista rattiohjaimen käyttämä laiteohjelmiston versio ja päivitä se vaadittaessa: Käy tietokoneella osoitteessa <https://support.thrustmaster.com>. Napsauta **Racing Wheels / T300 Ferrari Integral Alcantara Edition**, valitse **Firmware** ja seuraa sitten lataus- sekä asennusohjeita.

Tärkeä huomautus:

Jotta laite toimii PC-tietokoneella, rattiohjaimen jalustan USB-liukukytimen (5) täytyy olla aina PC-asennossa, ennen kuin rattiohjaimen USB-kaapeli yhdistetään tietokoneeseen.

RATIN ASENTAMINEN JALUSTAAN

Aseta liittimet kohdalleen nuolia käyttämällä:

Jalustan (1) liitin: Nuoli osoittaa ylöspäin

Rattiohjaimen (2) liitin: Nuoli osoittaa ylöspäin

Kun liittimet ovat kohdallaan, pyöritä Thrustmaster Quick Release (12) -järjestelmän rengasta vastapäivään samalla, kun pidät rattia (2) paikallaan.

Kiristä sitten rengas mahdollisimman tiukalle: pidä rengas paikallaan ja pyöritä rattia myötäpäivään.

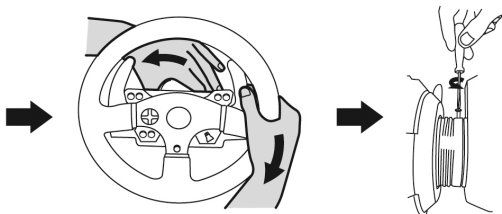
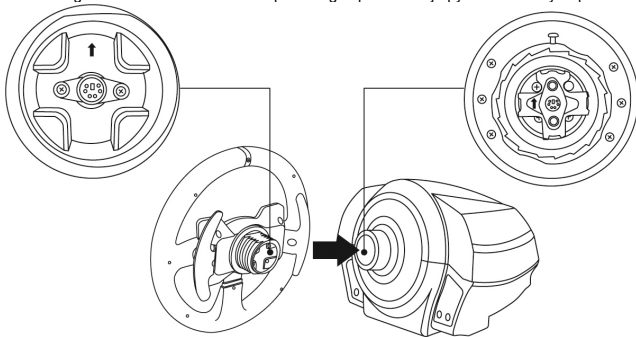

Kun olet asentanut ratin, pyöritä sitä 180° (Ferrari®-logon pitäisi olla ylösalaisin rattia katsottaessa) päästäksesi käsiksi Thrustmaster Quick Release (12) -järjestelmän renkaassa sijaitsevaan pieneen liitinruuviin. Kiristä liitinruuvi ristipäämeisselillä (älä käytä liikaa voimaa) pyörittämällä sitä myötäpäivään.



ÄLÄ käytä liikaa voimaa, kun käytössäsi on ristipääruuvimeisseli ja kiristät pientä liitinruuvia!

Lopeta kiristäminen heti, kun tunnet hieman vastustusta.

RATTIOHJAIMEN KIINNITYS

Rattiohjaimen kiinnitys pöytään

1. Aseta rattiohjain pöydälle tai mille tahansa horisontaaliselle, tasaiselle ja vakaalle pinnalle.
2. Aseta kiinnitysruuvi (11) kiinnitysjärjestelmään (10), kiristä sitten laite kääntämällä ruuvia vastapäivään, sen mennessä rattiohjaimen pohjassa olevaan suureen, kierteillä varustettuun reikään (9), kunnes ratti on täysin vakaa.

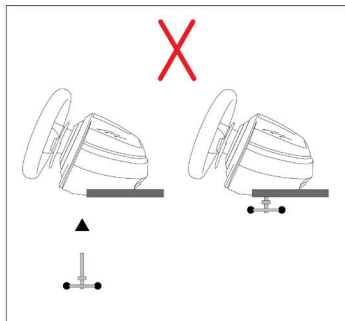
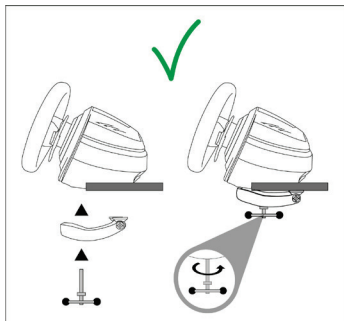

**VAROITUS: Älä koskaan kiristä pelkästään ruuvia ilman, että kiinnitysjärjestelmä on paikallaan!
(Se voi vahingoittaa rattiohjainta.)**

Rattiohjaimen jalustan kiinnittäminen ohjaamoon

1. Aseta rattiohjaimen jalusta ohjaamon levyille.
2. Kiinnitä kaksi M6-ruuvia (ei mukana) ohjaamon levyyn ja syötä ne kahteen pieneen ruuvikoloon, jotka löytyvät rattiohjaimen alapuolelta.
Tärkeää: Kahden M6-ruuvien pituudet eivät saa ylittää levyn paksuutta yli 12 millimetrillä; pidemmät ruuvit voivat vahingoittaa rattiohjaimen jalustan sisäisiä komponentteja.
3. Mikäli vaadittu, kiristä standardia kiinnitysjärjestelmää asettamalla kiinnitysruuvi suureen kierteillä varustettuun reikään.

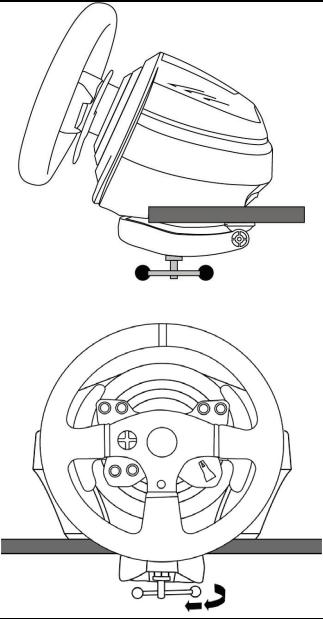
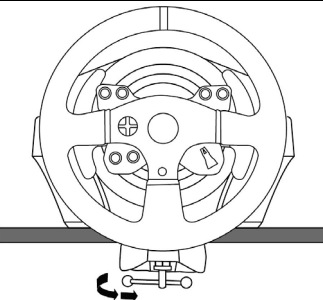
LIITTÄMINEN/IRROTAMINEN	SUUNTA
<p>Kiinnitys:</p> <p><i>Käännä ruuvia vastapäivään</i></p>	
<p>Irrotus:</p> <p><i>Käännä ruuvia myötäpäivään</i></p>	

MÄÄRITYKSET PLAYSTATION®5- JA PLAYSTATION®4-KONSOLILLE

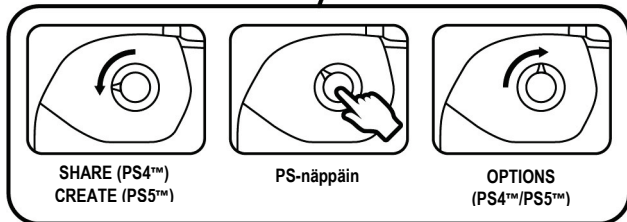
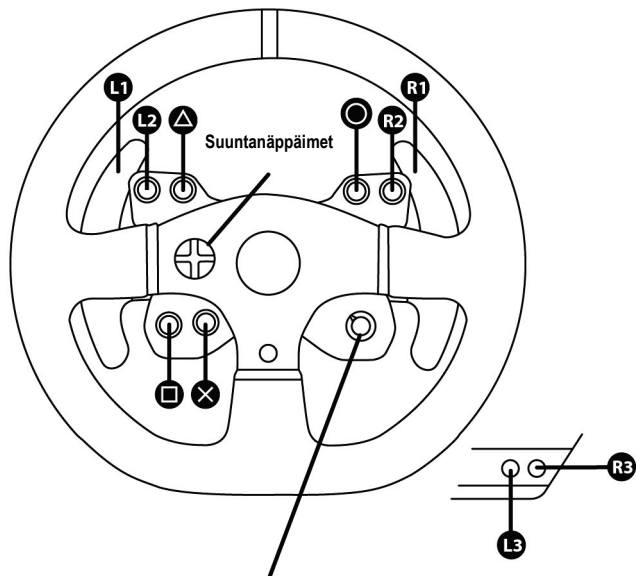

MÄÄRITYKSET TIETOKONEELLE

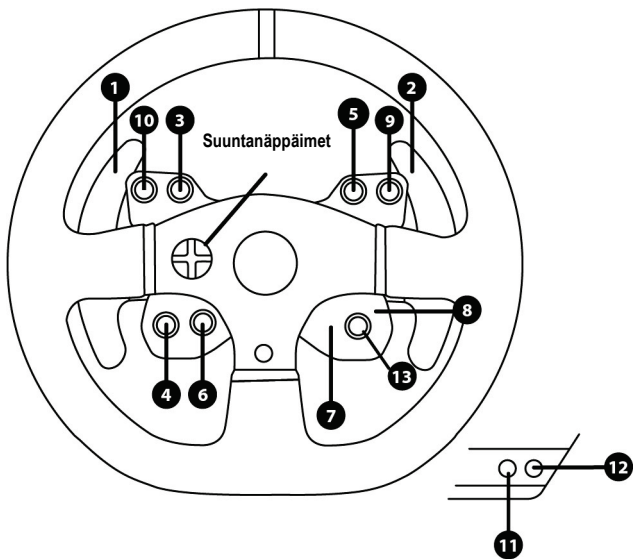

RATTIOHJAIMEN KÄYTTÖÖNOTTO PLAYSTATION®5- JA PLAYSTATION®4-KONSOLILLA

1. Yhdistä poljinsetti rattiohjaimen jalustan takana olevaan liittimeen (17).
2. Yhdistä virtajohto rattiohjaimen jalustan takana olevaan liittimeen (14).
3. Yhdistä virtajohto sähköpistokkeeseen, joka vastaa tuotteen jännitettä.



Lisää tietoa löytyy RATTIOHJAIMEN YHDISTÄMINEN SÄHKÖPISTOKKEESEEN - osiosta, joka löytyy tämän käyttöohjeen sivulta 4.

4. Vaihda rattiohjaimen jalustassa oleva USB-liukukytin (5) PS5™-PS4™-asentoon.
5. Yhdistä rattiohjaimen USB-liitin (15) yhteen konsolin USB-porteista.
6. Kun konsolin virta on päällä, rattiohjain kalibroi itsensä automaattisesti.
7. Paina rattiohjaimen PS-näppäintä (8) ja kirjaudu PlayStation®Network-tilillesi, jotta voit käyttää rattia.

Olet nyt pelivalmis!

PS5™-TILAN VAIHTAMINEN PS4™-TILAAN JA TAKAISIN

Pidä MODE-painiketta (6) painettuna viiden sekunnin ajan ja päästä siitä sitten irti.

Ilmaisvalo vaihtaa väreä ja tekemäsi valinta tallennetaan välittömästi rattiohjaimen sisäiseen muistiin.

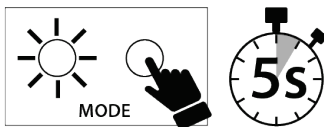

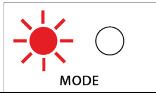
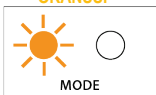
VALITTU TILA	Ilmaisvalon (6) väri
PS5™ PS5-PS4 <input checked="" type="checkbox"/> PC	PUNAINEN  MODE
PS4™ PS5-PS4 <input checked="" type="checkbox"/> PC	ORANSSI  MODE

Tärkeät huomautukset:

- Rattiohjaimen jalustan USB-liukukyttimeen (5) täytyy aina olla oikeassa asennossa (PS5™-PS4™), ennen kuin ratin USB-kaapeli yhdistetään konsoliin.

Vaihda liukukyttimeen asentoa irrottamalla USB-kaapeli konsolista ja vaihtamalla sitten kytkimen asentoa, ennen kuin yhdistät USB-kaapelin uudelleen konsoliin.

- PlayStation®5-/PlayStation®4-järjestelmillä USB-liukukyttimeen (5) täytyy olla aina PS5™-PS4™-asennossa:

* Älä unohda painaa rattiohjaimen PS-näppäintä (8), jotta voit käyttää rattia.

* Useimmat pelit tunnistavat ratin T300 RS -rattina.

* Ratti toimii yhteensopivissa peleissä ja konsolin valikoissa.

* CREATE/SHARE- ja PS-toiminnot ovat käytettävissä ratista käsin.

- Listaa PS5™-konsolin ja PS4™-konsolin kanssa yhteensopivista peleistä löytyy osoitteesta: <https://support.thrustmaster.com> (napsauta Racing Wheels / T300 Ferrari Integral Alcantara Edition / Games settings). Listaa päivitetään säännöllisesti.

RATTIOHJAIMEN KÄYTTÖOHJANTO PC-TIETOKONEELLA *

* PC-yhteensopivuus ei ole Sony Interactive Entertainment -yhtiön tukema.

1. Yhdistä poljiinsetti rattiohjaimen jalustan takana olevaan liittimeen (17).
2. Yhdistä virtajohto rattiohjaimen jalustan takana olevaan liittimeen (14).
3. Yhdistä virtajohto sähköpistokkeeseen, joka vastaa tuotteen jännitettä.



Lisää tietoa löytyy RATTIOHJAIMEN YHDISTÄMINEN SÄHKÖPISTOKKEESEEN - osiosta, joka löytyy tämän käyttöohjeen sivulta 4.

4. Aseta rattiohjaimen jalustan USB-liukukytin (5) PC-asentoon.
5. Mene osoitteeseen <https://support.thrustmaster.com> ja valitse sitten **Racing Wheels / T300 Ferrari Integral Alcantara Edition** ladataksesi ajurit ja ohjauspalautteen ohjelmiston PC-tietokoneelle.
6. Kun lataus on suoritettu, käynnistä asennus ja seuraa ruudulla esitettyjä ohjeita, miten ratin USB-kaapeli yhdistetään PC-tietokoneeseen, ja suorita asennus loppuun. Rattiohjain kalibroi itsensä automaattisesti. Ilmaisvalo (6) palaa vihreänä.
7. Kun asennus on valmis, napsauta **Finish** (Valmis) ja käynnistä tietokone uudelleen.
8. Valitse **Aloita / Kaikki ohjelmat / Thrustmaster / FFB Racing Wheel / Control Panel** (Ohjauspaneeli) avataksesi **Game Controllers** (Peliohjaimet) -ikkunan.

Game Controllers -ikkunassa näkyy rattiohjaimen nimi (**Thrustmaster T300RS Racing Wheel**), ja sen tila on **OK**.

9. Määritä ratti T300-ohjauspaneelissa napsauttamalla kohtaa **Properties** (Ominaisuudet).
 - **Test Input** -välilehti: Antaa sinun testata, katsella toimintopainikkeita, suuntanäppäimiä sekä ratin ja polkimien akseleita ja säätää ratin kääntämiskulmaa PC-peleissä.
 - **Test Forces** -välilehti: Antaa sinun testata 12 ohjauspalautetehostetta.
 - **Gain Settings** -välilehti: Antaa sinun säätää ohjauspalautetehosteiden voimakkuutta PC-peleissä.

Yleiset huomiot:

- Muista PC-tietokoneella sulkea Game Controllers -ikkuna aina täysin napsauttamalla **OK**, ennen kuin peli käynnistetään.
- Rattiohjaimen laiteohjelmiston versio esitetään ohjauspaneelin välilehtien oikeassa yläkulmassa.

Olet nyt pelivalmis!

Tärkeä huomautus:

Jotta laite toimii PC-tietokoneella, rattiohjaimen jalustan USB-liukukytimen (5) täytyy olla aina PC-asennossa, ennen kuin rattiohjaimen USB-kaapeli yhdistetään tietokoneeseen.

VALITTU TILA	Ilmaisvalon (6) väri
PC PS5-PS4 <input type="checkbox"/> PC	VIHREÄ  MODE

RATTIOHJAIMEN JA POLJINSETIN AUTOMAATTINEN KALIBROINTI

Ratti kalibroi itsensä automaattisesti, kun rattiohjain kiinnitetään sähköpistokkeeseen ja rattiohjaimen USB-liitin yhdistetään konsoliin.

Toimenpiteen aikana rattiohjain kääntyy nopeasti vasemmalle ja oikealle, kattaen 1 080 asteen kulman, ennen kuin se pysähtyy keskelle.



VAROITUS:

**Älä koskaan koske rattiohjaimen sen kalibroidessa itseään!
(Se voi johtaa virheelliseen kalibrointiin ja/tai vammoihin.)**

Älä ikinä yhdistä poljinsettiä rattiohjaimen jalustaan (tai irrota sitä jalustasta), kun se on yhdistetty konsoliin, tai pelin aikana (se voi johtaa virheelliseen kalibrointiin).

Yhdistä poljinsetti aina ennen rattiohjaimen yhdistämistä konsoliin.

Kun rattiohjaimen kalibrointi on suoritettu ja peli käynnistetty, polkimet kalibroivat itsensä automaattisesti muutaman painalluksen jälkeen.



VAROITUS:

**Älä ikinä paina polkimia rattiohjaimen
itsekaliointivaiheen aikana, tai kun peliä ladataan!
(Se voi johtaa virheelliseen kalibrointiin.)**

Jos rattiohjain ja/tai poljinsetti ei toimi oikein, tai ne eivät vaikuta oikein kalibroiduilta:

Sammuta konsoli ja irrota rattiohjain täysin. Yhdistä sitten kaikki johdot (mukaan lukien virtajohto ja poljinsetti) ja käynnistä konsoli sekä peli uudelleen.

SISÄINEN LÄMPÖANTURI

Ratin jäähdytysjärjestelmä koostuu lämpönielusta ja tuulettimesta.

- Termostaatti seuraa ratin sisäistä lämpötilaa.
- Kun käytät rattia pelissä:
 - Tuuletin käynnistyy, kun ratti saavuttaa tietyn lämpötilan (muutaman minuutin pelaamisen jälkeen, riippuen käytetyn ohjauspalautetehosteen voimakkuudesta).
 - Ohjauspalautetehosteiden voimaa vähennetään automaattisesti heti, kun ratti saavuttaa paljon korkeamman lämpötilan (moottorin suojelemiseksi). Näiden tehosteiden voimaa kasvatetaan automaattisesti heti, kun ratin lämpötila laskee hieman.
- Kun lopetat pelaamisen: moottorin lämpöinertiasta johtuen tuuletin jatkaa toimintaansa, kunnes lämpötila laskee tuulettimen käynnistystason alapuolelle. Rattisi on suunniteltu tällä tavoin, jotta jäähdytys voidaan ottaa huomioon ja moottoria saadaan suojeltua (siinä voi kestää 5–45 minuuttia ratin pelikäytössä saavuttamasta lämpötilasta riippuen).

MODE-PAINIKE JA ILMAISINVALO (6)

Poljinsetin MODE-painike

Voit elektronisesti vaihtaa kaasu- ja kytkinpolkimet keskenään.

Toimenpiteet:

Pidä **MODE-painike + L3- + R3-näppäimet** (löytyvät T300-rattiohjaimen jalustasta) painettuna samanaikaisesti viiden sekunnin ajan ja päästä ne sitten irti.

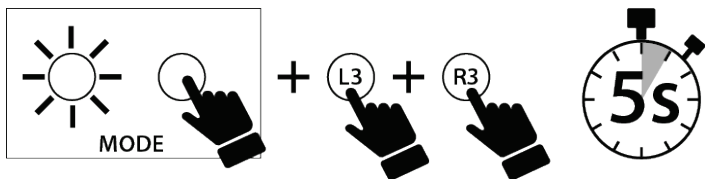

Rattiohjaimen sisäinen muisti tallentaa, ovatko polkimet vaihdettu keskenään vai ei. Ilmaisivalo (6) vilkkuu myös eri tavalla valitun tilan mukaan:

KAASU- JA KYTKINPOLKIMET	MODE-ilmaisivalon (6) väri
Vaihto INVERTED-tilaan	Vilkkuu viisi kertaa toimenpiteen jälkeen ja jatkaa sitten vilkkumista kahdeksan sekunnin välein.
Vaihto NORMAL-tilaan	Vilkkuu kerran toimenpiteen jälkeen ja ei jatka sen jälkeen vilkkumista.

Muut MODE-painikkeen tiedot

MODE-painikkeesta ja ilmaisivalosta saa lisätietoa osoitteesta <https://support.thrustmaster.com>. Napsauta **Racing Wheels / T300 Ferrari Integral Alcantara Edition** ja valitse sitten **Manual** tai **FAQ**.

OHJETIEDOSTOT JA UKK/FAQ

Käy osoitteessa <https://support.thrustmaster.com>. Napsauta **Racing Wheels / T300 Ferrari Integral Alcantara Edition** ja valitse sitten **Manual** tai **FAQ**.

T3PA

THRUSTMASTER 3 PEDALS ADD-ON

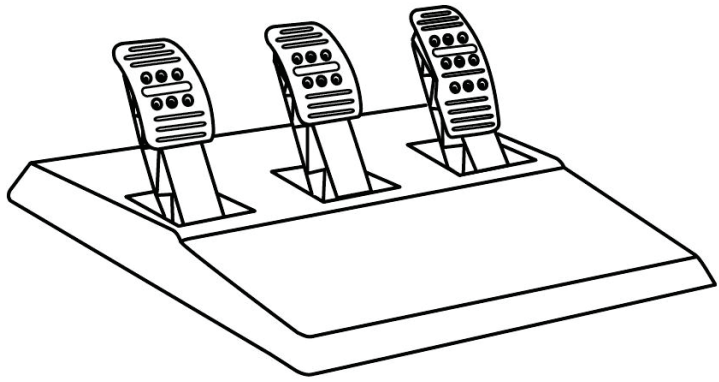

TEKNISET OMINAISUUDET



1 Metallituki kartiomaiselle rajoittimelle
(ei valmiiksi asennettu)

2 Kartiomainen rajoitin

3 Kiinnitysruuvi metallituelle

4 2,5 mm kuusiokoloavain (mukana)

5 Asennon säätömutteri kartiomaiselle rajoittimelle

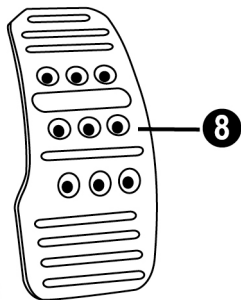
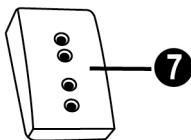
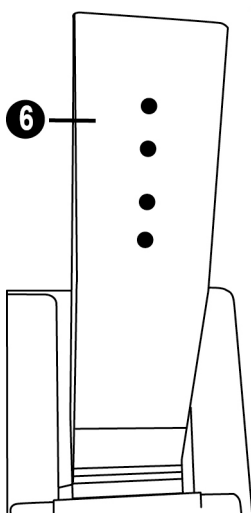

6 Polkimen varsi

7 Muovinen kärkituki

8 Metallinen polkimen kärki

VAROITUS

Ennen kuin käytät tätä tuotetta, lue nämä ohjeet huolella ja säästä ne myöhempää tarvetta varten.



Älä turvallisuussyistä johtuen käytä poljinsettiä ikinä paljain jaloin tai pelkät sukat jalassa.

THRUSTMASTER® KIELTÄÄ KAIKEN VASTUUN, MIKÄLI LOUKKAANTUMINEN JOHTUU POLJINSETIN KÄYTTÖSTÄ ILMAN KENKIÄ.



Varoitus – poljinsetin puristusvaara peli-istuntojen aikana

- * Pidä poljinsetti lasten ulottumattomissa.
- * Älä ikinä aseta pelisessioiden aikana sormea tai peukaloa polkimien sivuille tai niiden lähelle.
- * Älä ikinä aseta pelisessioiden aikana sormea tai peukaloa polkimien takajalustalle tai sen lähelle.
- * Älä ikinä aseta pelisessioiden aikana sormea tai peukaloa polkimien etujalustalle tai sen lähelle.

ÄLÄ IKINÄ



ÄLÄ IKINÄ



ÄLÄ IKINÄ



POLJINTEN AUTOMAATTINEN KALIBROINTI



- Älä ikinä yhdistä tai irrota poljinsettiä ratin jalustasta, kun ratti on yhdistetty PS5™-konsoliin, PS4™-konsoliin tai PC-tietokoneeseen, tai pelisessioiden aikana, välttääksesi kalibroitongelmat.
- Yhdistä poljinsetti aina rattiin, ennen kuin yhdistät ratin PS5™-konsoliin, PS4™-konsoliin tai PC-tietokoneeseen.
- Kun ratti on kalibroinut itsensä ja peli on käynnistetty, polkimet kalibroivat itsensä automaattisesti muutaman painalluksen jälkeen.
- Älä ikinä paina polkimia, kun ratti kalibroi itseään tai kun peli käynnistyy, niin vältät kalibroitongelmat.
- Mikäli polkimet eivät toimi oikein tai vaikuttavat väärin kalibroiduilta, sammuta konsoli, irrota ratti kokonaan, yhdistä sitten kaikki johdot (mukaan lukien virtalähteen johto ja poljinsetin johto), aseta konsolin virta päälle ja käynnistä peli uudelleen.

POLJINSETIN YHDISTÄMINEN OHJAAMON

- Liitä poljinsetti käyttämällä pieniä ruuvikoloja, jotka löytyvät poljinsetin alapuolelta.
- Kiinnitä kaksi M6-ruuvia (ei mukana) ohjaamon poljintuen levyyn ja kahteen pieneen ruuvikoloon, jotka löytyvät poljinsetin alapuolelta.

Tärkeää: Kahden M6-ruuvien pituudet eivät saa ylittää ohjaamon poljintuen levyn paksuutta yli 10 millimetriä, jotta vältät vahingoittamasta poljinsetin sisäisiä komponentteja.

POLJINSETIN SÄÄTÖ

Jokainen kolmesta polkimesta sisältää:

- Metallisen kärjen (8) usealla eri reiällä (yhdeksän kaasulle – kaksi jarrulle – kuusi kytkimelle).
- Muovisen kärkituen (7) (asetetaan kärjen ja varren väliin) neljällä reiällä.
- Poljinvarren (6) kahdella reiällä.

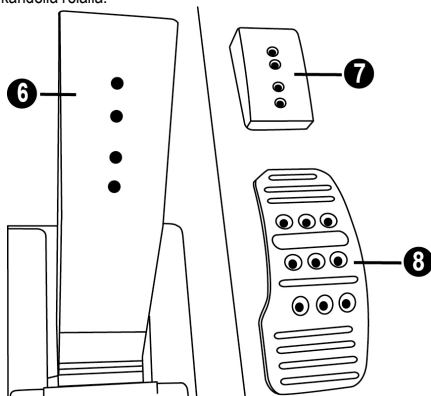

HUOMIO: Muista aina kalibrointiongelmia välttääksesi irrottaa rattiohjaimen USB-kaapeli, ennen kuin teet mitään säätöjä poljinsettiin.

Kaasupolkimen KORKEUDEN säätö

- Käytä mukana tulevaa 2,5 mm kuusiokoloavainta (4) avataksesi kaksi ruuvia, jotka pitävät metallisen kärjen (8) ja sen tuen (7) paikallaan.
- Valitse haluamasi korkeus, aseta ja kiristä sitten ruuvit uudelleen, jotta metallinen kärki (8) ja sen tuki (7) ovat tukevasti paikallaan.

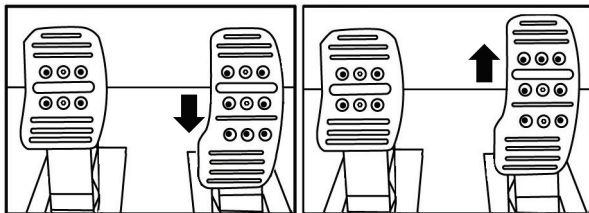

Matala asento (oletus)

Korkea asento

Kolmen polkimen VÄLIN säätö

- Käytä mukana tulevaa 2,5 mm kuusiokoloavainta (4) avataksesi kaksi ruuvia, jotka pitävät metallisen kärjen (8) ja sen tuen (7) paikallaan.
- Valitse haluamasi asento (vasemmalla, keskellä tai oikealla), aseta ja kiristä sitten ruuvit uudelleen, jotta metallinen kärki (8) ja sen tuki (7) ovat tukevasti paikallaan.

Esimerkit kytkinpolkimesta:

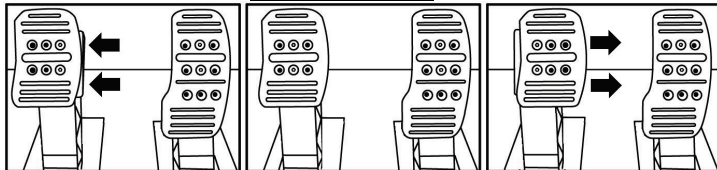

Vasen asento

Keskiasento (oletus)

Oikea asento

Mahdollisten väliasentojen määrä per poljiin:

- Kolme kaasupolkimelle
- Kolme jarrupolkimelle
- Kolme kytkinpolkimelle

Poljinten KALLISTUKSEN säätö

- Käytä mukana tulevaa 2,5 mm kuusiokoloavainta (4) avataksesi kaksi ruuvia, jotka pitävät metallisen kärjen (8) ja sen tuen (7) paikallaan.
- Pyöritä muovista kärkitukea (7) 180° ja kiristä sitten ruuvit uudelleen, jotta metallinen kärki (8) ja sen tuki (7) ovat tukevasti paikallaan.

Esimerkit kaasupolkimesta:

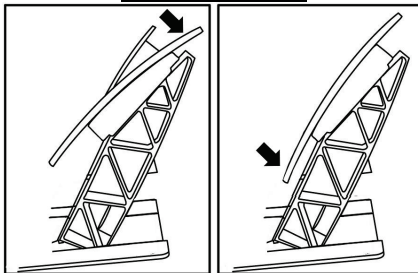

Vähemmän kallistettu asento

Enemmän kallistettu asento (oletus)

Mahdollisten kallistusasentojen määrä per poljiin:

- Kaksi kaasupolkimelle
- Kaksi jarrupolkimelle
- Kaksi kytkinpolkimelle

Kartiomaisen rajoittimen asennus (JARRUN KARTIOMAINEN KUMISÄÄDIN)

Tämä säädin (tai "mod") ei ole pakollinen, ja sitä ei ole asennettu valmiiksi. Jarrupoljin on siis täysin toimiva, vaikka säädintä ei ole asennettu.

Tämän säätimen avulla saat erilaisen jarrutuskokemuksen ja -vastuksen. Sinä voit päättää sen asentamisesta täysin omien mieltymyksiesi mukaan.

- Ruuvaa kartiomainen rajoitin (2) sen metallitukeen (1).
- Ruuvaa asennon säätömutteri (5) pohjaan kiinni (kartiomaisen rajoittimen kierteisiin).

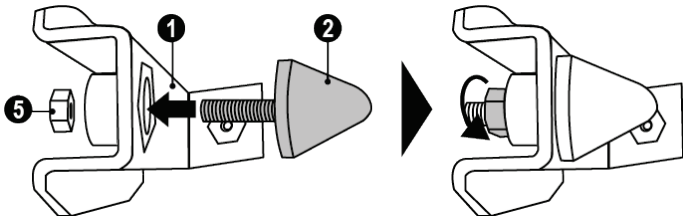

- Aseta yksikkö jarrupolkimen varren taakse.

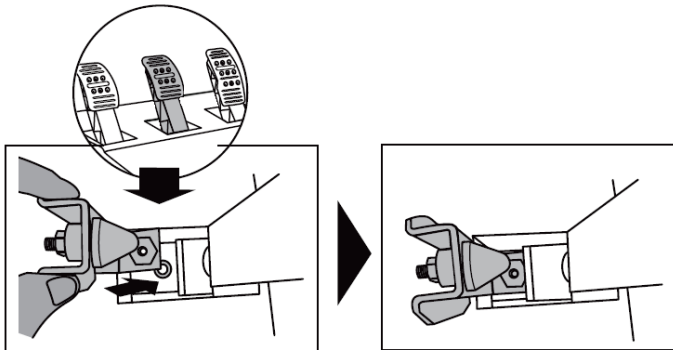

-Käytä mukana tulevaa 2,5 mm kuusiokoloavainta (4) liittääksesi yksikön käyttämällä liitinruuvia (3) ja pientä keskellä olevaa ruuvikoloa, joka löytyy poljinsetin alapuolelta.

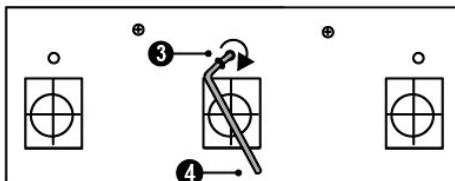
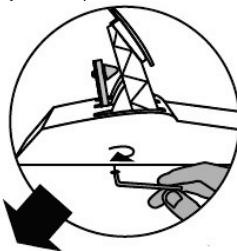

JARRUN KARTIOMAINEN KUMISÄÄDIN on nyt asennettu!

Jarrupolkimen LIIKKUMISMATKAN ja vastuksen VOIMAKKUUDEN säätö

Avaa mutteria hieman (5), voit vahvistaa jarrupolkimen vastuksen voimakkuutta liikuttamalla kartiomaista rajoitinta (2) lähemmäksi polkimen varren takaosaa (käytä tarpeen vaatiessa 14 mm kiintoavainta tai pihtejä kiristääksesi mutterin uudelleen ja säilyttääksesi valitun asennon). Mitä lähempänä kartiomainen rajoitin on polkimen varren takaosaa, sitä voimakkaampi vastus on.

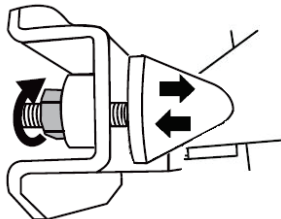

Huomautus: Kun kartiomainen rajoitin on todella lähellä polkimen varren takaosaa, sinulla voi olla vaikeuksia saavuttaa kalibroinnin maksimiarvo. Mikäli näin käy:

- * Paina jarrupoljinta hitaasti ja todella kovaa, jotta saavutat maksimiarvon (seiso tarpeen vaatiessa hetki polkimen päällä, vain sekunnin ajan), ja vapauta sitten paine; tai
- * Siirrä kartiomaista rajoitinta hieman etäämmäksi jarrupolkimen varren takaosasta.

Kuluttajan takuutiedot

Maailmanlaajuinen, Guillemot Corporation S.A., jonka rekisteröity toimisto sijaitsee osoitteessa Place du Granier, B.P. 97143, 35571 Chantepie, France (tästä eteenpäin "Guillemot"), takaa asiakkaalle, että tämä Thrustmaster-tuote on materiaaleista ja työn laadusta johtuvista vioista vapaa takuuajan verran. Kaikki toimet sen noudattamiseksi on nostettava tämän aikarajan sisällä. Euroopan Union jäsenvaltioissa se vastaa kahta (2) vuotta Thrustmaster-tuotteen toimituksesta. Muissa maissa takuu aika vastaa Thrustmaster-tuotteen noudattamisvaatimusten aikarajaa sen maan asiaankuuluvien lakien mukaisesti, jonka asukas kuluttaja oli Thrustmaster-tuotteen ostopäivänä (mikäli kyseisessä maassa ei ole tällaisia vaatimuksia, takuuajan kesto on yksi (1) vuosi Thrustmaster-tuotteen ostopäivästä).

Yllä olevasta huolimatta ladattavilla akuilla on kuuden (6) kuukauden takuu ostopäivästä lähtien.

Mikäli tuote vaikuttaa takuuajan aikana vialliselta, ota välittömästi yhteyttä tekniseen tukeen, joka kertoo noudettavista toimenpiteistä. Jos vika vahvistetaan, tuote täytyy palauttaa sen ostopaikkaan (tai muuhun teknisen tuen osoittamaan paikkaan).

Tämän takuun puitteissa kuluttajan viallinen tuote joko korvataan uudella tai palautetaan toimintakuntoon teknisen tuen valinnan mukaan. Jos takuuajan aikana Thrustmaster-tuotteelle tehdään korjaustoimia, mikä tahansa vähintään seitsemän (7) päivää kestänyt jakso, jolloin tuote ei ole käytettävissä, lisätään se jäljellä olevaan takuu aikaan (tämä jakso alkaa siitä päivästä, kun asiakas pyytää tukitoimia tai kun kyseessä oleva tuote luovutetaan korjattavaksi, mikäli korjaukseen luovuttamisen päivämäärä on myöhäisempi kuin tukitoimipyynnön). Mikäli asiaankuuluva laki sen sallii, Guillemotin ja sen tytäryhtiöiden täysi vastuuvollisuus (mukaan lukien välilliset vahingot) rajoittuvat Thrustmaster-tuotteen toiminnan palauttamiseen tai sen korvaamiseen uudella. Mikäli asiaankuuluva laki sen sallii, Guillemot kiistää kaikki takuut tuotteen myytävyydestä tai sopivuudesta tiettyyn tarkoitukseen.

Tämä takuu ei ole voimassa: (1) mikäli tuotetta on muokattu, avattu, muunneltu tai se on kärsinyt vahinkoa epäasiallisen tai huonon käytön, huolimattomuuden, onnettomuuden, tavallisen kulumisen tai minkä tahansa muun syyn johdosta, joka ei liity materiaali- tai valmistusvirheisiin (mukaan lukien, mutta rajoittumatta, Thrustmaster-tuotteen yhdistäminen epäsoveliaan osan kanssa, erityisesti virtalähteet, ladattavat akut, laturit tai muut tuotteet, joita Guillemot ei ole toimittanut tälle tuotteelle); (2) mikäli tuotetta on käytetty missä tahansa muussa kuin kotikäytössä, mukaan lukien ammattimaisessa tai kaupallisessa käytössä (esim. pelihuoneet, koulutus ja kilpailut); (3) mikäli vian ilmetessä teknisen tuen ohjeita ei ole noudatettu; (4) ohjelmistojen kohdalla, kyseisellä ohjelmistolla on erillinen takuu; (5) käyttöesineiden kohdalla (tuotteen eliniän aikana vaihdettavat osat: esim. kertakäyttöiset paristot, kuulokkeet tai kuuloketyyny); (6) lisälaitteiden kohdalla (esim. kaapelit, kotelot, pussit, laukut ja rannekkeet); (7) mikäli tuote myytiin julkisissa huutokaupassa.

Tätä takuuta ei voi siirtää.

Tämä takuu ei vaikuta kuluttajan laillisiin oikeuksiin hänen maassaan, mitä tulee kuluttajatuotteiden myyntiin.

Ylimääräiset takuehdot

Takuuajan aikana Guillemot ei lähtökohtaisesti tarjoa varaosia, sillä tekninen tuki on ainoa osapuoli, joka on valtuutettu avaamaan ja/tai korjaamaan Thrustmaster-tuotteita (pois lukien sellaiset korjaustoimet, joita tekninen tuki saattaa pyytää kuluttajaa tekemään kirjallisten ohjeiden kautta – esimerkiksi korjaustoimen yksinkertaisuuden ja salassapitotarpeiden puuttumisen vuoksi – ja toimittamalla kuluttajalla vaadittavat varaosat, jos ne ovat tarpeellisia).

Innovaatiosykleistä johtuen ja suojellakseen tietotaitoaan sekä liikesalaisuuksiaan Guillemot ei lähtökohtaisesti tarjoa mitään uudelleenkäsitteilyilmoituksia tai varaosia Thrustmaster-tuotteille, joiden takuaika on umpeutunut.

Vastuuvollisuus

Mikäli asiaankuuluva laki sen sallii, Guillemot Corporation S.A. (tästä eteenpäin "Guillemot") ja sen tytäryhtiöt kiistävät vastuunsa kaikista vahingoista, jotka johtuvat yhdestä tai useammasta seuraavasta: (1) tuotetta on muokattu, avattu tai muunneltu; (2) kokoamisohjeita ei ole noudatettu; (3) epäasiallisen tai huonon käytön, huolimattomuuden tai onnettomuuden (esim. isku) johdosta; (4) tavallisen kulumisen johdosta; (5) tuotetta on käytetty missä tahansa muussa kuin kotikäytössä, mukaan lukien ammattimaisessa tai kaupallisessa käytössä (esim. pelihuoneet, koulutus ja kilpailut). Mikäli asiaankuuluva laki sen sallii, Guillemot ja sen tytäryhtiöt kiistävät vastuunsa kaikista vahingoista, jotka eivät liity tuotteen materiaali- tai valmistusvirheisiin (mukaan lukien, mutta rajoittumatta, ohjelmiston suoraan tai epäsuoraan aiheuttamat vahingot, tai yhdistämällä Thrustmaster-tuote minkä tahansa epäsopivan osan kanssa, mukaan lukien tietyt virtalähteet, ladattavat akut, laturit tai muut osat, joita Guillemot ei ole toimittanut tälle tuotteelle).

THRUSTMASTER®

TEKNINEN TUKI

<https://support.thrustmaster.com>



TEKIJÄNOIKEUS

© 2022 Guillemot Corporation S.A. Kaikki oikeudet pidätetään. Thrustmaster® on Guillemot Corporation S.A. -yhtiön rekisteröity tavaramerkki. Guillemot Corporation S.A. -yhtiön valmistama ja jakelema. Kaikki muut tavaramerkit ja tuotenimet ovat täten tunnustettuja ja haltijoidensa omaisuutta. Sisältö, mallit ja tavaraselosteet voivat muuttua ilman erillistä ilmoitusta ja vaihdella maasta toiseen. Valokuvat ja kuvitukset eivät ole sitovia. Suunniteltu Pohjois-Amerikassa ja Euroopassa, valmistettu Kiinassa.

Ferrari® on Ferrari S.p.A.:n rekisteröity tavaramerkki.

Tarkoitettu vain PlayStation®5- ja PlayStation®4-konsolilla käytettäväksi.

"PS", "PlayStation", "PSS", "PS4" ja "PlayStation Shapes Logo" ovat Sony Interactive Entertainment Inc. -yhtiön rekisteröityjä tavaramerkkejä tai tavaramerkkejä. Kaikki oikeudet pidätetään. Kaikki muut tavaramerkit ovat haltijoidensa omaisuutta. Valmistettu ja jaeltu Sony Interactive Entertainment LLC -yhtiön lisenssin alaisesti.

YMPÄRISTÖNSUOJELUSUOSITUS



* Euroopan unionissa: Käyttöikänsä päätyttyä tätä tuotetta ei pidä laittaa kodin sekajätteeseen, vaan se tulee viedä sähkö- ja elektroniikkalaiteromun (SER/WEEE) keräyspisteeseen kierrätettäväksi.

Tämä vahvistetaan tuotteesta, käyttöohjeesta sekä pakkauksesta löytyvällä symbolilla.

Ominaisuuksistaan riippuen materiaalit voidaan kierrättää. Voit kierrätyksen ja muun sähkö- ja elektroniikkaromun käsittelyn avulla auttaa merkittävästi ympäristön suojelussa.

Ota yhteyttä paikallisiin viranomaisiin saadaksesi tietoa lähimmästä keräyspisteestä.

Muissa maissa: Noudata paikallisia sähkö- ja elektroniikkaromun kierrätyslakeja.

Pidä nämä tiedot tallessa. Väritykset ja koristeet voivat vaihdella.

Muoviset kiinnittimet ja tarrat tulee poistaa ennen tuotteen käyttöä.

www.thrustmaster.com

* Voimassa vain EU:ssa, Iso-Britanniassa ja Turkissa



T300 *Ferrari Integral Racing Wheel*

ALCANTARA® Edition

Pre konzoly PlayStation®5, konzoly PlayStation®4 a PC

Návod na použitie

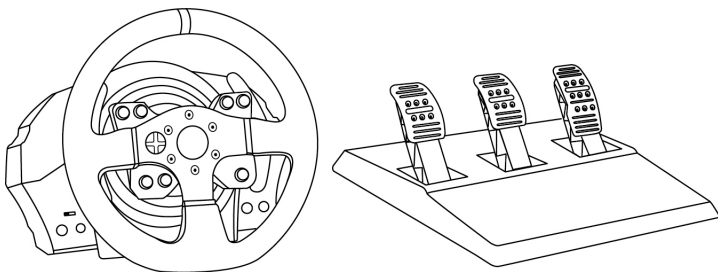

UPOZORNENIE:

Aby ste zabezpečili, že Váš pretekársky volant T-300 bude v hrách fungovať správne, možno budete musieť nainštalovať automatické aktualizácie hry (sú k dispozícii, keď je Vaša konzola pripojená k Internetu).

TECHNICKÉ VLASTNOSTI

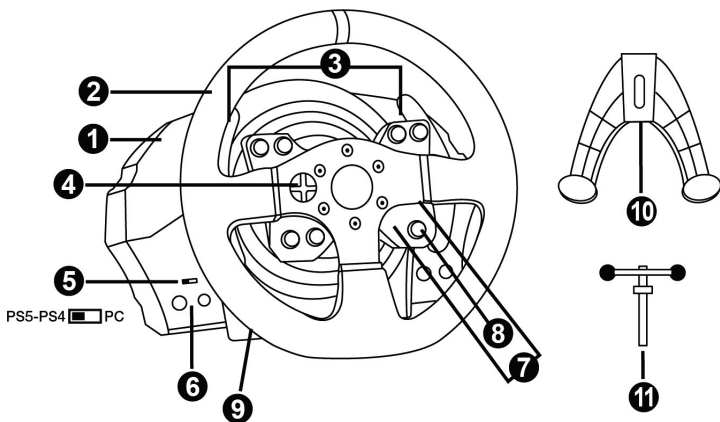

- 1 Základňa T300 RS
- 2 Volant Ferrari 599XX EVO
- 3 2 sekvenčné pádla radenia (hore & dole)
- 4 Smerové tlačidlá
- 5 Vstavaný posuvný prepínač USB pre konzoly PS5™, konzoly PS4™ a PC
- 6 Tlačidlo MODE + červená/oranžová/zelená svetelná kontrolka
- 7 Tlačidlá SHARE/OPTIONS na konzolách PS4™ a CREATE/OPTIONS na konzolách PS5™
- 8 Tlačidlo PS
- 9 Veľký otvor so závitom (pre upevňovací systém a upevňovaciu skrutku)
- 10 Upevňovací systém
- 11 Kovová upevňovacia skrutka

Dôležité poznámky týkajúce sa posuvného prepínača USB (5):

- Aby Vám volant fungoval na **konzole PS5™** alebo **konzole PS4™**, pred pripojením USB kábla pretekárskeho volantu ku konzole, musí byť posuvný prepínač USB (5) na základni pretekárskeho volantu vždy v polohe **PS5™-PS4™**.
- Aby Vám volant fungoval na **konzole PS3™**, pred pripojením USB kábla pretekárskeho volantu ku konzole, musí byť posuvný prepínač USB (5) na základni pretekárskeho volantu vždy v polohe **PC**.
- Aby Vám volant fungoval na **PC**, pred pripojením USB kábla pretekárskeho volantu k PC, musí byť posuvný prepínač USB (5) na základni pretekárskeho volantu v polohe **PC**.

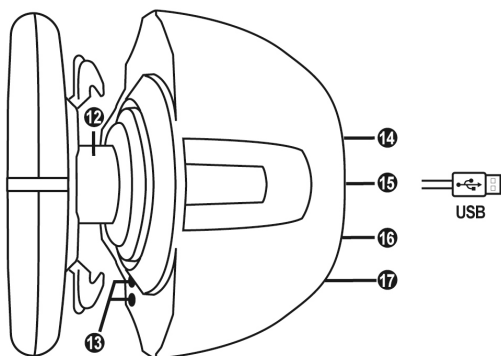

12 Thrustmaster Quick Release

13 Tlačidlá L3/R3

14 Konektor napájania (typ A alebo B)
(líši sa v závislosti od krajiny)

15 USB kábel a konektor pre volant

16 Konektor prevodovky

(prevodovka sa predáva samostatne)

17 Konektor sady pedálov

ZAPOJENIE PRETEKÁRSKEHO VOLANTU DO ELEKTRICKEJ ZÁSUVKY: PRED POKRAČOVANÍM SI PREČÍTAJTE!

Napájanie Vášho pretekárskeho volantu sa líši podľa krajiny, kde ste zariadenie zakúpili.

Napájanie môže byť:

Interné s:

* so zdrojom napájania umiestneným priamo vo vnútri základne pretekárskeho volantu s konektorom typu A.

* napájacím káblom 220 - 240 V.

= kompatibilné iba s elektrickým napájaním 220 - 240 V.

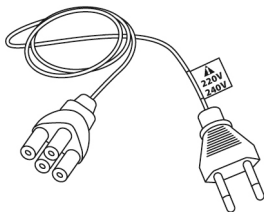

Nikdy nepripájajte kábel s 220 - 240 V
do elektrickej zásuvky s 100 - 130 V !!!
Tento kábel nikdy nepripájajte k napájacímu
adaptéru !!!



Interné s:

* so zdrojom napájania umiestneným priamo vo vnútri základne pretekárskeho volantu s konektorom typu A.

* napájacím káblom 100 - 125 V.

= kompatibilné iba s elektrickým napájaním 100 - 125 V.

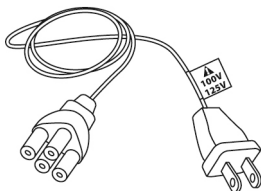

Nikdy nepripájajte 100-125 V kábel
do elektrickej zásuvky 220-240 V !!!
Tento kábel nikdy nepripájajte k napájacímu
adaptéru !!!



DÔLEŽITÉ: ak neviete, aké napätie je dodávané v oblasti, v ktorej používate Váš pretekársky volant, opýtajte sa miestneho dodávateľa elektriny.

Externé s:

* externým zdrojom napájania s konektorom typu B.

* napájacím káblom.

= kompatibilné so všetkými elektrickými napätiami od 110 do 240 V.

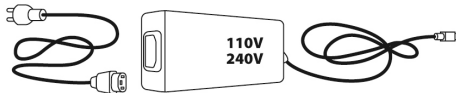

UPOZORNENIE

Pred použitím tohto produktu si prosím pozorne prečítajte tento návod a odložte si ho pre neskoršie použitie.



Varovanie - Úraz elektrickým prúdom

- * Produkt uchovávajte na suchom mieste a nevystavujte ho prachu alebo snečnému žiareniu.
- * Nekrúťte ani nefahajte za konektory a káble.
- * Na výrobok ani na jeho konektory nevyliievajte kvapaliny.
- * Výrobok neskratujte.
- * Nikdy výrobok nerozoberajte; nehádzte do ohňa a nevystavujte ho vysokým teplotám.
- * Nepoužívajte iný napájací kábel ako ten, ktorý je dodávaný s Vaším pretekárskym volantom.
- * Nepoužívajte napájací kábel alebo jeho konektory, ak sú poškodené, rozdelené alebo zlomené.
- * Uistite sa, že napájací kábel je správne zapojený do elektrickej zásuvky a správne pripojený do konektora na zadnej strane základne pretekárskeho volantu.
- * Pretekársky volant neotvárajte: vo vnútri nie sú žiadne diely opraviteľné používateľom. Prípadné opravy musí vykonať výrobca, jeho autorizovaný zástupca alebo kvalifikovaný technik.
- * Používajte iba upevňovacie systémy/príslušenstvo určené výrobcom.
- * Ak pretekársky volant funguje neobvykle (ak vydáva neobvyklé zvuky, teplo alebo pachy), okamžite ho prestaňte používať, odpojte napájací kábel z elektrickej zásuvky a odpojte ďalšie káble.
- * Ak nebudete pretekársky volant dlhší čas používať, odpojte jeho napájací kábel z elektrickej zásuvky.
- * Elektrická zásuvka musí byť umiestnená v blízkosti zariadenia a musí byť ľahko prístupná.



Vetracie otvory

Dbajte na to, aby ste neblokovali žiadny z vetracích otvorov na základni pretekárskeho volantu. Pre optimálne vetranie postupujte takto:

- * Základňu volantu umiestnite najmenej 10 cm od povrchov stien.
- * Základňu neumiestňujte do akýchkoľvek tesných priestorov.
- * Základňu nezakrývajte.
- * Dbajte na to, aby sa na vetracích otvoroch nehromadil prach.



**Z bezpečnostných dôvodov nikdy nepoužívajte pedálovú sadu s bosými nohami alebo keď máte na nohách iba ponožky.
THRUSTMASTER® SA ZRIEKA VŠETKEJ ZODPOVEDNOSTI V PRÍPADE ZRANENIA VYPLÝVAJÚCEHO Z POUŽITIA SADY PEDÁLOV BEZ OBUVI.**



Varovanie - Zranenia v dôsledku silovej spätnej väzby force feedback a opakovaných pohybov

Hra s pretekárskym volantom s force feedback môže spôsobiť bolesť svalov alebo kĺbov. Aby ste sa vyhlí problémom:

- * Vyvarujte sa príliš dlhej dobe hrania.
- * Po každej hodine hry si dajte 10 až 15 minútovú prestávku.
- * Ak pocítite únavu alebo bolesť v rukách, zápästiach, ramenách, chodidlách alebo nohách, prestaňte hrať a na niekoľko hodín si oddýchnite, než začnete hrať znova.



Varovanie - Zranenia v dôsledku silovej spätnej väzby force feedback a opakovaných pohybov (pokračovanie)

- * Ak príznaky alebo bolesť pretrvávajú aj pri ďalšom hraní, prestaňte hrať a poraďte sa so svojim lekárom.
- * Uchovávajte mimo dosahu detí.
- * Počas hrania vždy nechajte obe ruky správne položené na volante bez toho, aby ste sa úplne pustili.
- * Počas kalibrácie a hrania nikdy nedávajte ruky alebo prsty pod pedále ani nikde blízko pedálovej súpravy.
- * Počas kalibrácie a hrania nikdy nedávajte ruku ani dľaň do otvorov v pretekárskom volante.
- * Uistite sa, že je základňa pretekárskeho volantu správne zaistená podľa pokynov v tejto príručke.

ŤAŽKÝ PRODUKT



S produktom môžu manipulovať iba používatelia starší ako 16 rokov



Dajte pozor, aby ste produkt nezhodili na seba alebo na niekoho iného!

VŽDY



NIKDY



NIKDY

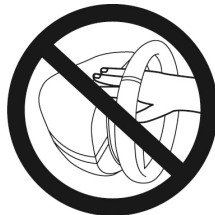



Varovanie - Nebezpečenstvo privretia do pedálu pri hraní

- * Pedále uchovávajúte mimo dosahu detí.
- * Počas hrania nikdy nedávajte prsty na boky pedálov alebo do ich blízkosti.
- * Počas hrania nikdy nedávajte prsty na zadnú základňu pedálov alebo do jej blízkosti.
- * Počas hrania nikdy nedávajte prsty na prednú základňu pedálov alebo do jej blízkosti.

NIKDY



NIKDY



NIKDY

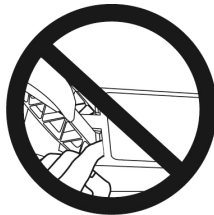

Varovanie - Nebezpečenstvo privretia do pedálu mimo hrania

- * Súpravu pedálov uložte na bezpečnom mieste a uchovávajúte ju mimo dosahu detí.

AKTUALIZÁCIA FIRMVÉRU PRETEKÁRSKEHO VOLANTU

Firmvér obsiahnutý v základni Vášho pretekárskeho volantu je možné aktualizovať na novšiu verziu s vylepšeniami produktu.

Ak chcete zobraziť verziu firmvéru, ktorú aktuálne používa Váš pretekársky volant, a podľa potreby ju aktualizovať: na PC navštívte stránku <https://support.thrustmaster.com>. Kliknite na **Racing Wheels / T300 Ferrari Integral Alcantara Edition**, potom vyberte **Firmware** a postupujte podľa pokynov popisujúcich postup sťahovania a inštalácie.

Dôležitá poznámka:

Aby volant fungoval na PC, pred pripojením USB kábla pretekárskeho volantu k PC, musí byť posuvný prepínač USB (5) na základni pretekárskeho volantu vždy v polohe PC.

INŠTALÁCIA VOLANTU NA JEHO ZÁKLADŇU

Zarovnajte polohy konektorov pomocou šípok:

Konektor základne (1): Šípka smerujúca nahor

Konektor pretekárskeho volantu (2): Šípka smerujúca nahor

Keď sú konektory správne umiestnené, jednoducho otočte krúžkom zariadenia Thrustmaster Quick Release (12) proti smeru hodinových ručičiek, zatiaľ čo držíte pretekársky volant (2) v danej polohe.

Potom krúžok čo najviac utiahnite: urobte to tak, že krúžok pridržíte na mieste a otočíte pretekárskym volantom v smere hodinových ručičiek.

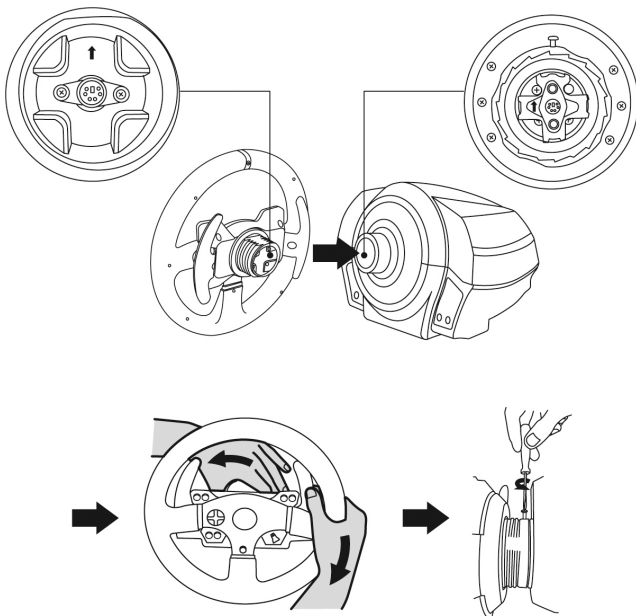

Po nainštalovaní volantu ho otočte o 180° (ak sa pozriete na volant, logo Ferrari® by malo byť hore nohami), aby ste mali prístup k malej upevňovacej skrutke umiestnenej na krúžku zariadenia Thrustmaster Quick Release (12). Pomocou veľkého krížového skrutkovača utiahnite malú upevňovaciu skrutku (nepoužívajte nadmernú silu) otáčaním v smere hodinových ručičiek.



**Pri použití krížového skrutkovača sa uistite, že NEPOUŽÍVATE nadmernú silu pri doťahovaní malej upevňovacej skrutky!
Prestaňte otáčať skrutkou ihneď, ako pocítite určitý odpor.**

PRÍPVENIE PRETEKÁRSKEHO VOLANTU

Prípevnenie základne pretekárskeho volantu ku stolu alebo k inému povrchu

1. Položte pretekársky volant na stôl alebo na akýkoľvek iný vodorovný, rovný a stabilný povrch.
2. Vložte upevňovaciu skrutku (11) do systému uchytenia (10), potom zariadenie utiahnite otáčaním skrutky proti smeru hodinových ručičiek tak, aby sa napojila do veľkého otvoru so závitom (9) umiestneného pod pretekárskym volantom, až kým nebude volant dokonale stabilný.

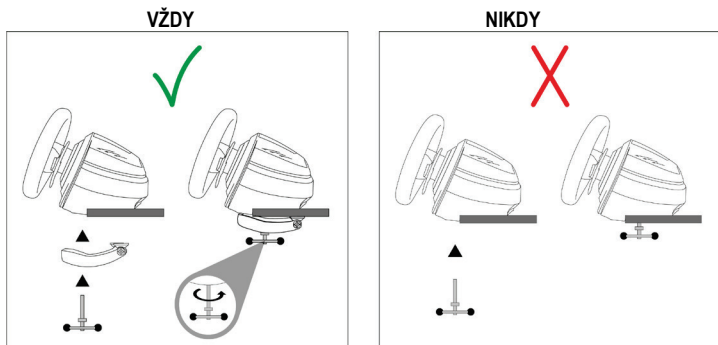

UPOZORNENIE: Skrutku nikdy neuťahujte samostatne, ak nie je prípevnený upevňovací systém!
(Pretekársky volant by sa tým mohol poškodiť.)

Prípevnenie základne pretekárskeho volantu ku kokpitu

1. Umiestnite základňu pretekárskeho volantu na policu kokpitu.
2. Zaskrutkujte dve skrutky M6 (nie sú súčasťou balenia) cez policu kokpitu a potom ich zasuňte do dvoch malých závitov skrutiek umiestnených na spodnej strane pretekárskeho volantu.
Dôležité: Dĺžka dvoch skrutiek M6 nesmie prekročiť hrúbku police + 12 mm; dlhšie skrutky môžu spôsobiť poškodenie vnútorných komponentov umiestnených v základni pretekárskeho volantu.
3. V prípade potreby utiahnite štandardný upevňovací systém zasunutím upevňovacej skrutky do veľkého otvoru so závitom.

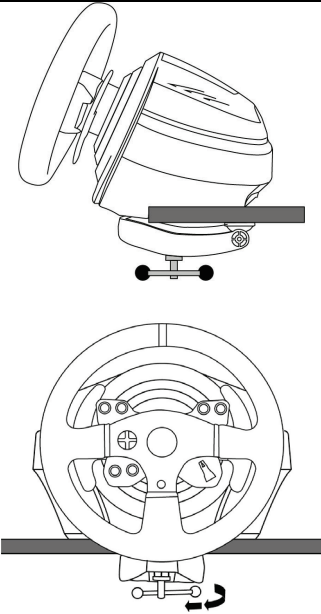
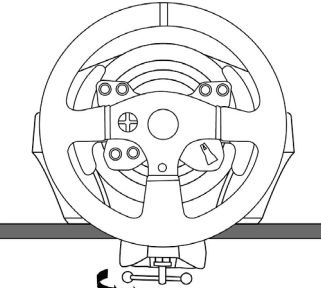
PRIPOJENIE / ODPOJENIE	SMER
<p>Pre utiahnutie:</p> <p><i>Otočte skrutku proti smeru hodinových ručičiek</i></p>	
<p>Pre uvoľnenie:</p> <p><i>Otočte skrutku v smere hodinových ručičiek</i></p>	

MAPOVANIE PRE KONZOLY PLAYSTATION®5 A KONZOLY
PLAYSTATION®4

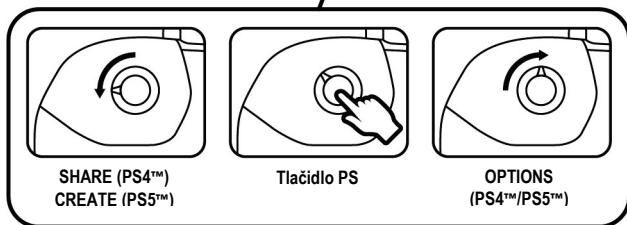
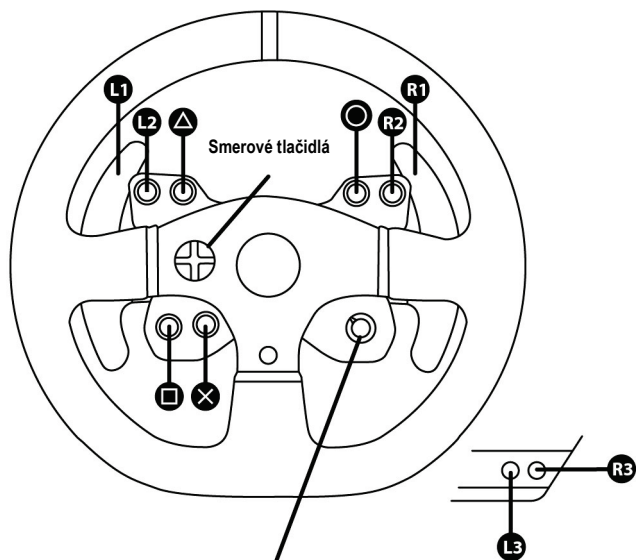

MAPOVANIE PRE PC

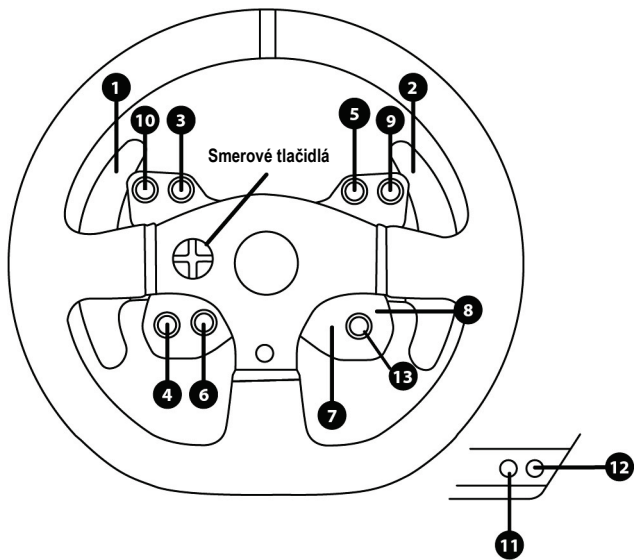

NASTAVENIE PRETEKÁRSKEHO VOLANTU PRE KONZOLY PLAYSTATION®5 A KONZOLY PLAYSTATION®4

1. Pripojte sadu pedálov ku konektoru (17) umiestnenému v zadnej časti základne pretekárskeho volantu.
2. Pripojte napájací kábel ku konektoru (14) umiestnenému v zadnej časti základne pretekárskeho volantu.
3. Zapojte napájací kábel do elektrickej zásuvky s rovnakými parametrami napätia.



Viac informácií o tejto téme nájdete v časti ZAPOJENIE PRETEKÁRSKEHO VOLANTU DO ELEKTRICKEJ ZÁSUVKY na strane 4 v tomto návode.

4. Posuňte prepínač USB (5) na základni pretekárskeho volantu na PS5™-PS4™.
5. Pripojte konektor USB (15) pretekárskeho volantu k jednému z portov USB konzoly.
6. Po zapnutí konzoly sa Váš pretekársky volant automaticky skalibruje.
7. Na pretekárskom volante stlačte tlačidlo PS (8) a prihláste sa do svojho účtu PlayStation®Network, aby bolo možné volant používať.





Teraz môžete hrať!

PREPNUTIE Z REŽIMU PS5™ DO REŽIMU PS4™ A OPAČNE

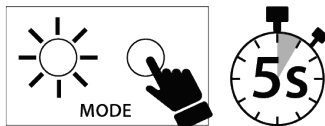
Stlačte a päť sekúnd podržte tlačidlo MODE (6) a potom ho uvoľnite.

Svetelná kontrolka zmení farbu a Váš výber sa okamžite uloží do internej pamäte pretekárskeho volantu.



VYBRANÝ REŽIM	Farba svetelnej kontrolky(6)
PS5™ PS5-PS4  PC	ČERVENÁ  MODE
PS4™ PS5-PS4  PC	ORANŽOVÁ  MODE

Dôležité poznámky:

- Pred pripojením USB kábla volantu ku konzole musí byť posuvný prepínač USB (5) na základni pretekárskeho volantu vždy nastavený do správnej polohy (PS5™-PS4™).

Ak chcete zmeniť polohu posuvného prepínača, odpojte kábel USB od konzoly a potom pred opätovným pripojením kábla USB ku konzole zmeňte polohu prepínača.

- Na konzolách PlayStation®5 a konzolách PlayStation®4, s posuvným prepínačom USB (5) v polohe PS5™-PS4™:

* Nezabudnite stlačiť tlačidlo PS (8) na pretekárskom volante, aby ste mohli volant používať.

* Volant je vo väčšine hier rozpoznávaný ako volant T300 RS.

* Volant je funkčný v kompatibilných hrách a v menu konzoly.

* Na volante sú funkčné funkcie „CREATE / SHARE“ a „PS“.

- Zoznam hier kompatibilných s konzolou PS5™ a s konzolou PS4™ je k dispozícii na: <https://support.thrustmaster.com> (kliknite na Racing Wheels / T300 Ferrari Integral Alcantara Edition / Games settings). Tento zoznam je pravidelne aktualizovaný.

NASTAVENIE PRETEKÁRSKEHO VOLANTU PRE PC*

*Kompatibilita s PC nie je schválená spoločnosťou Sony Interactive Entertainment.

1. Pripojte sadu pedálov ku konektoru (17), ktorý sa nachádza na zadnej strane základne pretekárskeho volantu.
2. Pripojte napájaci kábel ku konektoru (14), ktorý sa nachádza na zadnej strane základne pretekárskeho volantu.
3. Zapojte napájaci kábel do elektrickej zásuvky s rovnakými špecifikáciami napätia.



Viac informácií o tomto nájdete v časti **ZAPOJENIE PRETEKÁRSKEHO VOLANTU DO ELEKTRICKEJ ZÁSUVKY** na strane 4 tohto návodu.

4. Nastavte posuvný prepínač USB (5) na základni pretekárskeho volantu do polohy **PC**.
5. Choďte na <https://support.thrustmaster.com>, potom vyberte **Racing Wheels / T300 Ferrari Integral Alcantara Edition** a stiahnite si ovládače a softvér Force Feedback pre PC.
6. Po dokončení sťahovania spustíte inštaláciu a podľa pokynov na obrazovke pripojte USB konektor volantu k PC a dokončíte inštaláciu. Pretekársky volant sa automaticky skalibruje. Svetelná kontrolka (6) je zelená.
7. Po dokončení inštalácie kliknite na tlačidlo **Dokončiť** a reštartujte počítač.
8. Zvoľte **Štart / Všetky programy / Thrustmaster / FFB Racing Wheel / Ovládací panel**, čím otvoríte okno **Herné ovládače**.

V okne **Herné ovládače** sa zobrazí názov pretekárskeho volantu (**Thrustmaster T300RS Racing Wheel**) so stavom **OK**.

9. Kliknite na **Vlastnosti**, aby ste nakonfigurovali volant v ovládacom paneli T300:
 - Karta **Test Input**: Vám umožňuje otestovať a zobrazíť akčné tlačidlá, smerové tlačidlá, osi volantu a pedálov a upraviť uhol natočenia volantu vo Vašich PC hrách.
 - Karta **Test Forces**: Vám umožňuje otestovať 12 efektov Force Feedback.
 - Karta **Gain Settings**: Vám umožňuje upraviť silu efektov Force Feedback vo Vašich počítačových hrách.

Všeobecné poznámky:

- Na PC nezabudnite pred spustením hry vždy úplne zatvoriť okno **Herné ovládače** kliknutím na **OK**.
- Verzia firmvéru Vášho pretekárskeho volantu sa zobrazuje v pravom hornom rohu ovládacieho panela medzi záložkami.

Teraz môžete hrať!

Dôležitá poznámka:

Aby volant fungoval na PC, pred pripojením USB kábla pretekárskeho volantu k PC, musí byť posuvný prepínač USB (5) na základni pretekárskeho volantu vždy v polohe **PC**.

VYBRANÝ REŽIM	Farba svetelnej kontrolky(6)
PC PS5-PS4 <input type="checkbox"/> PC	ZELENÁ  MODE

AUTOMATICKÁ KALIBRÁCIA PRETEKÁRSKEHO VOLANTU A PEDÁLOVEJ SADY

Volant sa automaticky skalibruje, keď zapojíte pretekársky volant do elektrickej zásuvky a pripojíte USB konektor pretekárskeho volantu ku konzole.

Počas tejto fázy sa pretekársky volant bude rýchlo otáčať smerom doľava a doprava a pokrývať uhol 1080 stupňov a potom sa zastaví v strede.



UPOZORNENIE:

**Počas fázy autokalibrácie sa nikdy nedotýkajte pretekárskeho volantu!
(Mohlo by to mať za následok nesprávnu kalibráciu a/alebo zranenie osôb.)**

Nikdy nepripájajte pedálovú sadu k základni pretekárskeho volantu (ani ho neodpájajte od základne), keď je pripojená ku konzole alebo počas hry (mohlo by to mať za následok nesprávnu kalibráciu).

Pred pripojením pretekárskeho volantu ku konzole vždy pripojte sadu pedálov.

Po dokončení kalibrácie pretekárskeho volantu a spustení hry sa pedále po niekoľkých stlačeniach automaticky skalibrujú.



UPOZORNENIE:

**Nikdy nestláčajte pedále
počas fázy autokalibrácie alebo počas načítania hry!
(Môže to mať za následok nesprávnu kalibráciu.)**

Ak Váš pretekársky volant a/alebo pedálová sada nepracujú správne alebo sa zdajú byť nesprávne kalibrované:

Vypnite konzolu a úplne odpojte pretekársky volant. Potom znova pripojte všetky káble (vrátane napájacieho kábla a sady pedálov) a reštartujte Vašu konzolu a hru.

SNÍMAČ VNÚTORNEJ TEPLoty

Chladiaci systém volantu sa skladá z chladiča a ventilátora.

- Termostat monitoruje vnútornú teplotu volantu.
- Ak v hre používate volant:
 - Chladiaci ventilátor sa spustí, keď volant dosiahne určitú teplotu (po niekoľkých minútach hrania, v závislosti od sily použitých efektov Force Feedback).
 - Sila efektov Force Feedback sa automaticky zníži, akonáhle volant dosiahne oveľa vyššiu teplotu (kvôli ochrane motora). Sila týchto efektov sa automaticky zvyšuje, hneď ako teplota mierne poklesne.
- Keď dohráte: z dôvodu tepelnej zotrvačnosti motora chladiaci ventilátor pokračuje v činnosti, kým teplota neklesne pod úroveň spustenia ventilátora. Váš volant bol skonštruovaný týmto spôsobom, aby sa uľahčilo chladenie a chránil motor (môže to trvať 5 až 45 minút, v závislosti od teploty dosiahnutej pri používaní volantu v hre).

TLAČIDLO MODE A SVETELNÁ KONTROLKA (6)

Tlačidlo MODE pre sadu pedálov

Elektronicky môžete medzi sebou zameniť plynový pedál a spojkový pedál.

Postup:

Súčasne stlačte a podržte tlačidlá **MODE + L3 + R3** (umiestnené na základni pretekárskeho volantu T300) na päť sekúnd a potom ich uvoľnite.

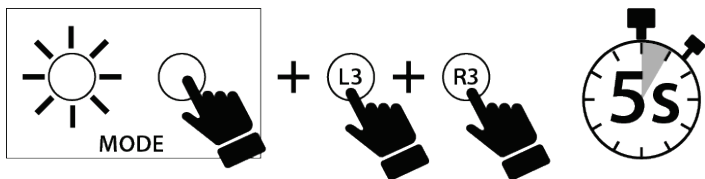

Interná pamäť pretekárskeho volantu ukladá, či boli pedále zamenené alebo nie, a svetelná kontrolka (6) blinká rôzne podľa režimu, ktorý ste zvolili:

PEDÁLE PLYNU A SPOJKY	Farba kontrolky MODE (6)
Prepnutie do OBRÁTENÉHO režimu	Po ukončení postupu päťkrát zabliká, potom nepretržite zabliká každých osem sekúnd.
Prepnutie do NORMÁLNEHO režimu	Po ukončení postupu raz zabliká, potom nepretržite neblinká.

Ďalšie informácie týkajúce sa tlačidla MODE

Ak sa chcete dozvedieť viac informácií o tlačidle MODE a svetelnej kontrolke, navštívte prosím stránku <https://support.thrustmaster.com>. Kliknite na **Racing Wheels / T300 Ferrari Integral Alcantara Edition**, a potom vyberte **Manual** alebo **FAQ**.

POMOCNÉ SÚBORY A ČASTO KLADENÉ OTÁZKY

Prosím navštívte <https://support.thrustmaster.com>. Kliknite na **Racing Wheels/ T300 Ferrari Integral Alcantara Edition**, a potom vyberte **Manual** alebo **FAQ**.

TBPA

THRUSTMASTER 3 PEDALS ADD-ON

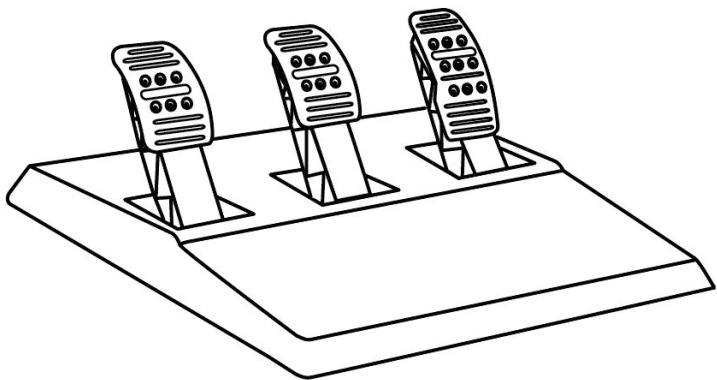

TECHNICKÉ VLASTNOSTI

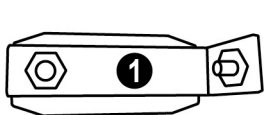

- 1 Kovová podpera pre kužeľovitú zarážku
(predvolene nie je nainštalovaná)
- 2 Kužeľovitá zarážka
- 3 Upevňovacia skrutka pre kovovú podperu
- 4 2.5 mm imbusový kľúč (súčasť balenia)
- 5 Nastavovacia matica pre kužeľovitú zarážku

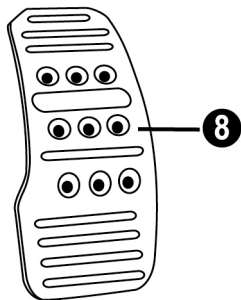
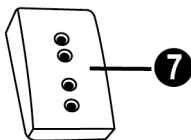
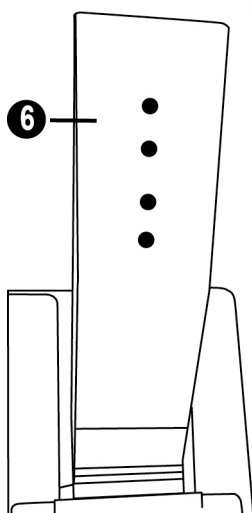

- 6 Kovové rameno pedálu
- 7 Plastová podpera vrchnej časti
- 8 Kovová vrchná časť pedálu

UPOZORNENIE

Pred použitím tohto produktu si pozorne prečítajte tento návod a odložte si ho pre neskoršie použitie.



Z bezpečnostných dôvodov nikdy nepoužívajte sadu pedálov s bosými nohami alebo ak máte na nohách obuté iba ponožky.

THRUSTMASTER® SA ZRIEKA VŠETKEJ ZODPOVEDNOSTI V PRÍPADE ZRANENIA V SÚVISLOSTI S POUŽITÍM SADY PEDÁLOV BEZ OBUVI.



Varovanie - Nebezpečenstvo privretia do pedálovej súpravy počas hrania

- * Pedálovú sadu držte mimo dosahu detí.
- * Počas hrania nikdy nedávajte prsty alebo palce na boky pedálov alebo do ich blízkosti.
- * Počas hrania nikdy nedávajte prsty alebo palce na zadnú základňu pedálov alebo do jej blízkosti.
- * Počas hrania nikdy nedávajte prsty alebo palce na prednú základňu pedálov alebo do jej blízkosti.

NIKDY



NIKDY



NIKDY



AUTOMATICKÁ KALIBRÁCIA PEDÁLOV



DŮLEŽITÉ:

- Aby ste sa vyhli problému s kalibráciou, nikdy nepripájajte ani neodpájajte pedálovú sadu od základne volantu, keď je volant pripojený ku konzole PS5™, ku konzole PS4™, alebo k PC, alebo počas hrania.
- Vždy najprv pripojte pedálovú sadu k volantu pred tým, ako pripojíte volant ku konzole PS5™ alebo konzole PS4™ alebo k PC.
- Len čo sa volant skalibruje a hra sa spustí, pedále sa po niekoľkých stlačeniach automaticky skalibrujú.
- Nikdy nestláčajte pedále, keď sa volant kalibruje alebo keď sa hra rozbieha, aby ste predišli problémom s kalibráciou.
- Ak pedále nefungujú správne alebo sa javia ako nesprávne kalibrované, vypnite konzolu, úplne odpojte volant, potom znova pripojte všetky káble (vrátane napájacieho kábla a kábla sady pedálov), znovu zapnite konzolu a reštartujte hru.

PRIPOJENIE PEDÁLOVEJ SADY KU KOKPITU

- Pripojte sadu pedálov pomocou malých skrutkových závitov umiestnených na spodnej strane sady pedálov.
- Zaskrutkujte dve skrutky M6 (nie sú súčasťou balenia) do podpornej dosky pedálu kokpitu a do dvoch malých závitov skrutiek umiestnených na spodnej strane sady pedálov.

Dôležité: Dĺžka dvoch skrutiek M6 nesmie prekročiť hrúbku podpornej dosky pedálu kokpitu plus ďalších 10 mm, aby nedošlo k poškodeniu vnútorných komponentov sady pedálov.

NASTAVENIE SADY PEDÁLOV

Každý z troch pedálov obsahuje:

- Kovovú vrchnú časť (8) s viacerými perforáciami (deväť pre plynový pedál - dve pre brzdú - šesť pre spojku).
- Plastový podperu vrchnej časti (7) (umiestnená medzi vrchom a ramenom pedálu) so štyrmi perforáciami.
- Rameno pedála (6) s dvomi perforáciami.

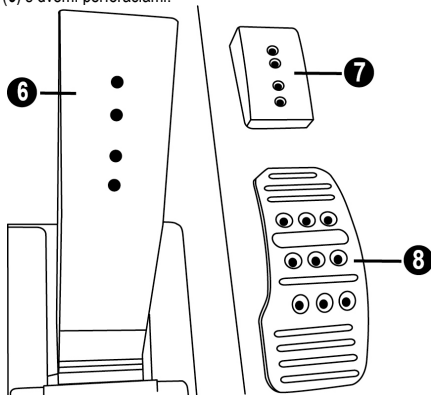

UPOZORNENIE: Aby ste predišli akýmkoľvek problémom s kalibráciou, pred vykonaním akýchkoľvek úprav na sade pedálov, vždy odpojte USB kábel pretekárskeho volantu.

Nastavenie VÝŠKY plynového pedálu

- Pomocou dodávaného 2,5 mm imbusového kľúča (4) odskrutkujte dve skrutky držiace kovovú vrchnú časť (8) a jej podperu (7) na mieste.
- Vyberte preferovanú výškovú polohu, potom zaskrutkujte a znovu utiahnite skrutky tak, aby kovová vrchná časť (8) a jej podpera (7) pevne držali na svojom mieste.

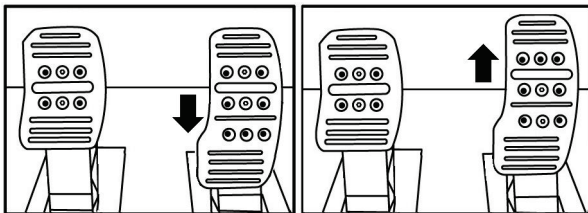

Nízka pozícia (prednastavená)

Vysoká pozícia

Nastavenie ROZOSTUPU troch pedálov

- Pomocou dodávaného 2,5 mm imbusového kľúča (4) odskrutkujte dve skrutky držiace kovovú vrchnú časť (8) a jej podperu (7) na mieste.
- Vyberte si preferovanú polohu (doľava, do stredu alebo doprava), potom zaskrutkujte a znova utiahnite skrutky tak, aby kovová vrchná časť (8) a jej podpera (7) pevne držali na svojom mieste.

Príklady ilustrujúce spojkový pedál:

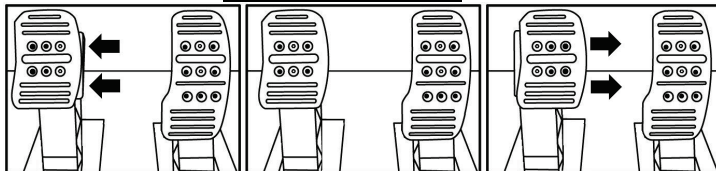

Ľavá poloha

Stredná poloha (prednastavená)

Pravá poloha

Počet možných rozostupov na pedál:

- Tri pre plynový pedál
- Tri pre brzdový pedál
- Tri pre spojkový pedál

Nastavenie SKLONU pedálov

- Pomocou dodávaného 2,5 mm imbusového kľúča (4) odskrutkujte dve skrutky držiace kovovú vrchnú časť (8) a jej podperu (7) na mieste.
- Otočte plastovú podperu vrchnej časti (7) o 180°, potom zaskrutkujte a znova utiahnite skrutky tak, aby kovová vrchná časť (8) a jej podpera (7) pevne držali na svojom mieste.

Príklady ilustrujúce plynový pedál:

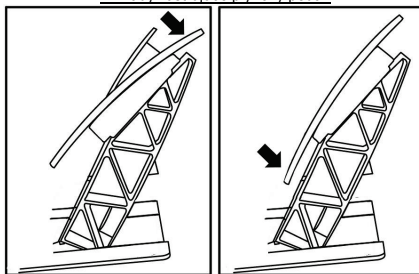

Menej sklonená poloha

Viac sklonená poloha (prednastavená)

Počet možných polôh sklonu na pedál:

- Dva pre plynový pedál
- Dva pre brzdový pedál
- Dva pre spojkový pedál

Inštalácia kužeľovitej zarážky („CONICAL RUBBER BRAKE“ mod)

Táto modifikácia (alebo „mod“) nie je potrebná a nie je nainštalovaná predvolene. To znamená, že brzdový pedál funguje perfektne, aj keď mod nie je nainštalovaný.

Tento režim umožňuje zažiť iný pocit a odpor pri brzdení.

Je na Vás, či si ho nainštalujete alebo nie, v závislosti od Vašich vlastných preferencií.

- Kužeľovitú zarážku (2) naskrutkujte na jej kovovú podperu (1).
- Maticu pre nastavenie polohy (5) naskrutkujte naspodok (na skrutkový závit kužeľovitej zarážky).

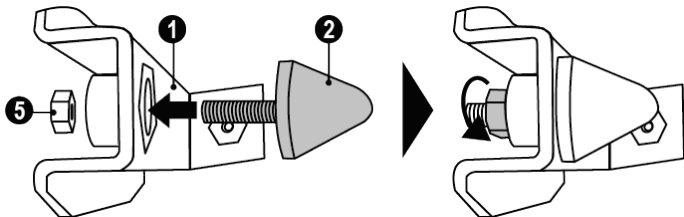

- Umiestnite diel na zadnú časť ramena brzdového pedála.

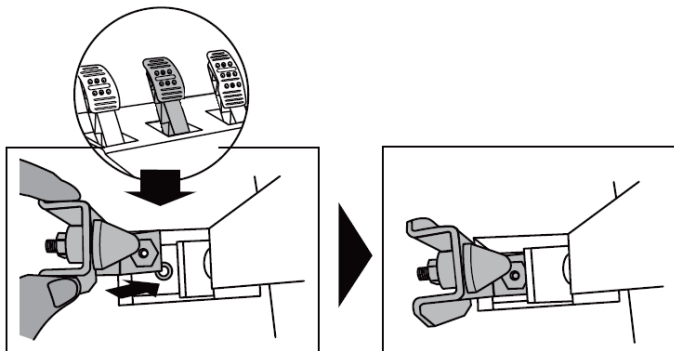

- Pomocou dodávaného 2,5 mm imbusového kľúča (4) pripevnite diel pomocou upevňovacej skrutky (3) a malého stredového závitú skrutky umiestneného na spodnej strane sady pedálov

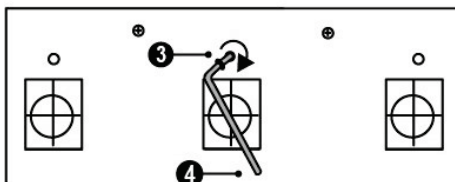
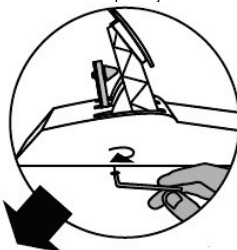

"CONICAL RUBBER BRAKE" mod je teraz nainštalovaný!

Nastavenie ROZSAHU pohybu a SILY odporu brzdového pedálu

Miernym odskrutkovaním matice (5) môžete ďalej posilniť odpor brzdového pedálu posunutím kužeľovitej zarážky (2) bližšie k zadnej časti ramena pedálu (v prípade potreby použite 14 mm kľúč alebo kliešte pre dotiahnutie matice a udržanie zvolenej polohy). Čím bližšie je kužeľovitá zarážka umiestnená k zadnej časti ramena pedálu, tým väčšia bude sila odporu.

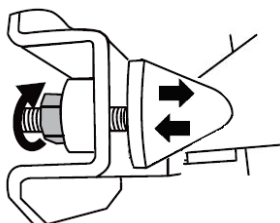

Poznámka: Ak je kužeľovitá zarážka veľmi blízko zadnej časti ramena brzdového pedálu, môžu sa vyskytnúť ťažkosti pri dosahovaní maximálnej kalibračnej hodnoty. Ak to tak je:

- * **Pomaly** a zároveň veľmi silno stlačte brzdový pedál, aby ste dosiahli maximálnu hodnotu (ak je to potrebné, na pedál sa **veľmi krátko** postavte - len na sekundu), potom uvoľnite tlak; alebo aj
- * Posuňte kužeľovitú zarážku trochu ďalej od zadnej časti ramena brzdového pedála.

INFORMÁCIE O ZÁRUKU

Celsovetovo, spoločnosť Guillemot Corporation S.A., ktorej sídlo sa nachádza na adrese Place du Granier, B.P. 97143, 35571 Chantepie, Francúzsko (ďalej len "Guillemot") zaručuje spotrebiteľovi, že počas záručnej doby, ktorá je zhodná s časovým limitom na podanie reklamácie na tento produkt, tento Thrustmaster produkt nemá materiálne chyby ani výrobné chyby. V krajinách Európskej únie záručná doba zodpovedá obdobiu dvoch (2) rokov od dodania produktu Thrustmaster. V iných krajinách zodpovedá záručná doba lehoty pre podanie reklamácie na produkt Thrustmaster podľa platných zákonov krajiny, v ktorej mal spotrebiteľ bydlisko k dátumu kúpy produktu Thrustmaster (ak takýto zákon v príslušnej krajine neexistuje, potom je záručná doba jeden (1) rok od pôvodného dátumu zakúpenia produktu Thrustmaster).

Ak počas záručnej doby dôjde na produkte ku chybe, okamžite kontaktujte Technickú podporu, ktorá Vám oznámi ďalší postup. Ak je chyba potvrdená, produkt musí byť vrátený v mieste jeho nákupu (alebo na inom mieste uvedenom Technickou podporou).

V kontexte tejto záruky má Technická podpora možnosť rozhodnúť, či bude chybný produkt spotrebiteľa buď vymenený alebo opravený do funkčného stavu. Ak v priebehu záručnej doby podlieha produkt Thrustmaster takejto oprave, každá doba najmenej siedmich (7) dní, počas ktorých je výrobok nepoužiteľný, bude doplnená do zostávajúcej záručnej doby (toto obdobie začína plynúť od dátumu žiadosti spotrebiteľa alebo dátumom, kedy je daný výrobok dodaný na opravu, ak je dátum, kedy je výrobok dodaný na opravu po dátume podania žiadosti). Ak to umožňujú platné právne predpisy, plná zodpovednosť spoločnosti Guillemot a jej dcérskych spoločností (vrátane následných škôd) je obmedzená na návrat produktu do funkčného stavu alebo na výmenu produktu Thrustmaster. Ak to dovoľuje platné právo, spoločnosť Guillemot neposkytuje záruku obchodovateľnosti a spôsobilosti pre určité použitie.

Táto záruka sa nevzťahuje na: 1. ak bol výrobok upravený, otvorený, pozmenený alebo poškodený v dôsledku nevhodného alebo hrubého používania, nedbanlivosti, nehody, bežného opotrebenia, alebo akékoľvek inej príčiny nesúvisiacej s materiálnou alebo výrobnou chybou (vrátane, nie však výlučne, kombinácie výrobu Thrustmaster s akýmkolvek nevhodným prvkom, vrátane napájacích zdrojov, nabíjateľných batérií, nabíjačiek, alebo iných prvkov, ktoré Guillemot nedodáva pre tento výrobok); (2) ak bol výrobok použitý na akékoľvek iné použitie ako na domáce použitie, a to aj na profesionálne, alebo komerčné účely (napríklad herne, školenia, súťaže); (3) v prípade nedodržania pokynov poskytnutých Technickou podporou; (4) softvér, pričom uvedený softvér podlieha osobitnej záruke; (5) spotrebné materiály (prvky, ktoré sa majú vymeniť počas životnosti výrobku: napríklad jednorazové batérie, zvukové súpravy alebo slúchadlá); (6) na príslušenstvo (napríklad káble, puzdrá, vrecká, tašky, popruhy na zápästie); (7) ak bol výrobok predaný vo verejnej dražbe.

Táto záruka nie je prenosná.

Zákonné práva spotrebiteľa, pokiaľ ide o zákony platné pre predaj spotrebného tovaru v jeho alebo jej krajine, nie sú touto zárukou ovplyvnené.

Ďalšie záručné ustanovenia

Počas záručnej lehoty, Guillemot neposkytuje žiadne náhradné diely, vzhľadom na skutočnosť, že Technická podpora je jediná strana oprávnená otvoriť a/alebo opraviť akýkoľvek Thrustmaster produkt (výnimkou je prípadné požiadanie Technickej podpory o nasledovanie písomných pokynov na opravy, ktoré má vykonať užívateľ - napríklad pre ich jednoduchosť a dostupné opravné postupy – a v prípade potreby dodanie náhradných dielov užívateľovi).

Kvôli inovačným cyklom a vzhľadom na ochranu know-how a obchodného tajomstva spoločnosti, Guillemot neposkytuje opravné postupy alebo náhradné diely na Thrustmaster produkty po uplynutí ich záručnej lehoty.

V Spojených štátoch amerických a v Kanade je táto záruka obmedzená na vnútorný mechanizmus produktu a vonkajšie puzdro. Spoločnosť Guillemot ani jej pridružené spoločnosti v žiadnom prípade nenesú zodpovednosť voči akékoľvek tretej strane za akékoľvek následné alebo náhodné škody vyplývajúce z porušenia akýchkoľvek výslovných alebo implicitných záruk. Niektoré štáty/provincie nepovoľujú obmedzenie dĺžky trvania implicitnej záruky alebo vylúčenie či obmedzenie zodpovednosti za následné alebo náhodné škody, takže vyššie uvedené obmedzenia alebo vylúčenia sa na Vás nemusia vzťahovať. Táto záruka Vám dáva špecifické zákonné práva a môžete mať aj iné práva, ktoré sa líšia v závislosti od štátu alebo provincie

Zodpovednosť

Ak to dovoľujú platné zákony, spoločnosť Guillemot Corporation S.A. (ďalej len "Guillemot") a jej dcérske spoločnosti nenesú žiadnu zodpovednosť za akékoľvek škody spôsobené jedným alebo viacerými z nasledujúcich prípadov: 1. výrobok bol upravený, otvorený alebo pozmenený; (2) nedodrжали sa montážne inštrukcie; (3) nevhodné alebo hrubé používanie, nedbalosť, nehoda (napríklad náraz); (4) bežné opotrebenie; (5) používanie výrobku na akékoľvek iné použitie ako na domáce použitie, a to aj na profesionálne, alebo komerčné účely (napríklad herne, školenia, súťaže). Ak to dovoľujú platné zákony, spoločnosť Guillemot a jej dcérske spoločnosti nenesú žiadnu zodpovednosť za akékoľvek škody, ktoré nesúvisia s materiálnou alebo výrobnou vadou vo vzťahu k výrobku (vrátane, nie však výlučne, za akékoľvek škody spôsobené priamo alebo nepriamo akýmkoľvek softvérom, alebo kombinácie výrobku Thrustmaster s akýmkoľvek nevhodným prvkom, vrátane napájacích zdrojov, nabíjateľných batérií, nabíjačiek alebo iných prvkov, ktoré Guillemot nedodáva pre tento výrobok).

VYHLÁSENIE O ZHODE

KANADSKÉ VYHLÁSENIE O ZHODE: toto digitálne zariadenie triedy B spĺňa všetky požiadavky kanadských predpisov o zariadeniach spôsobujúcich rušenie.

USA VYHLÁSENIE O ZHODE: toto zariadenie bolo testované a bolo zistené, že vyhovuje limitom pre digitálne zariadenie triedy B podľa časti 15 pravidiel FCC. Prevádzka podlieha týmto dvom podmienkam:

(1) Toto zariadenie nesmie spôsobovať škodlivé rušenie a

(2) Toto zariadenie musí akceptovať akékoľvek prijaté rušenie, vrátane rušenia, ktoré môže spôsobiť nežiaducu činnosť.

Tieto limity sú navrhnuté tak, aby poskytovali primeranú ochranu pred škodlivým rušením pri inštalácii v obytných priestoroch. Toto zariadenie generuje, používa a môže vyžarovať rádiovú frekvenčnú energiu a ak nie je nainštalované a používané v súlade s pokynmi, môže spôsobiť škodlivé rušenie rádiovkej komunikácie. Neexistuje však žiadna záruka, že pri konkrétnej inštalácii nedôjde k rušeniu. Ak toto zariadenie spôsobuje škodlivé rušenie rádiového alebo televízneho prijímu, čo sa dá zistiť zapnutím a vypnutím zariadenia, používateľovi sa odporúča, aby sa pokúsil napraviť rušenie jedným alebo viacerými z nasledujúcich opatrení:

- Preorientujte alebo premiestnite prijímaciu anténu.
- Zväčšite vzdialenosť medzi zariadením a prijímačom.
- Zapojte zariadenie do zásuvky v inom okruhu, než ku ktorému je pripojený prijímač.
- Požiadajte o pomoc predajcu alebo skúseného rádio/TV technika.

THRUSTMASTER®

TECHNICKÁ PODPORA

<https://support.thrustmaster.com>



AUTORSKÉ PRÁVA

©2022 Guillemot Corporation S.A. Všetky práva vyhradené. Thrustmaster® je registrovaná ochranná známka spoločnosti Guillemot Corporation S.A. Vyrába a distribuuje ju spoločnosť Guillemot Corporation S.A. Všetky ostatné ochranné známky a názvy značiek sú týmto uznané a sú majetkom ich príslušných vlastníkov. Obsah, dizajn a technické parametre sa môžu meniť bez predchádzajúceho upozornenia a môžu sa v jednotlivých krajinách líšiť. Fotografie a ilustrácie nie sú záväzné. Navrhnuté v Severnej Amerike a Európe, vyrobené v Číne.

Ferrari® je registrovanou ochrannou známkou spoločnosti Ferrari S.p.A.

Pre použitie výhradne s konzolami PlayStation®5 a konzolami PlayStation®4.

„PS“, „PlayStation“, „PS5“, „PS4“, a „PlayStation Shapes Logo“ sú registrované ochranné známky alebo ochranné známky spoločnosti Sony Interactive Entertainment Inc. Všetky práva vyhradené. Všetky ostatné ochranné známky sú majetkom ich príslušných vlastníkov. Vyrobené a distribuované na základe licencie od spoločnosti Sony Interactive Entertainment LLC.

ODPORÚČANIE PRE OCHRANU ŽIVOTNÉHO PROSTREDIA



* V Európskej únii: Na konci svojej životnosti by sa nemal tento produkt vyhodiť s bežným domovým odpadom, ale mal by byť odovzdaný na recykláciu v zbernom mieste na likvidáciu odpadu z elektrických a elektronických zariadení. Potvrdzujúci symbol o recyklácii nájdete na produkte, na návode na použitie alebo na obale. V závislosti od ich vlastností, môžu byť materiály recyklované. Prostredníctvom recyklácie a iných foriem spracovania odpadu z elektrických a elektronických zariadení môžete významne prispieť k ochrane životného prostredia. Pre získanie informácie o pre vás najbližšom možnom mieste odovzdania, kontaktujte miestne orgány. Pre všetky ostatné krajiny: Dodržujte miestne zákony o recyklácii elektrických a elektronických zariadení.

Ponechajte si tieto informácie. Farby a ozdobnosť sa môžu líšiť.

Plastové spony a lepiace pásky by sa mali z výrobku pred jeho použitím odstrániť.

www.thrustmaster.com

*Použiteľné pre EÚ, UK a Turecko



T300 *Ferrari Integral Racing Wheel*

ALCANTARA® Edition

PlayStation®5 konzolokhoz, PlayStation®4 konzolokhoz
és PC-hez

Használati Útmutató

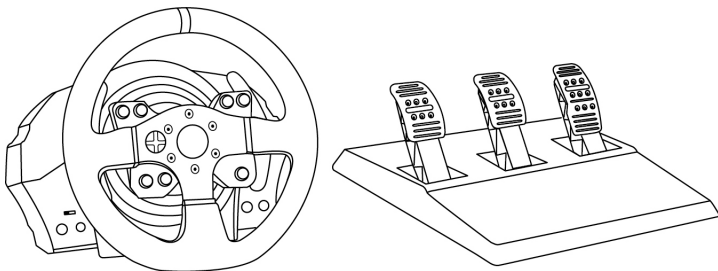

FIGYELMEZTETÉS:

Ahhoz, hogy a T300 versenykormány funkciói megfelelően működjenek a játékban, szükséges lehet a játék automatikus frissítéseinek a telepítése (elérhető, ha a konzol az Internethez van csatlakoztatva).

MŰSZAKI LEÍRÁS

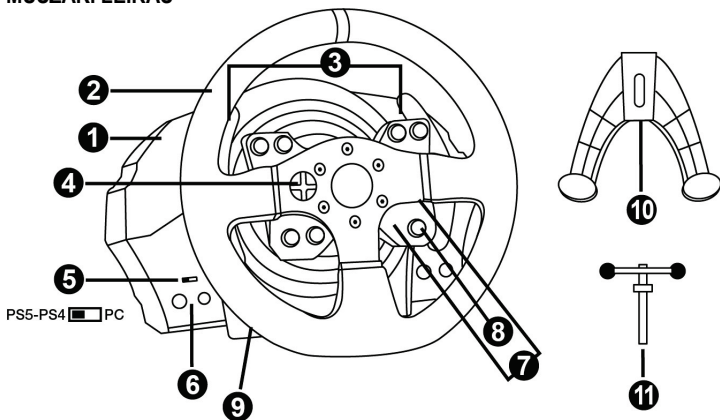

- | | |
|--|--|
| 1 T300 RS alap | 7 SHARE/OPTIONS PS4™ konzolokon és
CREATE/OPTIONS PS5™ konzolokon |
| 2 Ferrari 599XX EVO kormány | 8 PS gomb |
| 3 2 szekvenciális kormányváltó (fel & le) | 9 Nagy menetes lyuk (rögzítőrendszerhez és
csavarhoz) |
| 4 Irányítógombok | 10 Rögzítőrendszer |
| 5 Beépített USB csúszókapcsoló PS5™
konzolokhoz, PS4™ konzolokhoz és PC-hez | 11 Fém rögzítőcsavar |
| 6 MODE gomb + piros/narancssárga/zöld
jelzőfény | |

Fontos megjegyzések az USB csúszókapcsolóról (5):

- Ahhoz, hogy **PS5™ konzolon** vagy **PS4™ konzolon** működjön, a versenykormány alapján található USB csúszókapcsoló (5) mindig **PS5™-PS4™** pozícióban kell, hogy álljon, mielőtt a versenykormány USB kábelét a konzolhoz csatlakoztatná.
- Ahhoz, hogy **PS3™ konzolon** működjön, a versenykormány alapján található USB csúszókapcsoló (5) mindig, **PC** pozícióban kell, hogy álljon, mielőtt a versenykormány USB kábelét a konzolhoz csatlakoztatná.
- Ahhoz, hogy **PC-én** működjön, a versenykormány alapján található USB csúszókapcsoló (5) mindig, **PC** pozícióban kell, hogy álljon, mielőtt a versenykormány USB kábelét a PC-hez csatlakoztatná.

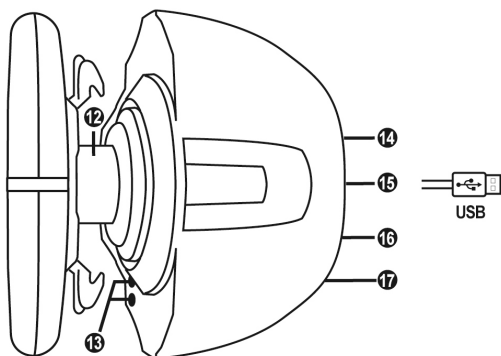

- | | |
|--|---|
| 12 Thrustmaster Quick Release (Gyorskioldó) | 15 Versenykormány USB kábel és csatlakozó |
| 13 L3/R3 gombok | 16 Sebességváltó csatlakozó |
| 14 Áramforrás csatlakozó (A vagy B típus)
(országanként eltérő) | 17 Pedálszett csatlakozó |

A VERSENYKORMÁNY CSATLAKOZTATÁSA KONNEKTORHOZ: FIGYELMESEN OLVASSA EL HASZNÁLAT ELŐTT!

A versenykormány áramellátása országonként eltér, attól függően hol vásárolta az eszközt. Az áramforrás lehet:

Belső, az alábbiakat használva:

* egy A típusú áramforrás csatlakozó található a versenykormány alapjának a hátulján.

* egy 220-240 V-os áramkábel.

= csak 220-240 V elektromos áramforrással kompatibilis.

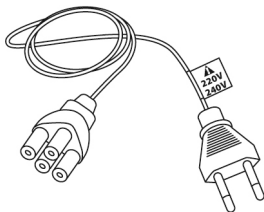

Ne csatlakoztassa a 220-240 V-os kábelt egy 100-130 V feszültségű konnektorhoz!!!

Ne csatlakoztassa a kábelt átalakítóhoz!!!

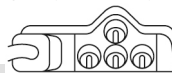

Belső, az alábbiakat használva:

* egy A típusú áramforrás csatlakozó található a versenykormány alapjának a hátulján.

* egy 100-125 V-os áramkábel.

= csak 100-125 V elektromos áramforrással kompatibilis.

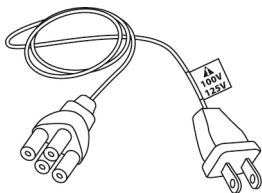

Ne csatlakoztassa a 100-125 V-os kábelt egy 220-240 V feszültségű konnektorhoz!!!

Ne csatlakoztassa a kábelt átalakítóhoz!!!



FONTOS: amennyiben nem tudja, hogy az adott területen, ahol a kormányt használja milyen feszültségű az áramellátás, tájékozódjon a helyi áramellátónál.

Külső, az alábbiakat használva:

* egy külső tápegység, B típusú csatlakozóval.

* egy áramkábel.

= 110-240 V elektromos áramforrással kompatibilis.

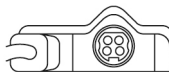
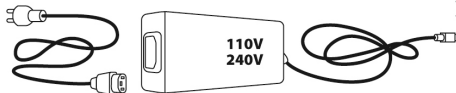

FIGYELMEZTETÉS

Használat előtt figyelmesen olvassa el az útmutatót és tartsa meg későbbi használatra.



Figyelmeztetés – Elektromos áramütés

- * Tartsa a terméket száraz helyen és ne tegye ki pornak vagy napfénynek.
- * Ne csavarja vagy húzza meg a csatlakozót és kábelt.
- * A termék vagy a csatlakozója ne érintkezzen folyadékkal.
- * Ne zárja rövidre a terméket
- * Ne szerelje szét a terméket; ne dobja bele tűzbe és ne tegye ki magas hőmérsékletnek.
- * Csak a versenykormányhoz tartozó áramkábel használja.
- * Ne használja az áramkábel, ha a kábel vagy a csatlakozók sérültek, szakadtak vagy törtek.
- * Győződjön meg róla, hogy az áramkábel megfelelő módon van bedugva a konnektorba és megfelelő módon csatlakozik a versenykormány hátulján található csatlakozóba.
- * Ne nyissa fel a versenykormányt: semmilyen a felhasználó által javítható alkatrész nincs benne. Csak a gyártó, a meghatalmazott képviselő és szakképzett technikus javíthatja a terméket.
- * Kizárólag a gyártó által megjelölt rögzítőrendszer/kiegészítőt használja.
- * Amennyiben a versenykormány működésében hibát észlel (ha a megszokottól eltérő a hangja, a hőmérséklete vagy a szaga), azonnal hagyja abba a használatát, húzza ki az áramkábel a konnektorból és az egyéb kábeleket az eszközből.
- * Amennyiben a versenykormányt hosszabb ideig nem használja, húzza ki az áramkábel a konnektorból.
- * A konnektor legyen a felszerelés közelében, könnyen hozzáférhető helyen.



Szellőzés

A versenykormány alapja mindig megfelelő módon szellőzzön. A megfelelő szellőzés érdekében:

- * Helyezze a kormány alapját legalább 10 cm-re a felfelülettől.
- * Ne tegye az alapot szűk helyre.
- * Ne fedje le az alapot.
- * A szellőzőnyílást tartsa tisztán, ne porosodjon.



**Biztonsági okokból, soha ne használja a pedálokat
mezítláb vagy csak zoknit viselve.**

**A THRUSTMASTER® SEMMILYEN SÉRÜLÉSÉRT NEM VÁLLAL
FELELŐSÉGET, AMI A PEDÁLOK CIPŐ NÉLKÜLI HASZNÁLATÁBÓL ERED**



Figyelmeztetés – Az ismétlődő mozdulatok és az erővisszacsatolás okozta sérülések

A force feedback kormány használata izom vagy ízületi fájdalmakhoz vezethet. Hogy ezt elkerülje:

- * Ne játsszon túl sokáig egyszerre.
- * Tartson minden játékkal töltött óra után 10-15 perc szünetet.
- * Ha fáradtságot vagy bármilyen fájdalmat észlel a kézfejében, csuklójában, lábfejében vagy lábában, hagyja abba a játékot és pihenjen pár órát az új játék megkezdése előtt.



Figyelmeztetés – Az ismétlődő mozdulatok és az erővisszacsatolás okozta sérülések (folytatás)

- * Ha a fent említett tünetek vagy fájdalom újra jelentkezik játék közben, hagyja abba és keresse fel orvosát.
- * Tartsa gyermekektől távol.
- * Játék közben, mindig tartsa mind a két kezét a kormányom a megfelelő helyen, anélkül, hogy teljesen elengedné.
- * Játék közben, soha ne tegye a kezét vagy ujjait a pedálok alá vagy a pedálok közelébe.
- * Kalibrálás és játék közben, soha ne tegye a kezét vagy karját a versenykormány nyílásaiba.
- * Győződjön meg róla, hogy az alábbi útmutató utasításainak megfelelően van az alap rögzítve.

NEHÉZ TERMÉK



A terméket csak 16 éves vagy annál idősebb játékos használhatja



Ne ejtse a terméket magára vagy másokra!

HELYES



HIBÁS



HIBÁS

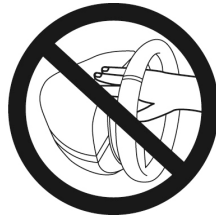



Figyelmeztetés – A pedálok becsipődést okozhatnak játék közben

- * A pedálszettet tartsa gyermekektől távol.
- * Játék közben, soha ne helyezze az ujjait a pedálok oldalára vagy az oldal közelébe
- * Játék közben, soha ne helyezze az ujjait a pedálok mögé vagy a háttulja közelébe.
- * Játék közben, soha ne helyezze az ujjait a pedálok elé vagy az eleje közelébe.

HIBÁS



HIBÁS



HIBÁS



Figyelmeztetés – A pedálok becsipődést okozhatnak játékon kívül

- * Tartsa a pedálszettet biztonságos helyen és gyermekektől távol.

A VERSENYKORMÁNY FIRMWARE-JÉNEK FRISSÍTÉSE

A versenykormány alapjában található firmware frissíthető az aktuális verzióval a hatékonyabb működésért.

Az alábbi módon ellenőrizheti a versenykormány aktuális verzióját és az elérhető frissítéseket: PC-t használva, látogasson el a <https://support.thrustmaster.com/> weboldalra. Kattintson a **Racing Wheels / T300 Ferrari Integral Alcantara Edition -re**, majd válassza ki a **Firmware-t** és kövesse a letöltésre vonatkozó utasításokat

Fontos megjegyzés:

Ahhoz, hogy PC-én működjön, a versenykormány alapján található USB csúszókapcsoló (5) mindig PC pozícióba legyen állítva, mielőtt a versenykormány USB kábelét a PC-hez csatlakoztatná.

A KORMÁNY RÖGZÍTÉSE AZ ALAPJÁRA

Állítsa be a csatlakozók helyzetét a nyílak alapján:

Alap (1) csatlakozója: A nyíl felfelé mutat

Versenykormány (2) csatlakozója: A nyíl felfelé mutat

Miután a csatlakozók megfelelő helyzetben állnak, egyszerűen fordítsa el a Thrustmaster Quick Release (Gyorskioldó) (12) eszköz gyűrűjét az óramutató járásával ellentétes irányba, miközben a kormányt (2) egy helyben tartja.

Majd szorítsa meg a gyűrűt, amennyire csak tudja, úgy hogy a gyűrűt egy helyben tartja és elforgatja a versenykormányt az óramutató járásával megegyező irányba.

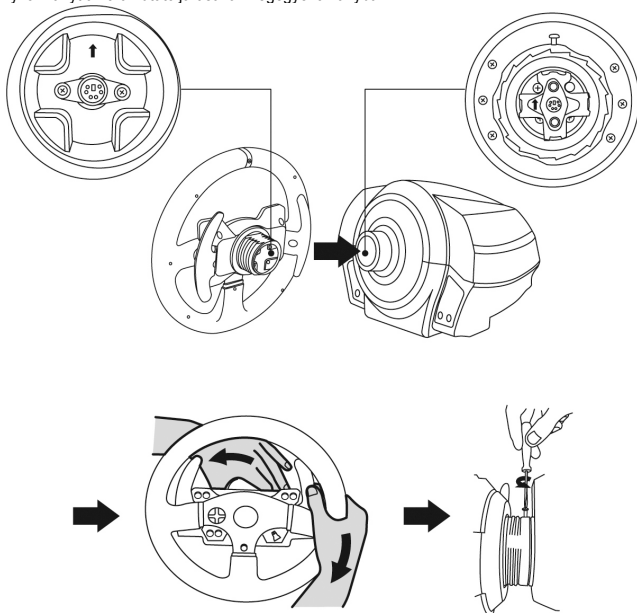

Miután a kormányt rögzítette, fordítsa el 180°-al (szemből nézve a GT logó legyen fejjel lefelé), hogy hozzáférjen a Thrustmaster Quick Release (12) eszköz gyűrűjén található kis rögzítőcsavarhoz. Használjon egy nagy csillagszavarhúzó a kis rögzítőcsavar meghúzásához (ne használjon túlzott erőt), úgy, hogy az óramutató járásának irányával megegyezően csavarja



A csillagszavarhúzó használva, NE fejtessen ki túlzott erőt a kis rögzítőcsavar meghúzásakor!
Hagyja abba a csavar behajtását, ha ellenállást érez.

A VERSENYKORMÁNY RÖGZÍTÉSE

A versenykormány rögzítése asztalra vagy pultra

1. Helyezze a versenykormányt az asztalra, vagy egyéb vízszintes, lapos, stabil felületre.
2. Helyezze be a rögzítőcsavart (11) a rögzítőrendszerbe (10), majd addig csavarja a csavart az óramutató járásával ellentétes irányba a versenykormány alján található nagy menetes lyukba (9), amíg az tökéletesen stabilan nem áll.

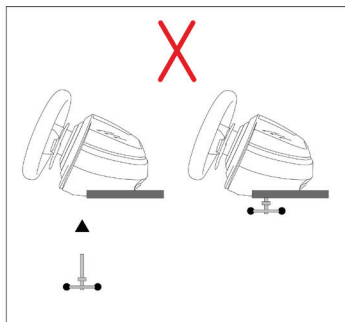
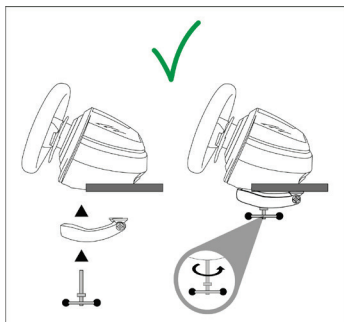

FIGYELMEZTETÉS: Ne húzza meg a csavart önmagában, anélkül, hogy a rögzítőrendszer a helyén lenne!
(Ez a versenykormány sérülését okozhatja.)

A versenykormány alapjának rögzítése pilótafülkébe

1. Helyezze a versenykormány alapját a pilótafülke erre szolgáló tartójára.
2. Csavarjon két M6-os csavart (nem a csomag része) a pilótafülke tartójába és a versenykormány alján található két kis menetes lyukba.
Fontos: A két M6-os csavar hossza nem haladhatja meg a tartó vastagságát + 12 mm-t, hogy a versenykormány belső elemeinek a sérülését elkerülje.
3. Amennyiben szükséges, hajtson csavart a rögzítőrendszert rögzítő nagy menetes lyukakba.

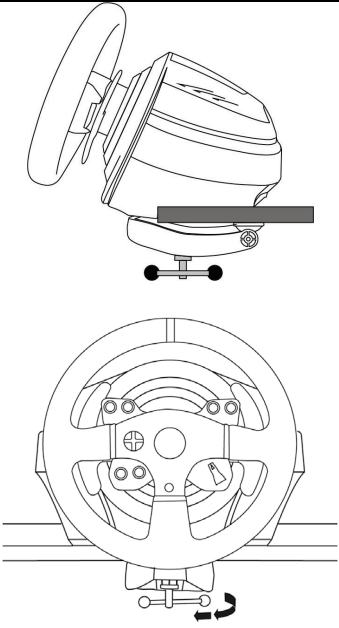
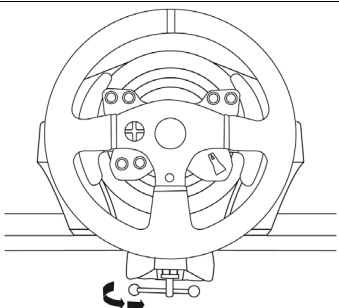
RÖGZÍTÉS / ELTÁVOLÍTÁS	IRÁNY
<p><u>Rögzítés:</u></p> <p><i>Forgassa a csavart az óramutató járásával ellentétes irányba</i></p>	
<p><u>Eltávolítás:</u></p> <p><i>Forgassa a csavart az óramutató járásával megegyező irányba</i></p>	

A PLAYSTATION®5 KONZOLOK, ÉS PLAYSTATION®4 KONZOLOK GOMBKIOSZTÁSA

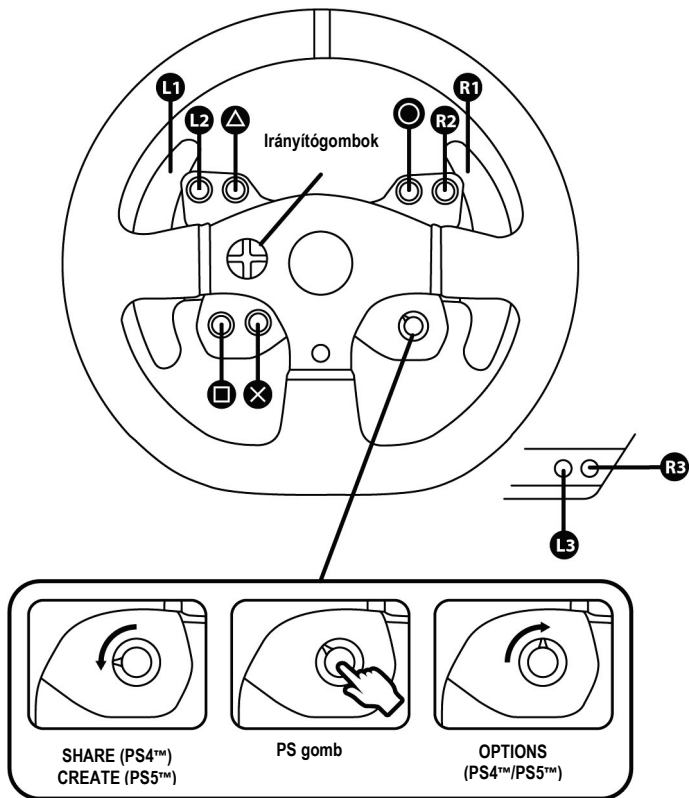

PC GOMBKIOSZTÁS

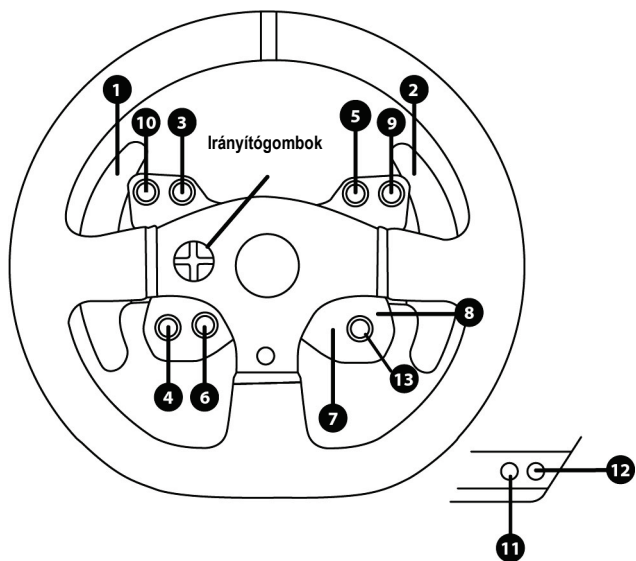

VERSENYKORMÁNY BEÁLLÍTÁSA PLAYSTATION®5 KONZOLOKHOZ, ÉS PLAYSTATION®4 KONZOLOKHOZ

1. Csatlakoztassa a pedálszettet a versenykormány alapján, hátul található csatlakozóba (17).
2. Csatlakoztassa az áramkábelt a versenykormány alapján, hátul található csatlakozóba (14).
3. Csatlakoztassa az áramkábelt a megfelelő feszültségű konnektorba.



*További információért olvassa el az útmutató 4. oldalán található
VERSENYKORMÁNY CSATLAKOZTATÁSA KONNEKTORHOZ részt.*

4. Állítsa a versenykormány alapján található USB csúszókapcsolót (5) PS5™-PS4™-re.
5. Csatlakoztassa a versenykormány USB csatlakozóját (15) a konzol egyik USB csatlakozójába.
6. Miután a konzolt bekapcsolta, a versenykormány automatikusan bekalibrálja magát.
7. Nyomja meg a versenykormányon található PS gombot (8) és jelentkezzen be a PlayStation®Network fiókjába, hogy a kormányt tudja használni.



Már játszhat is!

VÁLTÁS PS5™ MÓDBÓL PS4™ MÓDBA ÉS VISSZA

Nyomja meg és tartsa lenyomva a MODE gombot (6) öt másodpercig, majd engedje fel.

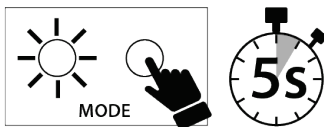
A jelzőfény színe megváltozik és a kiválasztott mód azonnal mentésre kerül a versenykormány belső memóriájába.



KIVÁLASZTOTT MÓD	A jelzőfény színe (6)
PS5™ PS5-PS4 <input type="checkbox"/> PC	PIROS  <input type="radio"/> MODE
PS4™ PS5-PS4 <input type="checkbox"/> PC	NARANCSSÁRGA  <input type="radio"/> MODE

Fontos megjegyzések:

- A kormány alapján található USB csúszókapcsoló (5) mindig a megfelelő pozícióban kell, hogy álljon (PS5™-PS4™) mielőtt a versenykormány USB kábelét a konzolhoz csatlakoztatná. A csúszókapcsoló helyzetének megváltoztatásához, húzza ki az USB kábelt a konzolból, majd állítsa a csúszókapcsolót a megfelelő pozícióba, mielőtt az USB kábelt újra csatlakoztatná a konzolhoz.
- PlayStation®5 konzolok és PlayStation®4 konzolok estében az USB csúszókapcsoló (5) PS5™-PS4™ pozícióban:
 - Nyomja meg a versenykormány PS gombját (8), hogy a kormány működjön.
 - * A kormányt a legtöbb játék esetében T300 RS kormányként ismeri fel.
 - * A kormány kompatibilis játékokkal és konzol menükben működik.
 - * A kormány "CREATE/SHARE" és "PS" funkciója működik.
- A kompatibilis PS5™ konzol és a PS4™ konzol játékok listája itt érhető el: <https://support.thrustmaster.com> (kattintson a Versenykormányok / T300 Ferrari Integral Alcantara Edition / Játék beállítások-ra). A listát rendszeresen frissítjük.

A VERSENYKORMÁNY BEÁLLÍTÁSA PC*-HEZ

*A PC kompatibilitást a Sony Interactive Entertainment nem hagyta jóvá.

1. Csatlakoztassa a pedálszettet a versenykormány alapján hátul található csatlakozóhoz (17).
2. Csatlakoztassa az áramkábelt a versenykormány alapján hátul található csatlakozóhoz (14).
3. Dugja be az áramkábelt a megegyező feszültséggel rendelkező konnektorba.



További információért olvassa el az útmutató 4. oldalán található VERSENYKORMÁNY CSATLAKOZTATÁSA A KONNEKTORHOZ részt.

4. Állítsa a versenykormány alapján az USB csúszókapcsolót (5) PC-re.
5. Menjen a <https://support.thrustmaster.com> weboldalra, válassza ki a **Racing Wheels / T300 Ferrari Integral Alcantara Edition-t** az illesztőprogram és a Force Feedback szoftver letöltéséhez PC-re.
6. A letöltés után, kezdje meg a telepítést és kövesse a képernyőn található utasításokat és csatlakoztassa a kormány USB dugóját a PC-hez és fejezze be a telepítést. A versenykormány automatikusan bekalibrálja magát. A jelzőfény (6) zöld.
7. Miután a telepítés megtörtént, kattintson a **Befejezésre** és indítsa újra a gépet.
8. Válassza ki a **Start / Minden program / Thrustmaster / FFB Racing Wheel / Vezérlőpultot a Játékvezérlők** ablak megnyitásához.

A **Játékvezérlők** ablak megjeleníti a versenykormány nevét (**Thrustmaster T300RS Racing Wheel**) OK megjegyzéssel.

9. Kattintson a **Tulajdonságokra** a kormány beállításához a T300 vezérlőpultban:
 - **Test Input** fül: lehetővé teszi az akciógombok, irányítógombok, a kormány és a pedál tengelyek tesztelését és megtekintését, valamint a kormány forgatási szögének beállítását PC játékokban.
 - **Test Forces** fül: lehetővé teszi 12 Force Feedback hatás tesztelését.
 - **Gain Settings** fül: lehetővé teszi a Force Feedback hatás erejének beállítását PC játékokban.

Általános megjegyzések:

- PC-én, mindig teljesen zárja be a Játékvezérlők ablakot az OK-ra kattintva, mielőtt a játékot elindítaná.
- A versenykormány firmware verziója a vezérlőpanel fül jobb felső sarkában található.

Már játszhat is!

Fontos megjegyzés:

Ahhoz, hogy PC-én működjön, a versenykormány alapján az USB csúszókapcsoló (5) mindig PC pozícióban legyen, mielőtt a versenykormány USB kábelét a PC-hez csatlakoztatná.

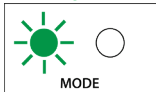
KIVÁLASZTOTT MÓD	A jelzőfény színe (6)
PC PS5-PS4 <input checked="" type="checkbox"/> PC	ZÖLD 

AUTOMATIKUS VERSENYKORMÁNY ÉS PEDÁLSZETT KALIBRÁLÁS

A kormány automatikusan bekalibrálja magát, miután bedugta a konnektorba és csatlakoztatta a kormány USB csatlakozóját a konzolhoz.

Ebben a fázisban, a versenykormány gyorsan elforog jobb és bal irányba, egy 1080 fokok szöveget lefedve, mielőtt megállna középen.



FIGYELMEZTETÉS:

**Ne nyúljon a versenykormányhoz miközben az kalibrálja magát!
(Ez nem megfelelő kalibráláshoz és/vagy személyi sérüléshez vezethet.)**

Soha ne csatlakoztassa a pedálszettet a versenykormány alapjához (vagy húzza ki az alpból) amikor az a konzolhoz van csatlakoztatva vagy játék közben (ez kalibrálásból fakadó problémához vezethet).

Mindig a pedálokat csatlakoztassa először a kormányhoz, majd a kormányt a konzolhoz.

Miután a kormány bekalibrálta magát és a játék elkezdődött, a pedálok néhányszori lenyomás után automatikusan kalibrálódnak.



FIGYELMEZTETÉS:

**Soha ne nyomja le a pedálokat a versenykormány kalibrálása vagy a játék betöltése közben!
(Ez kalibrálásból fakadó problémához vezethet.)**

Ha a versenykormány és/vagy pedálok nem rendeltetésszerűen működnek vagy rosszul vannak kalibrálva:

Kapcsolja ki a konzolt, teljesen húzza ki a kormányt, majd csatlakoztassa újra a kábeleket (beleértve az áramkábelt és a pedálok kábelét is), indítsa újra a konzolt és a játékot.

BELSŐ HŐÉRZÉKELŐ

A kormány hűtőrendszere egy hűtőbordából és egy ventilátorból áll.

- A hőszabályzó figyelni a kormány belső hőmérsékletét.
- Amikor a kormányval játszik:
 - A hűtő ventilátor akkor kapcsol be, amikor a kormány eléri egy bizonyos hőfokot (pár percnyi játék után, attól függően, hogy a Force Feedback milyen erősen működik).
 - A Force Feedback hatás ereje automatikusan lecsökken, amikor a kormány elkezd felmelegedni (így védi a motort). Ezek a hatások automatikusan visszaerősödnek, amint a hőmérséklet kissé csökken.
- Amikor a játéknak vége: a motor hőtehetlensége miatt, a ventilátor tovább működik, egészen addig, amíg a hőmérséklet a bekapcsolási pontja alá nem hűl. A kormány azért lett így tervezve, hogy elősegítse a hűtést és védje a motort (ez 5-től, 45 percig is eltarthat, attól függően, hogy milyen hőmérsékletet ért el a játék alatt).

MODE GOMB ÉS JELZŐFÉNY (6)

MODE gomb a pedálszethhez

Lehetőség van a gáz és kuplung pedál elektronikus felcserélésére.

Végrehajtás:

Egyszerre nyomja meg és tartsa lenyomva a **MODE + L3 + R3** gombokat (a T300 versenykormány alapján található) öt másodpercig, majd engedje fel őket.

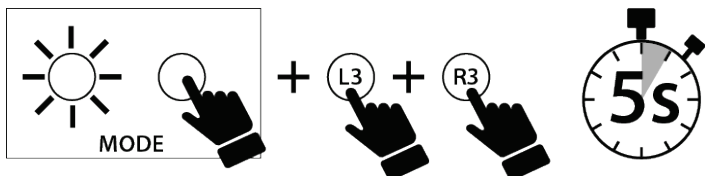

A versenykormány belső memóriája tárolja, hogy a pedálok fel lettek-e cserélve vagy sem és a jelzőfény (6) a kiválasztott mód alapján eltérően villog.

GÁZPEDÁL ÉS KUPLUNG	A MODE jelzőfény színe (6)
Váltás FELCSERÉLT módra	Ötször villan a folyamat végrehajtása után és utána folyamatosan nyolc másodpercenként villan.
Váltás NORMÁL módra	Egyszer villan a folyamat végrehajtása után és nem villog folyamatosan

Egyéb információ a MODE gombról

Tudjon meg többet a MODE gombról és a jelzőfényekről az alábbi linken <http://support.thrustmaster.com>. Kattintson a **Racing Wheels / T300 Ferrari Integral Alcantara Edition -re**, majd válassza ki a **Manual-t (Útmutató)** vagy **FAQ-t (GYIK)**.

SEGÍTŐ DOKUMENTUMOK ÉS GYIK

Látogasson el a <https://support.thrustmaster.com> weboldalra. Kattintson a **Racing Wheels / T300 Ferrari Integral Alcantara Edition -re** és válassza ki a **Manual-t (Útmutató)** vagy a **FAQ-t (GYIK)**.

T3PA

THRUSTMASTER 3 PEDALS ADD-ON

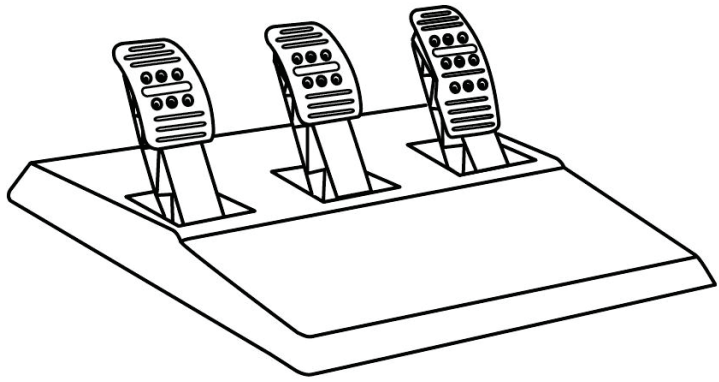

MŰSZAKI LEÍRÁS

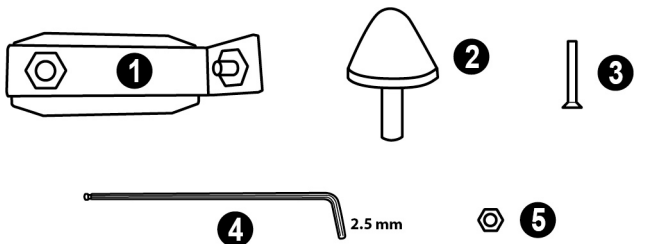

1 A kúpos fékhez tartozó fém rögzítő
(alapértelmezettként nincs beszerelve)

2 Kúpos fék

3 Rögzítőcsavar a fém rögzítőhöz

4 2,5 mm-es imbuszkulcs (a csomag része))

5 A kúpos fék pozícióját beállító csavaranya

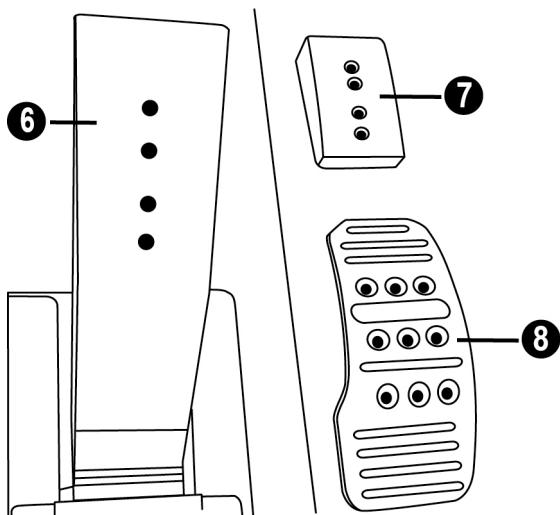

6 Pedáltartó

7 Műanyag pedálfej rögzítő

8 Fém pedálfej

FIGYELMEZTETÉS

Használat előtt figyelmesen olvassa el az útmutatót és tartsa meg későbbi használatra.



Biztonsági okokból, soha ne használja a pedálokat meztláb vagy csak zoknit viselve.

A THRUSTMASTER® SEMMILYEN SÉRÜLÉSÉRT NEM VÁLLAL FELELŐSÉGET, AMI A PEDÁLOK CIPÓ NÉLKÜLI HASZNÁLATÁBÓL ERED.



Figyelmeztetés – A pedálok becsipődést okozhatnak játék közben

- * A pedálszettet tartsa gyermekektől távol.
- * Játék közben, soha ne helyezze az ujjait vagy hüvelykujját a pedálok oldalára vagy az oldal közelébe.
- * Játék közben, soha ne helyezze az ujjait vagy hüvelykujját a pedálok mögé vagy a hátlujja közelébe.
- * Játék közben, soha ne helyezze az ujjait vagy hüvelykujját a pedálok elé vagy az eleje közelébe.

HIBÁS



HIBÁS



HIBÁS



A PEDÁLOK AUTOMATIKUS KALIBRÁLÁSA



FONTOS:

- Soha ne csatlakoztassa vagy húzza ki a pedálszettet a kormány alapjából, amikor az PS5™ konzolhoz, PS4™ konzolhoz vagy PC-hez csatlakoztatva, vagy játék közben, hogy a kalibrálásból fakadó problémákat elkerülje.
- Mindig a pedálokat csatlakoztassa először a kormányhoz, majd a kormányt a PS5™ konzolhoz, PS4™ konzolhoz vagy PC-hez.
- Miután a kormány bekalibrálta magát és a játék elkezdődött, a pedálok néhányszori lenyomás után automatikusan kalibrálódnak.
- Soha ne lépjen a pedálokra, mialatt a kormány kalibrálja magát, vagy amikor a játék elkezdődik, hogy elkerülhesse a kalibrálásból fakadó problémákat.
- Ha a pedálok nem rendeltetésszerűen működnek vagy rosszul vannak kalibrálva, kapcsolja ki a konzolt, teljesen húzza ki a kormányt, majd csatlakoztassa újra a kábeleket (beleértve az áram kábelt és a pedálok kábelét is), kapcsolja be a konzolt és indítsa újra a játékot.

A PEDÁLOK RÖZÍTÉSE PILÓTAFÜLKÉBE

- Rögzítse a pedálszettet a pedálszett alján található kisebb csavar helyeket használva.
- Csavarjon kettő M6-os csavart (nem a csomag része) a pilótafülkében található pedálrögzítőbe és a pedálok alján található két kisebb csavarhelybe.

Fontos: A két M6-os csavar nem lehet hosszabb, mint maga a pedálrögzítő vastagsága plusz 10 mm, hogy elkerülhesse a pedálszett belső elemeinek a sérülését

A PEDÁLSZETT BEÁLLÍTÁSA

Mind a három pedál rendelkezik a következőkkel:

- Fém pedálfej (8) több lyukkal (kilenc a gázpedálon – kettő a féken – hat a kuplungon).
- Egy műanyag pedálfej rögzítővel (7) (a pedálfej és a pedáltartó között) négy lyukkal.
- Egy pedáltartóval (6) két lyukkal.

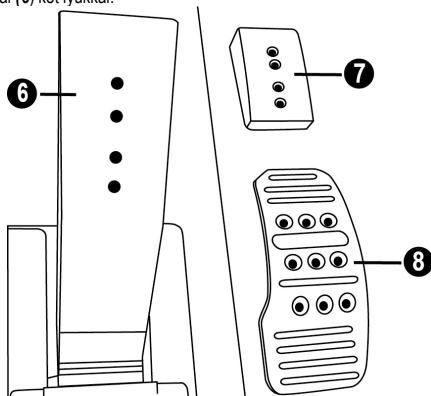

FIGYELMEZTETÉS: A kalibrálási problémákat elkerülendő, mindig húzza ki a kormány USB kábelét, mielőtt a pedálszettben bármilyen változtatást végezne.

A gázpedál MAGASSÁGÁNAK beállítása

- A 2,5 mm-es csomagban található imbuszkulcs segítségével (4), csavarja ki a két csavart, melyek a fém pedálfejet (8) és a tartóját (7) rögzítik.
- Miután ez megtörtént, állítsa be a kívánt magasságot és rakja vissza, majd húzza meg a csavarokat újra úgy, hogy a fém pedálfej (8) és tartója (7) erősen legyen rögzítve.

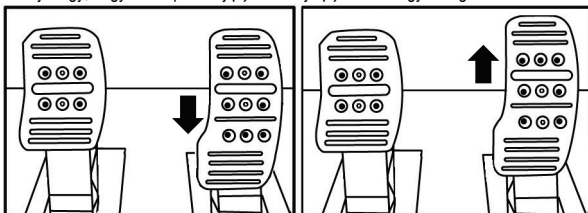

Alacsony pozíció (alapértelmezett)

Magas pozíció

A három pedál HELYZETÉNEK beállítása

- A 2,5 mm-es csomagban található imbuszkulcs segítségével (4), csavarja ki a fém pedálfejet (8) és a tartóját rögzítő (7) két csavart
- Miután ez megtörtént, válassza ki a kívánt pozíciót (balra, középre vagy jobbra) és utána rakja vissza, majd húzza meg a csavarokat úgy, hogy a fém fej (8) és a tartója (7) stabilan álljon.

Példa a kuplungon keresztül bemutatva:

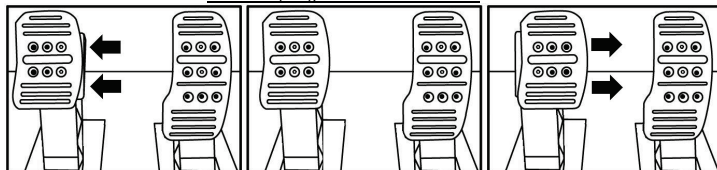

Bal pozíció

Középső pozíció (alapértelmezett)

Jobb pozíció

A pedálok helyzetének lehetősége pedálonként:

- Három a gázpedál
- Három a fékpedál
- Három a kuplung esetében

A pedálok DŐLÉSSZÖGÉNEK beállítása

- A 2,5 mm-es csomagban található imbuszkulcs (4) segítségével, csavarja ki a két csavart, melyek a fém pedálfejet (8) és a tartóját (7) rögzítik.
- Miután ez megtörtént, fordítsa el a műanyag pedálfej tartót (7) 180°-al, utána rakja vissza és húzza meg a csavarokat úgy, hogy a fém fej (8) és a tartója (7) stabilan álljon.

Példa a gázpedálon keresztül bemutatva:

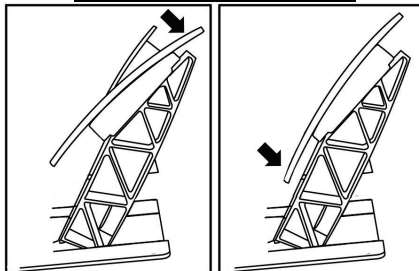

Kevésbé dől

Jobban dől (alapértelmezett)

A pedálok dőlésszögének beállításai pedálonként:

- Kettő a gázpedál
- Kettő a fékpedál
- Kettő a kuplung esetében

A kúpos fék beszerelése ("KÚPOS GUMIFÉK" kiegészítő)

A kiegészítő használata nem kötelező és alapértelmezettként nincs beszerelve. Ez azt jelenti, hogy a fékpedál funkciói tökéletesen működnek a kiegészítő beszerelése nélkül is.

A kiegészítő használata eltérő fékezési élményt és ellenállást biztosít.

A felhasználók döntsek el maguk, hogy szeretnék, vagy nem szeretnék használni.

- Csavarja a kúpos féket (2) a fém rögzítőjére (1).
- Csavarja a beállítást segítő csavaranyát (5) a csavar aljára (a kúpos fék csavaros menetére).

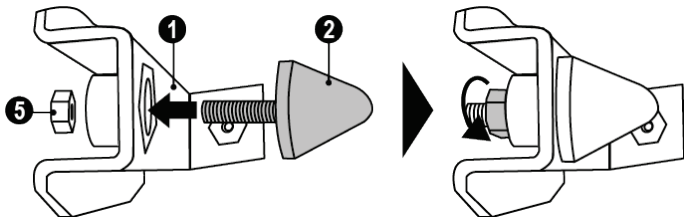

- Helyezze be az egységet a fék pedáltartó mögé.

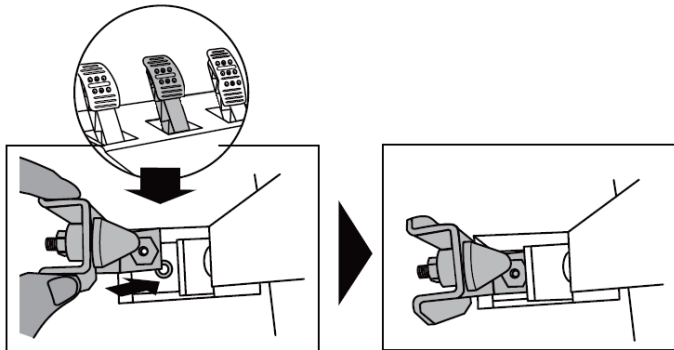

A 2,5 mm-es csomagban található imbuszkulcs (4) segítségével, a pedálszett alján található középső kicsi csavarmenetbe hajtva a rögzítőcsavart (3) rögzítse az egységet.

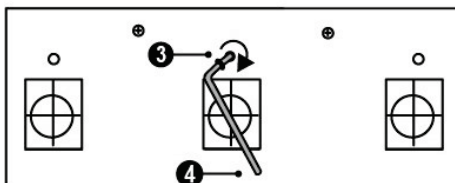
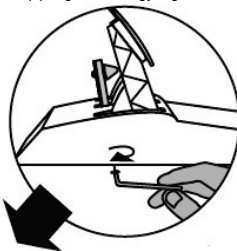

A "KÚPOS GUMIFÉK" kiegészítő most már be van szerelve!

A fékpedál FÉKÚTJÁNAK és az ellenállás ERŐSSÉGÉNEK beállítása

Kissé lazítsa meg a csavaranyát (5) és növelje a fékpedál ellenállás erősségét azáltal, hogy a kúpos fékezőt (2) közelebb rakja a pedál tartójához (ha kell, használjon egy 14 mm-es villáskulcsot vagy fogót a csavaranya kiválasztott pozíciójának rögzítéséhez). Minél közelebb van a kúpos fékező a tartó hátuljához, annál nagyobb az ellenállás mértéke.

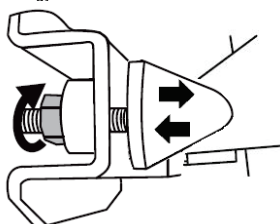

Megjegyzés: Ha a kúpos fékező túl közel van a fékpedál tartójának a hátuljához, előfordulhat, hogy nem éri el a maximálisra beállított értéket. Amennyiben ez megtörténik:

- * Lassan, nagy erővel lépjen rá a fékpedálra, úgy hogy az elérje a maximális értéket (ha kell, egy pillanatra, csak egy másodpercre álljon rá a pedálra) majd engedje fel a nyomást; vagy
- * Helyezze a kúpos fékezőt kicsit távolabb a fékpedál tartójának hátuljától.

TERMÉKSZAVATOSSÁGI TÁJÉKOZTATÓ

A franciaországi központú Guillemot Coporation S.A. (továbbiakban "Guillemot") (székhelyének címe: Place du Granier, B.P. 97143, 35571 Chantepie, Franciaország) világszerte garantálja a vásárlóinak, hogy a Thrustmaster által forgalmazott termék anyag és gyártási hibáktól mentes és a meghatározott szavatossági időn belül a termékkel szemben a cég eljár, ha szükséges. Az Európai Unió országain belül ez a szavatossági idő a Thrustmaster termék kiszállításától számított két (2) év. Más országokban, a Thrustmaster termékekre vonatkozó szavatossági időre azon helyi jogszabályok alkalmazandók, ahol a vásárló a vásárlás ideje alatt állandó jelleggel tartózkodott (ha a szóban forgó országnak nincsen ilyen jellegű törvénykezése, abban az esetben a Thrustmaster termék eredeti idejének vásárlásától számítva a szavatossági idő egy (1) év).

A fent meghatározottak ellenére, az akkumulátorok szavatossági ideje a vásárlástól számított hat (6) hónapon belül lejár.

Amennyiben a szavatossági idő alatt a termékben meghibásodást észlel, úgy azonnal lépjen kapcsolatba a Vevőszolgálattal és ők megmondják mit kell tennie. Ha a meghibásodást jóváhagyják, a terméket vissza kell vinnie a vásárlás helyszínére (vagy a Vevőszolgálat által kijelölt helyre).

A jótállás keretein belül, a vásárló hibás termékét a Vevőszolgálat vagy kicseréli, vagy megjavítja. Ha, a szavatossági időn belül a Thrustmaster termék javítás alatt áll legalább (7) hét napig, abban az esetben, a kiesett napok számával a szavatossági idő meghosszabbítható (ezt az időszakot az alábbiak szerint kell számolni: vagy attól a dátumtól kezdve amikor a vásárló panaszt tett vagy attól a dátumtól kezdve, amikor a termék javításra átadásra került, amennyiben ez a dátum nem esik egybe a panasztétel időpontjával). Ha az alkalmazandó jogszabályok megengedik, a Guillemot és a leányvállalatai (közvetett károkat is beleértve) egyaránt a Thrustmaster termék helyreállítására vagy annak a kicserélésére kell, hogy törekedjen. Ha az alkalmazandó jogszabályok megengedik, Guillemot a termék felhasználhatóságával és rendeltetésével kapcsolatban nem vállal garanciát.

A termékszavatosság nem érvényes: (1) ha a terméket bármilyen formában módosították, felnyitották, nem rendeltetészerűen használták, egyéb külső sérüléseknek tették ki, gondatlanul kezelték vagy normális mértékben elhasználódott és az ebből fakadó károk nem vezethetők vissza a termék gyári meghibásodásra (beleértve, de nem kizárólagosan azt az esetet, amikor a Thrustmaster terméket valamilyen nem a Guillemot által forgalmazott tápegységgel, akkumulátorral, töltővel vagy egyéb eszközzel használták); (2) ha a terméket nem csak saját használatra, hanem szakmai vagy kereskedelmi célokra is felhasználták (pl.: játékszoba, tréning, versenyek); (3) ha a vásárló nem követte a Vevőszolgálat utasításait (4) szoftver hiba esetén. Arra más módon meghatározott jótállás érvényes; (5) fogyóeszközökre (olyan eszközök, amelyeket a termék élettartama alatt kell cserélni. Pl.: eldobható elemek, fejhallgató vagy headset fülpárna); (6) kiegészítőkre (pl.: kábelek, tokok, tasakok, táskák, csukló rögzítők); (7) ha a terméket aukció során vásárolták meg.

A jótállás nem átruházható.

A vásárló törvényes jogaira nincs hatással a termékszavatosság, akármilyen törvények is vonatkoznak a saját országában megvásárolt termékekre.

További termékszavatossággal kapcsolatos rendelkezések

A szavatossági idő alatt, Guillemot semmiféle alkatrészt nem bocsájthat a vásárló részére, mivel csak a Vevőszolgálatnak van kizárólagos joga ahhoz, hogy felnyisson és/vagy megszereljen akármilyen Thrustmaster terméket (kivételet képez az az eset, amikor a Vevőszolgálat külön írásos instrukciókkal látja el a vásárlót a szerelést illetően és az ehhez szükséges alkatrészeket is a rendelkezésére bocsájta pl.: ha nagyon egyszerű és titoktartást nem igénylő szerelési folyamatról van szó.)

Az innovációs ciklusra való tekintettel és a termék szabadalmának, illetve az üzleti titkának védelme érdekében, Guillemot nem tesz ígéretet olyan Thrustmaster termék javítására és nem szolgáltat hozzá alkatrészt, amelynek a termékszavatossága már lejárt.

Felelősségvállalás

Ha az alkalmazandó jogszabályok megengedik, a Guillemot Corporation S.A. (továbbiakban "Guillemot") és leányvállalatai nem vállalnak semmiféle felelősséget, ha a károk az alábbiak szerint keletkeztek: (1) a terméket bármilyen formában módosították vagy felnyitották ; (2) nem tartották be az összeszerelési utasítást; (3) a terméket nem rendeltetésszerűen használták, egyéb külső sérüléseknek tették ki (pl.: nyomásnak), gondatlanul kezelték ; (4) a termék normális mértékben használdott el; (5) a terméket nem csak saját használatra, hanem szakmai vagy kereskedelmi célokra is felhasználták (pl.: játékszoba, tréning, versenyek). Amennyiben az alkalmazandó jogszabályok lehetővé teszik, úgy Guillemot és a leányvállalatai nem vállalnak felelősséget azon károkért, amelyek nem a termék minőségi vagy gyártási problémájából fakadnak. (beleértve, de nem kizárólagosan azt az esetet, amikor a károkat direkt vagy indirekt módon egy szoftver okozza vagy a Thrustmaster terméket valamilyen nem a Guillemot által forgalmazott tápegységgel, akkumulátorral, töltővel vagy egyéb eszközzel használták.)

THRUSTMASTER®

VEVOSZOLGALAT

<https://support.thrustmaster.com>



SZERZŐI JOG

©2022 Guillemot Corporation S.A. Minden jog fenntartva. A Thrustmaster® a Guillemot Corporation S.A. bejegyzett védjegye. Gyártja és forgalmazza a Guillemot Corporation S.A. Minden egyéb védjegy és márkanév igazolva van és az adott tulajdonos tulajdonában áll. A tartalom, a design és egyéb specifikációk bármikor módosíthatók további értesítés nélkül és országonként eltérhetnek. A fényképek és illusztrációk nem kötelező érvényűek. Észak-Amerikában és Európában tervezve és Kínában gyártva.

A Ferrari® a Ferrari S.p.A. bejegyzett védjegye.

Kizárólag PlayStation®5 konzolokhoz és PlayStation®4 konzolokhoz.

A "PS", a "PlayStation", a "PS5", a "PS4" és a "PlayStation Shapes Logo" a Sony Interactive Entertainment Inc. bejegyzett védjegyei vagy védjegyei. bejegyzett védjegyei vagy védjegyei. Minden jog fenntartva. Minden egyéb védjegy az adott tulajdonos tulajdonában áll. A Sony Interactive Entertainment LLC. licenc alatt gyártva és forgalmazva.

KÖRNYEZETVÉDELMI AJÁNLÁS



* Az Európai Unió belül: ha a termék élettartama lejárt, ne dobja ki a háztartási szeméttel együtt, hanem adja le egy az elektromos és elektronikus berendezések hulladékának újrafelhasználásáért felelős gyűjtőponton. (WEEE)

Ezt az alábbi ikon is jelöli, amit a terméken, használati útmutatón és csomagoláson is megtalál.



Az anyag sajátosságaitól függően, újrafelhasználásra lehet alkalmas. Az újrafelhasználással és azzal, hogy az elektromos és elektronikus berendezések hulladék megsemmisítésének a módját követi, jelentősen hozzájárul a

környezete védelméhez. Lépjen kapcsolatba a helyi önkormányzattal, hogy hol található az Önhöz legközelebbi gyűjtőpont.

Nem Európai Unió országokban: Vegye figyelembe a helyi elektromos és elektronikus hulladék újrafelhasználásra vonatkozó törvényt.

Őrizze meg a tájékoztatót. A színek és díszítés eltérhetnek.

Távolítsa el a műanyag rögzítőket és ragasztószalagokat a használatba vétel előtt.

www.thrustmaster.com

*EU-ban, a UK-ban és Törökországban alkalmazható



T300 Ferrari Integral Racing Wheel ALCANTARA® Edition

أجهزة الألعاب PlayStation®5 وأجهزة الألعاب PlayStation®4
وأجهزة الكمبيوتر

دليل المستخدم

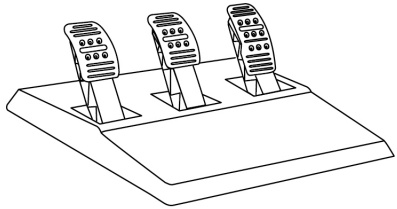
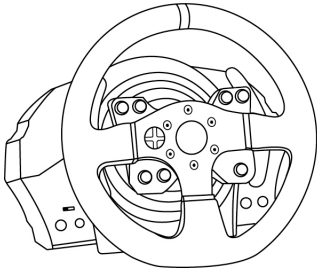

تحذير:

للتأكد من أن عجلة السباق T300 تعمل بشكل صحيح مع ألعاب، قد يُطلب منك تثبيت التحديثات التلقائية للألعاب (تتوفر عند توصيل جهاز الألعاب بالإنترنت).

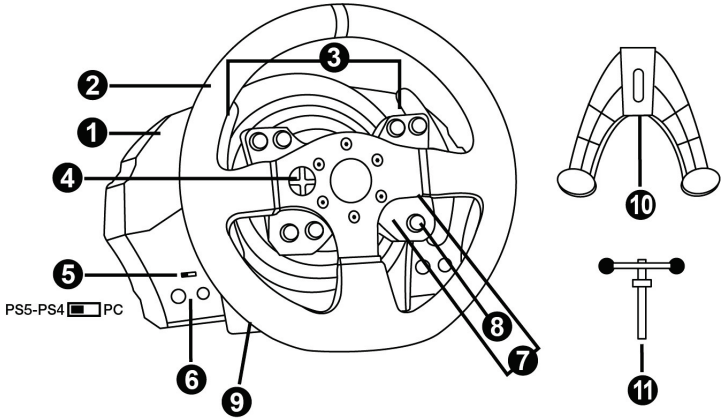

7 زر + OPTIONS/SHARE في أجهزة PS4™،
وOPTIONS/CREATE في أجهزة PS5™

- 8 زر PS
9 ثقب ملولب كبير (لأداة التركيب وبرغي الربط)
10 أداة الربط
11 برغي تثبيت معدني

- 1 قاعدة T300RS
2 عجلة Ferrari 599XX EVO
3 دوامتان نقل السرعة بشكل متبادل (Up & Down)
4 لوحة D متعددة الاتجاهات
5 مفتاح USB منزلق مدمج لأجهزة PS5™ وأجهزة PS4™ وأجهزة الكمبيوتر
6 زر + MODE مؤشر صوتي أحمر/برتقالي/أخضر

معلومات هامة حول مفتاح USB المنزلق (5):

- من أجل العمل على جهاز PS5™ أو جهاز PS4™ يجب أن يكون مفتاح USB المنزلق (5) الموجود على قاعدة عجلة السباق دائماً في وضع PS5™-PS4™ قبل توصيل كابل USB الخاص بعجلة السباق بوحدة التحكم.

- من أجل العمل على أجهزة PS3™، يجب أن يكون مفتاح USB المنزلق (5) الموجود على قاعدة عجلة السباق دائماً في وضع الكمبيوتر الشخصي قبل توصيل كابل USB الخاص بعجلة السباق بوحدة التحكم.

- من أجل العمل على جهاز الكمبيوتر، يجب أن يكون مفتاح USB المنزلق (5) الموجود على قاعدة عجلة السباق دائماً في وضع الكمبيوتر قبل توصيل كابل USB

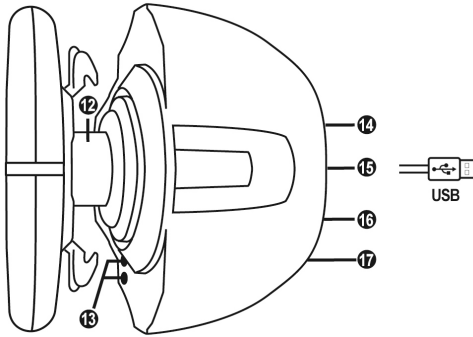

- 15** كابل وموصل لعلجة السباق
16 موصل صندوق التروس
 (ربيع صندوق التروس منفصلاً)
17 موصل مجموعة الدواسة



- 12** Thrustmaster Quick Release
13 أزرار L3/R3
14 موصل مصدر الطاقة الرئيسي (النوع (أ) أو (ب))
 (يختلف من بلد إلى آخر)

توصيل عجلة السباق بمقيس كهربائي: يرجى القراءة قبل المتابعة!
يختلف مصدر طاقة عجلة السباق الخاصة بك طبقاً للبلد التي اشترت منها جهازك.
يمكن أن يكون مصدر الطاقة الرئيسي:



داخلي، مع: *

وحدة مصدر طاقة توجد مباشرة في قاعدة عجلة السباق، بموصل من النوع (أ)

كابل مصدر طاقة 240-220 فولت.
= متوافق مع مصدر كهربى 240-220 فولت.



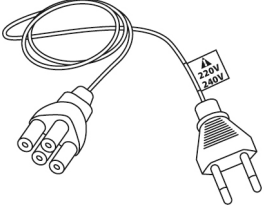

لا تقم بتوصيل كابل 240-220 فولت
بمنفذ طاقة 130-100 فولت مطلقاً!!!
لا تقم بتوصيل هذا الكابل بمهايئ طاقة لمصدر الطاقة الرئيسي
مطلقاً!!!





داخلي، مع: *

وحدة مصدر طاقة توجد مباشرة في قاعدة عجلة السباق، بموصل من النوع (أ)

كابل مصدر طاقة 125-100 فولت.
= متوافق مع مصدر كهربى 125-100 فولت.

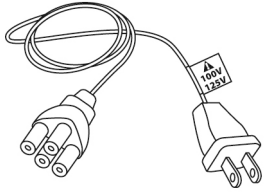

لا تقم بتوصيل كابل 125-100 فولت
بمنفذ طاقة 240-220 فولت مطلقاً!!!
لا تقم بتوصيل هذا الكابل بمهايئ طاقة لمصدر الطاقة الرئيسي!!!



هام: إذا لم تكن تعلم الجهد المدعوم في المنطقة التي تستخدم عجلة السباق بها، فيرجى الرجوع إلى الموفر المحلي للتياز الكهربى.

خارجي، مع: *

وحدة مصدر طاقة خارجية، مع موصل من النوع (ب).

كابل مصدر طاقة رئيسية.
=متوافق مع كافة أنواع الجهد الكهربائي، من 110 إلى 240 فولت.

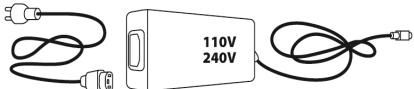
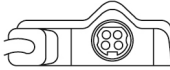

تحذيرات

قبل استخدام هذا المنتج، يرجى قراءة هذا الدليل بعناية والاحتفاظ به للرجوع إليه فيما بعد.

تحذير - صدمة كهربائية

- * يتم تخزين المنتج في مكان جاف مع عدم تعريضه للأتربة أو أشعة الشمس.
- * لا تقم بجذل الموصلات والكابلات أو سحبها.
- * لا تقم بسكب أي سائل على المنتج أو موصلاته.
- * لا تقم بعمل قصر في دائرة المنتج.
- * لا تقم بلك المنتج، ولا تلمسه في لهب ولا تعرضه لدرجات حرارة مرتفعة.
- * لا تستخدم كابل مصدر طاقة غير المرفق مع عجلة السباق الخاصة بك.
- * لا تستخدم كابل مصدر طاقة رئيسية في حالة تلف الكابل أو الموصلات أو شقه أو كسره.
- * تأكد من أن كابل الطاقة الرئيسية موصل في مقيس الطاقة على النحو الصحيح، وأنه موصل على النحو الصحيح بالموصل الموجود في الجهة الخلفية من عجلة السباق.
- * لا تفتح عجلة السباق. لا توجد أجزاء قابلة للاستبدال بواسطة المستخدم بالداخل. يجب تنفيذ أي إصلاحات عن طريق الشركة المصنعة أو ممثل معتمد أو فني مؤهل.
- * لا تستخدم إلا أدوات التوصيل/الملحقات المحددة بواسطة الشركة المصنعة.
- * إذا كانت عجلة القيادة لا تعمل بشكل صحيح (تصدر أصواتًا أو حرارة أو رائحة غير عادية)، فتوقف عن استخدامها على الفور، وقم بفصل كابل الطاقة من المنفذ وقم بفصل الكابلات الأخرى.
- * إذا لم تكن ستستخدم عجلة القيادة لمدة طويلة، فقم بفصل مهايئ الطاقة الرئيسية من المنفذ الكهربائي.
- * يجب أن يكون المخرج الكهربائي موجودًا بالقرب من الجهاز ويجب أن يكون متاحًا للوصول إليه بسهولة.

فتحات الهواء

- تأكد من عدم إعاقة أي من فتحات الهواء الموجودة على قاعدة عجلة القيادة للحصول على تهوية مثلى، يرجى الالتزام بالنقاط الواردة أدناه:
- * ضع القاعدة على مسافة لا تقل عن 10 سم من أي حائط.
 - * لا تضع القاعدة في أي أماكن ضيقة.
 - * لا تغطي القاعدة.
 - * لا تسمح بترام الأتربة على فتحات التهوية.

لأسباب تتعلق بالسلامة، لا تستخدم مجموعة الدواسة بقدم عارية

أو أثناء ارتداء جوارب فقط.
لا تتحمل THRUSTMASTER® أي مسؤولية في حالة وقوع إصابات ناتجة عن استخدام مجموعة الدواسة بدون حذاء.

تحذير - الإصابات الناتجة عن قوة رد الفعل والحركات المتكررة

قد يتسبب اللعب باستخدام رد فعل قوي لعجلة توجيه في حدوث ألم في العضلات أو المفاصل. لتجنب أي مشكلات: تجنب اللعب لفترات طويلة.

- * ادخل في فترة راحة من 10 إلى 15 دقيقة بعد كل ساعة من اللعب.
- * إذا شعرت بأي تعب أو ألم في اليدين أو المعصمين أو الذراعين أو القدم أو الرجلين، فتوقف عن اللعب واسترح بضع ساعات قبل بدء اللعب مرة أخرى.



تحذير - الإصابات الناتجة عن قوة رد الفعل والحركات المتكررة (متابعة)

- * إذ استمرت الأعراض أو الألم المشار إليه أعلاه عند بدء اللعب مرة أخرى، فتوقف عن اللعب واستشر طبيبك.
- * تحفظ بعيداً عن تناول أيدي الأطفال.
- * أثناء اللعب، اترك كلتا يديك دائماً في موضع صحيح على عجلة القيادة دون تمريرها منها بشكل كامل.
- * أثناء اللعب، لا تضع يديك أو أصابعك أسفل الدواسات أو في أي مكان بالقرب من مجموعة الدواسات.
- * أثناء المعالجة واللعب، لا تمرر يدك أو ذراعك من خلال الفتحات الموجودة في عجلة السباق.
- * تأكد من تأمين قاعدة عجلة السباق على نحو صحيح، حسب التعليمات الواردة في هذا الدليل.

منتج ثقيل الوزن



منتج يستخدم بواسطة مستخدمين لا يقل سنهم عن 16 عام



احرص على عدم إسقاط المنتج على نفسك أو على غيرك!

دائماً



مطلقاً



مطلقاً



تحذير - خطر الضغط الشديد على مجموعة الدواسة عند اللعب



- * احتفظ بمجموعة الدواسة بعيدًا عن متناول الأطفال.
- * عند اللعب، لا تضع أصابعك على جوانب الدواسات أو في أي مكان قريب منها.
- * عند اللعب، لا تضع أصابعك على القاعدة الخلفية للدواسات أو في أي مكان قريب منها.
- * عند اللعب، لا تضع أصابعك على القاعدة الأمامية للدواسات أو في أي مكان قريب منها.



تحذير - خطر الضغط الشديد على مجموعة الدواسة عند عدم اللعب



- * قم بتخزين مجموعة الدواسة في مكان آمن، واحتفظ بها بعيدًا عن متناول الأطفال.

ترقية البرنامج الثابت لعجلة السباق الخاصة بك

يمكن ترقية البرنامج الثابت المضمن في قاعدة عجلة السباق الخاصة بك إلى إصدار أحدث يوفر تحسينات للمنتج.

لعرض إصدار البرنامج الثابت الموجود على عجلة السباق الخاصة بك حاليًا وتحديثه إذا لزم الأمر: على الكمبيوتر، تفضل بزيارة الموقع <https://support.thrustmaster.com>. انقر فوق **T300 < Racing Wheels** واتباع التعليمات التي تصف إجراء التنزيل و**Ferrari Integral Alcantara Edition**. ثم حدد **Firmware** واتباع التعليمات التي تصف إجراء التنزيل والتنصيب.

ملاحظة هامة:

من أجل العمل على الكمبيوتر، يجب تعيين المفتاح **USB المنزلق (5)** الموجود على قاعدة عجلة السباق إلى الوضع الكمبيوتر قبل توصيل كابل **USB الخاص بعجلة السباق** بالكمبيوتر.

تثبيت عجلة سباق على قاعدتها

قم بمحاذاة مواقع الموصل باستخدام الأسهم:

موصل القاعدة (1): سهم يشير لأعلى

موصل عجلة السباق (2): سهم يشير لأعلى

بمجرد تحديد موضع الموصلات بنجاح، قم بتدوير حلقة الجهاز (12) Thrustmaster Quick Release عكس اتجاه عقارب الساعة، مع تثبيت عجلة السباق (2) في موضعها.

ثم قم بربط الحلقة إلى أقصى مدى ممكن: للقيام بذلك، قم بتثبيت الحلقة في موضعها وقم بتدوير عجلة السباق في اتجاه عقارب الساعة.

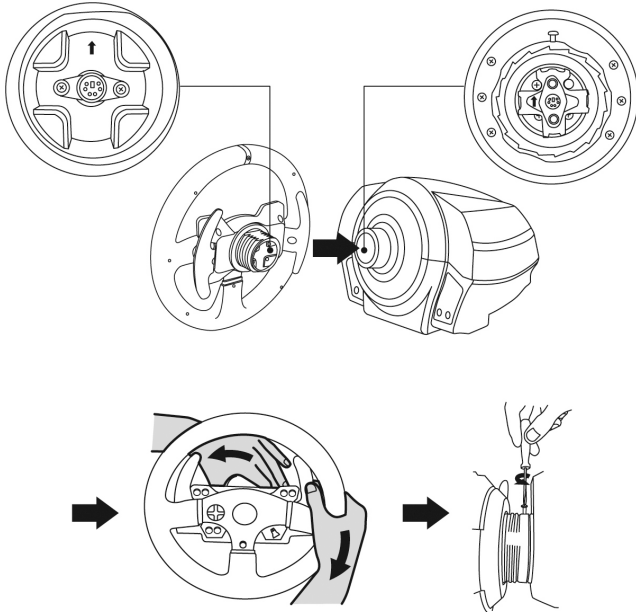

بمجرد تركيب عجلة السباق ، قم بتدويرها 180 درجة (عندما تكون في مواجهة العجلة، يجب أن ينقلب شعار GT رأسًا على عقب) للوصول إلى برغي التركيب الصغير الذي يوجد على حلقة الجهاز Thrustmaster Quick Release (12). استخدم مفك Phillips كبير لربط برغي التركيب الصغير (لا تستخدم قوة مفرطة)، ويكون الربط في اتجاه عقارب الساعة.



لا تستخدم قوة مفرطة عند ربط برغي التركيب الصغير

(باستخدام مفك Phillips)!

توقف عن تدوير البرغي بمجرد أن تشعر بشيء من المقاومة.

تركيب عجلة السباق

تركيب عجلة السباق على طاولة أو سطح مكتب

1. ضع عجلة السباق على طاولة أو أي سطح آخر أفقي ومستوي ومترن.
2. أدخل برغي التثبيت (11) في أداة الربط (10) ثم قم بإحكام الجهاز عن طريق تدوير البرغي في عكس اتجاه عقارب الساعة، بحيث يدخل في الثقب الكبير المولوب (9) الموجود أسفل عجلة السباق، حتى تستقر العجلة تمامًا.

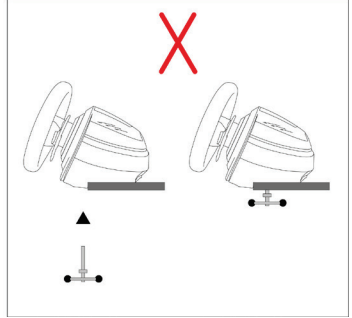
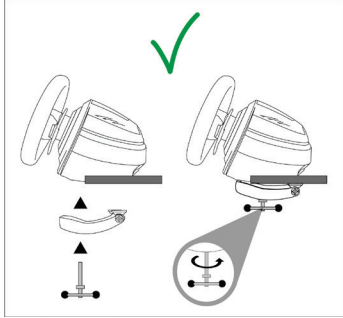

إرفاق قاعدة عجلة السباق بكابينة القيادة

1. ضع قاعدة عجلة السباق على رف المقصورة.
2. أدخل برغيين M6 (غير مضمنين) من خلال رف المقصورة، ثم أدخلهم في سني اللولب الصغيرين الموجودين أسفل عجلة السباق
هائم يجب ألا يتجاوز طول البرغيين M6 سمك الرف + 12 مم؛ حيث قد يؤدي استخدام براغي أطول إلى حدوث تلف في المكونات الداخلية الموجودة في قاعدة عجلة السباق.
3. إذا لزم الأمر، قم بربط أداة التركيب القياسية عن طريق إدخال برغي التثبيت في الثقب الكبير المولوب.

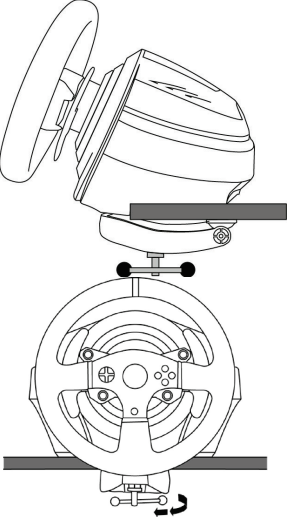
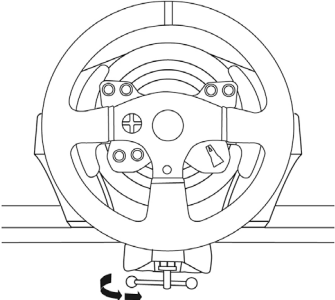
الاتجاه	التركيب/ الإزالة
	<p>للربط:</p> <p>تدوير البرغي عكس اتجاه عقارب الساعة</p>
	<p>للفك:</p> <p>تدوير البرغي في اتجاه عقارب الساعة</p>

تخطيط أجهزة PLAYSTATION®4 وأجهزة PLAYSTATION®5

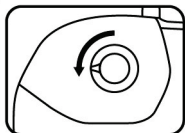
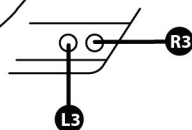
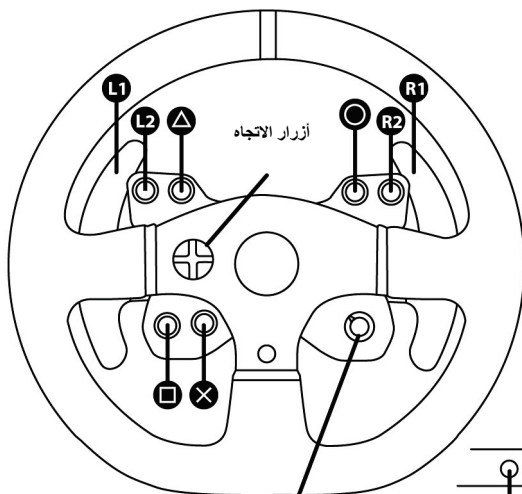

SHARE (PS4™)
CREATE (PS5™)

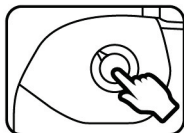

زر PS

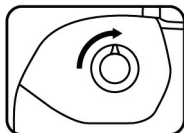

OPTIONS
(PS4™/PS5™)

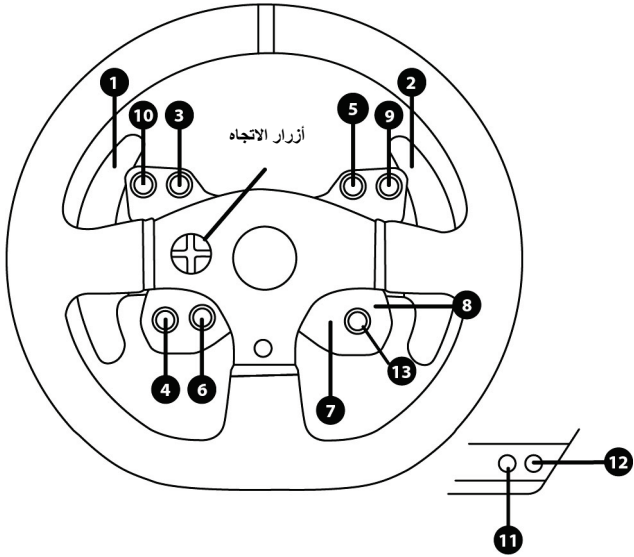

إعداد عجلة السباق لأجهزة PLAYSTATION®5 وأجهزة PLAYSTATION®4

1. قم بتوصيل مجموعة الدواسة بالموصل (17) الموجود خلف قاعدة عجلة السباق.
2. قم بتوصيل كابل مصدر الطاقة بالموصل (14) الموجود خلف قاعدة عجلة السباق.
3. قم بتوصيل كابل مصدر الطاقة بمنفذ رئيسي بمواصفات جهد مناسبة.
للوصول على مزيد من المعلومات، يرجى الرجوع إلى قسم توصيل عجلة السباق إلى منفذ كهربائي، في الصفحة 4 من هذا الدليل.







4. اضغط مفتاح محدد USB (5) الموجود على قاعدة PS5™-PS4™.
5. قم بتوصيل موصل USB الخاصة بعجلة السباق (15) بأحد منافذ USB لجهاز الألعاب.
6. بمجرد تشغيل جهاز الألعاب، سوف تقوم عجلة السباق بالمعايرة الذاتية تلقائيًا.
7. اضغط على زر PS الخاص بعجلة السباق (8) وسجل الدخول إلى حساب PlayStation®Network الخاص بك لتتمكن من استخدام العجلة.

أنت الآن مستعد للعب!

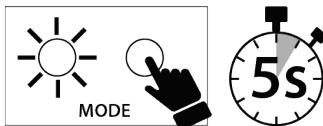
التبديل من وضع PS5™ إلى وضع PS4™ والعكس

اضغط مع الاستمرار على زر **MODE (6)** لمدة خمس ثوانٍ، ثم توقف. يتغير لون ضوء المؤشر، ويتم حفظ التحديد الذي قمت به على الفور في الذاكرة الداخلية لعجلة السباق.

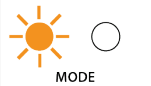

لون ضوء المؤشر (6)	الوضع المحدد
<p>أحمر</p>  <p>MODE</p>	<p>PS5™</p> <p>PS5-PS4  PC</p>
<p>برتقالي</p>  <p>MODE</p>	<p>PS4™</p> <p>PS5-PS4  PC</p>

ملاحظات هامة:

- يجب دائماً ضبط مفتاح محدد USB (5) الموجود على قاعدة عجلة السباق على الوضع الصحيح (PS5™-PS4™) قبل توصيل كابل USB الخاص بالعجلة بوحدة التحكم. لتغيير وضع المحدد، افصل كابل USB من وحدة التحكم ثم غير وضع المفتاح قبل إعادة توصيل كابل USB بوحدة التحكم.

- في أجهزة PlayStation®5 وأجهزة PlayStation®4، مع ضبط مفتاح USB المنزلق (5) على وضع PS5™-PS4™:

* لا تنس الضغط على زر PS على عجلة السباق (8) لتستطيع استخدام العجلة.

* تُعرف العجلة في معظم الألعاب على أنها عجلة T300 RS.

* تعمل العجلة في الألعاب المتوافقة وفي قوائم وحدات التحكم.

* تعمل الوظائف "CREATE/SHARE" و "PS" على العجلة.

- تتوفر قائمة الألعاب المتوافقة مع جهاز PS5™ وجهاز PS4™ هنا: <https://support.thrustmaster.com>

انقر فوق (Games settings / T300 Ferrari Integral Alcantara Edition / Racing Wheels).

إعداد عجلة السباق للكمبيوتر *

* لم تتم المصادقة على التوافق مع الكمبيوتر الشخصي بواسطة Sony Interactive Entertainment.

1. قم بتوصيل مجموعة الدواسعة بالموصل (17) الموجود في الجزء الخلفي من قاعدة عجلة السباق.
2. قم بتوصيل كابل إمداد الطاقة بالموصل (14) الموجود في الجزء الخلفي من قاعدة عجلة السباق.
3. قم بتوصيل كبل التيار الكهربائي بمخرج كهربائي بنفس مواصفات الجهد. لمزيد من المعلومات حول هذا الأمر، يرجى الرجوع إلى قسم توصيل عجلة السباق بمخرج كهربائي في الصفحة 4 من هذا الدليل.



4. اضبط مفتاح USB المنزلق (5) الموجود على قاعدة عجلة السباق على جهاز الكمبيوتر.
5. اذهب إلى <https://support.thrustmaster.com>، ثم حدد T300 Ferrari / Racing Wheels Integral Alcantara Edition لتنزيل برامج التشغيل وبرنامج Force Feedback للكمبيوتر الشخصي.
6. بمجرد اكتمال التنزيل، ابدأ التنصيب، واتبع الإرشادات التي تظهر على الشاشة لتوصيل قابس USB الخاص بالعجلة بجهاز الكمبيوتر وإكمال التنصيب. تقوم عجلة السباق تلقائيًا بالمعايرة الذاتية. ضوء المؤشر (6) أخضر.
7. بمجرد اكتمال التنصيب، انقر فوق "إنهاء" وأعد تشغيل الكمبيوتر.
8. حدد Control Panel / FFB Racing Wheel / Thrustmaster / All Programs / Start لفتح نافذة Game Controllers.

تعرض نافذة Game Controllers اسم عجلة السباق (Thrustmaster T300RS Racing Wheel) بالحالة "موافق".

9. انقر فوق خصائص لتكوين العجلة الخاصة بك في لوحة التحكم T300:
 - علامة التيوب Test Input: تتيح لك اختبار وعرض أزرار الإجراءات وأزرار الاتجاه ومحاور العجلة والدواسات وضبط زاوية دوران العجلة في ألعاب الكمبيوتر.
 - علامة التيوب Test Forces: تتيح لك اختبار 12 تأثير قوة رد الفعل.
 - علامة التيوب Gain Settings: تتيح لك ضبط قوة تأثيرات قوة رد الفعل في ألعاب الكمبيوتر.

ملاحظات عامة:

- على الكمبيوتر الشخصي، تذكر دائمًا إغلاق نافذة Game Controllers في اللعبة تمامًا بالنقر فوق موافق قبل بدء اللعبة.
- يتم عرض إصدار البرنامج الثابت الخاص بعجلة السباق في الزاوية العلوية اليمنى من علامات تبويب لوحة التحكم.

أنت الآن جاهز للعب!

ملاحظة مهمة:

- لكي تعمل على جهاز الكمبيوتر، يجب أن يكون مفتاح USB المنزلق (5) الموجود على قاعدة عجلة السباق دائمًا في وضع الكمبيوتر الشخصي قبل توصيل كابل USB الخاص بعجلة السباق بالكمبيوتر.

الوضع المحدد	لون ضوء المؤشر (6)
PC (جهاز الكمبيوتر) PS5-PS4 <input type="checkbox"/> PC	أخضر  MODE

المعايرة التلقائية لعجلة السباق ومجموعة الدواسة

تعمل عجلة السباق على إجراء معايرة ذاتية تلقائيًا عند توصيل عجلة السباق بمصدر الطاقة الرئيسية وموصل USB لعجلة السباق بجهاز الألعاب. خلال هذه المرحلة، ستدور عجلة السباق بسرعة باتجاه اليمين واليسار، وتغطية زاوية 1080 درجة قبل التوقف في المنتصف.



تحذير:

لا تقم مطلقًا بلمس عجلة السباق أثناء مرحلة المعايرة الذاتية!
(قد يتسبب ذلك في إجراء معايرة غير صحيحة و/أو إصابات شخصية)

لا تقم مطلقًا بتوصيل مجموعة الدواسة بقاعدة عجلة السباق (أو فصلها من القاعدة) عند توصيلها بجهاز الألعاب أثناء اللعب (قد يؤدي ذلك إلى إجراء معايرة غير صحيحة).
قم دائمًا بتوصيل مجموعة الدواسة قبل توصيل عجلة السباق بجهاز الألعاب.
بمجرد إتمام معايرة عجلة السباق وبدء اللعبة، يتم إجراء معايرة الدواسة تلقائيًا بعد الضغط عليها بضع مرات.



تحذير:

لا تضغط مطلقًا على الدواسة
خلال مرحلة المعايرة الذاتية لعجلة السباق أو أثناء تحميل اللعبة!
(قد يتسبب ذلك في إجراء معايرة غير صحيحة)

إذا لم تعمل عجلة السباق ومجموعة الدواسة بشكل صحيح، أو إذا بدا أن المعايرة غير صحيحة:
قم بإيقاف تشغيل جهاز الألعاب الخاص بك، وقم بفصل عجلة السباق بالكامل. وقم بإعادة توصيل كافة الكابلات (باستخدام كابل مصدر الطاقة الرئيسية ومجموعة الدواسة)، ثم قم بإعادة تشغيل جهاز الألعاب واللعبة الخاصة بك.

مستشعر الحرارة الداخلية

- يتكون نظام تبريد عجلة السباق من مجرى حراري ومروحة.
- منظم حرارة لمراقبة درجة الحرارة الداخلية لعجلة السباق.
 - عند استخدام عجلة السباق في لعبة:
 - يتم تشغيل مروحة التبريد عندما تصل درجة حرارة عجلة السباق إلى درجة حرارة معينة. (= بعد بضع دقائق من اللعب، حسب تأثيرات قوة رد الفعل المستخدمة).
 - تقل تأثيرات قوة رد الفعل تلقائيًا بمجرد وصول عجلة السباق إلى درجة حرارة أعلى (لحماية المحرك). تقل قوة هذه التأثيرات بمجرد انخفاض درجة الحرارة قليلًا.
 - عند الانتهاء من اللعب: نظرًا لاستمرار ارتفاع درجة حرارة المحرك، تبقى مروحة التبريد قيد التشغيل حتى تنخفض درجة الحرارة لأقل من مستوى تشغيل المروحة. تم تصميم العجلة الخاصة بك بهذه الطريقة لتسهيل التبريد وحماية المحرك. (= قد يستغرق ذلك من 5 دقائق إلى 45 دقيقة، حسب درجة الحرارة التي وصل إليها المحرك أثناء استخدام العجلة في لعبة)

زر MODE ومصباح المؤشر (6)

زر MODE لمجموعة الدواسة
يمكنك تبديل دواسة الوقود والقابض إلكترونياً.

إجراء:

اضغط مع الاستمرار في الوقت نفسه على الأزرار **MODE + L3 + R3** (الموجودة على قاعدة عجلة السباق **T300**) لمدة خمس ثوانٍ ، ثم توقف.

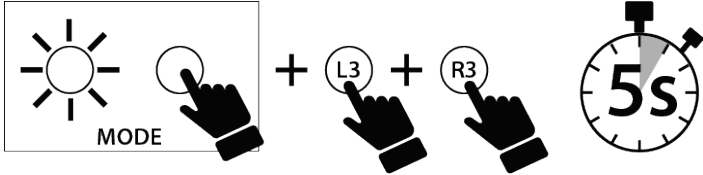

تعمل الذاكرة الداخلية لعجلة السباق على تخزين ما إذا كان يتم التبديل بين الدواسات أم لا. ويومض ضوء المؤشر (6) بشكل مختلف وفقاً للوضع الذي حددته:

لون مصباح مؤشر MODE (6)	دواسة السرعة والقابض
يومض خمس مرات بعد الإجراء، ثم يومض باستمرار مرة كل ثمانين ثوانٍ.	التبديل إلى الوضع المعكوس
يومض مرة واحدة بعد الإجراء، ثم لا يومض باستمرار.	التبديل إلى الوضع العادي

تلميحات أخرى حول الزر MODE

لمعرفة المزيد حول زر MODE ومصباح المؤشر، يرجى الانتقال إلى <https://support.thrustmaster.com> انقر فوق **T300 Ferrari Integral / Racing Wheels** أو **Manual** أو **FAQ**.

ملفات التعليمات والأسئلة المتداولة

الرجاء زيارة الموقع <https://support.thrustmaster.com> انقر فوق **T300 / Racing Wheels** أو **Ferrari Integral Alcantara Edition**، ثم حدد **Manual** أو **FAQ**.

T3PA

THRUSTMASTER 3 PEDALS ADD-ON

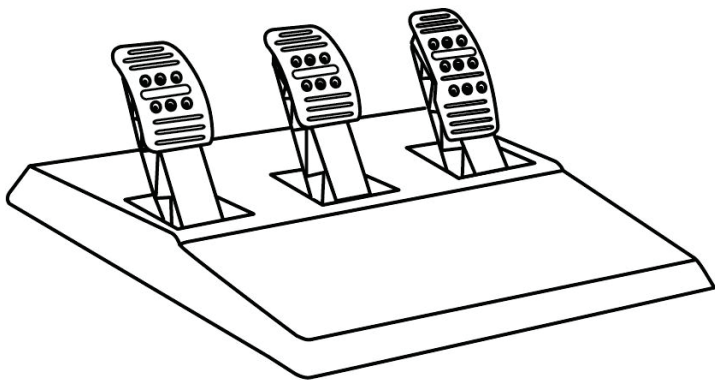

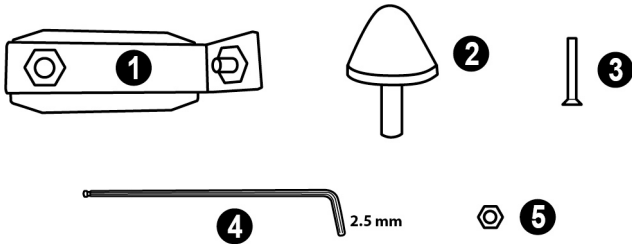

4 2.5 ملم مفتاح ألن (مضمن)
5 صمولة ضبط المكان للمسمار ذو الرأس المخروطية

1 داعمة معدنية للمسمار ذو الرأس المخروطية
(غير مثبت في الوضع الافتراضي)
2 مسمار ذو رأس مخروطية
3 مسمار قلاووظ لربط الداعمة المعدنية

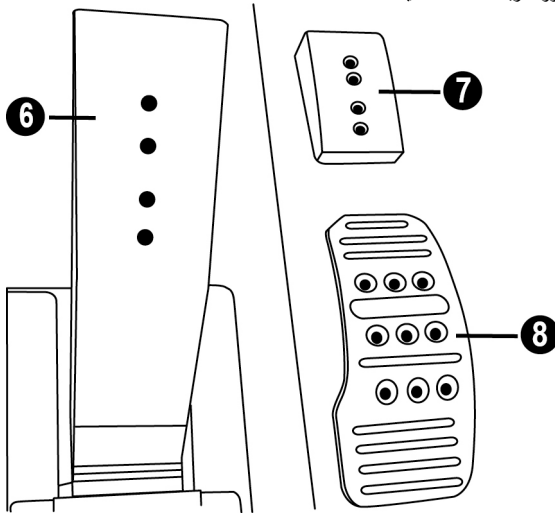

8 رأس الدواسة المعدنية

6 ذراع الدواسة
7 رأس داعمة بلاستيكية

تحذير

قبل استخدام هذا المنتج، تأكد من قراءة هذه التعليمات بعناية وأحفظها لترجع إليها لاحقًا.



لأسباب تتعلق بالسلامة لا تستخدم مجموعة الدواسات حافي القدمين أو أثناء ارتداء الجوارب فقط في قدميك.
تخلي **THRUSTMASTER®** مسؤوليتها في حال حدوث إصابة ناجمة عن استخدام مجموعة الدواسات دون ارتداء الأحذية.



تحذير - خطر وضع اليد عند مجموعة الدواسات أثناء جلسات الألعاب

- * احفظ مجموعة الدواسات بعيدًا عن متناول الأطفال.
- * أثناء جلسات الألعاب، لا تضع أصابعك أو إبهامك على جوانب الدواسات أو بالقرب منها.
- * أثناء جلسات الألعاب، لا تضع أصابعك أو إبهامك على القاعدة الخلفية للدواسات أو بالقرب منها.
- * أثناء جلسات الألعاب، لا تضع أصابعك أو إبهامك على القاعدة الأمامية للدواسات أو بالقرب منها.

ممنوع



ممنوع



ممنوع





هام:

- لا تقم أبدًا بتوصيل مجموعة الدواسات بقاعدة العجلة أو فصلها عنها عندما تكون العجلة متصلة بجهاز PS5™ أو جهاز PS4™ أو الكمبيوتر، أو أثناء جلسات اللعب، وذلك لتفادي مشكلات المعايرة.
- قم دائمًا بتوصيل مجموعة الدواسات بالعجلة قبل توصيل العجلة بجهاز PS5™ أو جهاز PS4™ أو بجهاز كمبيوتر.
- بمجرد معايرة العجلة ذاتيًا وبدء اللعبة، تقوم الدواسات بالمعايرة الذاتية بعد الضغط عليها بضع مرات.
- لا تضغط على الدواسات أثناء معايرة العجلة ذاتيًا أو أثناء بدء تشغيل اللعبة لتجنب مشاكل المعايرة.
- إذا لم تعمل الدواسات على النحو الصحيح أو إذا كان من الواضح أنها تمت معايرتها على النحو الخاطئ، أوقف تشغيل جهاز الألعاب وافصل العجلة بشكل كامل ثم أعد توصيل جميع الكابلات (بما في ذلك كابل موثر الطاقة وكابل مجموعة الدواسات)، أعد تشغيل جهاز الألعاب وأعد تشغيل اللعبة.

توصيل مجموعة الدواسات في مقصورة اللعب

- وصل مجموعة الدواسات باستخدام السن اللولبي الموجود على الجانب السفلي من مجموعة الدواسات.
- قم بربط مسمارين قلاووظ M6 (غير مضمنين) في لوحة دعم الدواسات في مقصورة اللعب وفي السنتين اللولبيين الصغيرين الموجودين على الجانب السفلي من مجموعة الدواسات.

هام: يجب ألا تكون المسامير القلاووظ M6 أطول من سمك لوحة دعم الدواسات في مقصورة اللعب مضافًا إليه 10 ملم، لتجنب الإضرار بالمكونات الداخلية لمجموعة الدواسات.

ضبط مجموعة الدواسات

- تحتوي كل واحدة من الثلاث دواسات على:
- رأس معدنية (8) ذات ثقب متعددة (9) للمسرّع - 2 للمكبّح - 6 للقابض).
 - رأس بلاستيكية داعمة (7) (توضع ما بين الرأس والنراع) ذات 4 ثقب.
 - ذراع دواسة (6) ذو ثقبين.

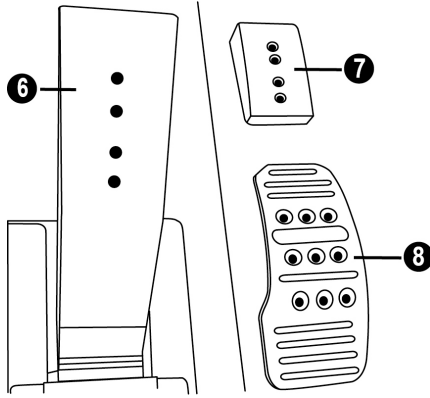

تنبيه: لتفادي حدوث أي مشكلات في المعايير، تأكد دوماً من فصل كابل USB الخاص بعجلة السباق قبل إجراء أي تعديلات على مجموعة الدواسة

تعديل طول دواسة المسرّع

- باستخدام مفتاح ألن 2.5 مم المضمن (4)، فك البرغيين المثبتين للرأس المعدنية (8) ودعامتها (7) في مكانها.
- حدد مكان الطول المفضل لك ثم استبدل البراغي وأعد إحكام ربطها بحيث تكون الرأس المعدنية (8) ودعامتها (7) مثبتة بإحكام في مكانها.

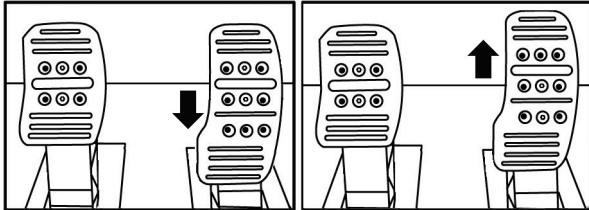

الوضع المنخفض (افتراضي)

الوضع المرتفع

تعديل المسافات بين الدواسات الثلاثة

- باستخدام مفتاح ألن 2.5 مم المضمن (4)، فك البرغيين المثبتين للرأس المعدنية (8) ودعامتها (7) في مكانها.
- حدد الارتفاع المفضل لك (إلى اليسار أو المنتصف أو اليمين)، ثم استبدل البراغي وأعد إحكام ربطها بحيث تكون الرأس المعدنية (8) ودعامتها (7) مثبتة بإحكام في مكانها.

أمثلة توضح لدواسة القابض:

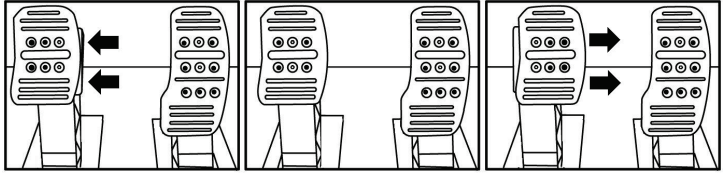

في اليسار

في المنتصف (افتراضي)

في اليمين

عدد أوضاع المسافات الممكنة لكل دواسة

3 لدواسة المبرع

3 لدواسة المكبح

3 لدواسة القابض

تعديل ميل الدواسات

- باستخدام مفتاح ألن 2.5 مم المضمن (4)، فك البرغيين المثبتين للرأس المعدنية (8) ودعامتها (7) في مكانها.
- لف داعمة الرأس البلاستيكية (7) 180° ، ثم استبدل البراغي وأعد إحكام ربطها بحيث تكون الرأس المعدنية (8) ودعامتها (7) مثبتة بإحكام في مكانها.

أمثلة توضح لدواسة المبرع

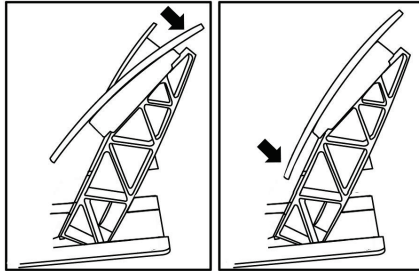

وضع مائل قليلاً

وضع مائل أكثر (افتراضي)

عدد أوضاع الميل الممكنة لكل دواسة

2 لدواسة المبرع

2 لدواسة المكبح

2 لدواسة القابض

تركيب المسمار ذو الرأس المخروطية (تعديل "المكبج المطاطي المخروطي")

لا يعتبر هذا التعديل ضروريًا ولا يتم تركيبه في بشكل افتراضي. مما يعني أن وظائف دواصة المكبج تعمل بشكل مثالي حتى في حال عدم تركيب التعديل.

يتيح لك هذا التعديل تجربة إحساس مختلف ومقاومة عند الكبح. ويرجع لك الأمر في تركيبه من عدمه، حسب تفضيلك.

- اربط المسمار ذو الرأس المخروطية (2) في الداعمة المعدنية (1).
- اربط صامولة تعديل الوضع (5) في الأسفل (في السن اللولبي للمسمار ذو الرأس المخروطية).

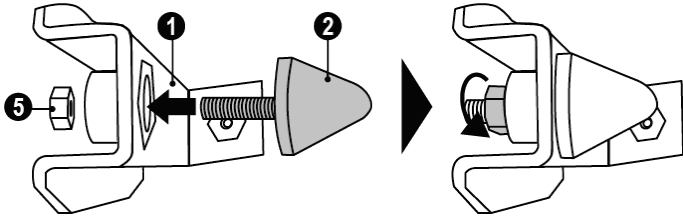

- ضع الوحدة في ظهر ذراع دواصة المكبج.

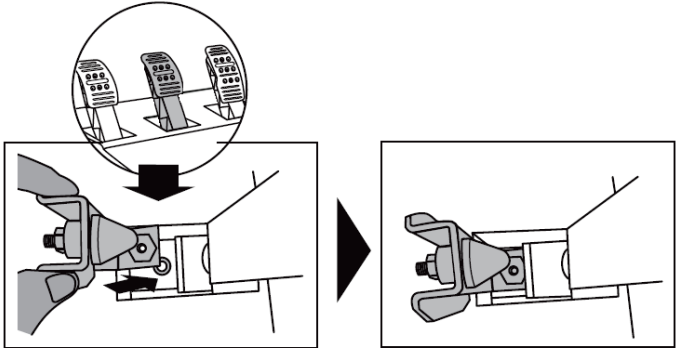

- باستخدام مفتاح 2.5 ملم (4)، اربط الوحدة باستخدام برغي الربط (3) والسن اللولبي الصغير المركزي الموجود على الجانب السفلي من مجموعة الدواسات.

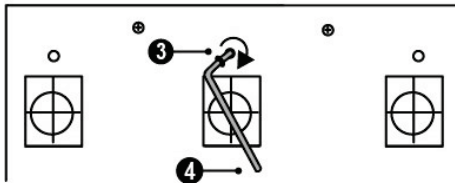
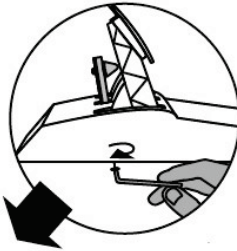

تم الآن تركيب تعديل "المكبج المطلي المخروطي"

تعديل نطاق السفر لدواسة المكبج وقوة المقاومة

عن طريق الفك الخفيف للصامولة (5)، يمكنك زيادة تعزيز مقاومة دواسة الفرامل عن طريق تحريك المسامير ذو الرأس المخروطية (2) أقرب إلى ظهر ذراع الدواسة (إذا لزم الأمر، استخدم مفتاح 14 مم أو زردية لإعادة إحكام ربط الصامولة والحفاظ على الموضع المحدد). كلما اقترب المسامير ذو الرأس المخروطية من ظهر الذراع، زادت قوة المقاومة.

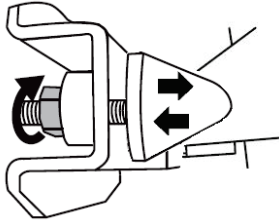

ملاحظة: عندما يكون المسامير ذو الرأس المخروطية قريباً للغاية من ظهر ذراع دواسة المكبج، فقد تواجه بعض الصعوبات في الوصول إلى أقصى قيمة للمعايرة. وفي تلك الحالة:

* **بطيء**، اضغط بقوة على دواسة المكبج بحيث تصل إلى أقصى قيمة (إذا كان ضرورياً، قف على الدواسة للحظة واحدة)، ثم افلت الضغط، أو غير ذلك.

* حرك المسامير ذو الرأس المخروطية قليلاً بعيداً عن ظهر ذراع دواسة المكبج.

معلومات ضمان المستهلك

تضمن شركة Guillemot Corporation S.A، العالمية (المشار إليها فيما بعد باسم "Guillemot") ومقرها الرئيسي في Place du Granier, B.P. 97143, 35571 Chantepie, France، للمستهلك أن يكون منتج Thrustmaster هذا خاليًا من عيوب المواد وعيوب التصنيع، طوال مدة فترة الضمان التي تتوافق مع الفترة المحددة التي يمكن خلالها المطالبة بالمطابقة لاسترداد قيمة هذا المنتج أو استبداله. في دول الاتحاد الأوروبي، يسري هذا لمدة (2) عامين من تاريخ استلام المنتج Thrustmaster. وفي دول أخرى، تتوافق فترة الضمان مع الفترة المحددة للمطالبة بمطابقة المنتج Thrustmaster وفقًا للتوانين المعمول بها في الدولة التي كان يقطن بها المستهلك عند تاريخ شراء المنتج Thrustmaster (في حالة عدم المطالبة في الدولة المعنية، ستكون فترة الضمان عام (1) واحد من تاريخ الشراء الأصلي للمنتج Thrustmaster).

وإذا ظهر أن المنتج معيَّبًا خلال فترة الضمان، فاقصل على الفور بالدعم الفني الذي سيرشدك إلى الإجراءات التي يجب أن تتبناها. وإذا تم التأكيد من وجود العيب، فيجب إعادة المنتج إلى مكان شرائه (أو أي موقع آخر يشير إليه الدعم الفني). إذا وفي سياق هذا الضمان، يجب استبدال المنتج المعيب الخاص بالمستهلك أو إصلاحه، وذلك حسب اختيار الدعم الفني. إذا وضع منتج Thrustmaster، في خلال فترة الضمان، لأي عملية إصلاح، فإن أي فترة يكون المنتج خلالها خارج الخدمة ويحد أدنى سبعة (7) أيام سوف تضاف إلى فترة الضمان المتبقية (تبدأ هذه الفترة من تاريخ طلب العميل للتدخل أو من تاريخ تقديم المنتج المذكور للإصلاح، إذا كان تاريخ تقديم المنتج للإصلاح لاحقًا لتاريخ طلب التدخل). تقتصر المسؤولية الكاملة لشركة Guillemot وفروعها (بما في ذلك الأضرار التبعية) على إصلاح المنتج Thrustmaster أو استبداله، وذلك عندما يكون هذا جائزًا بموجب القانون الساري. تخلي شركة Guillemot مسؤوليتها عن أي ضمانات خاصة بالتجارة أو الإهمال لغرض معين، وذلك عندما يكون هذا جائزًا بموجب القانون الساري.

لا يسري هذا الضمان: (1) إذا تم تعديل المنتج أو فتحه أو تغييره أو إذا تعرّض للتلف نتيجة لاستخدام السبب أو غير الملائم أو الإهمال أو حادث أو الإهلاك نتيجة الاستعمال العادي، أو أي سبب آخر لا يرتبط بوجود عيب في المواد أو التصنيع (بما في ذلك، على سبيل المثال لا الحصر، تجميع منتج Thrustmaster بواسطة أي عنصر غير مناسب، بما في ذلك على وجه الخصوص وحدات الإمداد بالطاقة أو البطاريات القابلة لإعادة الشحن أو الشواحن أو أي عناصر أخرى لا يتم توريدها من خلال Guillemot لهذا المنتج)؛ (2) إذا استخدم المنتج لأي غرض آخر بخلاف الاستخدام المنزلي، بما في ذلك الأغراض المهنية أو التجارية (غرف الألعاب أو التدريب أو المسابقات على سبيل المثال)؛ (3) في حالة عدم الالتزام بالتعليمات المقدمة من قبل الدعم الفني؛ (4) على البرامج، حيث تخضع هذه البرامج لضمان محدد؛ (5) على العناصر الاستهلاكية (العناصر التي يتم استهلاكها خلال فترة عمر المنتج: كالبطاريات غير القابلة لإعادة الاستخدام أو سماعات الرأس أو وسادات الأذن الخاصة بسماعة الرأس)؛ (6) الملحقات (كالكابلات والعلب والحافظات والحقائب وأربطة المعصم)؛ (7) إذا تم بيع المنتج في مزاد علني.

هذا الضمان غير قابل للتحويل.

لا يؤثر هذا الضمان على الحقوق القانونية للمستهلك بمقتضى القوانين المطبقة على بيع السلع الاستهلاكية في بلده/بلدها.

شروط الضمان الأخرى

خلال فترة الضمان، لن توفر Guillemot، من حيث المبدأ، أي قطع غيار، حيث أن الدعم الفني هو الطرف الوحيد المخول بفتح و/أو إصلاح أي منتج من Thrustmaster (باستثناء أي إجراءات إصلاح يطلب الدعم الفني إجراؤها بواسطة العميل، عن طريق تعليمات مكتوبة – على سبيل المثال، نظرًا لبساطة عملة الإصلاح وعدم سربيتها – وتزويد العميل بقطعة (قطع) الغيار المطلوبة، حيثما أمكن ذلك).

لمقتضى المجالات الإبداعية ولحماية أسرار المعرفة الفنية والأسرار التجارية، لن توفر Guillemot، من حيث المبدأ، أي إشارات للإصلاح أو قطع غيار لأي منتج Thrustmaster انتهت فترة الضمان الخاصة به.

تخلي شركة Guillemot Corporation S.A. (المشار إليها فيما بعد باسم "Guillemot") وفروعها مسؤوليتها كاملة عن أي أضرار تنتج عن حالة أو أكثر من الحالات التالية، إذا كان هذا جائزًا بموجب القانون الساري: (1) تعديل المنتج أو فتحه أو تغييره؛ (2) عدم الالتزام بتعليمات المجموعة؛ (3) الاستخدام السبي أو غير الملائم أو الإهمال أو التعرّض لحادث (تصادم، على سبيل المثال)؛ (4) الإهلاك الناتج عن الاستعمال العادي؛ (5) إذا استخدم المنتج لأي غرض آخر بخلاف الاستخدام المنزلي، بما في ذلك الأغراض المهنية أو التجارية (غرف الألعاب أو التدريب أو المسابقات على سبيل المثال). تخلي شركة Guillemot وفروعها كافة مسؤوليتها عن أي أضرار لا ترتبط بعيب في المواد أو التصنيع يتعلّق بالمنتج (متضمنًا، على سبيل المثال لا الحصر، أي أضرار تحدث بشكل مباشر أو غير مباشر بسبب أي برنامج أو عن طريق دمج منتج Thrustmaster مع أي عنصر غير مناسب، بما في ذلك على وجه الخصوص وحدات الإمداد بالطاقة أو البطاريات القابلة لإعادة الشحن أو الشواحن أو أي عناصر أخرى لا يتم توزيعها من خلال Guillemot لهذا المنتج)، إذا كان هذا جائزًا بموجب القانون الساري.

THRUSTMASTER®

الدعم الفني

<https://support.thrustmaster.com>



حقوق النشر

حقوق التأليف والطبع والنشر © لعام 2022 مملوكة لمجموعة Guillemot Corporation S.A. جميع الحقوق محفوظة. و®Thrustmaster هي علامة تجارية مسجلة لمجموعة Guillemot Corporation S.A. يتم تصنيعه وتوزيعه بواسطة مجموعة Guillemot Corporation S.A. أما جميع العلامات التجارية والأسماء التجارية الأخرى، فهي مُعترف بها بموجب هذه الوثيقة ومملوكة لأصحابها المعنيين. وتخضع المحتويات والتصميم والمواصفات للتغيير دون إشعار، وقد تختلف من بلد إلى آخر. وتُعدّ الصور والرسومات غير ملزمة. صُمم في أمريكا الشمالية وأوروبا، وصنع في الصين.

®Ferrari هي علامة تجارية مسجلة لشركة Ferrari S.p.A.

للاستخدام حصرياً مع أجهزة PlayStation®5 وأجهزة PlayStation®4.

"1" و"PlayStation" و"PS5" و"PS4" هي علامات تجارية مسجلة أو علامات تجارية مملوكة لشركة Sony Interactive Entertainment Inc. جميع الحقوق محفوظة. وجميع العلامات التجارية الأخرى مملوكة لأصحابها المعنيين. يتم التصنيع والتوزيع بموجب ترخيص من شركة Sony Interactive Entertainment LLC.

توصيات الحماية البيئية

في الاتحاد الأوروبي: عند انتهاء صلاحية المنتج، يجب عدم التخلص منه مع النفايات المنزلية العادية، لكن يوضع في نقطة تجميع خاصة بالتخلص من نفايات المعدات الكهربائية والإلكترونية (WEEE).

ويؤكد ذلك الرمز الموجود على المنتج أو دليل المستخدم أو الغلاف. يمكن إعادة تدوير المواد، على حسب خصائصها. من خلال إعادة التدوير والأشكال الأخرى لمعالجة نفايات المعدات الكهربائية والإلكترونية، يمكنك المشاركة بفعالية في المساعدة على حماية البيئة.

يرجى الاتصال بالسلطات المحلية لديك للحصول على معلومات حول نقطة التجميع الأقرب إليك.

بالنسبة لكافة البلدان الأخرى: يرجى الالتزام بقوانين إعادة التدوير المحلية الخاصة بالمعدات الكهربائية والإلكترونية.



احتفظ بهذه المعلومات. قد تختلف الألوان والزخارف.

يجب إزالة المواد المثبتة واللاصقة من المنتج قبل استخدامه.

www.thrustmaster.com

*ينطبق على الاتحاد الأوروبي والمملكة المتحدة وتركيا فقط



T300 Ferrari Integral Racing Wheel ALCANTARA® Edition

עבור קונסולות PlayStation®5, קונסולות PlayStation®4 ו-PC
מדריך למשתמש

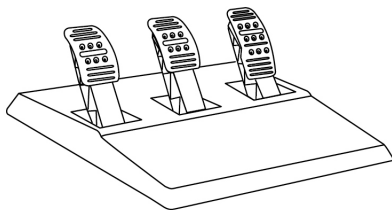
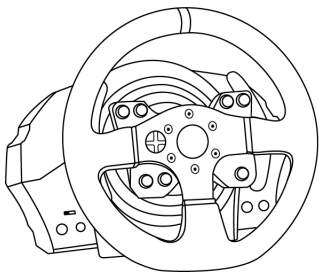

אזהרה:

על מנת לוודא שהגה המירוץ T300 מתפקד כראוי עם משחקים, ייתכן שיהיה צורך להתקין את העדכונים האוטומטיים של המשחק (זמינים כאשר הקונסולה מחוברת לאינטרנט).

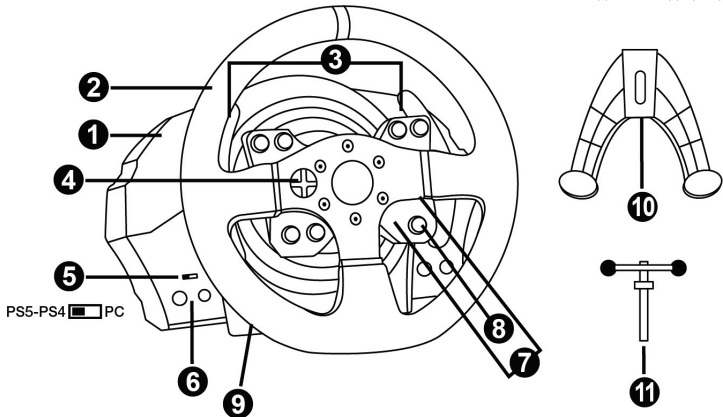

- 7 לחצני SHARE/OPTIONS (שיתוף/אפשרויות) בקונסולות PS4™, בקונסולות PS5™ (צור/אפשרויות) לחצני PS
- 8 לחצני PS
- 9 חור הברגה גדול (עבור מערכת החיבור ובורג החיבור)
- 10 מערכת החיבור
- 11 בורג הידוק ממתכת

- 1 בסיס T300 RS
- 2 הגה Ferrari 599XX EVO
- 3 מסבי הנעה רציפים (למעלה ולמטה)
- 4 לחצני כיוון
- 5 מתג מחליק מובנה להחלפת חיבור USB עבור קונסולות PS5™, קונסולות PS4™ ו-PC
- 6 לחצן MODE (מצב) + גורית חיזוי אדומה/כתומה/ירוקה

הערות חשובות בנוגע למתג מחליק מובנה להחלפת חיבור USB (5):

- כדי שהמתג המחליק המובנה להחלפת חיבור USB (5) שבבסיס הגה המירוצים יפעל בקונסולת PS5™ או בקונסולת PS4™, הוא צריך להיות תמיד במצב PS5™-PS4™ לפני חיבור כבל ה-USB של הגה המירוצים לקונסולה.
- כדי שהמתג המחליק המובנה להחלפת חיבור USB (5) שבבסיס הגה המירוצים יפעל בקונסולת PS3™, הוא צריך להיות תמיד במצב PC לפני חיבור כבל ה-USB של הגה המירוצים לקונסולה.
- כדי שהמתג המחליק המובנה להחלפת חיבור USB (5) שבבסיס הגה המירוצים יפעל ב-PC, הוא צריך להיות תמיד במצב PC לפני חיבור כבל ה-USB של הגה המירוצים ל-PC.

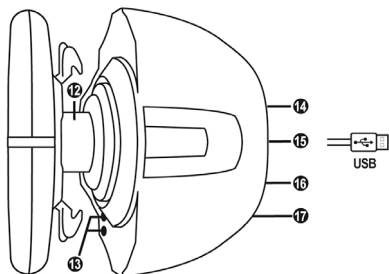

15 כבל ומחבר USB של הגה המירוצים
16 מחבר תיבת ההילוכים
 (תיבת ההילוכים נמכרת בנפרד)
17 מחבר מערכת דוושות

12 Thrustmaster Quick Release
13 להצני L3/R3
14 מחבר ספק כוח (סוג A או B)
 (משתנה מארץ לארץ)

חיבור הגה המירוצים לשקע החשמל: יש לקרוא לפני שממשיכים!

אספקת החשמל של הגה המירוצים משתנה בהתאם לארץ שבה רכשת את המכשיר.

אספקת החשמל יכולה להיות:

פנימית, עם:



* יחידת ספק כוח שנמצאת ממש בתוך בסיס הגה המירוצים, עם מחבר

* כבל חשמל של 220-240 V.

= תואם רק להספק חשמל של 220-240 V.

אין לחבר את הכבל 220-240 V



לשקע חשמל של 100-130 V !!!

אין לחבר כבל זה למתאם חשמל!!!

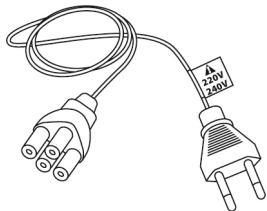

פנימית, עם:



* יחידת ספק כוח שנמצאת ממש בתוך בסיס הגה המירוצים, עם מחבר מסוג A.

* כבל חשמל של 100-125 V.

= תואם רק עם הספק חשמל של 100-125 V.

אין לחבר את הכבל 100-125 V



לשקע חשמל של 220-240 V !!!

אין לחבר כבל זה למתאם חשמל!!!

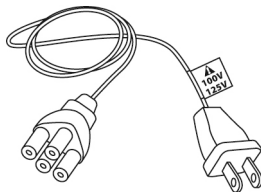

חשוב: אם לא ידוע לך איזה הספק מסופק באזור השימוש שלך

בהגה המירוצים, נא לשאול את ספק החשמל המקומי.

חיצונית, עם:

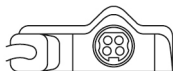

* יחידת ספק כוח חיצונית, עם מחבר מסוג B.

* כבל חשמל.

= תואם לכלל הספקי החשמל, החל מ-110-240 V.

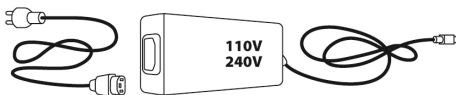

אזהרה

לפני השימוש במוצר זה, יש לקרוא בעיון מדריך זה ולשמור אותו לעיון בעתיד.



אזהרה - סכנת התחשמלות

- * יש לשמור את המוצר במקום יבש ולהימנע מחשיפתו לאבק או לאור שמש.
- * אין לפתל או למשוך את המחברים והכבלים.
- * אין לשפוך נוזלים על המוצר או על המחברים שלו.
- * אין לגרום קצר במוצר.
- * אין לפרק את המוצר; אין לזרוק אותו לאש ואין לחשוף אותו לטמפרטורות גבוהות.
- * אין להשתמש בכבל חשמל מלבד זה שסופק עם הגה המירוצים שלך.
- * אין להשתמש בכבל החשמל אם הכבל או המחברים שלו פגומים, סדוקים, קרועים או שבורים.
- * יש לוודא שכבל החשמל מחובר כראוי לשקע חשמל, ומחובר כראוי למחבר בחלקו האחורי של בסיס הגה המירוצים.
- * אין לפתוח את הגה המירוצים: הוא אינו מכיל חלקים המיועדים לטיפול על ידי המשתמש. כל התיקונים חייבים להתבצע על ידי היצרן, נציגו המורשה או טכנאי מוסמך.
- * יש להשתמש אך ורק במערכות החיבור/באביזרים הנלווים המצוינים על ידי היצרן.
- * אם הגה המירוצים פועל בצורה לא רגילה (אם הוא משמיע צלילים משונים, או פולט חום או ריחות משונים), יש להפסיק להשתמש בו מיד, לנתק את כבל החשמל משקע החשמל ולנתק את שאר הכבלים.
- * אם במשך תקופת זמן ארוכה אין כוונתך להשתמש בהגה המירוצים, יש לנתק את כבל החשמל שלו משקע החשמל.
- * שקע החשמל אמור להיות מותקן בסמוך לציוד ונגיש בקלות.



פתחי אוורור

- יש להקפיד שלא לחסום את פתחי האוורור שעל בסיס הגה המירוצים. לאוורור מיטבי, יש להקפיד לבצע את הפעולות הבאות:
- * יש להציב את בסיס ההגה במרחק של 10 ס"מ לפחות ממשטחי קירות.
 - * אין להציב את הבסיס בחללים צפופים.
 - * אין לכסות את הבסיס.
 - * אין לאפשר הצטברות של אבק על פתחי האוורור.



משיקולי בטיחות, אין להשתמש במערכת הדוושות בכפות רגליים חשופות או עם גרביים בלבד על הרגליים.
THRUSTMASTER® אינה נושאת בשום אחריות במקרה של פגיעה כתוצאה משימוש במערכת הדוושות ללא נעליים.



אזהרה - פגיעות עקב היזון חוזר (force feedback) ותנועות חוזרות ונשנות

- משחק בהגה מירוצים עם היזון חוזר עשוי לגרום כאבי שרירים או מפרקים. כדי למנוע בעיות אפשריות:
- * יש להימנע ממשחק ממושך.
 - * יש להקפיד על הפסקות של 10 עד 15 דקות לאחר כל שעת משחק.
 - * במקרה של כל תחושת חולשה או כאב בידיים, בפרקי כפות הידיים, בורעות או ברגליים, יש להפסיק לשחק ולנוח למשך כמה שעות לפני החזרה למשחק.



אזהרה - פציעות עקב היזון חוזר (force feedback) ותנועות חוזרות ונשנות

(המשך)

* אם התסמינים או הכאב שצוינו לעיל ממשיכים בעת החזרה למשחק, יש להפסיק לשחק, ולהתייעץ עם הרופא שלך.

* יש להרחיק מהישג ידם של ילדים.

* בזמן המשחק, יש להשאיר תמיד את שתי הידיים ממוקמות כראוי על ההגה מבלי לעזוב אותו לחלוטין.

* במהלך המשחק, אין להניח את כפות הידיים או את האצבעות מתחת לדוושות או בכל מקום אחר בסמוך למערכת הדוושות.

* במהלך הכיול והמשחק, אין להכניס את היד או את הזרוע שלך דרך הפתחים בהגה המירוצים.

* יש לוודא שבסיס הגה המירוצים מחובר היטב למקומו, בהתאם להוראות מדריך זה.

מוצר כבד



יש להיזהר שלא להפיל את המוצר, על עצמך או על אף אחד אחר!



הטיפול במוצר יתבצע על ידי משתמשים מגיל 16 ומעלה בלבד

אסור



אסור



נכון

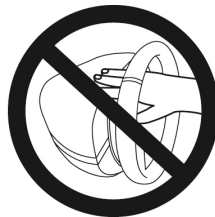



- * יש להרחיק את מערכת הדוושות מהישג ידם של ילדים.
- * במהלך משחק, אין להניח את אצבעותיך על צדי הדוושות או בסמוך אליהם.
- * במהלך משחק, אין להניח את אצבעותיך על הבסיס האחורי של הדוושות או בסמוך אליו.
- * במהלך משחק, אין להניח את אצבעותיך על הבסיס הקדמי של הדוושות או בסמוך אליו.



- * יש לאחסן את מערכת הדוושות במקום בטוח, ולהרחיק מהישג ידם של ילדים.

עדכון הקושחה של הגה המירוצים שלך

ניתן לעדכן את הקושחה הכלולה בבסיס הגה המירוצים שלך לגרסה מעודכנת יותר, הכוללת שיפורים למוצר.

כדי להציג את גרסת הקושחה הנוכחית שבה נעשה שימוש בהגה המירוצים שלך ולעדכן אותה במקרה הצורך: במחשב, יש לבקר בכתובת <https://support.thrustmaster.com>. יש ללחוץ על **Racing Wheels (הגאי מירוצים) / T300 Ferrari Integral Alcantara Edition** ואז לבחור **Firmware (קושחה)**, ולבצע את ההוראות המתארות את הליך ההורדה וההתקנה.

הערה חשובה:

כדי שהמתג המחליק המובנה החלפת חיבור USB (5) שבבסיס הגה המירוצים יפעל ב-PC, הוא צריך להיות תמיד במצב PC לפני חיבור כבל ה-USB של הגה המירוצים ל-PC.

התקנת ההגה על בסיס

יש ליישר את מיקומי המחברים לפי החיצים:
מחבר בסיס (1): חץ פונה כלפי מעלה
מחבר הגה המירוצים (2): חץ פונה כלפי מעלה

כאשר המחברים ממוקמים כראוי, יש לסובב את טבעת ההתקן Thrustmaster Quick Release (12) נגד כיוון השעון, תוך כדי החזקת הגה המירוצים (2) במקומו. לאחר מכן, יש להדק את הטבעת ככל הניתן: לשם כך, יש להחזיק את הטבעת במקומה, ולסובב את הגה המירוצים בכיוון השעון.

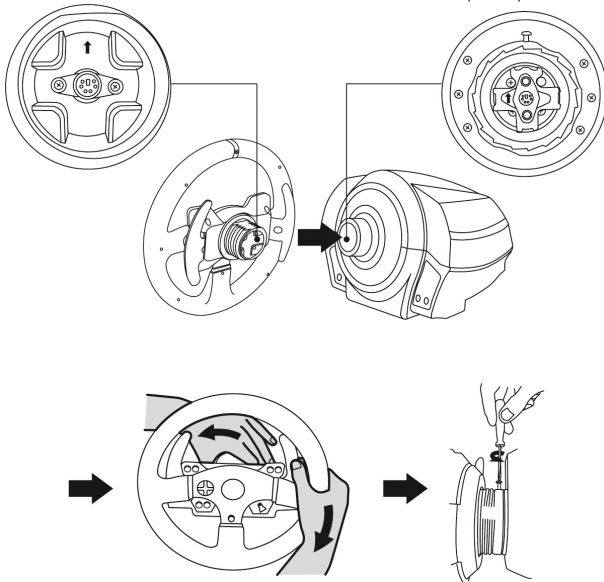

לאחר התקנת ההגה, יש לסובב אותו 180° (כאשר את/ה מול ההגה, הלוגו של GT אמור להיות הפוך) כדי לגשת לבורג החיבור הקטן שנמצא על טבעת ההתקן Thrustmaster Quick Release (12). יש להשתמש במברג פיליפס גדול כדי להדק את בורג החיבור הקטן (אין להפעיל כוח מופרז), ולסובב אותו בכיוון השעון.



בעת השימוש במברג פיליפס, יש להקפיד שלא להפעיל כוח מופרז
בעת הידוק בורג החיבור הקטן!
יש להפסיק לסובב את הבורג ברגע שתהיה תחושת התנגדות כלשהי.

חיבור הגה המירוצים

חיבור הגה המירוצים לשולחן או לעמדת עבודה

- יש להציב את הגה המירוצים על שולחן או על כל משטח יציב ושטוח אחר.
- יש להכניס את בורג ההידוק (11) למערכת החיבור (10) ואז להדק את ההתקן על ידי סיבוב הבורג נגד כיוון השעון, כך שייכנס לתוך חור ההברגה הגדול (9) שנמצא מתחת להגה המירוצים, עד שההגה יהיה יציב לגמרי.

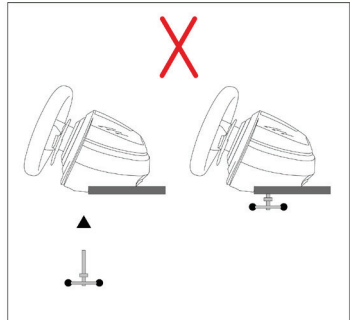
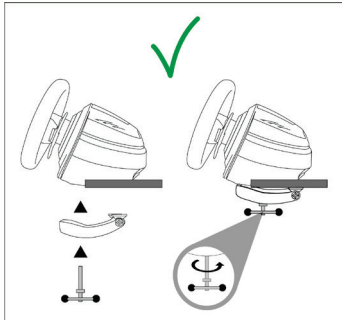

אזהרה: אין להדק את הבורג לבדו, כאשר מערכת החיבור אינה במקומה!
(פעולה זו עלולה לגרום נזק להגה המירוצים.)

חיבור בסיס הגה המירוצים לקוקפיט

- יש להציב את בסיס הגה המירוצים על מדף הקוקפיט.
- יש להבריג שני ברגי M6 (לא כלולים) לתוך מדף הקוקפיט ואז להכניס אותם לשני תבריגי הברגים הקטנים, שנמצאים בצדו התחתון של הגה המירוצים.
חשוב: האורך של שני ברגי M6 אינו יכול לחרוג מעובי המדף + 12 מ"מ. ברגים ארוכים יותר עלולים לגרום נזק לרכיבים פנימיים הנמצאים בבסיס הגה המירוצים.
- במידת הצורך, יש להדק את מערכת החיבור הסטנדרטית על ידי החדרת בורג ההידוק לחור ההברגה הגדול.

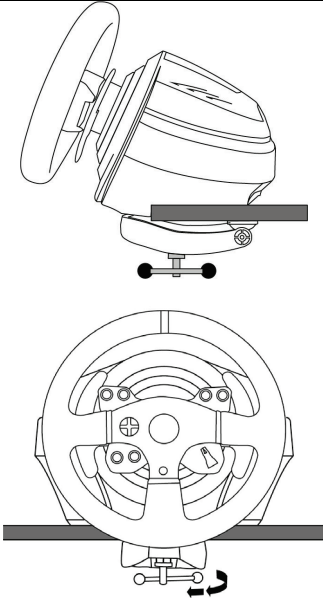
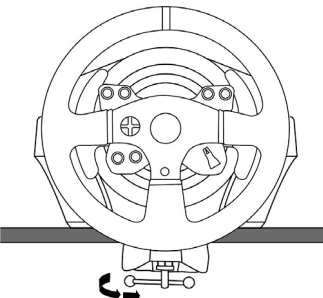
כיוון	חיבור / הסרה
	<p>להידוק:</p> <p>יש לסובב את הבורג נגד כיוון השעון</p>
	<p>לשחרור:</p> <p>יש לסובב את הבורג בכיוון השעון</p>

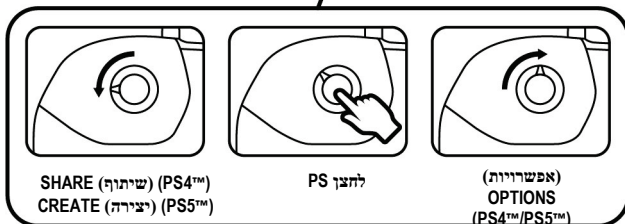
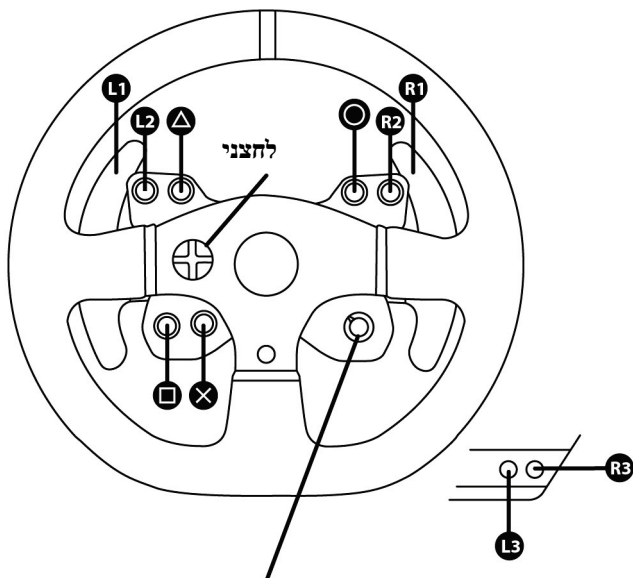

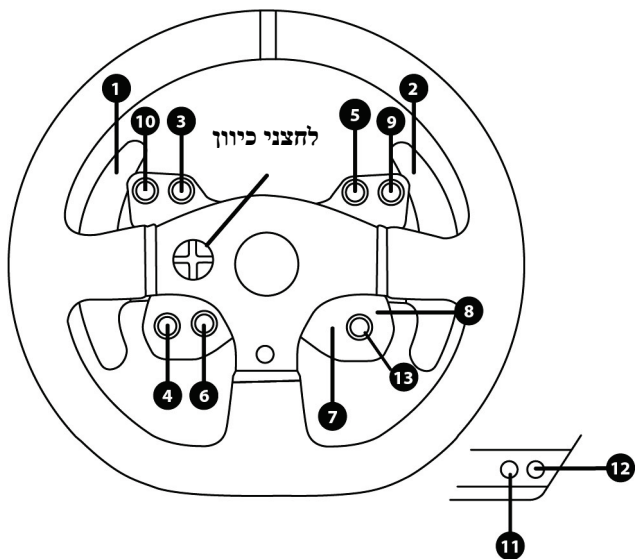

הגדרת הגה המירוצים עבור קונסולות PLAYSTATION®5 וקונסולות PLAYSTATION®4

1. יש לחבר את מערכת הדוושות למחבר (17) שנמצא בגב בסיס הגה המירוצים.
2. יש לחבר את כבל החשמל למחבר (14) שנמצא בגב בסיס הגה המירוצים.
3. יש לחבר את כבל החשמל לשקע חשמל בעל מפרטי מתח זהים.
למידע נוסף בנושא, נא לעיין בפרק "חיבור הגה המירוצים לשקע חשמל", בעמוד 4 במדריך זה.



4. יש להסיט את המתג להחלפת חיבור USB (5) שעל בסיס הגה המירוצים למצב PS4™-PS5™.
5. יש לחבר את מחבר ה-USB (15) של הגה המירוצים לאחת מיציאות ה-USB של הקונסולה.
6. לאחר הפעלת הקונסולה שלך, הגה המירוצים יכיל את עצמו באופן אוטומטי.
7. יש ללחוץ על לחצן ה-PS של הגה המירוצים (8), ולהיכנס לחשבונך ב-PlayStationNetwork, כדי שניתן יהיה להשתמש בהגה.

כעת הכול מוכן למשחק!

מעבר ממצב PS5™ למצב PS4™ וחזרה

לחץ והחזק את הלחצן 'מצב' (6) למשך חמש שניות והרפה ממנו לאחר מכן. צבע נורית החיווי ישתנה והמצב שבחרת יישמר מיד ביכרון הפנימי של הגה המירוצים.



צבע נורית החיווי (6)	המצב הנבחר
<p>אדום</p>	<p>PS5™</p> <p>PS5-PS4 <input checked="" type="checkbox"/> PC</p>
<p>כתום</p>	<p>PS4™</p> <p>PS5-PS4 <input type="checkbox"/> PC</p>

הערות חשובות:

- מתג ההחלפה (5) שעל בסיס הגה המירוצים חייב להיות מוסט תמיד למצב המתאים (PS5™-PS4™) לפני חיבור כבל ה-USB של ההגה לקונסולה. לשינוי מצב מתג ההחלפה, יש לנתק את כבל ה-USB מהקונסולה ואז לשנות את מיקום המתג לפני החיבור מחדש של כבל ה-USB לקונסולה.

- בקונסולות PlayStation®5 ובקונסולות PlayStation®4, עם מתג ההחלפה (5) במצב PS5™-PS4™:

- * חשוב לזכור ללחוץ על לחצן ה-PS של הגה המירוצים (8) כדי לאפשר שימוש בהגה.
- * ההגה מזוהה ברוב המשחקים כהגה T300 RS.
- * ההגה מתפקד במשחקים תואמים ובתפריטי קונסולה.
- * הפונקציות "CREATE/SHARE" (יצירה/שיתוף) ו-"PS" מתפקדות בהגה.

- רשימת המשחקים התואמים לקונסולת PS5™ לקונסולת PS4™ זמינה בכתובת: <https://support.thrustmaster.com> (יש ללחוץ על *Racing Wheels* (הגאי מירוצים) *T300 Ferrari Integral Alcantara Edition/Games Settings* (הגדרות משחקים)). רשימה זו מתעדכנת באופן קבוע.

התקנת הגה המירוצים עבור PC*

התאימת ל-PC לא אישרה על ידי Sony Interactive Entertainment.

1. חבר את ערכת הדוושות למחבר (17) שנמצא בצד האחורי של בסיס הגה המירוצים.
 2. חבר את כבל החשמל למחבר (14) שנמצא בחלק האחורי של בסיס הגה המירוצים.
 3. חבר את התקע של כבל החשמל לשקע חשמל שתואם למפרט המתח של המכשיר.
- לקבלת מידע נוסף בנושא זה, עיין במקטע 'חיבור הגה המירוצים לשקע החשמל' בעמוד 4 של מדריך למשתמש זה.**



4. הסט את מתג ההחלפה (5) שבבסיס הגה המירוצים למצב PC.
5. היכנס לכתובת <https://support.thumaster.com> ובחר Racing Wheels (הגאי מרוצים) / T300 Ferrari Integral Alcantara Edition כדי להוריד את מנהלי ההתקנים ואת תוכנת ההדיון החוזר ל-PC.
6. לאחר סיום ההורדה, הפעל את ההתקנה ופעל בהתאם להוראות שמופיעות במסך כדי לבחבר את תקע ה-USB של ההגה ל-PC ולסיים את ההתקנה. הגה המירוצים מבצע כיוול אוטומטי. נורית החיווי (6) תאיר בירוק.
7. אחרי שההתקנה מסתיימת, לחץ על 'סיום' והפעל מחדש את המחשב.
8. בחר 'התחל' / כל התוכניות / FFB Racing Wheel / Thurmaster כדי לפתוח את החלונות 'בקרי משחק'.

החלונות 'בקרי משחק' מציגה את שם הגה המירוצים (Thrustmaster T300RS Racing Wheel) עם הסטוס 'תקין'.

9. לחץ על 'מאפיינים' כדי להגדיר את תצורת ההגה בלוח הבקרה של T300.

 - לשוניית Test Input: מאפשרת לבדוק ולראות את לחצני הפעולה, לחצני הכיוון, ההגה וצירי הדוושות, ולהתאים את זווית סיבוב ההגה במשחקי ה-PC שלך.
 - לשוניית Test Forces: מאפשרת לבדוק 12 אפקטים של היוון חוזר.
 - לשוניית Gain Settings: מאפשרת לשנות את עוצמת האפקטים של היוון החוזר במשחקי PC.

הערה כללית:

- ב-PC, תמיד צריך לסגור לגמרי את החלונות 'בקרי משחק' על ידי לחיצה על 'אישור' לפני הפעלת המשחק. גרסת הקושחה של גלגל ההגה מוצגת בפינה הימנית העליונה של לשוניות לוח הבקרה.

עכשיו הכל מוכן למשחק!

הערה חשובה:

כדי שהגה המירוצים יפעל ב-PC, מתג ההחלפה (5) שבבסיס ההגה צריך להיות מכוון תמיד למצב PC לפני חיבור כבל ה-USB של ההגה ל-PC.

המצב הנבחר	צבע נורית החיווי (6)
PC PS5-PS4 <input type="checkbox"/> PC	

כיול אוטומטי של הגה המירוצים ומערכת הדוושות

ההגה מכיול באופן אוטומטי כאשר הגה המירוצים יחובר לשקע החשמל ומחבר ה-USB של הגה המירוצים יחובר לקונסולה. במהלך שלב זה, הגה המירוצים יסתובב במהירות לשמאל ולימין, ויכסה זווית של 1,080 מעלות, לפני שייעצר במרכז.



אזהרה:

**אין לגעת בהגה המירוצים במהלך שלב הכיול העצמי!
(פעולה זו עלולה לגרום כיול שגוי ו/או פגיעה גופנית.)**

אין לחבר את מערכת הדוושות לבסיס הגה המירוצים (או לנתק אותה מהבסיס) כאשר היא מחוברת לקונסולה או בזמן משחק (פעולה זו עלולה לגרום כיול שגוי). יש לחבר תמיד את מערכת הדוושות לפני חיבור הגה המירוצים לקונסולה. לאחר שכיול הגה המירוצים יושלם והמשחק יתחיל, הדוושות יכילו באופן אוטומטי לאחר כמה לחיצות.



אזהרה:

**אין ללחוץ על הדוושות במהלך שלב הכיול העצמי של הגה המירוצים או בזמן טעינת משחק!
(פעולה זו עלולה לגרום כיול שגוי.)**

אם הגה המירוצים ו/או מערכת הדוושות אינם פועלים כראוי, או אם נראה שהם לא מכיילים נכון: יש לכבות את הקונסולה ולנתק לחלוטין את הגה המירוצים. לאחר מכן, יש לחבר מחדש את כל הכבלים (בכלל זה כבל החשמל ומערכת הדוושות) ולהפעיל מחדש את הקונסולה ואת המשחק.

חיישן טמפרטורה פנימית

מערכת הקירור של ההגה מורכבת מגוף קירור וממאוורר.

- תרמוסטט מנטר את הטמפרטורה הפנימית של ההגה.
- בעת השימוש בהגה במשחק:
 - מאוורר הקירור מופעל כאשר ההגה מגיע לטמפרטורה מסוימת (לאחר כמה דקות של משחק, בהתאם לעוצמת האפקטים של ההיוון החוזר (Force Feedback) שבהם נעשה שימוש).
 - עוצמת האפקטים של ההיוון החוזר פוחתת באופן אוטומטי ברגע שההגה מגיע לרמת טמפרטורה הגבוהה יותר באופן משמעותי (כדי להגן על המנוע). העוצמה של אפקטים אלה עולה באופן אוטומטי ברגע שהטמפרטורה יורדת מעט.

בסיום המשחק: עקב האינרציה התרמית של המנוע, מאוורר הקירור ממשיך לפעול עד שהטמפרטורה יורדת אל מתחת לרמת ההפעלה של המאוורר. ההגה שלך תוכנן כך כדי לאפשר קירור ולהגן על המנוע (פעולה זו עשויה להימשך בין 5 ל-45 דקות, בהתאם לטמפרטורה שהושגה בזמן השימוש בהגה במשחק).

להצגן ונורית חייווי MODE (מצב) (6)

להצגן MODE (מצב) עבור מערכת הדוושות

ניתן להחליף בין דוושת הגז לדוושת המצמד באופן אלקטרוני.

אופן ההחלפה:

יש ללחוץ בו-זמנית לחיצה ממושכת על לחצני $MODE + L3 + R3$ (שנמצאים בבסיס הגה המירוצים T300) למשך 5 שניות ולשחרר.

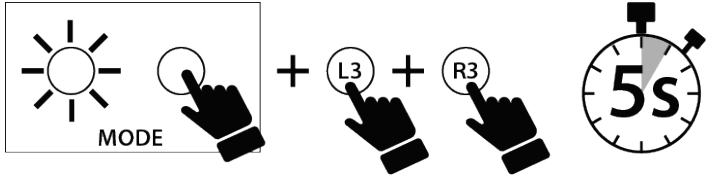

השינוי נשמר בזיכרון הפנימי של הגה המירוצים ונורית החיווי (6) מהבהבת באופנים שונים בהתאם למצב שנבחר.

דוושות הגז והמצמד	צבע נורית החיווי MODE (מצב) (6)
מעבר למצב הפוך	מהבהבת חמש פעמים לאחר התהליך ואז מהבהבת ברצף אחת לשמונה שניות.
מעבר למצב רגיל	מהבהבת פעם אחת לאחר התהליך ואז לא מהבהבת ברצף.

• מידע נוסף בנוגע ללחצן MODE (מצב)

למידע נוסף על הלחצן ונורית החיווי MODE (מצב), אפשר לבקר בכתובת <https://support.thrustmaster.com>. יש ללחוץ על **Racing Wheels (הגאי מירוצים) / T300 Ferrari Integral Alcantara Edition** (מדריך) או **FAQ** (שאלות נפוצות).

קובצי עזרה ושאלות נפוצות

אפשר לבקר בכתובת <https://support.thrustmaster.com> יש ללחוץ על **Racing Wheels (הגאי מירוצים) / T300 Ferrari Integral Alcantara Edition** (מדריך) או **FAQ** (שאלות נפוצות).

T3PA

THRUSTMASTER 3 PEDALS ADD-ON

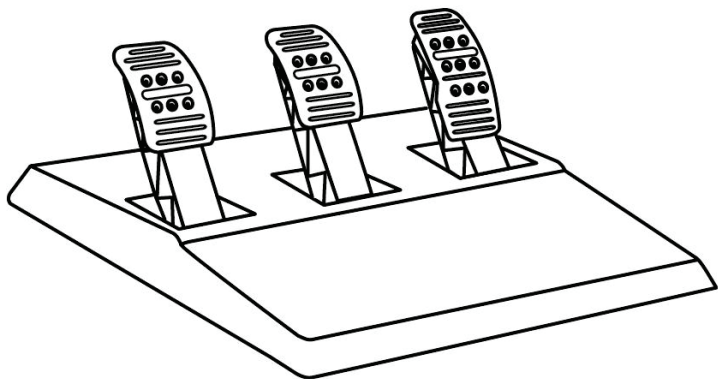

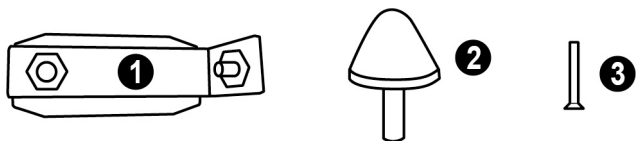

4 מפתח אלן 2.5 מ"מ (כלול)
5 אום להתאמת מיקום עבור מעצור חרוטי

1 תומך מתכתי למעצור חרוטי
(לא מותקן כברירת מחדל)
2 מעצור חרוטי
3 בורג חיבור עבור תומך מתכתי

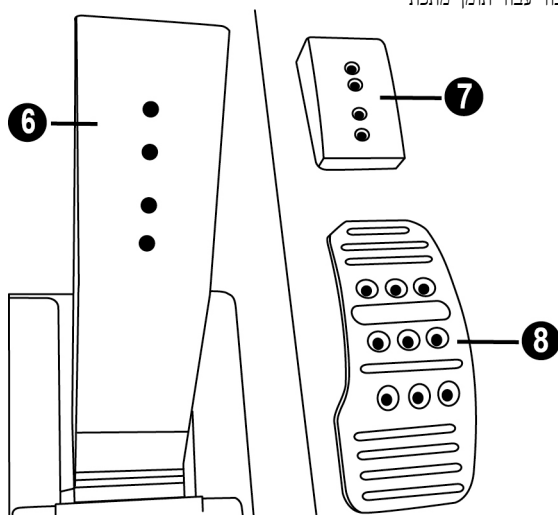

8 ראש דוושה ממתכת

6 זרוע הדוושה
7 תומך ראש מפלסטיק

לפני השימוש במוצר זה, יש להקפיד לקרוא את ההוראות היטב ולשמור אותן לעיון בעתיד.



משיקולי בטיחות, אין להשתמש במערכת הדוושות בכפות רגליים חשופות או עם גרביים בלבד על הרגליים.
THRUSTMASTER® אינה נושאת בשום אחריות במקרה של פגיעה כתוצאה משימוש במערכת הדוושות ללא נעליים.



אזהרה - סכנת צביטה ממערכת הדוושות במהלך משחקים

- * יש להרחיק את מערכת הדוושות מהישג ידם של ילדים.
- * במהלך משחק, אין להניח את אצבעותיך או אגודליך על צדי הדוושות או בסמוך אליהם.
- * במהלך משחק, אין להניח את אצבעותיך או אגודליך על הבסיס האחורי של הדוושות או בסמוך אליו.
- * במהלך משחק, אין להניח את אצבעותיך או אגודליך על הבסיס הקדמי של הדוושות או בסמוך אליו.

אסור



אסור



אסור





חשוב:

- אין לחבר או לנתק את מערכת הדוושות מבסיס ההגה כאשר ההגה מחובר לקונסולת PS5™, לקונסולת PS4™ או ל-PC, או בזמן משחקים, כדי למנוע בעיות בכיוול.

- יש לחבר תמיד את מערכת הדוושות להגה לפני חיבור ההגה לקונסולת PS5™, לקונסולת PS4™ או ל-PC.

- תמיד יש לחבר את ערכת הדוושות להגה לפני חיבור ההגה לקונסולת PS5™, לקונסולת PS4™ או ל-PC.
- לאחר סיום הכיוול העצמי של ההגה והפעלת המשחק, הדוושות יכילו את עצמן באופן אוטומטי לאחר שיילחצו עליהן כמה פעמים.

- אין ללחוץ על הדוושות כאשר ההגה מבצע כיוול עצמי או בשלב ההפעלה של המשחק, כדי למנוע בעיות בכיוול.

- אם הדוושות אינן מתפקדות כראוי או שנראה שהכיוול שלהן שגוי, יש לכבות את הקונסולה, לנתק לגמרי את ההגה, ואז לחבר מחדש את כל הכבלים (בכלל זה כבל החשמל וכבל מערכת הדוושות), להפעיל מחדש את הקונסולה, ולהפעיל מחדש את המשחק.

חיבור מערכת הדוושות לקוקפיט

- יש לחבר את מערכת הדוושות באמצעות התבריגים הקטנים שנמצאים בצדה התחתון של מערכת הדוושות.
- יש להבריג שני ברגי M6 (לא כלולים) לתוך לוחית התמיכה בדוושות של תא הטייס ולתוך שני התבריגים הקטנים שנמצאים בצדה התחתון של מערכת הדוושות.

חשוב: אורך שני ברגי M6 אינו יכול לחרוג מעובי לוחית התמיכה בדוושות של תא הטייס ועוד 10 מ"מ, זאת כדי למנוע נזק לרכיבים הפנימיים של מערכת הדוושות.

התאמת מערכת הדוושות

כל אחת משלוש הדוושות כוללת:

- ראש מתכת (8) עם כמה ניקובים (תשעה עבור המאיץ - שניים עבור הבלם - שישה עבור המצמד).

- תומך ראש מפלסטיק (7) (נמצא בין הראש לזרוע) עם ארבעה ניקובים.

- זרוע דוושה (6) עם שני ניקובים.

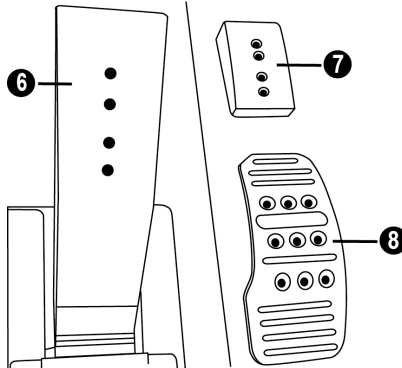

לתשומת לבך: כדי למנוע בעיות כיוול, יש להקפיד לנתק תמיד את כבל ה-USB של ההגה לפני ביצוע התאמות כלשהן במערכת הדוושות.

התאמת הגובה של דוושת ההאצה

- באמצעות מפתח אלן 2.5 מ"מ המצורף (4), יש לשחרר את שני הברגים המחזיקים את ראש המתכת (8) והתומך שלו (7) במקומם.

- יש לבחור את מצב הגובה המועדף עליך, ואז להחזיר ולהדק שוב את הברגים כך שראש המתכת (8) והתומך שלו (7) יוחזקו היטב במקומם.

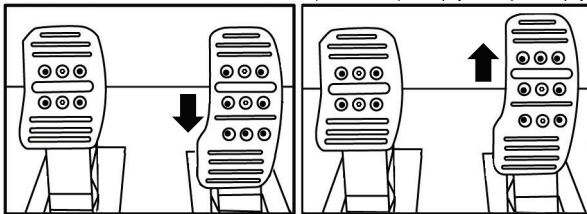

מצב נמוך (ברירת מחדל)

מצב גבוה

התאמת הרווחים בין שלוש הדוושות

- באמצעות מפתח אלן 2.5 מ"מ המצורף (4), יש לשחרר את שני הברגים המחזיקים את ראש המתכת (8) והתומך שלו (7) במקומם.
- יש לבחור את המצב המועדף (שמאלה, במרכז או ימינה), ואז להחזיר ולהדק שוב את הברגים כך שראש המתכת (8) והתומך שלו (7) יוחזקו היטב במקומם.

דוגמאות המתארות את דוושת המצמד:



מספר מצבי הרווח האפשריים לכל דוושה:

- שלושה עבור דוושת ההאצה
- שלוש לדוושת הבלם
- שלושה עבור דוושת המצמד

התאמת ההטיה של הדוושות

- באמצעות מפתח אלן 2.5 מ"מ המצורף (4), יש לשחרר את שני הברגים המחזיקים את ראש המתכת (8) והתומך שלו (7) במקומם.
- יש לסובב את תומך הראש מפלסטיק (7) 180° , ואז להחזיר ולהדק שוב את הברגים כך שראש המתכת (8) והתומך שלו (7) יוחזקו היטב במקומם.

דוגמאות המתארות את דוושת ההאצה:

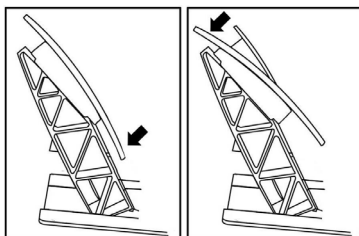

מצב הטיה קטנה יותר מצב הטיה גדולה יותר (ברירת מחדל)

מספר מצבי ההטיה האפשריים לכל דוושה:

- שניים עבור דוושת ההאצה
- שניים עבור דוושת הבלם
- שניים עבור דוושת המצמד

התקנת מעצור חרוטי (תוסף "בלם חרוטי מגומי")

תוסף זה אינו חיוני, ואינו מותקן כברירת מחדל. משמעות הדבר היא שדוושות הבלם מתפקדת באופן תקין לחלוטין גם אם התוסף אינו מותקן.

התוסף מאפשר לך לחוות תחושה והתנגדות שונות בעת הבלימה. באפשרותך להחליט אם להתקין אותו, בהתאם להעדפותיך האישיות.

- יש להבריג את המעצור החרוטי (2) על התומך המתכתי שלו (1).
- יש להבריג את אום התאמת המצב (5) על החלק התחתון (על גבי תבריג הבורג של המעצור החרוטי).

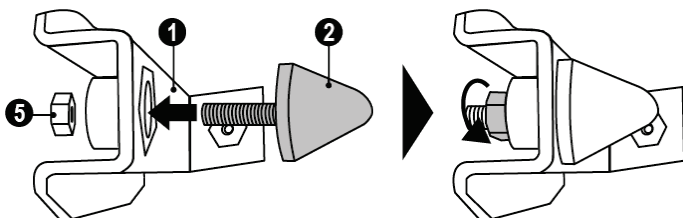

- יש למקם את היחידה בצד האחורי של זרוע דוושות הבלם.

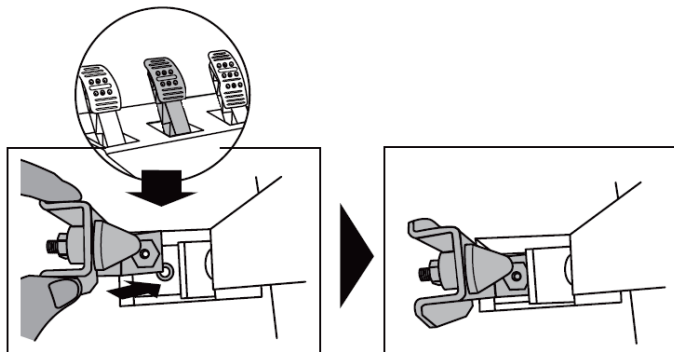

- באמצעות מפתח אלן 2.5 מ"מ המצורף (4), יש לחבר את היחידה באמצעות בורג החיבור (3) -
 תבריג הבורג המרכזי, שנמצא בצדה התחתון של מערכת הדוושה.

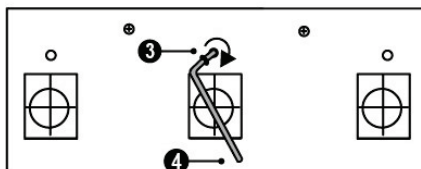
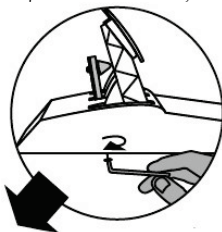

תוסף ה"מעצור החרוטי מגומי" מותקן כעת!

התאמת טווח התנועה ועוצמת ההתנגדות של דוושת הבלם

על ידי שחרור קל של האום (5), ניתן לחזק את ההתנגדות של דוושת הבלם על ידי קירוב של המעצור החרוטי (2) אל הצד האחורי של זרוע הדוושה (במידת הצורך, יש להשתמש במפתח ברגים 14 מ"מ או בצבת כדי להדק מחדש את האום ולשמור על המצב שנבחר). ככל שהמעצור החרוטי יימצא קרוב יותר לצדה האחורי של זרוע הדוושה, כך תעלה עוצמת ההתנגדות.

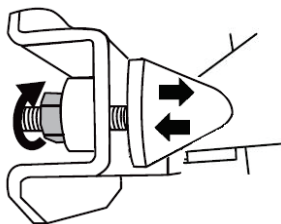

הערה: כאשר המעצור החרוטי קרוב מאד לצדה האחורי של זרוע דוושת הבלם, ייתכן שיהיה קושי בהשגת ערך הכיול המרבי. במקרה זה:

***באיטיות**, יש ללחוץ בעוצמה רבה על דוושת הבלם כדי להשיג את הערך המרבי (במידת הצורך, יש לעמוד לרגע קצר על הדוושה - ממש לשנייה אחת) ואז לשחרר את הלחץ; לחלוףין

* יש להרחיק מעט את המעצור החרוטי מצדה האחורי של זרוע דוושת הבלם.

מידע בנושא אחריות לצרכן פרטי אחריות לצרכן

בעולם, Guillemot Corporation S.A., שמשרדה הרשומים נמצאים בכתובת France, 35571 Chantepie, B.P. 97143, Place du Granier ("Guillemot" להלן) מתחייבת לצרכן, כי מוצר זה מבית Thrustmaster יהיה נטול פגמים בחומרים וטובי העבודה, למשך תקופת האחריות התואמת למגבלת הזמן להגשת תביעת תאימות בנוגע למוצר זה. במדינות האיחוד האירופי, תקופה זו תואמת לשנתיים (2 שנים) מיום המשלוח של המוצר מבית Thrustmaster. בארצות אחרות, תקופת האחריות תואמת למגבלת הזמן להגשת תביעת תאימות בנוגע למוצר זה מבית Thrustmaster, בהתאם לחוקים החלים בארץ בה הצרכן מתגורר בתאריך הרכישה של המוצר מבית Thrustmaster (אם לא קיימת תביעה שכזו בארץ המתאימה, תקופת האחריות תהיה שנה אחת (1) מתאריך הרכישה המקורי של המוצר מבית Thrustmaster).

על אף האמור לעיל, סוללות נטענות מכוסות בתקופת אחריות של שישה (6) חודשים מתאריך הרכישה המקורי.

אם נראה שהמוצר פגום במהלך תקופת האחריות, יש לפנות מיד לתמיכה הטכנית שתציין את ההליך על פיו יש לפעול. אם הפגם אושר, יש להחזיר את המוצר למקום הרכישה (או לכל מקום אחר שצוין על ידי התמיכה הטכנית).

במסגרת אחריות זו, המוצר הפגום של הצרכן יוחלף או יתוקן, בכפוף להחלטת התמיכה הטכנית. אם במהלך תקופת האחריות, המוצר מבית Thrustmaster יושפץ כאמור, כל תקופה העולה על שבעה (7) ימים במהלכה המוצר הוצא מכלל שימוש תתווסף לתקופת האחריות שנתורה (תקופה זו מתחילה מתאריך הבקשה של הלקוח להתערבות או מהתאריך בו המוצר המדובר הפך זמין לשיפוץ, אם התאריך בו המוצר הפך זמין לשיפוץ מאוחר יותר מתאריך בקשת ההתערבות). אם הדבר מותר על פי החוקים החלים, האחריות המלאה של Guillemot וחברות הבת שלה (כולל האחריות לנוקים תוצאתיים) מוגבלת להחלפה או לתיקון של המוצר מבית Thrustmaster. אם הדבר מותר על פי החוקים החלים, Guillemot מתנעת מכל אחריות בנוגע לסחירות או התאמה למטרה מסוימת.

אחריות זו לא תחול: (1) אם המוצר הותאם, נפתח, שונה או ספג נזק כתוצאה משימוש בלתי הולם או שימוש לרעה, הזנחה, תאונה, בלאי רגיל, או כל סיבה אחרת שאינה קשורה לפגם בחומרים או בייצור (כולל, אך לא מוגבל לשילוב של המוצר מבית Thrustmaster עם כל אלמנט בלתי מתאים, כולל בייחוד ספקי כוח, סוללות נטענות, או כל אלמנט אחר שאינו מסופק על ידי Guillemot עבור מוצר זה); (2) אם המוצר שימש למטרה כלשהי שאינה שימוש ביתי, כולל למטרות מקצועיות או מסחריות (למשל, חזרי משחקים, הכשרה, תחרויות); (3) במקרה של חוסר ציות להוראות המסופקות על ידי התמיכה הטכנית; (4) על תוכנה, התוכנה המדוברת כופה לאחריות ספציפית; (5) על חומרים מתכלים (רכיבים שיש להחליף לאורך חיי המוצר: סוללות חד פעמיות, אוזניות שמע, או רפידות האוזניים של האוזניות); (6) על אביזרים (למשל, כבלים, נרתקים, תיקים, פאז'ים, רצועות די); (7) אם המוצר נמכר במכירה פומבית.

האחריות אינה ניתנת להעברה. הזכויות החוקיות של הצרכן בנוגע לחוקים החלים על מכירת סחורות לצרכן בארצו, לא יושפעו על ידי אחריות זו.

הוראות נוספות במסגרת האחריות

במהלך תקופת האחריות, Guillemot לא תספק, באופן עקרוני, חלקי חילוף כלשהם, משום שהתמיכה הטכנית היא הגוף היחיד המוסמך לפתוח ו/או לשפץ מוצרים מבית Thrustmaster (לא כולל הליכי שיפוץ שהתמיכה הטכנית עשויה לדרוש שהלקוח יבצע, באמצעות הוראות בכתב - לדוגמה, עקב פגמות הליך השיפוץ והיותו בלתי חסוי - ובאמצעות אספקת חלקי*) החילוף הנחוצים לצרכן, כאשר הדבר רלוונטי). עקב מחזורי החידושים שלה, ועל מנת להגן על סודות המידע והמסחר שלה, Guillemot לא תספק, באופן עקרוני, הודעות שיפוץ או חלקי חילוף עבור מוצר כלשהו מבית Thrustmaster אשר תקופת האחריות שלו פגה.

הבת

אם הדבר מותר על פי החוק החל, Guillemot Corporation S.A. (להלן "Guillemot") וחברות הבת שלה מתנערות מכל חבות שהיא עבור נזקים שגרמו על ידי אחד או יותר מהדברים הבאים: (1) המוצר הותאם, נפתח או שונה; (2) אי ציות להוראות ההרכבה; (3) שימוש בלתי הולם או שימוש לרעה, הזנחה, תאונה (למשל, פגיעה); (4) בלאי רגיל; (5) שימוש במוצר למטרה כלשהי שאינה שימוש ביתי, כולל למטרות מקצועיות או מסחריות (למשל, חדרי משחקים, הכשרה, תחרויות). אם הדבר מותר על פי החוק החל, Guillemot ובנות הבת שלה מתנערות מכל אחריות בנוגע לנזקים כלשהם שאינם קשורים לפגם בחומר או בייצור בהקשר למוצר (כולל, אך לא מוגבל לנזקים כלשהם הנגרמים באופן ישיר או עקיף על ידי תוכנה, או על ידי שילוב של מוצר מבית Thrustmaster עם רכיבים לא מתאימים, כולל בייחוד ספקי כוח, סוללות נטענות, מטענים או כל רכיב אחר שלא סופק על ידי Guillemot עבור מוצר זה).

THRUSTMASTER®

תמיכה טכנית

<https://support.thrustmaster.com>



© 2022 Guillemot Corporation S.A. כל הזכויות שמורות. Thrustmaster® הוא סימן מסחרי רשום של Guillemot Corporation S.A. מיוצר ומופץ על ידי Guillemot Corporation S.A. כל שאר הסימנים המסחריים ושמות המותגים מוכרים בואת ומהווים קניין רוחני של בעליהם. התוכן, העיצוב והמפרטים נתונים לשינויים ללא התראה מראש, ועשויים להשתנות ממדינה למדינה. התמונות והאיוורים אינם מחייבים. מעוצב בצפון אמריקה ובאירופה, תוצרת סין.

Ferrari® הוא סימן מסחרי רשום של Ferrari S.p.A.

לשימוש בלעדי עם קונסולות PlayStation®5 וקונסולות PlayStation®4.

"PS4", "PS5", "PlayStation", "PS" ו-"PlayStation Shapes Logo" הם סימנים מסחריים רשומים של Entertainment Inc. Sony Interactive.

כל הזכויות שמורות. כל הסימנים המסחריים האחרים הם רכושם של בעליהם. מיוצר ומופץ ברישיון מ-Sony Interactive Entertainment LLC.

המלצה בנוגע להגנה על הסביבה

באיתוד האירופי: עם סיום חיי השימוש שלו, אין להשליך מוצר זה ביחד עם פסולת ביתית רגילה, אלא יש להביאו לנקודת איסוף לסילוק פסולת חשמלית ואלקטרונית (WEEE) לצורך מיחזור.



עובדה זו ניתנת לאימות באמצעות הסמל המופיע על המוצר, המדריך למשתמש או האריזה.

ניתן למחור את החומרים, בהתאם לתכונותיהם. באמצעות מיחזור ודרכים אחרות לעיבוד

פסולת חשמלית ואלקטרונית, באפשרותך לתרום תרומה משמעותית להגנה על הסביבה.

למידע על נקודת האיסוף הקרובה אליך יש לפנות לרשויות המקומיות.

כל הארצות האחרות: יש לציית לחוקי המיחזור המקומיים לציוד חשמלי ואלקטרוני.

יש לשמור מידע זה. הצבעים והקישוטים עשויים להשתנות.

לפני השימוש, יש להסיר מהמוצר מהדקי פלסטיק ומדבקות.

www.thrustmaster.com

* רלוונטי באיחוד האירופי, בבריטניה ובטורקיה בלבד

