

tangent<sup>®</sup>  
DANMARK



# spectrum X6 BT

active wireless loudspeaker



To be associated with a passive spectrum X6 speaker

User manual  
Mode d'emploi  
Bruksanvisning  
Manuale d'istruzione  
Manual de instrucciones  
Käyttöohje  
Manual de Instruções  
Bedienungsanleitung  
Gebruikers handleiding  
Betjeningsvejledning

**Thank you for purchasing this product. We designed it to give you complete satisfaction. The objective of every Tangent product is that fundamentally correct design can produce a product capable of achieving excellent performance and affordability. Please take time to read the following safety instructions.**

## **IMPORTANT SAFETY INSTRUCTIONS**

**CAUTION:** Risk of electrical shock. Do not open the unit.

1. Read, keep and follow these instructions.
2. Install in accordance with the manufacturer's instructions.
3. Do not install near any heat sources such as radiators, heat registers, stoves, or other apparatus (including amplifiers) that produce heat.
4. Only use attachments/accessories specified by the manufacturer.
5. Protect the power cord from being walked on or pinched, particularly at plugs, convenience receptacles, and the point where they exit from the apparatus.
6. Unplug this apparatus during lightning storms or when unused for long periods of time.
7. Do not let objects or liquids enter the product.
8. Refer all servicing to qualified service personnel.  
Servicing is required when the apparatus has been damaged in any way, such as power-supply cord or plug is damaged, liquid has been spilled or objects have fallen into the apparatus, the apparatus has been exposed to rain or moisture, does not operate normally, or has been dropped.
9. Opening the unit by unauthorized personnel will void the limited warranty.

**CAUTION:** Use of controls or adjustments or performance of procedures other than herein may result in hazardous radiation exposure or other unsafe operation.

**Cleaning:** Use a soft, dry cloth to avoid making scratches to the surface. Do not use cleaning alcohol, or other solvent fluids to clean the surface of the Cabinet as this can both damage the coating and also cause electrical failures and fire if it enters the electronics in the unit! Before cleaning, please unplug the unit from the AC power outlet.

**Overloading:** To prevent risk of fire or electric shock, avoid overloading wall outlets or extension cords.

**Open fire:** keep this sound system a safe distance away from any open flame such as a lit candle. No open flame sources, such as lighted candles, should be placed on the unit.

**Operating temperatures:** The recommended operating temperature range for the sound system is 5 to 40 degrees Celsius (41 to 104 degrees Fahrenheit).

Label location: The product labels and safety related markings are located on the back of the unit and the power adaptor.

**Unplugging while in operation:** Do not remove the AC power cord if music is playing.

**Batteries in the remote control:** Keep the remote control battery away from children. It may cause a fire or chemical burn if mishandled. Do not recharge, disassembled, heat above 100 degrees Celsius (212 degrees Fahrenheit). Replace only with a battery of the correct type and model number. **CAUTION:** Risk of explosion if battery is replaced incorrectly.

**Used batteries:** Please dispose of used batteries properly, following the local regulations. Do not place the battery in fire.

This product can be recycled. Products bearing this symbol must NOT be thrown away with normal household waste. At the end of the product's life, take it to a collection point designated for recycling of electrical and electronic devices. Find out more about return and collection points through your local authority.

For European Waste Electrical and Electronic Equipment (WEEE) Directive was implemented to dramatically reduce the amount of waste going to landfills, thereby reducing the environmental impact on the planet and on human health. Please act responsibly by recycling used products. If this product is still usable, consider giving it away or selling it. (WEEE) Directive was implemented to dramatically reduce the amount of waste going to landfills, thereby reducing the environmental impact on the planet and on human health. Please act responsibly by recycling used products. If this product is still usable, consider giving it away or selling it.

## INFORMATION

---

### UNPACKING

This speaker was carefully tested and inspected during production and before packing and shipping. After unpacking, please check for any damage. It is unusual that a unit get damaged during shipping, but if this does happen, please contact your retailer immediately.

We recommend that you keep the original carton box and packing material for future transport.

### RECOMMENDED SPEAKER SETUP

Correct speaker placement has a huge impact on sound quality. There are many different theories, but all rooms and tastes are different so it is impossible to specify the correct placement. We suggest you to experiment with a few different locations to see what is best for you.

For the best bass response, we recommend that you keep a minimum distance of 20-25 cm between the speakers and the rear wall. For height, we recommend to position the tweeter of your speakers at eye level of your most common listening position.

### SPEAKER CONDITIONING AND BREAK-IN

Even if a break-in period is not required, we recommend that you play between 24 to 48 hours of music through the speakers before doing any critical listening or speaker placement.

### SPEAKER CLEANING

We do not recommend to use any solvents or cleaners on cabinets or speaker drive units. Just wipe down with a soft, dry cloth.

# FRONT AND REAR PANEL

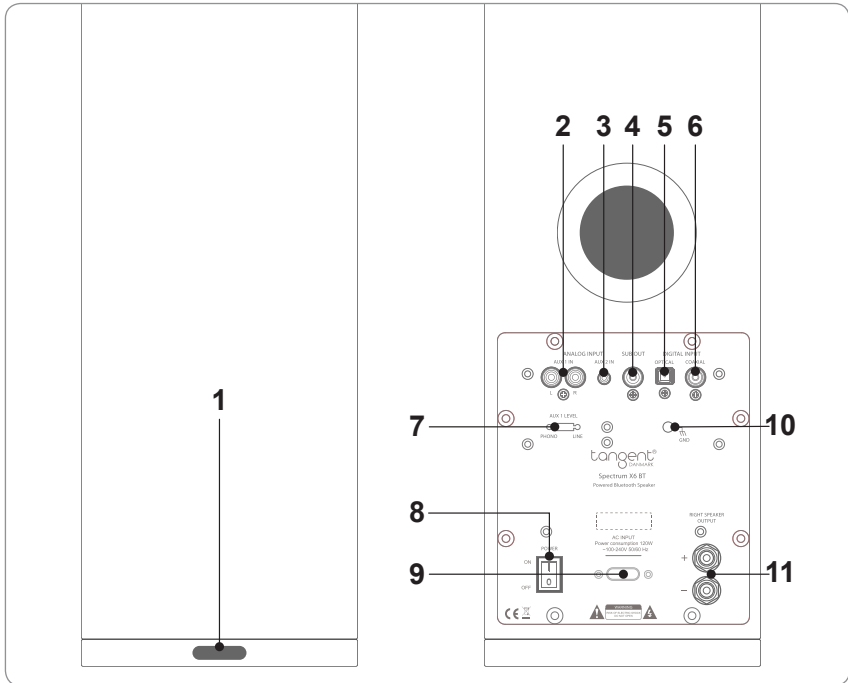

1. Power LED and BT detector
2. AUX. 1 input  
For left / right RCA stereo plugs of CD / DVD, TV etc.
3. AUX. 2 input  
To connect 3,5 mm mini jack plug
4. SUB OUT to connect an active subwoofer
5. Optical audio input
6. Coaxial audio input

7. Phono or line input selection
8. Switch for input voltage power ON / OFF
9. Main plug power input
10. Input groundwire
11. Right channel amplifier output to connect to the passive speaker.

## REMOTE CONTROL

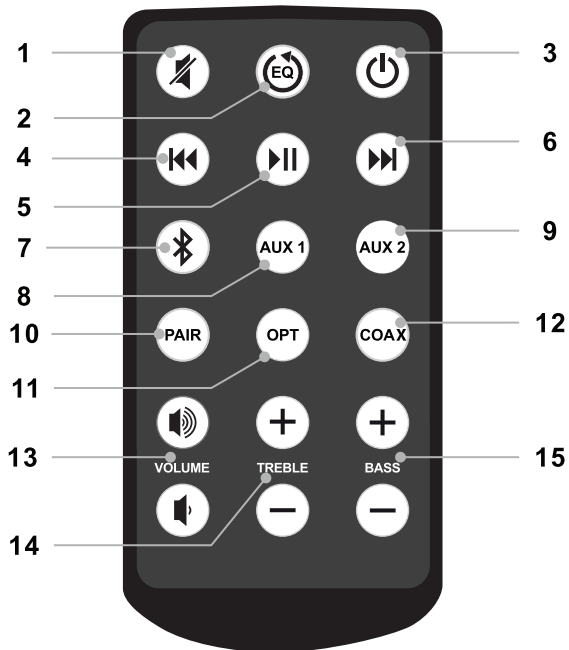

- |                             |                                       |
|-----------------------------|---------------------------------------|
| 1. Mute                     | 9. AUX 2                              |
| 2. Reset Bass and treble EQ | Select 3,5 mm Stereo                  |
| 3. Power / Standby          | Mini-Jack input                       |
| 4. Previous Track           | 10. Bluetooth Pairing Button          |
| 5. Play / Pause             | 11. Select Optical Input              |
| 6. Next Track               | 12. Select Coaxial Input              |
| 7. Select Bluetooth Input   | 13. Increase / Decrease Volume        |
| 8. AUX 1                    | 14. Increase / Decrease Treble Output |
| Select RCA Input            | 15. Increase / Decrease Output        |

# SPEAKER WIRING DIAGRAM

---

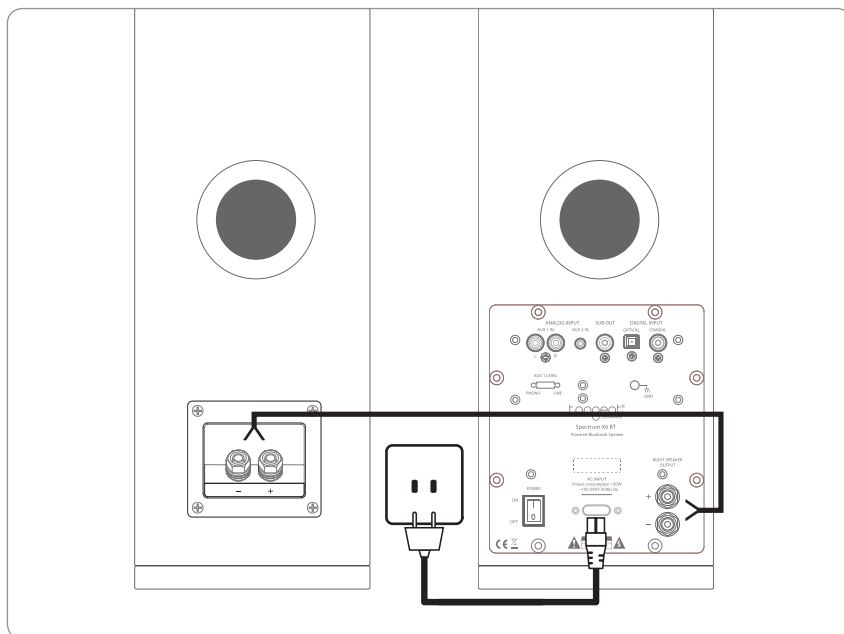

Connect the RED[+] and Black [-] terminals from the active speaker to the corresponding terminals on the passive speaker using the included speaker cable. The active speaker has to be placed on the left of your setup, the passive speaker on the right. Sheath on cable must be stripped on all ends.

Note : Please do not connect two active speakers in stereo.

Connect the power cable.

# BLUETOOTH FUNCTION

---

## **BLUETOOTH PAIRING**

1. Power your Spectrum X6BT on.
2. On the remote, press Bluetooth key.
3. Please make sure that the Bluetooth function is enabled on your Bluetooth Audio Device.
4. On the remote, select Pair key. This will put your Spectrum X6BT into detectable mode. Front LED will flash quickly.
5. On your Bluetooth Audio Device, please select Tangent Spectrum. If you are asked for code, please use 1234 or 0000.
6. If pairing is successful, front LED will stay solid.

Pairing between your Spectrum X6BT and your Bluetooth Audio Device is to be made only once. Further connections will not need pairing.

## **REMOTE CONTROL AND YOUR BLUETOOTH AUDIO DEVICE**

Using the Spectrum X6BT remote control, you will be able to use the following orders:

- Play
- Pause
- Next track
- Previous Track

For this to work, your Bluetooth Audio Device will need to be compatible with AVRCP.

## CONNECT A MP3 PLAYER

---

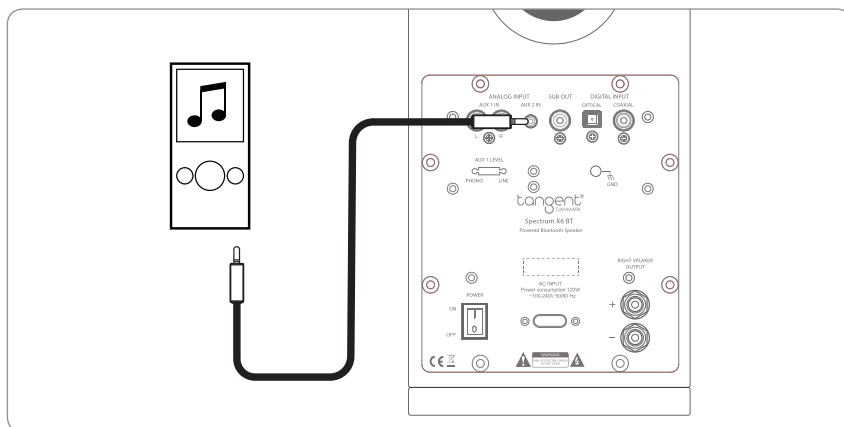

Connect your MP3 player with 3,5 mm mini-jack cable to AUX 2 input.  
**WARNING :** When connecting audio cable, make sure that your speakers are turned off.

## CONNECT A CD PLAYER, TV, DVD

---

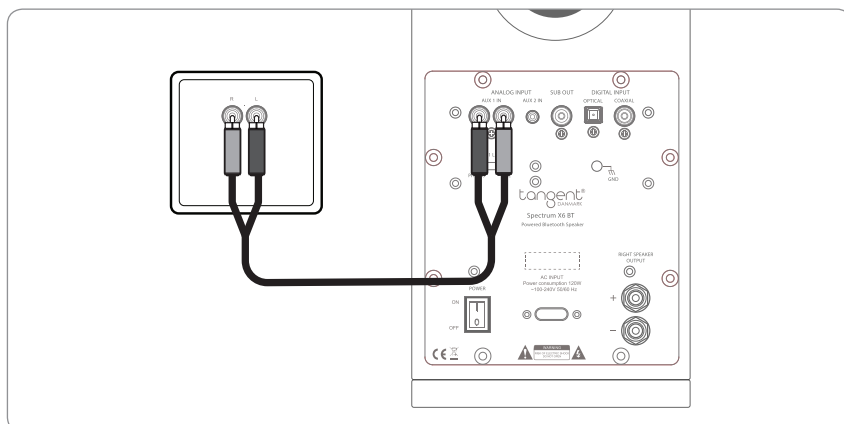

Connect any audio analog stereo source with RCA cable.  
**WARNING :** When connecting audio cable, make sure that your speakers are turned off.



## CONNECT A DIGITAL AUDIO SOURCE

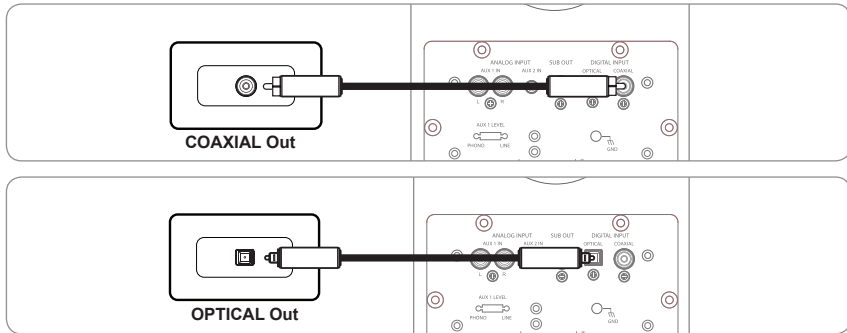

In order to get a better audio quality, please use the digital input of the Spectrum X6BT.

This digital input is only compatible with stereo signal (PCM).

## CONNECT A POWERED SUBWOOFER

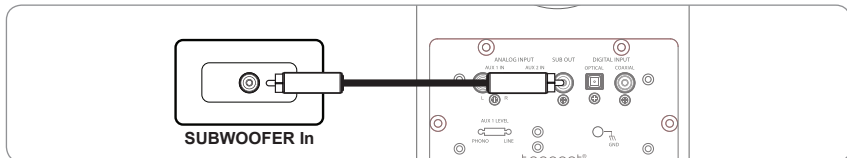

If you need more bass, you can connect a powered Subwoofer to your Spectrum X6BT by using an analog RCA cable.

# CONNECT A TURNTABLE

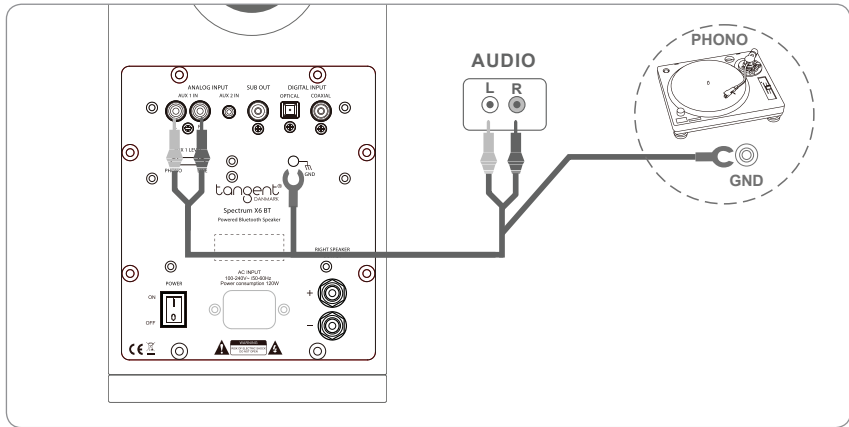

## PHONO

(For use with a turntable without built-in phono pre-amp):

Slide the Phono / Line switch to phono position.

Connect the RCA L/R from your turntable to the RCA L/R inputs on the rear panel of the Tangent Spectrum X6 BT.

Connect the ground wire from the turntable to the GND on the rear panel of the Tangent Spectrum X6 BT.

Press AUX 1 on the Tangent Spectrum X6 BT remote.

## SPECIFICATIONS

Speaker Type/Crossover:	Powered Speaker
Tweeter/Midrange/Woofers:	1" / 2x5"
Amplifier power:	2x60W
Sensitivity:	90dB
Frequency response:	50Hz-20kHz
Amplifier type/AC Power:	Class-D / AC100-240V/50-60Hz
Input Connections:	Bluetooth/jack 3.5/Line RCA/Optical/Coaxial/Phono
Cabinet finish:	Black matt or White matt painting
Cabinet(WxDxH)mm:	166 x268 x 923mm
Net weight (Kg):	13,5 kg / unit



**MERCI D'AVOIR ACHETÉ CE PRODUIT. NOUS L'AVONS CONÇU POUR VOUS DONNER ENTIÈRE SATISFACTION. L'OBJECTIF D'UN PRODUIT TANGENT EST QUE SA CONCEPTION FONDAMENTALEMENT CORRECTE CRÉE UN PRODUIT POUVANT ATTEINDRE D'EXCELLENTE PERFORMANCES À UN PRIX ABORDABLE. PRENEZ LE TEMPS DE LIRE LES CONSIGNES DE SÉCURITÉ SUIVANTES.**

## **IMPORTANTES CONSIGNES DE SECURITE**

**ATTENTION** : Risque de choc électrique.

N'ouvrez pas l'appareil.

1. Lisez, conservez et suivez ces consignes.
2. Installez conformément aux consignes du fabricant.
3. N'installez pas près d'une source de chaleur telle qu'un radiateur, une bouche de chaleur, un poêle ou d'autres appareils (dont les amplificateurs) qui produisent de la chaleur.
4. N'utilisez que des fixations/accessoires indiqués par le fabricant.
5. Protégez le cordon électrique de sorte qu'il ne soit ni piétiné ni comprimé, en particulier au niveau de la fiche, de la prise de courant, et du point de sortie de l'appareil.
6. Débranchez l'appareil en cas d'orages ou si vous ne l'utilisez pas pendant une période prolongée.
7. Ne laissez pas des objets ou du liquide pénétrer à l'intérieur du produit.
8. Confiez toute réparation à un personnel qualifié. Des réparations sont nécessaires si l'appareil est endommagé de quelque façon que ce soit, comme par exemple si le cordon électrique ou la fiche est endommagé, si du liquide a été renversé ou si des objets sont tombés sur l'appareil, si l'appareil a été exposé à la pluie ou à l'humidité, s'il ne fonctionne pas normalement ou qu'on l'a fait tomber.
9. L'ouverture de l'appareil par un personnel non autorisé annulera la garantie limitée.

**ATTENTION** : L'utilisation des commandes ou réglages ou instructions autres que ceux spécifiés dans ce manuel peuvent conduire à une exposition à des radiations dangereuses ou à un fonctionnement risqué.

**Entretien** : Utilisez un tissu sec et doux pour éviter de rayer la surface. N'utilisez pas un alcool de nettoyage, ou un autre solvant pour nettoyer la surface du boîtier car cela peut à la fois abîmer le revêtement et entraîner des pannes électriques et un incendie s'il pénètre dans les composants électroniques de l'appareil ! Avant de nettoyer, débranchez l'appareil de la prise électrique CA.

**Surcharge** : Pour éviter tout risque d'incendie ou de choc électrique, ne surchargez pas les prises de courant des murs ou les rallonges.

**Feu ouvert** : Conservez cette chaîne hi-fi à une distance suffisamment éloignée d'une flamme à

l'air libre comme une bougie allumée. Ne placez aucune source de flamme, comme une bougie allumée sur l'appareil.

**Températures de fonctionnement** : La gamme de température de fonctionnement conseillée pour cette chaîne hi-fi est de 5 à 40 degrés Celsius (41 à 104 degrés Fahrenheit).

**Emplacement de l'étiquette** : Les étiquettes du produit et les notes sur la sécurité se situent à l'arrière de l'appareil et sur l'adaptateur électrique.

**Débranchement en cours de fonctionnement** : Ne retirez pas le cordon électrique CA si vous écoutez la musique.

**Piles de la télécommande** : Conservez la pile de la télécommande hors de portée des enfants. Elle peut entraîner un incendie ou une brûlure chimique si elle est manipulée sans précaution. Ne rechargez pas, démontez, à une chaleur supérieure à 100 degrés Celsius (212 degrés Fahrenheit). Remplacez la pile uniquement par une pile de même type, portant la même référence.

**ATTENTION** : Risque d'explosion en cas de mauvais remplacement de la pile.

**Piles usages** : Veuillez jeter les piles de façon appropriée, conformément aux réglementations locales. Ne placez pas la pile dans le feu. Ce produit peut être recyclé. Les produits portant ce symbole NE doivent PAS être jetés avec les ordures ménagères. Apportez le produit en fin de vie dans un centre de collecte conçu pour le recyclage des appareils électroniques et électriques. Renseignez-vous sur les points de retour et de collecte de votre commune. La directive européenne sur les déchets d'équipements électroniques et électriques (WEEE) a été mise en place pour réduire considérablement la quantité de déchets mis en décharge, diminuant ainsi les impacts environnementaux sur la planète et sur la santé de l'homme. Agissez de façon responsable en recyclant les produits usagés. Si ce produit peut encore être utilisé, donnez-le ou vendez-le.

## INFORMATION

---

### **DÉBALLAGE**

Cette enceinte a été soigneusement testée et inspectée pendant la production, et avant d'être emballée et expédiée. Après le déballage, vérifiez tout dégât potentiel. Un appareil est rarement endommagé pendant le transport, mais si cela se produit, contactez immédiatement votre revendeur.

Nous vous conseillons de conserver la boîte et le matériel d'emballage pour toute expédition ultérieure.

### **INSTALLATION CONSEILLÉE D'UNE ENCEINTE**

Le bon emplacement d'une enceinte a un impact important sur la qualité du son. Il existe de multiples théories, mais les pièces et les goûts sont tous différents, il est donc impossible d'indiquer le bon emplacement. Nous vous conseillons donc d'essayer divers endroits pour voir ce qui vous convient le mieux.

Afin d'obtenir la meilleure réponse de basses, nous vous conseillons de garder une distance minimum de 20-25 cm entre les enceintes et le mur arrière. Pour la hauteur, placez les enceintes avec le haut-parleur d'aigus au niveau des yeux de votre position d'écoute la plus courante.

### **CONDITIONNEMENT ET RODAGE D'UNE ENCEINTE**

Bien qu'une période de rodage ne soit pas nécessaire, nous vous conseillons de diffuser de la musique entre 24 à 48 heures avec les enceintes avant d'apporter un avis critique ou de modifier la position de l'enceinte.

### **ENTRETIEN D'UNE ENCEINTE**

Nous ne conseillons pas l'utilisation de solvants ou de produits nettoyants sur les caissons ou les haut-parleurs. Essayez simplement avec un tissu sec et doux.

# PANNEAU ARRIÈRE ET AVANT

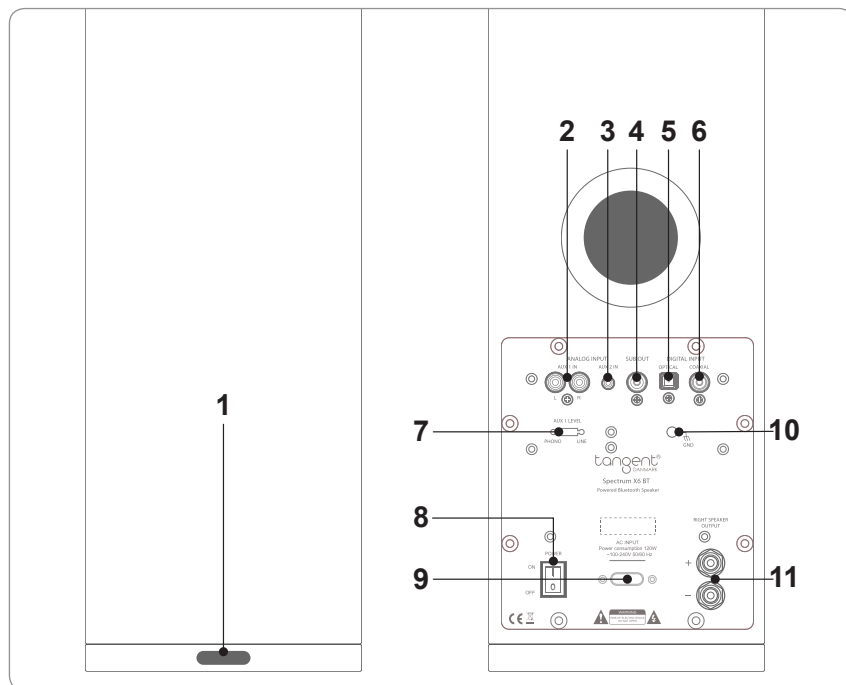

1. Voyant LED - alimentation et détecteur Bluetooth
2. Entrée AUX. 1  
Connection RCA stéréo gauche/droite pour lecteur CD/DVD, TV etc.
3. Entrée AUX. 2  
Connection fiche de type mini prise jack 3,5 mm
4. SUB OUT : Sortie audio subwoofer filtrée de 20 à 220Hz Connection au caisson de basse actif
5. Entrée audio optique
6. Entrée audio coaxial

7. Sélection entrée phono ou ligne
8. Interrupteur marche/arrêt de l'enceinte active
9. Entrée du câble d'alimentation
10. Entré câble de masse (phono) pour platine vinyle
11. Sortie du canal droit de l'amplificateur vers l'enceinte passive

# TÉLÉCOMMANDE

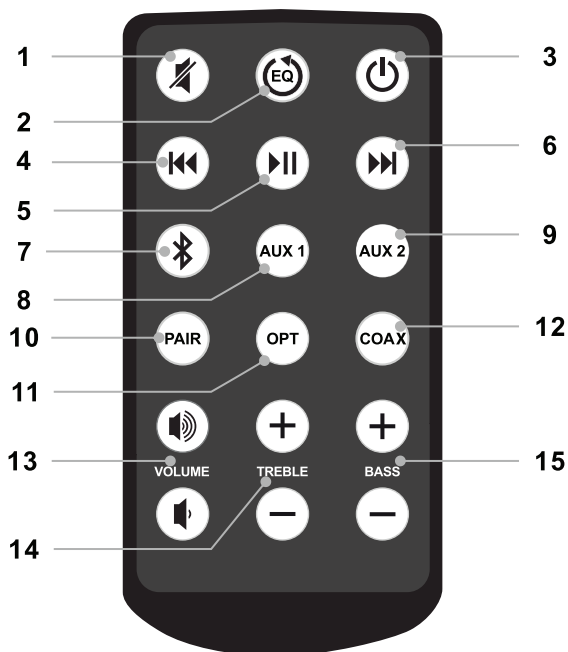

- |  |   |
|--|---|
| 1. Coupure du son                                      | 10. Bouton d'appairage Bluetooth                          |
| 2. Réinitialise l'égalisation des aigues et graves     | 11. Sélection d'entrée optique                            |
| 3. Marche/Veille                                       | 12. Sélection d'entrée coaxiale                           |
| 4. Piste précédente                                    | 13. Volume générale - Augmenter/Diminuer                  |
| 5. Lecture/Pause                                       | 14. Volume égaliseur aigus ( $\pm 2\text{dB}$ par appui)  |
| 6. Piste suivante                                      | 15. Volume égaliseur graves ( $\pm 2\text{dB}$ par appui) |
| 7. Sélection d'entrée Bluetooth                        |   |
| 8. AUX 1<br>Sélection d'entrée RCA                     |   |
| 9. AUX 2<br>Sélection d'entrée mini-jack stéréo 3,5 mm |   |

## SCHÉMA DE CÂBLAGE DES ENCEINTES

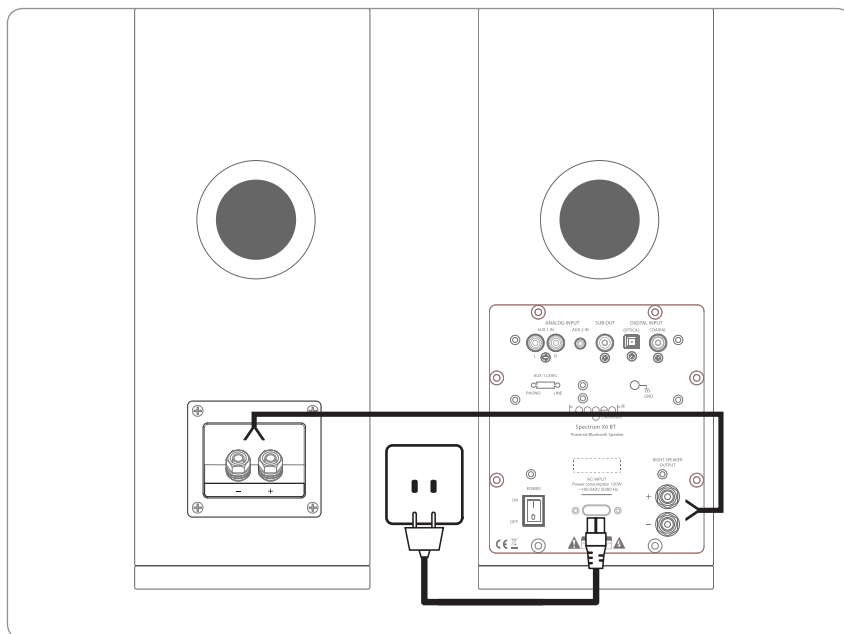

Branchez les bornes ROUGE [+] et NOIRE [-] de l'enceinte active aux bornes correspondantes de l'enceinte passive en utilisant le câble d'enceinte fourni. L'enceinte active doit être placée à gauche de votre installation et l'enceinte passive à droite. Les extrémités du câble doivent être dénudées pour permettre la transmission des signaux.

Note : Ne jamais brancher deux enceintes actives ensemble en stéréo. Toujours utiliser une enceinte active et une enceinte passive pour une configuration stéréo.

Branchez le câble d'alimentation à l'enceinte active et l'autre extrémité à la prise de courant.



# FONCTION BLUETOOTH

---

## **APPAIRAGE BLUETOOTH**

1. Allumez votre Spectrum X6BT.
2. Sur la télécommande, sélectionnez Bluetooth.
3. Assurez-vous que la fonction Bluetooth soit activée sur votre appareil audio Bluetooth.
4. Sur la télécommande, sélectionnez Appairage. Cela permettra à votre Spectrum X6BT d'être détecté. Le voyant LED, alors, clignotera rapidement.
5. Sur votre appareil audio Bluetooth, sélectionnez Tangent Spectrum. Si on vous demande un code, utilisez 1234 ou 0000.
6. Si l'appairage est réussi, le voyant LED restera allumé.

L'appairage entre votre Spectrum X6BT et votre appareil audio Bluetooth ne doit être effectué qu'une fois. Les connexions ultérieures entre ces deux mêmes appareils se feront automatiquement, sans appairage.

## **TÉLÉCOMMANDE ET VOTRE APPAREIL AUDIO BLUETOOTH**

En utilisant la télécommande du Spectrum X6BT, vous pourrez utiliser l'ordre suivant :

- Lecture
- Pause
- Piste suivante
- Piste précédente

Pour que cela fonctionne, votre appareil audio Bluetooth devra être compatible avec le profil AVRCP.

## BRANCHER UN LECTEUR MP3

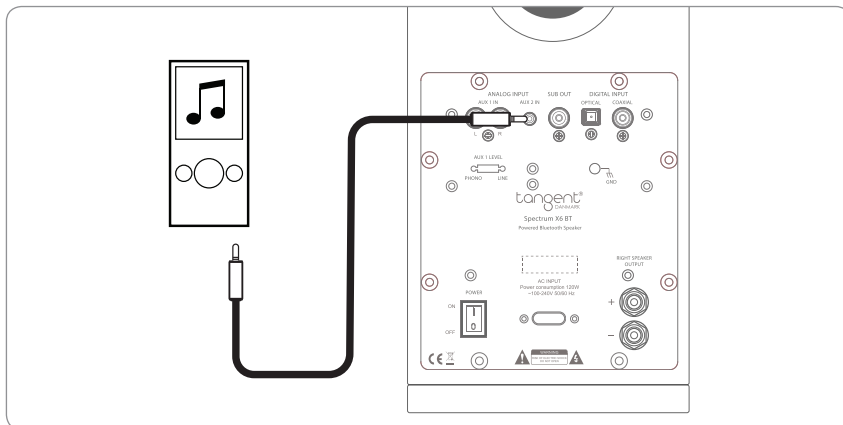

Branchez votre lecteur MP3 avec le câble mini-jack 3,5 mm à l'entrée AUX 2.  
**ATTENTION :** Lorsque vous branchez le câble audio, assurez-vous que vos enceintes soient éteintes.

## BRANCHER UN LECTEUR CD, DVD, UNE TV

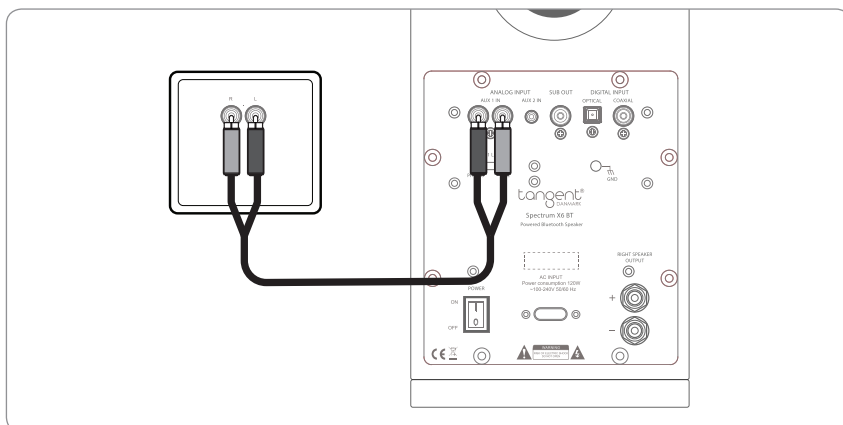

Branchez une source stéréo analogique audio avec le câble RCA.  
**ATTENTION :** Lorsque vous branchez le câble audio, assurez-vous que vos enceintes soient éteintes.

## BRANCHER UNE SOURCE AUDIO NUMÉRIQUE

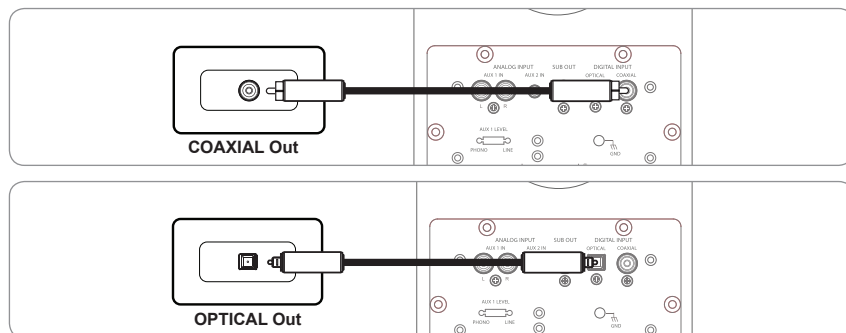

Afin d'obtenir une meilleure qualité sonore, utilisez l'entrée numérique de l'enceinte Spectrum X6BT.

Ces entrées numériques sont uniquement compatibles avec un signal stéréo (Modulation PCM).

## BRANCHER UN CAISSON DE BASSES ACTIF

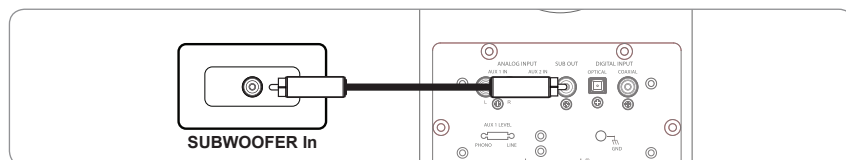

Pour un rendu sonore plus riche en grave, vous pouvez brancher un caisson de basses actif à votre Spectrum X6BT en utilisant un câble analogique RCA.

## BRANCHER UN PLAQUE TOURNANTE

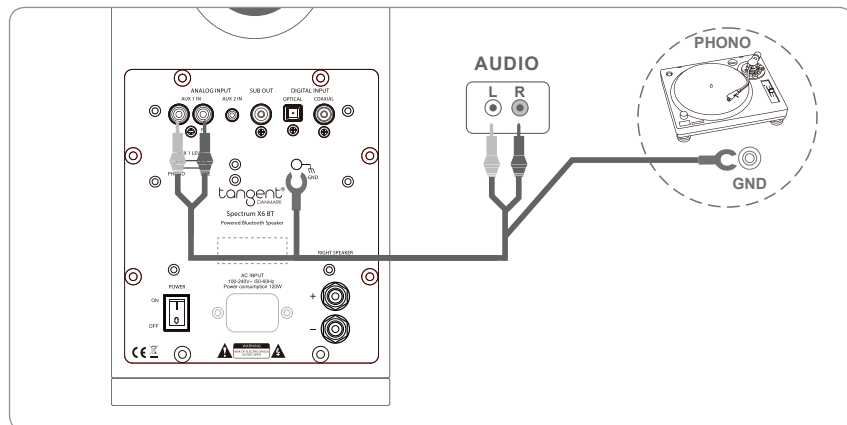

### PHONO

(À utiliser avec un plateau tournant sans préampli phono intégré):

Faites glisser le commutateur Phono / Line sur la position phono.

Branchez le RCA L / R de votre tourne-disque aux entrées RCA L / R sur le panneau arrière du Spectrum X6 BT.

Branchez le fil de mise à la terre du plateau tournant au GND sur le panneau arrière du Spectrum X6 BT.

Appuyez sur AUX 1 sur la télécommande Spectrum X6 BT.

## SPÉCIFICATIONS

Répartiteur/Type d'enceinte	Enceinte active
Haut-parleur de graves/d'aigus/médial	1 "/td>
Puissance d'amplification	2x60W
Imp. nominale/Sensibilité	90 dB
Réponse de fréquence	50Hz-20kHz
Type d'amplificateur/Alimentation CA	Classe D/ AC100-240V/ 50-60Hz
Connexion d'entrée	Bluetooth/PRISE 3,5/Ligne RCA/Optique/Coaxial/Phono
Finition boîtier/surface	Finition en peinture mat noire, blanche
Boîtier (LxPxH) mm	166 x 268 x 923mm
Poids net (Kg)	13.5Kg



**TACK FÖR ATT DU KÖPT DENNA PRODUKT. DEN ÄR FRAMTAGEN FÖR ATT GÖRA DIG HELT NÖJD. MÅLSÄTTNINGEN FÖR VARJE TANGENT-PRODUKT ÄR ATT GRUNDLÄGGANDE KORREKT DESIGN KAN SKAPA EN PRODUKT SOM UPPNÅR UTMÄRKT PRESTANDA OCH PRISVÄRDHET. ÄGNA LITE TID ÅT ATT LÄSA FÖLJANDE SÄKERHETSINSTRUKTIONER.**

## **VIKTIGA SÄKERHETSINSTRUKTIONER**

**FÖRSIKTIGT:** Risk för elstötar. Öppna inte enheten.

1. Läs, behåll och följ dessa instruktioner.
2. Installera i enlighet med tillverkarens instruktioner.
3. Installera inte i närheten av värmekällor såsom element, värmare, spisar eller annan utrustning (inklusive förstärkare) som producerar värme.
4. Använd endast tillbehör som specificerats av tillverkaren.
5. Skydda nätkabeln så att ingen trampar på den och så att den inte kläms, speciellt vid kontakter, eluttag och där den kommer ut från utrustningen.
6. Koppla ur utrustningen under åskväder eller när den inte används under en längre tid.
7. Låt inte föremål eller vätska komma in i produkten.
8. Överlåt allt servicearbete till auktoriserad servicepersonal. Service behövs om utrustningen har skadats på något sätt, såsom om nätkabeln eller kontakten skadats, om vätska har spillts eller föremål fallit in i utrustningen, om utrustningen har utsatts för regn eller väta, om den inte fungerar normalt eller har tappats.
9. Om enheten öppnas av icke auktoriserade personer upphör den begränsade garantin att gälla.

**FÖRSIKTIGT:** Användning av andra kontroller eller justeringar eller andra procedurer än de som beskrivs häri kan orsaka farlig strålningsexponering eller andra riskfyllda situationer.

Rengöring: Använd en mjuk, torr trasa så att ytan inte repas. Använd inte alkohol eller andra lösningsmedel på höljets yta då detta både kan skada ytbehandlingen och orsaka elfel och brand om det kommer i kontakt med enhetens elektronik! Koppla bort enheten från nätströmmen innan rengöringen.

Överbelastning: För att undvika risk för brand och elstötar, överbelasta inte eluttag eller

förlängningsladdar.

Öppen eld: håll detta ljudsystem på ett säkert avstånd från öppna lågor såsom ett tändt ljus. Öppna lågor, såsom tända ljus, får inte placeras på enheten.

Drifttemperatur: Det rekommenderade drifttemperaturområdet för ljudsystemet är 5 till 40 grader Celsius.

Etikettens placering: Produktetiketter och säkerhetsmärkning finns bak på enheten och strömadaptern.

Urkoppling under drift: Ta inte bort nätkabeln om musik spelas.

Batterier i fjärrkontrollen: Håll fjärrkontrollens batterier borta från barn. De kan orsaka brand eller kemiska brännskador om de hanteras felaktigt. Ladda inte upp, plocka inte isär och värn inte över 100 grader Celsius. Byt endast ut mot batterier av korrekt typ och modellnummer.

**FÖRSIKTIGT:** Risk för explosion om batterierna inte byts ut korrekt.

Använda batterier: Kassera använda batterier korrekt, följ lokala förordningar. Kasta inte batteriet på en eld.

Denna produkt kan återvinnas. Produkter som bär denna symbol får INTE kastas med vanligt hushållsavfall. Vid slutet av produktens livslängd, ta med den till en samlingsplats avsedd för återvinning av elektrisk och elektronisk utrustning. Mer information om samlingsplatser finns hos dina lokala myndigheter.

Det europeiska Waste Electrical and Electronic

Equipment (WEEE)-direktivet antogs för att drastiskt minska mängden avfall som går till soptippar, för att därmed minska miljöpåverkan på planeten och människors hälsa. Ta ditt ansvar genom att återvinna använda produkter. Om produkten fortfarande fungerar, överväg att ge bort den eller sälja den.

## INFORMATION

---

### Uppackning

Dessa högtalare har testats noggrant och inspekterats under tillverkningen och innan förpackning och leverans. Efter att du packat upp dem, kontrollera om det finns skador. Det är ovanligt att en enhet skadas under transport, men om det inträffar, kontakta omedelbart din återförsäljare.

Vi rekommenderar att du behåller originalkartongen och förpackningsmaterialet för framtida transporter.

### Rekommenderad högtalarinställning

Korrekt högtalarplacering har en stor påverkan på ljudkvaliteten. Det finns många olika teorier, men alla rum och smaker är olika, så det är omöjligt att specificera en korrekt placering. Vi föreslår att du experimenterar med några olika placeringar för att se vad som passar bäst för dig.

För bästa bassvar rekommenderar vi att du håller ett avstånd på minst 20-25 cm mellan högtalarna på den bakre väggen. När det gäller höjden, placera högtalarna med diskant-högtalarna i ögonhöjd för din vanligaste lyssningsposition.

### Inkörning av högtalarna

Även om en inkörningsperiod inte behövs rekommenderar vi att du spelar upp mellan 24 till 48 timmar med musik genom högtalarna innan du utför viktig lyssning eller högtalarplacering.

### Rengöra högtalarna

Vi rekommenderar att du inte använder lösningsmedel eller rengöringsmedel på höljet eller högtalardrivenheterna. Torka bara med en mjuk, torr trasa.

## FRONT- OCH BAKPANEL

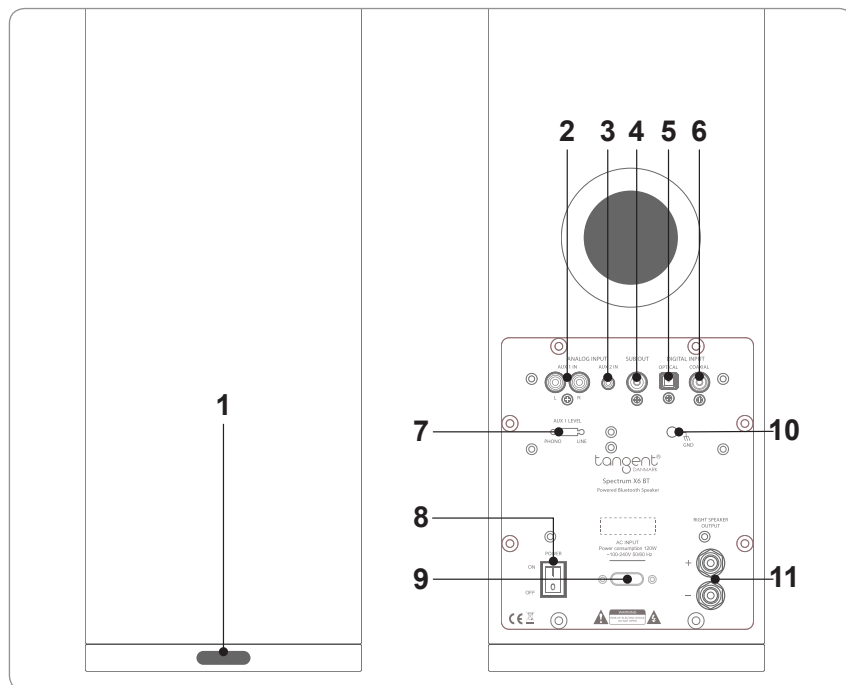

1. LED för ström och BT

2. Aux in1

För höger/vänster RCA-stereokontakter från CD/DVD, TV etc.

3. Aux in2

För 3,5 mm minikontakt, från iPod, dator etc.

4. SUB OUT För anslutning till en subwoofer med slutsteg

5. Optisk audio in

6. Koaxial audio in

7. Höger högtalarutmatning

Signalutmatning, för anslutning till höger passiv Spectrum X6 BT-högtalare.

8. Strömkontakt

9. Ström PÅ/AV

10. Inmatnings groundwire

11. Höger kanal förstärkarutgången för att ansluta till den passiva högtalaren.



## FJÄRRKONTROLL

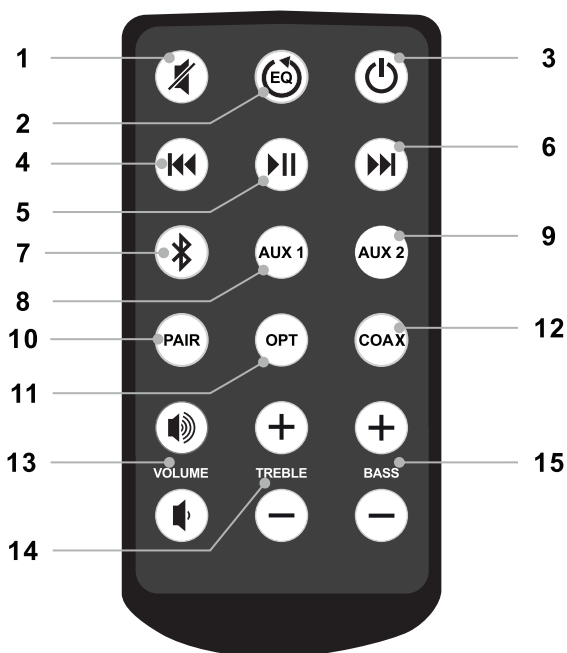

1. Mute
2. Återställ bas- och diskant-EQ
3. Ström / Standby
4. Föregående spår
5. Play / Paus
6. Nästa spår
7. Välj Bluetooth-inmatning
8. AUX1
- Välj RCA-inmatning
9. AUX2
- Välj inmatning för 3,5 mm-stereominikontakt
10. Bluetooth-parkopplingsknapp
11. Välj optisk inmatning

12. Välj koaxial inmatning
13. Öka/minska volymen
14. Öka/minska diskantutmatning
15. Öka/minska basutmatning

# HÖGTALARENS KOPPLINGSSCHEMA

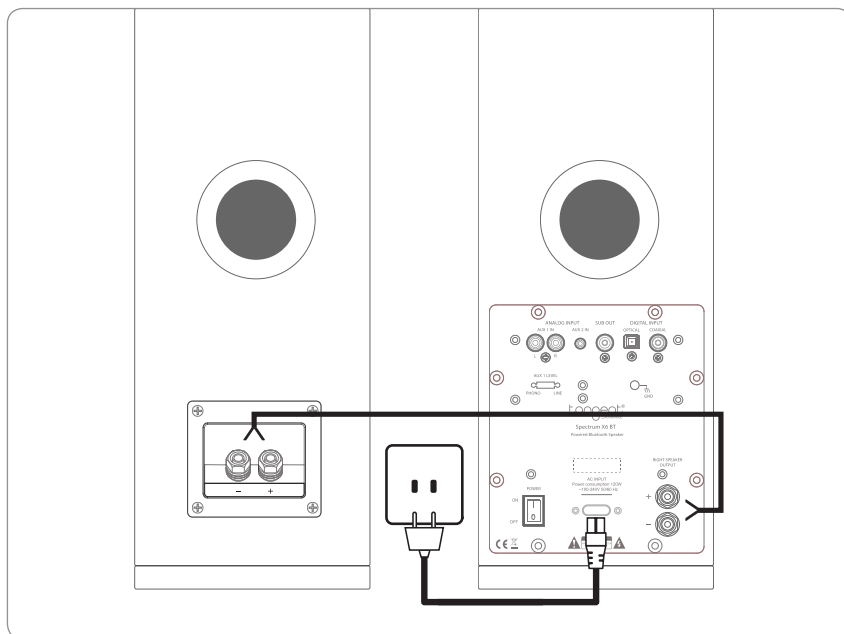

Ansluta den RÖDA [+] och svart [-] terminaler från den aktiva högtalaren till motsvarande terminaler på den passiva högtalaren med den medföljande högtalarkabeln . Den aktiva högtalare måste placeras till vänster om dina inställningar, den passiva högtalare till höger. Mantel på kabeln måste skalas på alla ändar.

Obs: Anslut inte två aktiva högtalare i stereo.

Anslut strömkabeln.

## BLUETOOTH-FUNKTION

---

### **BLUETOOTH-PARKOPPLING**

1. Slå på din Spectrum X6BT.
2. Välj Bluetooth på fjärrkontrollen.
3. Se till att Bluetooth-funktionen är aktiverad på din Bluetooth Audio-enhet.
4. Välj Pair på fjärrkontrollen. Din Spectrum X6BT kan hittas. LED:n på fronten blinkar snabbt.
5. Välj Tangent Spectrum på din Bluetooth Audio-enhet. Om du uppmanas att ange en kod, använd 1234 eller 0000.
6. Om parkopplingen lyckas lyser LED:n på fronten konstant.

Parkoppling mellan din Spectrum X6BT och din Bluetooth Audio-enhet ska bara utföras en gång. Ingen parkoppling behövs för ytterligare anslutningar.

### **FJÄRRSTYRA DIN BLUETOOTH AUDIO-ENHET**

Med fjärrkontrollen för Spectrum X6BT kan du använda följande kontroller:

- Play
- Paus
- Nästa spår
- Föregående spår

För att detta ska fungera måste din Bluetooth Audio-enhet vara kompatibel med AVRCP

## ANSLUTA EN MP3-SPELARE

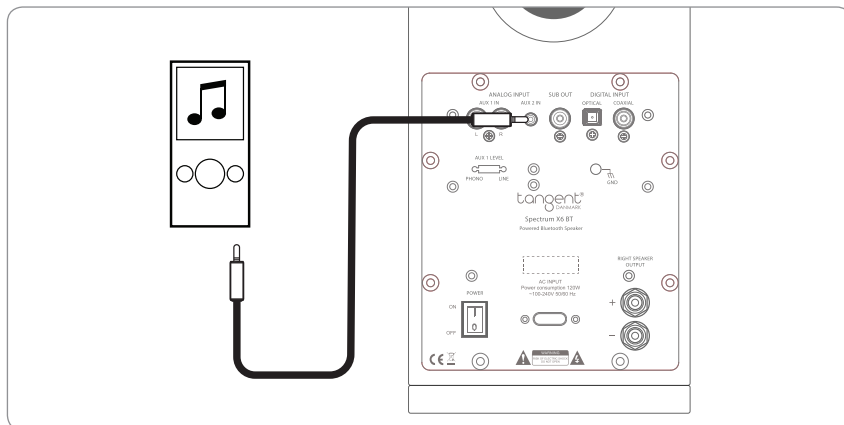

Anslut din MP3-spelare med en 3,5 mm minikontaktkabel till AUX 2-ingången. FÖRSIKTIGT: När du ansluter en audio-kabel, se till att högtalarna är avstängda.

## ANSLUTA EN CD-SPELARE, TV, DVD

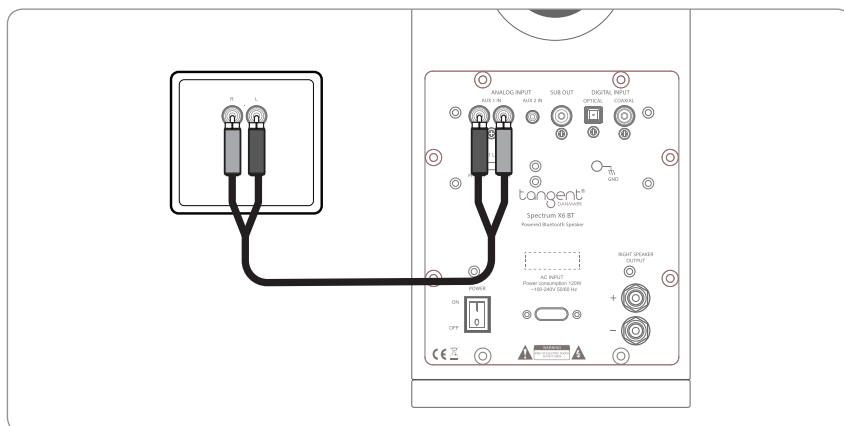

Anslut analoga stereokällor med en RCA-kabel. FÖRSIKTIGT: När du ansluter en audio-kabel, se till att högtalarna är avstängda.

## ANSLUTA EN DIGITAL AUDIO-KÄLLA

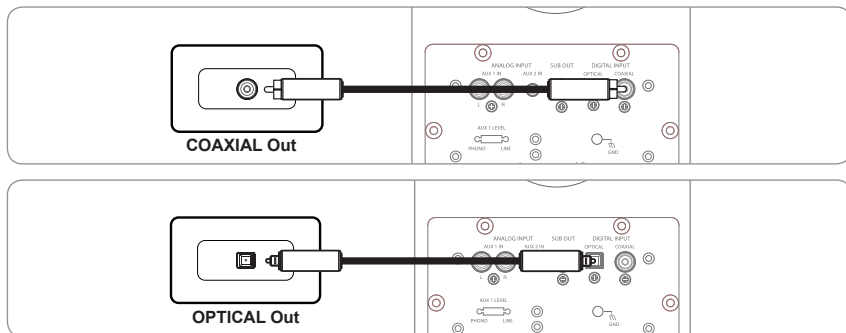

För att få bästa ljudkvalitet, använd den digitala ingången på Spectrum X6BT.

Dessa digital ingångar är endast kompatibla med stereosignaler (PCM).

## ANSLUTA EN SUBWOOFER MED SLUTSTEG

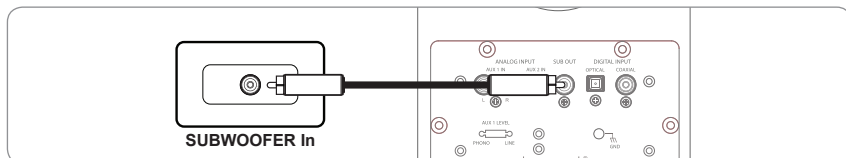

Om du behöver mer bas kan du ansluta en subwoofer med slutsteg till din Spectrum X6BT genom att använda en analog RCA-kabel.

# ANSLUT EN SKIVSPELARE

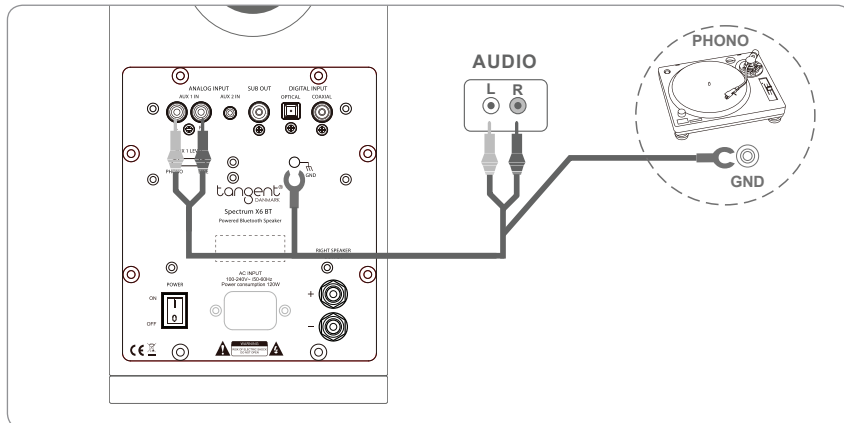

## PHONO

(För användning med en skivspelare utan inbyggd förstärkare):

Skjut Phono / Line-omkopplaren phono läge.

Anslut RCA L / R från din skivspelare till RCA L / R-ingångar på baksidan av Spectrum X6 BT.

Anslut jordkabeln från skivspelaren till GND på baksidan av Spectrum X6 BT.

Tryck AUX 1 på Spectrum X6 BT fjärrkontroll.

## SPECIFIKATIONER

### MODELL

### SPECTRUM 6 BT

Högtalartyp/Crossover	Powered aktiv Högtalare
Tweeter/Midrange/Woofers	1" / 2x5"
Förstärkare effekt:	2x60 W
Frekvensomfång :	50-20 KHz
Förstärkartyp/nätström	Klass-D / AC100-240V 50/60Hz
Ingånganslutning	Bluetooth/Kontakt 3,5/Line RCA/optisk/koaxial
Hölje/yta	Svart, vitt matt målad finish
Hölje (BxDxH) mm	166x268x923mm
Totalvikt (kg)	13,5 kg



**GRACIAS POR ADQUIRIR ESTE PRODUCTO. LO HEMOS DISEÑADO PARA DARLE COMPLETA SATISFACCIÓN. EL OBJETIVO DE CADA PRODUCTO TANGENT ES FUNDAMENTALMENTE QUE UN DISEÑO CORRECTO PUEDE PRODUCIR UN PRODUCTO CAPAZ DE LOGRAR EXCELENTES PRESTACIONES Y UN PRECIO ASEQUIBLE. TÓMESE SU TIEMPO PARA LEER LAS SIGUIENTES INSTRUCCIONES ACERCA DE LA SEGURIDAD.**

## **INSTRUCCIONES IMPORTANTES ACERCA DE LA SEGURIDAD**

**PRECAUCIÓN:** Hay riesgo de descarga eléctrica. No abra la unidad.

1. Lea, guarde y siga estas instrucciones.
2. Instale de acuerdo con las instrucciones del fabricante.
3. No instale cerca de fuentes de calor como radiadores, rejillas de calor, cocinas u otros aparatos (incluso amplificadores) que produzcan calor.
4. Utilice solo implementos/accesorios especificados por el fabricante.
5. Proteja el cable de alimentación para que no sea pisado o pellizcado especialmente en los enchufes, receptáculos de comodidad y el punto por el que salen del aparato.
6. Desenchufe este aparato durante tormentas de relámpagos o cuando no se utilice durante largos periodos de tiempo.
7. No permita que objetos ni líquidos entren al producto.
8. Solicite asistencia al personal de servicio cualificado. Se necesita asistencia cuando el aparato se dañe de alguna manera, tal como si el cable de alimentación o el enchufe se dañan, se ha derramado líquido o han caído objetos en el aparato, el aparato se ha expuesto a la lluvia o la humedad, no funciona normalmente o se ha caído.
9. Abrir la unidad por personal no autorizado anulará la garantía limitada.

**PRECAUCIÓN:** El uso de controles o ajustes o la realización de procedimientos de manera distinta a la de este documento pueden tener como resultado una exposición peligrosa a radiación.

**Limpieza:** Utilice un trapo suave y seco para evitar hacer rasguños en la superficie. ¡No utilice alcohol de limpieza u otros líquidos disolventes para limpiar la superficie del Mueble ya que esto puede dañar el revestimiento y también producir fallos eléctricos y fuego si entra en la electrónica en la unidad!

**Antes de limpiar,** desenchufe la unidad de la toma de alimentación de CA.

**Sobrecarga:** Para evitar el riesgo de fuego o descarga eléctrica, evite sobrecargar las tomas de pared o las alargaderas.

**Fuego:** mantenga este sistema de sonido a una distancia segura de cualquier llama viva como una vela iluminada. No debe colocarse sobre el aparato ninguna fuente de llama viva, como velas encendidas.

**Temperaturas de funcionamiento:** El intervalo recomendado de temperaturas de funcionamiento para el sistema de sonido es de 5 a 40 grados centígrados (41 a 104 grados Fahrenheit).

**Ubicación de etiquetas:** Las etiquetas del producto y las marcas relacionadas con la seguridad están situadas en la parte trasera de la unidad y el adaptador de alimentación.

**Desenchufar mientras está en funcionamiento:** No quite el cable de alimentación de CA si se está reproduciendo música.

**Las baterías del mando a distancia:** Mantenga la batería del mando a distancia lejos de los niños. Puede causar un fuego o quemaduras químicas si se manejan mal. No recargue, desmontado, a temperatura superior a 100 grados centígrados (212 grados Fahrenheit). Reemplace sólo por una batería de número de modelo y de tipo correcto.

**PRECAUCIÓN:** Si la batería se sustituye incorrectamente existe riesgo de explosión.

**Baterías utilizadas:** Deshágase apropiadamente de las baterías utilizadas, siguiendo las regulaciones locales. No coloque la batería en el fuego.

Este producto puede ser reciclado. Los productos que llevan este símbolo NO deben ser tirados con la basura normal de la casa. Al final de la vida del producto, llévelo a un punto de la recogida designado para el reciclaje de dispositivos eléctricos y electrónicos. Averigüe en su administración local los puntos de devolución y recogida más cercanos.

La Directiva Europea de Residuos de Equipos Eléctricos y Electrónicos (WEEE) fue aplicada para reducir drásticamente la cantidad de residuos que van a vertederos, reduciendo con ello el impacto ambiental en el planeta y en la salud humana.

Por favor actúe responsablemente reciclando los productos utilizados. Si este producto es todavía utilizable, considere darlo o venderlo.



# INFORMACION

## DESEMBALAJE

Estos altavoces se han probado e inspeccionado con cuidado durante la producción y antes de embalar y enviar. Después de desembalar compruebe si hay daños. Es raro que una unidad se dañe durante el envío, pero si esto sucede contacte inmediatamente su proveedor.

Recomendamos guardar los cartones y materiales de embalaje originales para un envío futuro.

## CONFIGURACIÓN RECOMENDADA DEL ALTAVOZ

Una configuración correcta del altavoz tiene un gran impacto en la calidad del sonido. Hay muchas teorías diferentes, pero todas las habitaciones y gustos son diferentes, por lo que es imposible especificar una colocación correcta. Le sugerimos experimentar con diferentes ubicaciones para encontrar la mejor para usted.

Para mejorar la respuesta de los bajos, le recomendamos que mantenga una distancia mínima de 20-25 cm entre los altavoces y la pared trasera. Para la altura, coloque los altavoces con los agudos (tweeter) a la altura de los ojos en su posición de escucha más común.

## ACONDICIONAMIENTO Y ADAPTACIÓN DEL ALTAVOZ

Aunque no se necesita un período de adaptación, se recomienda reproducir música de 24 a 48 horas por los altavoces antes de criticar cómo se oyen o la colocación de los altavoces.

## LIMPIEZA DEL ALTAVOZ

Le recomendamos no utilizar disolventes o limpiadores en los muebles o en las unidades controladoras del altavoz. Limpie sólo con un trapo suave y seco.

## PANEL DELANTERO Y TRASERO

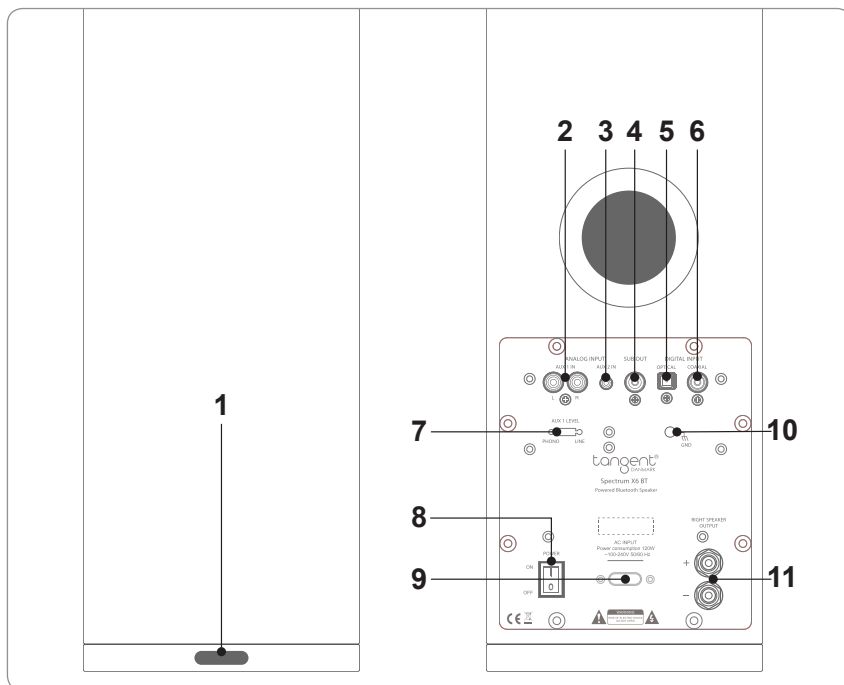

1. LED de alimentación y detector BT

2. AUX. 1 entrada

Para enchufes estéreo RCA izquierdo / derecho de CD / DVD, TV, etc.

3. AUX. 2 entradas

Para conectar un conector mini jack de 3,5 mm

4. SUB OUT para conectar un subwoofer activo

5. Entrada de audio óptica

6. Entrada de audio coaxial

7. Selección de entrada Phono o línea

8. Interruptor para la alimentación de tensión de entrada

ENCENDIDO APAGADO

9. Entrada de alimentación del enchufe principal

10. Cable de conexión de entrada

11. Salida del amplificador de canal derecho para conectar al altavoz pasivo.

## MANDO A DISTANCIA

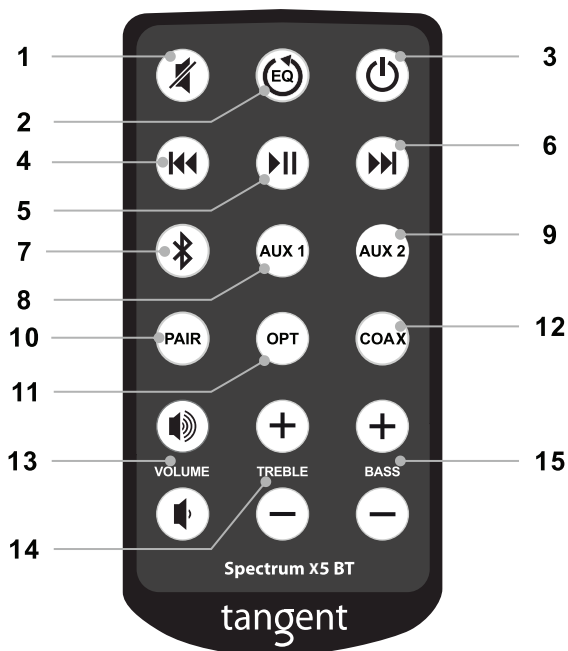

1. Silencio
2. Restablecer Bajos y Agudos EQ
3. Alimentación / Espera
4. Pista anterior
5. Reproducción / Pausa
6. Pista siguiente
7. Selección de entrada de Bluetooth
8. AUX1  
Selección de entrada de RCA
9. AUX2  
Selección de entrada estéreo por conector de 3,5 mm
10. Botón de emparejamiento Bluetooth

11. Selección de entrada óptica
12. Selección de entrada coaxial
13. Subir / Bajar Volumen
14. Subir / Bajar Salida Graves
15. Subir / Bajar Salida Bajos

## DIAGRAMA DE CABLEADO DE ALTAVOZ

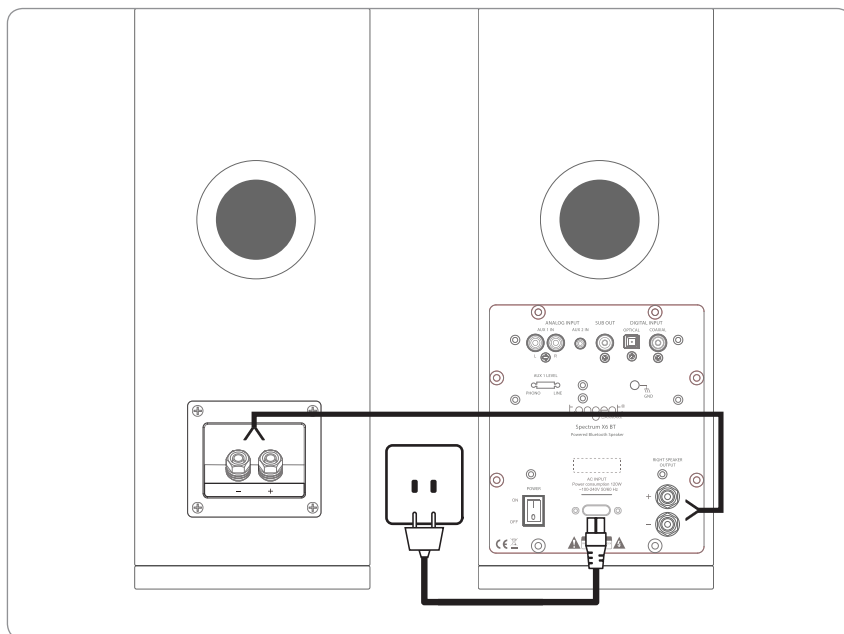

Conecte los terminales ROJO [+] y negro [-] desde el altavoz activo a los terminales correspondientes en el altavoz pasivo utilizando el cable de altavoz incluido. El altavoz activo tiene que colocarse a la izquierda de la configuración, el altavoz pasivo a la derecha. La envoltura en el cable se debe despojar en todos los extremos.

**Nota:** No conecte dos altavoces activos en estéreo.

Conecte el cable de alimentación.

# FUNCIÓN DE BLUETOOTH

---

## EMPAREJAMIENTO DE BLUETOOTH

1. Encienda su Spectrum X6BT.
2. En el mando a distancia, seleccione Bluetooth.
3. Asegúrese de que la función de Bluetooth está activa en su dispositivo de audio de Bluetooth.
4. En el mando a distancia, seleccione Emparejar. Esto pondrá su Spectrum X6BT en estado detectable. El led delantero parpadeará rápidamente.
5. En su dispositivo de audio de Bluetooth, seleccione Spectrum Tangent. Si se le pide un código utilice 1234 o 0000.
6. Si el emparejamiento tiene éxito, el led delantero quedará fijo.

El emparejamiento entre su Spectrum X6BT y su dispositivo de audio de Bluetooth solo debe hacerse una vez. Las siguientes conexiones no necesitarán emparejamiento.

## MANDO A DISTANCIA DE SU DISPOSITIVO DE AUDIO DE BLUETOOTH

Utilizando el mando a distancia del Spectrum X6BT, podrá utilizar el orden siguiente:

- Reproducir
- Pausa
- Pista siguiente
- Pista anterior

Para que esto funcione su dispositivo de audio de Bluetooth deberá ser compatible con AVRCP

## CONEXIÓN A UN REPRODUCTOR DE MP3

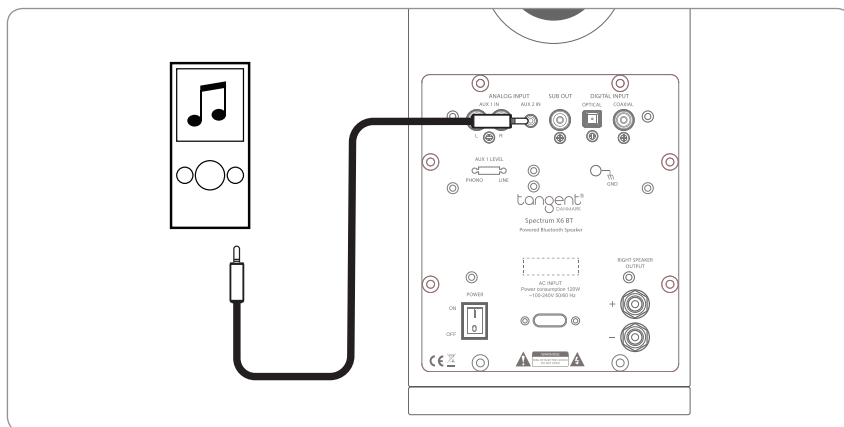

Conecte su reproductor de MP3 con un cable de conector de 3,5 mm a una entrada AUX2. PRECAUCIÓN: Al conectar el cable de audio, asegúrese de que sus altavoces están apagados.

## CONECTE UN REPRODUCTOR DE CD, TV, DVD

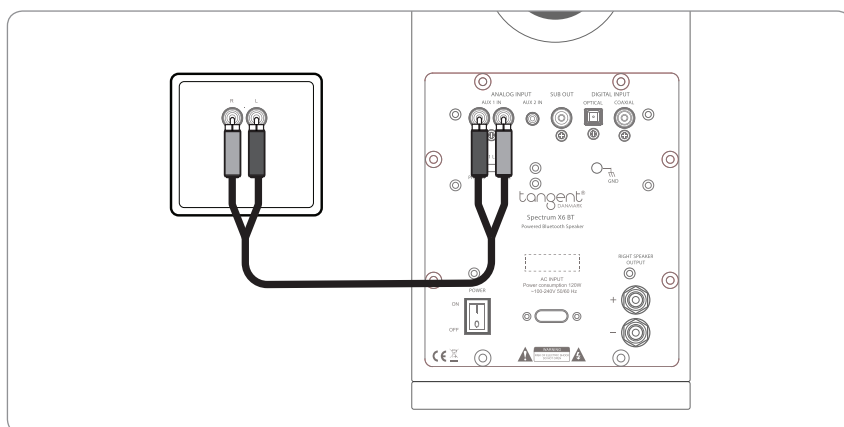

Conecte cualquier fuente analógica de audio estéreo con cable RCA. PRECAUCIÓN: Al conectar el cable de audio, asegúrese de que sus altavoces están apagados.

## CONECTE UNA FUENTE DIGITAL DE AUDIO

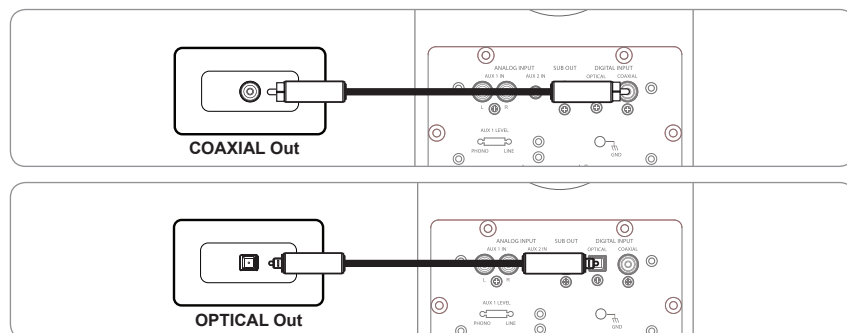

Para conseguir la mejor calidad de audio, utilice por la entrada digital del Spectrum X6BT.

Esa entrada digital sólo es compatible con señal estéreo (PCM).

## CONEXIÓN A UN ALTAVOZ DE GRAVES ALIMENTADO

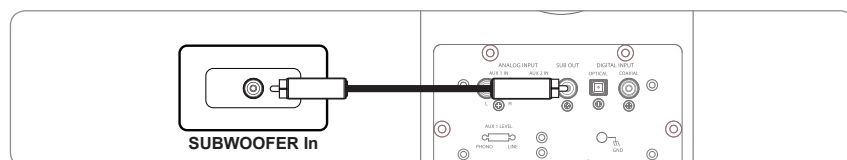

Si necesita más bajos, puede conectar un Subwoofer a su Spectrum X6BT utilizando un cable analógico RCA.

# CONECTAR UN REPRODUCTOR DE DISCOS

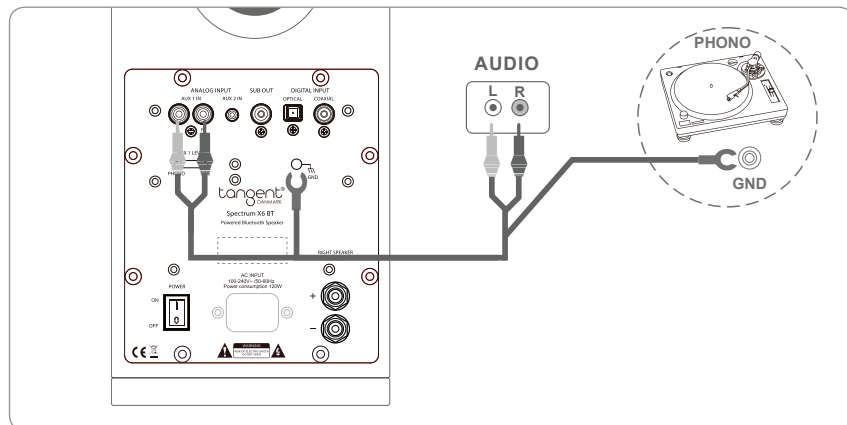

## PHONO

(Para usar con un plato giratorio sin pre-amplificador phono incorporado):

Deslice el interruptor Phono / Line a la posición phono.

Conecte el RCA L / R desde su giradiscos a las entradas RCA L / R en el panel trasero del Spectrum X6 BT.

Conecte el cable de tierra del plato giratorio al GND en el panel trasero del Spectrum X6 BT.

Presione AUX 1 en el control remoto Spectrum X6 BT.

## SPECIFIKATIONER

### MODELO

Tipo de altavoz / crossover:  
Tweeter / Midrange / Woofer:  
Potencia del amplificador:  
Sensibilidad:  
Respuesta frecuente:  
Tipo de amplificador / alimentación de CA:  
Conexiones de entrada:  
Acabado de gabinete:  
Armario (Ancho x Profundo) mm:  
Peso neto / kg):

### SPECTRUM 6 BT

Altavoz activo activado  
1" / 2x5"  
2x60W  
90dB  
50Hz-20kHz  
Clase-D / AC100-240V / 50-60Hz  
BT/Jack 3.5/Línea RCA/Óptico/Coaxial/Phono  
Pintura matt negra o blanca mate  
166 x 268 x 923 mm  
13,5 kg / unidad





**GRAZIE PER AVER ACQUISTATO QUESTO PRODOTTO. E' STATO PROGETTATO PER SODDISFARE IL CLIENTE. L'OBIETTIVO DI OGNI PRODOTTO TANGENT È DI CREARE UN PRODOTTO DALL'OTTIMO DESIGN CAPACE DI RAGGIUNGERE UNA ECCELLENTE PRESTAZIONE A OTTIMI PREZZI. E' IMPORTANTE LEGGERE ATTENTAMENTE LE SEGUENTI ISTRUZIONI.**

## **IMPORTANTI ISTRUZIONI DI SICUREZZA**

**ATTENZIONE:** Rischio di scosse elettriche. Non aprire l'unità.

1. Leggere, conservare e seguire queste istruzioni.
2. Installare in conformità con le istruzioni del fornitore.
3. Non installare vicino fonti di calore quali: termosifoni, registri di calore, stufe, o altri apparecchi (amplificatori compresi) che producono calore.
4. Utilizzare soltanto collegamenti/accessori specificati dal fornitore.
5. Proteggere l'alimentatore, non camminarci sopra, né stringerlo, specialmente alle spine a parete ed a quelle che escono dall'apparecchio.
6. Disconnettere questo apparecchio durante le tempeste o se inutilizzato per lunghi periodi di tempo.
7. Non lasciar entrare oggetti o liquidi nel prodotto.
8. Fare riferimento al personale qualificato per la manutenzione. L'assistenza è richiesta quando l'apparecchio è stato danneggiato in qualunque modo, per esempio se il cavo o la spina sono stati danneggiati, se sono stati rovesciati liquidi o degli oggetti sono caduti nell'apparecchio, se l'apparecchio è stato esposto a pioggia o ad umidità, se non funziona normalmente, o è caduto.
9. Aprendo l'unità da personale non autorizzato la garanzia scadrà automaticamente.

**ATTENZIONE:** L'uso dei comandi, o modificare il prodotto può provocare l'esposizione a radiazioni pericolose o ad altre operazioni non sicure.

**Pulizia:** Usare un panno morbido e asciutto per evitare di graffiare la superficie. Non usare alcool o altri solventi per pulire la superficie del prodotto poiché potrebbe danneggiare la superficie e causare danni elettrici o provocare incendi se il liquido entra nell'unità! Prima della pulizia, disconnettere l'unità dalla presa di corrente elettrica.

**Sovraccarico:** Per impedire il rischio di incendio o scosse elettriche, evitare di sovraccaricare le prese a parete o i cavi di estensione.

**Fuoco vivo:** tenere questo sistema acustico

lontano da fiamme vive come le candele. Nessuna fonte di fiamme vive, come candele accese, dovrebbe essere disposta sull'unità.

**Temperature di funzionamento:** La gamma di temperatura di funzionamento suggerita per il sistema è dai 5 ai 40 gradi centigradi (da 41 a 104 gradi

Fahrenheit).

**Posizione dell'etichetta:** Le etichette del prodotto e le marcature relative alla sicurezza sono situate sulla parte posteriore dell'unità e dell'adattatore di alimentazione.

**Disconnessione mentre è in funzione:** Non

rimuovere il cavo di corrente alternata se si sta ascoltando della musica.

**Batterie nel telecomando:** Mantenere la batteria del telecomando lontano dai bambini.

Può causare incendi o bruciacchie chimiche se maneggiata. Non ricaricare, smontare, riscaldare oltre i 100 gradi centigradi (212 gradi Fahrenheit). Sostituire soltanto con una batteria dello stesso tipo e numero di modello.

**ATTENZIONE:** Rischio di esplosione se la batteria è sostituita in modo errato.

**Batterie utilizzate:** Disfarsi correttamente delle batterie utilizzate, seguendo le leggi locali in materia. Non gettare le batterie nel fuoco.

Questo prodotto può essere riciclato. I prodotti che portano questo simbolo NON devono essere gettati con i rifiuti domestici. Alla conclusione della vita del prodotto, portarlo a un punto di raccolta indicato per il riciclaggio dei dispositivi elettrici ed elettronici. Leggere e informarsi sui punti di raccolta con le autorità locali.

La Direttiva dei Rifiuti di Apparecchiature Elettriche

ed Elettroniche (RAEE) è stata implementata per ridurre drammaticamente la quantità di rifiuti nelle discariche, riducendo l'impatto ambientale sul pianeta e sulla salute umana. Agire responsabilmente riciclando i prodotti usati. Se questo prodotto è ancora utilizzabile, consideri la possibilità di darlo via o di venderlo. Agire responsabilmente riciclando i prodotti usati.

## INFORMAZIONI

---

### **DISIMBALLAGGIO**

Questi altoparlanti sono stati esaminati con attenzione e controllati durante la produzione e prima dell'imballaggio e della spedizione. Dopo il disimballaggio controllare qualsiasi tipo di danno. È raro che un'unità sia danneggiata durante il trasporto, ma se dovesse accadere contattare immediatamente il vostro rivenditore.

Suggeriamo di mantenere il materiale originale di imballaggio e la scatola per un trasporto futuro.

### **MONTAGGIO RACCOMANDATO DELL'ALTOPARLANTE**

La disposizione corretta degli altoparlanti ha un effetto enorme sulla qualità del suono. Ci sono molte teorie differenti, ma tutte le stanze e i gusti sonori sono differenti quindi è impossibile specificare una disposizione corretta. Suggeriamo di sperimentare diverse stanze per vedere quale è meglio.

Per ottenere un ottimo basso, suggeriamo di mantenere una distanza minima di 20-25 centimetri fra gli altoparlanti e la parete posteriore. Per l'altezza, posizionare gli altoparlanti con i tweeter ad altezza d'occhio della vostra posizione di ascolto più comune.

### **RODAGGIO DELL'ALTOPARLANTE**

Anche se un periodo di rodaggio non è richiesto, suggeriamo di riprodurre musica dalle 24 alle 48 ore attraverso gli altoparlanti prima di disporre l'apparecchio nella posizione scelta.

### **PULIZIA DELL'ALTOPARLANTE**

Non è raccomandato l'uso di solventi sul cabinet dell'apparecchio o nelle unità degli altoparlanti. Pulire con un panno asciutto e morbido.

## PANEL POSTERIORE E ANTERIORE

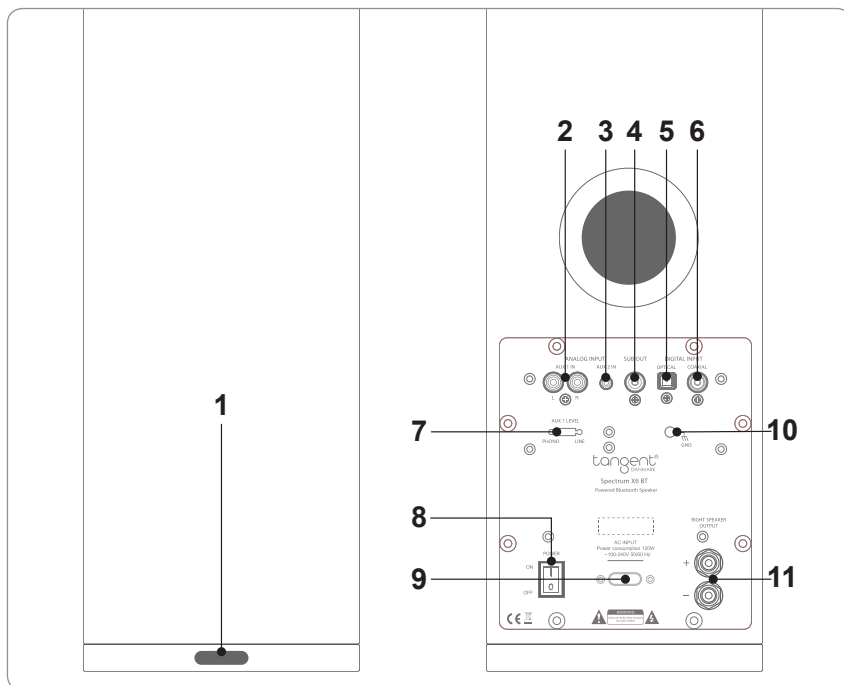

1. LED di alimentazione e rilevatore di BT

2. AUX. 1 ingresso

Per spinotti stereo RCA sinistro / destro del CD / DVD, TV, ecc

3. AUX. 2 ingressi

Per collegare 3,5 mm connettore mini

4. SUB fuori per collegare un subwoofer attivo

5. ingresso audio ottico

6. ingresso audio coassiale

7. fono o selezione ingresso linea

8. Interruttore per alimentazione di tensione in ingresso  
ACCESO SPENTO

9. Ingresso alimentazione spina conduttore di terra

10. Input dell'amplificatore per la connessione al diffusore passivo.

11. Diritto canale di uscita

# TELECOMANDO

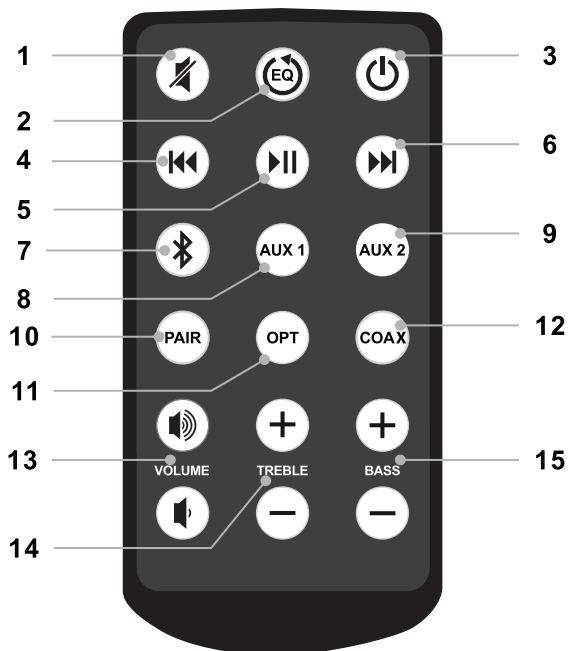

1. Muto
2. Ripristina Bassi e gli Equalizzatori audio
3. Alimentazione / Standby
4. Pista precedente
5. Play / Pausa
6. Pista seguente
7. Seleziona ingresso Bluetooth
8. AUX 1  
Seleziona ingresso RCA
9. AUX 2  
Seleziona ingresso 3,5 mm stereo mini-jack

11. Seleziona ingresso ottico
12. Seleziona ingresso coassiale
13. Aumenta / Diminuisce volume
14. Aumenta / Diminuisce uscita equalizzatore
15. Aumenta / Diminuisce uscita bassi

10. Pulsante di accoppiamento Bluetooth

## SCHEMA ELETTRICO DELL'ALTOPARLANTE

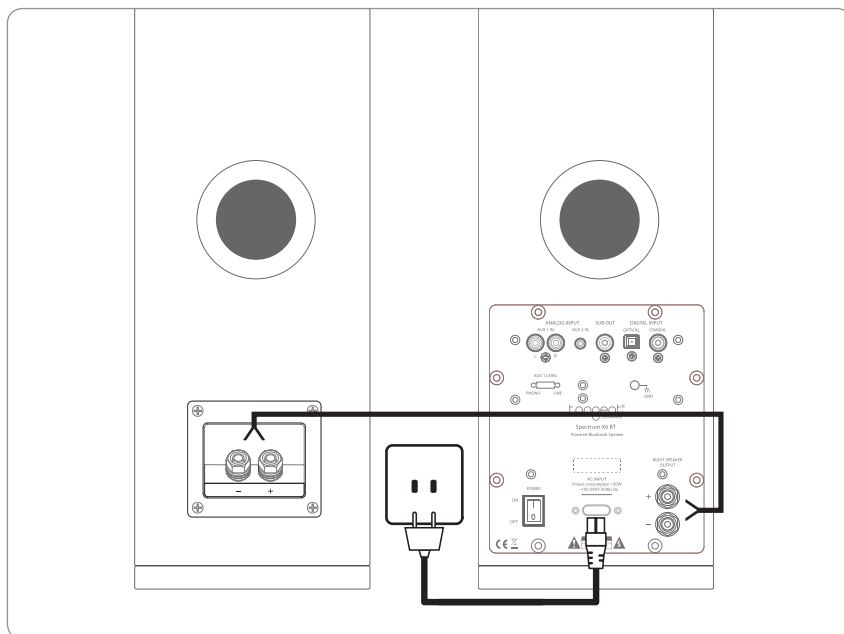

Collegare il cavo rosso [+] e nero [-] terminali dal diffusore attivo ai corrispondenti terminali sul diffusore passivo utilizzando il cavo degli altoparlanti in dotazione. Il diffusore attivo deve essere posizionato a sinistra del vostro setup, il diffusore passivo a destra. Guaina sul cavo deve essere messo a nudo su tutti i lati.

Nota: Si prega di non collegare due altoparlanti attivi in stereo.

Collegare il cavo di alimentazione.

# FUNZIONE BLUETOOTH

---

## **ACCOPIAMENTO BLUETOOTH**

1. Accendere lo Spectrum X6BT.
2. Sul telecomando, selezionare Bluetooth.
3. Assicurarsi che la funzione di Bluetooth sia abilitata sul vostro dispositivo audio Bluetooth.
4. Sul telecomando, selezionare accoppiamento. Ciò metterà il vostro Spectrum X6BT in stato rilevabile. Il LED anteriore lampeggerà rapidamente.
5. Sul vostro dispositivo audio Bluetooth, selezionare Tangent Spectrum. Se viene chiesto un codice, inserire 1234 o 0000.
6. Se l'accoppiamento riesce, il LED anteriore rimarrà fermo.

L'accoppiamento tra lo Spectrum X6BT e il dispositivo audio Bluetooth è da effettuare una sola volta. Ulteriori collegamenti non avranno bisogno di accoppiamento.

## **TELECOMANDO DEL DISPOSITIVO AUDIO BLUETOOTH**

Usando il telecomando dello Spectrum X6BT, è possibile usare il seguente ordine:

- Play
- Pausa
- Pista seguente
- Pista precedente

Affinché queste funzioni, il dispositivo audio Bluetooth dovrà essere compatibile con AVRCP

## COLLEGARE UN DISPOSITIVO MP3

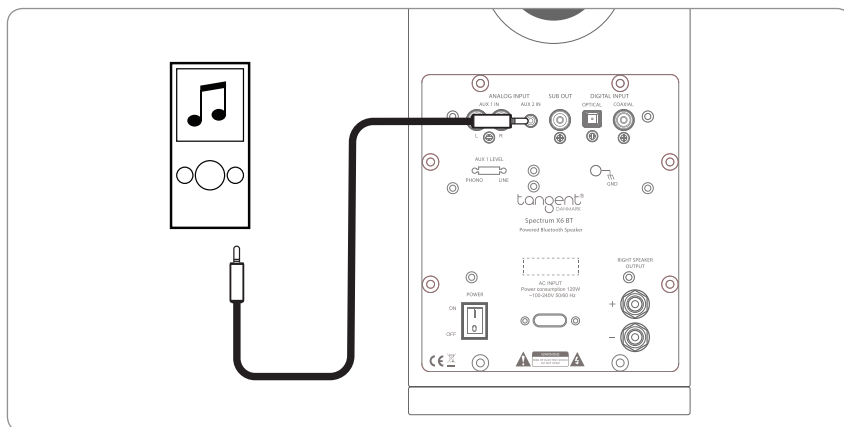

Collegare il dispositivo MP3 con un cavo 3,5 millimetri mini-jack a un ingresso AUX 2. **ATTENZIONE:** Nel collegare il cavo audio, assicurarsi che gli altoparlanti siano spenti.

## COLLEGARE UN LETTORE CD, TV, DVD

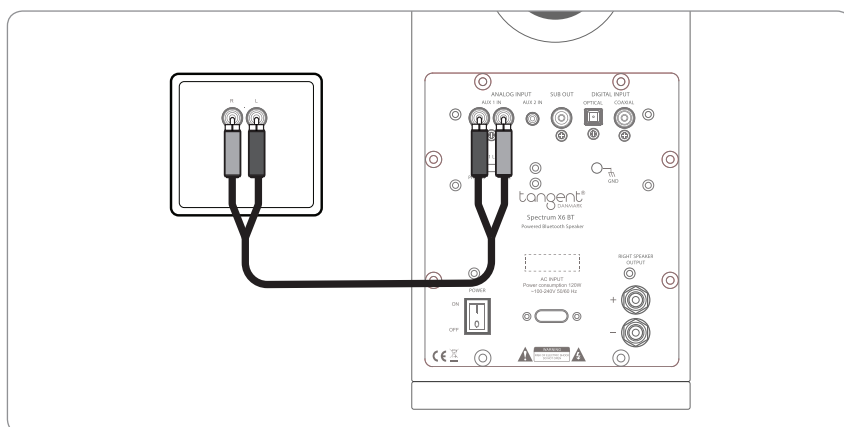

Collegare ogni fonte audio dello stereo analogico con il cavo RCA. **ATTENZIONE:** Nel collegare il cavo audio, assicurarsi che gli altoparlanti siano spenti.



## COLLEGARE UNA FONTE AUDIO DIGITALE

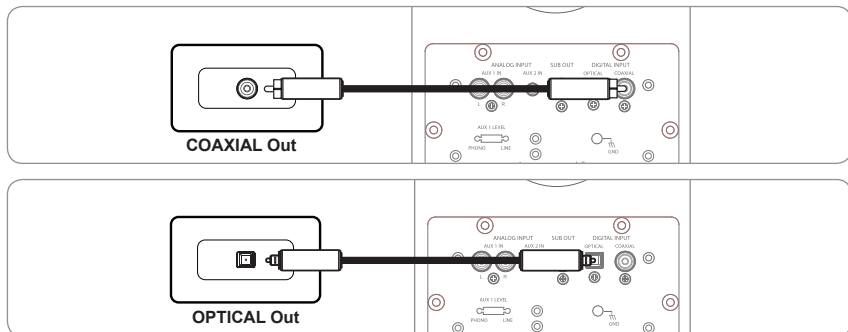

Per ottenere la migliore qualità audio, usare l'ingresso digitale dello Spectrum X6BT.

Quell'ingresso digitale è compatibile soltanto con il segnale stereo (PCM).

## COLLEGARE UN SUBWOOFER ALIMENTATO

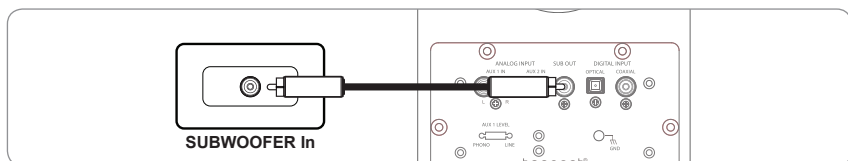

Se si ha bisogno di più bassi, potete collegare un Subwoofer alimentato al vostro Spectrum X6BT usando un cavo analogico RCA.

# COLLEGARE UN RECORD GIOCATORE

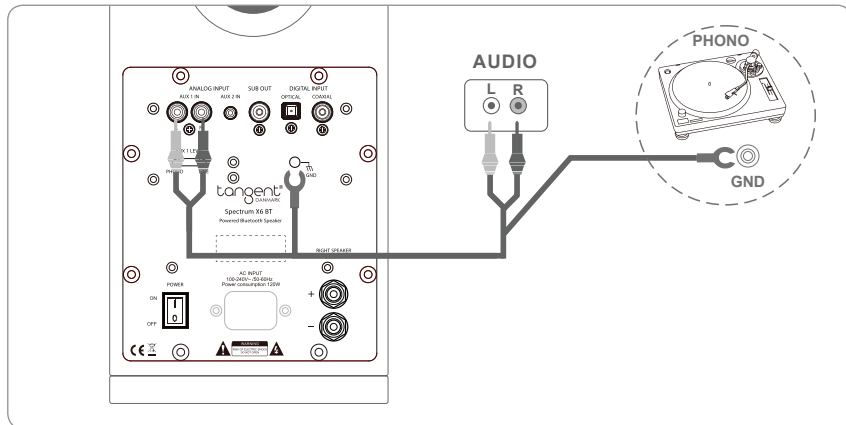

## PHONO

(Per l'utilizzo con un giradischi senza fono incorporato pre-amp):

Far scorrere l'interruttore Phono / Line sulla posizione fono.

Collegare la RCA L / R dal giradischi agli ingressi RCA L / R sul pannello posteriore del Spectrum X6 BT.

Collegare il cavo di massa dal giradischi al GND sul pannello posteriore del Spectrum X6 BT.

Premete AUX 1 sul telecomando Spectrum X6 BT.

# SPECIFICHE TECNICHE

## MODELLO

Tipologia di casse / Crossover:  
Tweeter / Midrange / Woofer:  
amplificatore di potenza:  
sensibilità:  
Risposta in frequenza:  
Tipo di amplificatore / AC Potenza:  
Connessioni d'ingresso:  
finitura Cabinet:  
Cabinet (LxPxA) mm:  
Peso netto (Kg):

## SPECTRUM 6 BT

Speaker attiva Azionato  
1" / 2x5"  
2x60W  
90dB  
50Hz-20kHz  
Class-D / AC100-240V / 50-60Hz  
BT/Jack 3,5 /Linea RCA /ottico/coassiale/Phono  
Nero opaco o la pittura bianca opaca  
166 x268 x 923 millimetri  
13,5 kg / unità



**KIITOS TÄMÄN TUOTTEEN OSTOSTA. LAITE ON SUUNNITELTU VARMISTAMAAN TÄYSI TYYTYVÄISYYTESI SIIHEN. JOKAISEN TANGENT-TUOTTEEN PERUSAJATUS ON, ETTÄ OIKEAN SUUNNITTELUN ANSIOSTA TUOTE VOI OLLA SEKÄ ERINOMAISEN SUORITUSKYKYINEN ETTÄ EDULLINEN. TUTUSTU HUOLELLISESTI SEURAAVIIN TURVALLISUUSOHJEISIIN.**

## **TÄRKEÄT TURVALLISUUSOHJEET**

**VAARA:** Sähköiskun vaara. Älä avaa laitetta.

1. Lue nämä ohjeet, noudata niitä ja säilytä ne.
2. Asenna valmistajan ohjeiden mukaisesti.
3. Älä asenna lämpölähteiden, kuten pattereiden, liesien tai muiden lämpöä tuottavien laitteiden (kuten vahvistinten) lähelle.
4. Käytä vain valmistajan määrittämiä lisälaitteita.
5. Suojaa virtajohtoa päälle kävelemiseltä ja nipistykseltä, erityisesti pistotulppien, pistorasoiden sekä laitteen ulosvientien kohdalla.
6. Irrota laite sähköverkosta ukkosmyrskyjen aikana tai jos laitetta ei käytetä pitkään aikaan.
7. Älä päästä esineitä tai nesteitä tuotteen sisään.
8. Huoltaminen tulee jättää pätevän huoltohenkilöstön tehtäväksi. Huoltoa tarvitaan, kun laite on jollakin tavoin vioittunut, esim. virtalähteen johto tai pistoke on vioittunut, laitteen sisään on joutunut nestettä tai esineitä, laite on altistettu sateelle tai kosteudelle, laite ei toimi normaalisti tai se on pudonnut.
9. Takuu kumoutuu, jos valtuuttamaton henkilöstö avaa laitteen.

**VAARA:** Muiden kuin tässä kuvattujen säätöjen tai toimenpiteiden tekeminen voi aiheuttaa altistumista vaaralliselle säteilylle tai muuta vaaraa.

**Puhdistus:** Käytä puhdistukseen pehmeää, kuivaa kangasta, jotta vältetään pinnan naarmuuntuminen. Älä käytä puhdistusalkoholeja tai muita liuottimia kotelon pinnan puhdistamiseen, sillä ne voivat sekä vahingoittaa pinnoitusta että aiheuttaa sähköisiä häiriöitä ja tulipalon joutuessaan kosketuksiin laitteen elektroniikan kanssa! Ennen puhdistusta irrota laite verkkopistorasiasta.

**Ylikuormitus:** Jotta vältetään tulipalon tai sähköiskun vaara, vältä pistorasoiden tai jatkojohtojen ylikuormittamista.

**Avotuli:** Pidä äänijärjestelmä turvallisen etäisyyden päässä avotulesta, kuten kynttilän liekistä. Avotulta, kuten kynttilöitä, ei saa asettaa laitteen päälle.

**Käyttölämpötila:** Äänijärjestelmän suositeltu

käyttölämpötila on 5–40 °C (41–104 °F).

Tyypikkilven sijainti: Tuotteen tyypikkilvet ja turvallisuusmerkinnot ovat laitteen takaosassa ja virtasovittimessa.

**Verkkovirran katkaisu toiminnan aikana:** Älä irrota

verkkovirtajohtoa musiikin soidessa.

**Kauko-ohjaimen paristot:** Pidä kauko-ohjaimen paristo poissa lasten ulottuvilta.

Väärä käsittely voi aiheuttaa tulipalon tai kemikaalisen palovamman. Älä lataa, pura tai lämmitä yli 100 °C:n (212 °F). Vaihda paristo vain tyypiltään ja arvoiltaan täsmälleen samanlaiseen.

**VAARA:** Pariston väärä asennus aiheuttaa räjähdysvaaran.

**Käytetyt paristot:** Hävitä käytetyt paristot oikein paikallisten säädösten mukaisesti. Älä heitä paristoja tuleen.

Tämä tuote voidaan kierrättää. Tällä symbolilla varustettuja tuotteita ei saa hävittää normaalin kotitalousjätteen kanssa. Vie tuote sen hyödyllisen käyttöiän päätyttyä sähkö- ja elektroniikkaromun (SER) keräyspisteeseen. Saat lisätietoja palautus- ja keräyspisteistä paikalliselta viranomaiseltasi.

**Euroopan sähkö- ja elektroniikkaromudirektiivi (SER)**

on laadittu vähentämään kaatopaikkajätteen määrää ja sitä kautta vaikutusta ympäristöön ja ihmisten terveyteen. Toimi vastuullisesti ja kierrätä käytetyt tuotteet. Jos tuote on edelleen käyttökelpoinen, voit lahjoittaa sen toiselle tai myydä sen.

# TIETOJA

## PAKKAUKSEN AVAAMINEN

Kaiuttimet on testattu ja tarkastettu tuotannon aikana sekä ennen pakkaamista ja lähettämistä. Tarkista pakkauksen avaamisen jälkeen, onko tuotteessa vaurioita. On hyvin harvinaista, että laite vaurioituu kuljetuksessa, mutta jos näin käy, ota välittömästi yhteyttä jälleenmyyjään.

Suosittelemme, että säilytät alkuperäisen pahvilaatikon ja pakkausmateriaalin tulevia lähetystarpeita varten.

## SUOSITELTU KAIUTINTEN SIOITTELU

Oikea kaiutinten sijoittelu vaikuttaa huomattavasti äänenlaatuun. Teorioita asiasta on monia, mutta erilaisia huoneita ja kuuntelutottumuksia on monia, joten täsmällistä sijoitteluohjetta on mahdotonta antaa. Suosittelemme, että kokeilet muutamia eri paikkoja ja selvität, mikä sopii sinulle parhaiten.

Bassotoiston kannalta on parasta, että pidät kaiuttimet vähintään 20–25 cm:n päässä takaseinästä. Korkeussuunnassa kaiuttimet tulee sijoittaa siten, että diskantit ovat silmien tasolla yleisimmässä kuunteluasennossa.

## KAIUTINTEN HOITO JA SISÄÄNAJO

Vaikka varsinaista sisäänaajoa ei tarvita, suosittelemme, että toistat 24–48 tuntia musiikkia kaiuttimien kautta ennen kriittistä kuuntelua tai kaiutinten sijoittelun päättämistä.

## KAIUTINTEN PUHDISTUS

Emme suosittele liuotinten tai puhdistusaineiden käyttöä kaiutinkoteloiden tai -elementtien puhdistamiseen. Pyyhi ne pehmeällä ja kuivalla liinalla.

# ETU- JA TAKAPANEELI

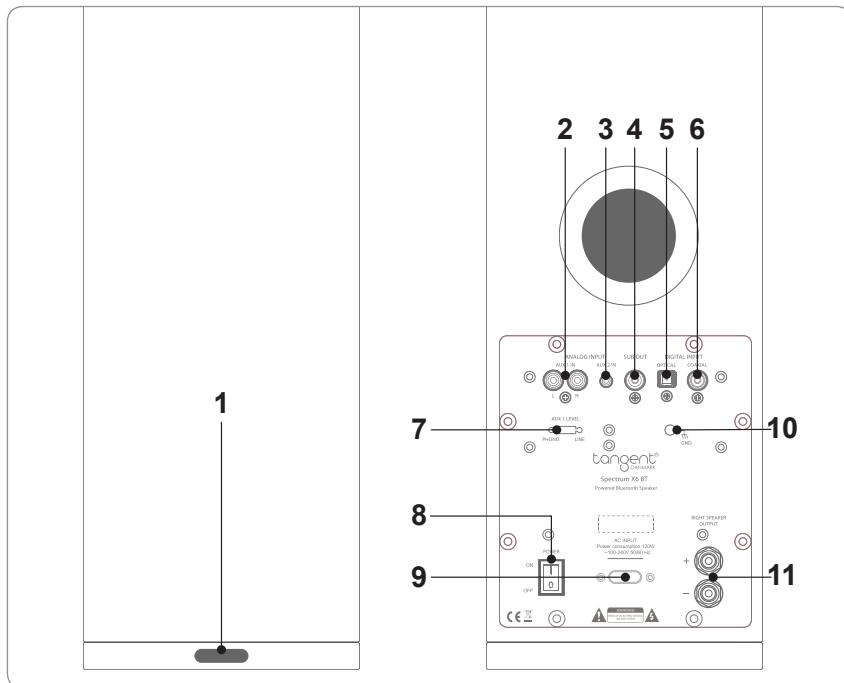

1. Virta- ja BT-LED

2. Aux-tulo 1

Vasen ja oikea RCA-stereoliitin CD/DVD:stä, TV:stä jne.

3. Aux-tulo 2

3,5 mm:n miniliitin iPodista, PC:stä jne.

4. SUB-lähtö Aktiivisen subwooferin liittämistä varten

5. Optinen äänitulo

6. Koaksiaalinen äänitulo

7. Oikean kaiuttimen lähtö

Signaalilähtö oikeanpuoleisen, passiivisen Spectrum X5 BT -kaiuttimen liittämiseen.

8. USB-latauspiste

5 V DC-latauslähtö iPodia ym. varten

9. Virransyötön tulo

10. Sulakkeen pidike. Jos sulakkeen vaihto on tarpeen, käytä vain samantyyppistä ja arvoiltaan vastaavaa sulaketta.

**TÄRKEÄÄ:** muista irrottaa virtajohto pistorasiasta ennen sulakepidikkeen avaamista.

11. Tulojännitteen kytkin

12. Virta PÄÄLLE/POIS

# KAUKOSÄÄDIN

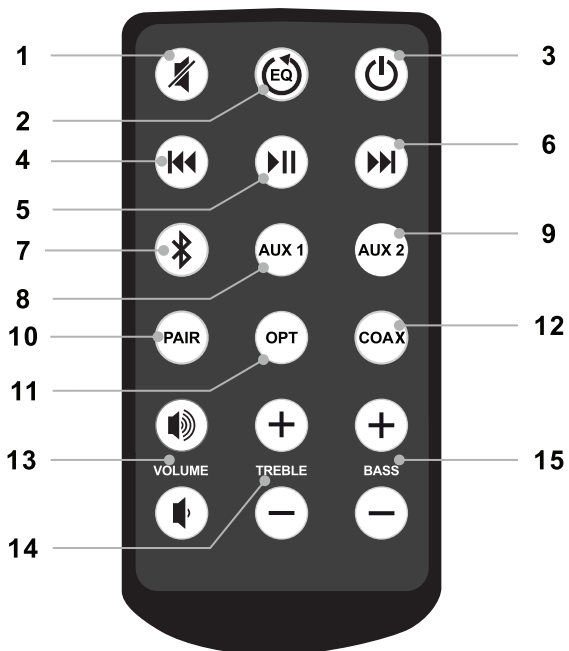

1. Mykistys
2. Nollaa basson ja diskantin EQ
3. Virta / Valmiustila
4. Edellinen raita
5. Toisto / tauko
6. Seuraava raita
7. Bluetooth-tulon valinta
8. AUX1
- RCA-tulon valinta
9. AUX2
- 3,5 mm miniliitintulon valinta
10. Bluetooth-yhdistämispainike

11. Optisen tulon valinta
12. Koaksiaalisen tulon valinta
13. Lisää/vähennä äänenvoimakkuutta
14. Lisää/vähennä diskantin tasoa
15. Lisää/vähennä basson tasoa

# KAIUTTIMEN JOHDOTUSKAAVIO

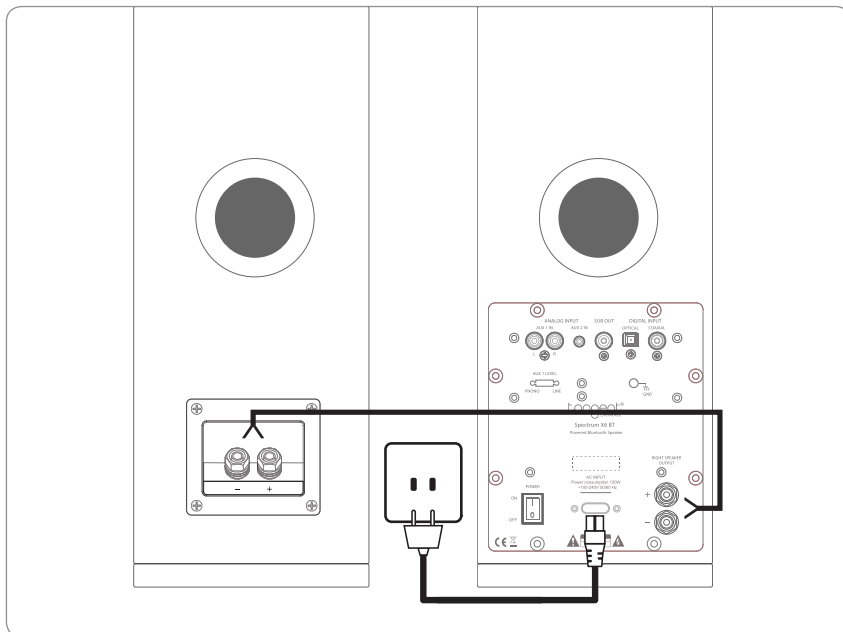

Liitä PUNAINEN [+] ja musta [-] päätelaitteet aktiivinen puhuja vastaaviin liittimiin passiivikaiutin käyttämällä mukana kaiuttimen kaapeli. Vaikuttava puhuja on sijoitettu vasemmalle verkon käyttöönottoon, passiivinen kaiutin oikealla. Vaippa kaapeli on riisuttu kaikki päättyy.

Huomautus: Älä yhdistä kahta aktiivikaiuttimet stereona.

Liitä virtajohto.



# BLUETOOTH-TOIMINTO

---

## **BLUETOOTH-YHDISTÄMINEN**

1. Kytke Spectrum X6BT:n virta päälle.
2. Valitse kaukosäätimestä Bluetooth.
3. Varmista, että Bluetooth-äänilaitteen Bluetooth-toiminto on käytössä.
4. Valitse kaukosäätimestä Pair (Yhdistäminen). Tällöin Spectrum X6BT siirtyy tunnistettavaan tilaan. Etu-LED vilkkuu nopeasti.
5. Valitse Bluetooth-äänilaitteesta Tangent Spectrum. Jos laite pyytää koodia, kirjoita 1234 tai 0000.
6. Jos yhdistäminen onnistuu, etu-LED palaa pysyvästi.

Yhdistäminen Spectrum X6BT:n ja Bluetooth-äänilaitteen välillä on tarpeen vain kerran. Jatkossa yhteys muodostuu itsestään.

## **BLUETOOTH-ÄÄNILAITTEEN KAUKO-OHJAUS**

Voit tehdä seuraavat toiminnot Spectrum X6BT:n kauko-ohjaimella:

- Toisto
- Tauko
- Seuraava raita
- Edellinen raita

Jotta tämä toimisi, Bluetooth-äänilaitteen pitää tukea AVRCP:tä

# MP3-SOITTIMEN LIITTÄMINEN

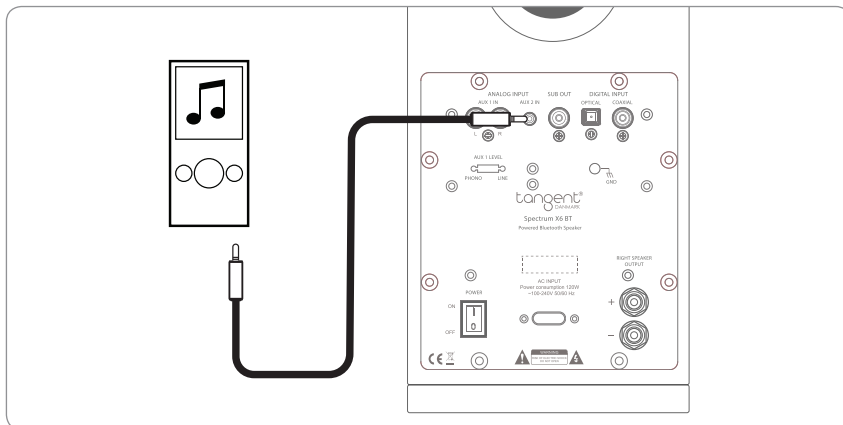

Liitä MP3-soitin 3,5 mm:n miniliitinkaapelilla AUX 2 -tuloon.

**VAARA:** Varmista, että kaiuttimet ovat sammutettuna kun liität äänikaapeleita.

# CD-SOITTIMEN, TV:N TAI DVD:N LIITTÄMINEN

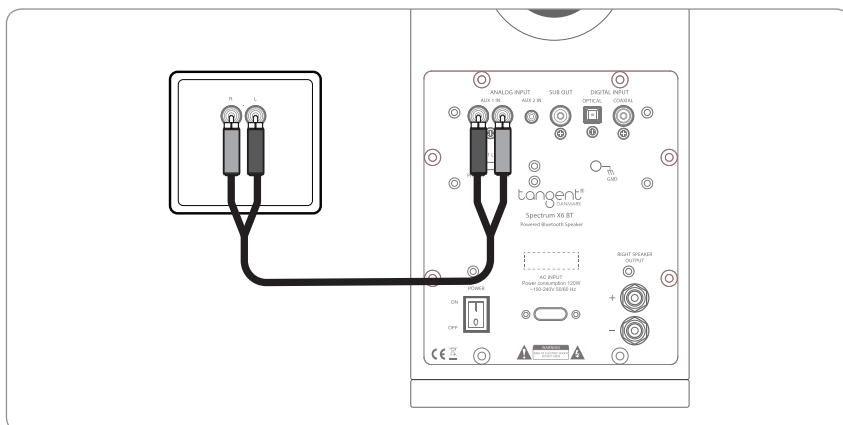

Liitä analogiset stereoäänilähteet RCA-kaapelilla.

**VAARA:** Varmista, että kaiuttimet ovat sammutettuna kun liität äänikaapeleita.

## DIGITAALISEN ÄÄNILÄHTEEN LIITTÄMINEN

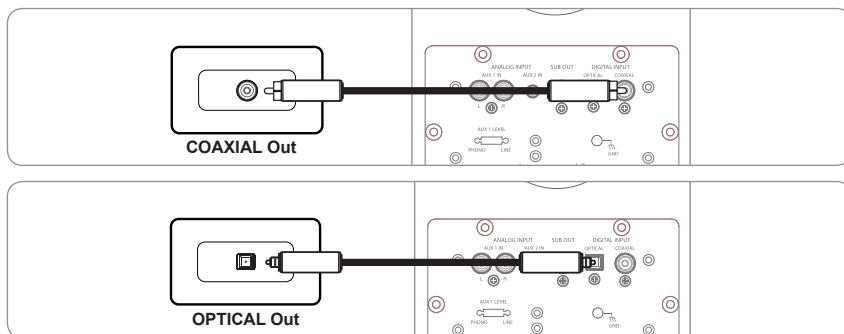

Saat parhaan mahdollisen äänenlaadun käyttämällä Spectrum X6BT:n digitaalituloa. Digitaaliset tulot tukevat vain stereosignaalia (PCM).

## AKTIIVISEN SUBWOOFERIN LIITTÄMINEN

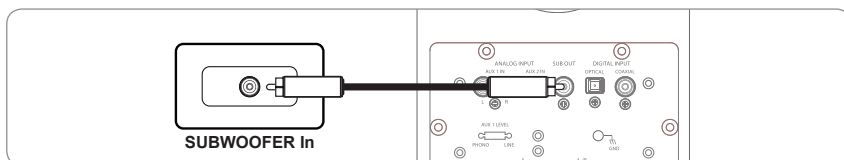

Jos tarvitset lisää bassoa, voit kytkeä aktiivisen subwoofering Spectrum X6BT:hen analogisen RCA-kaapelin avulla.

# LIITÄ LEVYSOITIN

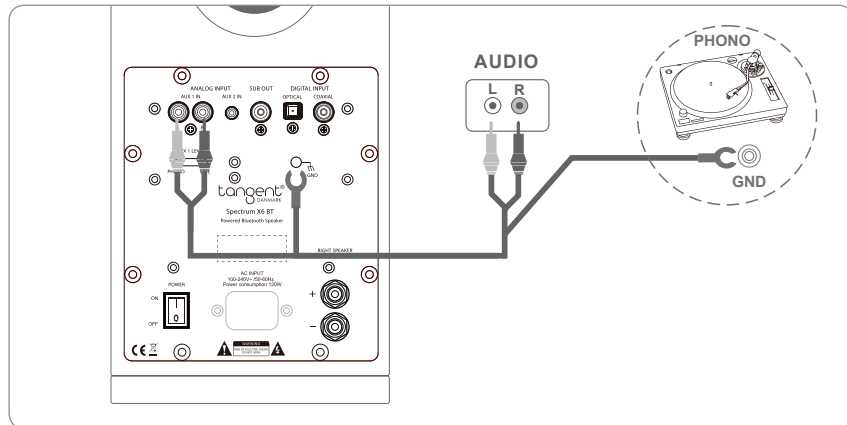

## PHONO

(Käytetään levysoittimen ilman sisäänrakennettua RCA pre-amp):

Työnnä Phono / Line kytkin RCA asentoon.

Liitä RCA L / R-levysoitin RCA L / R tuloihin takapaneelin Spectrum X6 BT.

Kytke maadoitusjohto pois levysoitin GND takapaneelin että Spectrum X6 BT.

Paina AUX 1 on Spectrum X6 BT kauko..

## TEKNISET TIEDOT

### malli

Kaiuttimen tyyppi / Crossover:

Diskanttikaiutin / Woofer:

Vahvistin teho:

Herkkyyys:

Taajuusvaste:

Vahvistintyyppi / AC Virta:

Tuloliittimet:

Kaappi viimeistely:

Kaappi (LxSxK) mm:

Nettopaino (kg):

### SPECTRUM 6 BT

Moottorina Aktiivikaiutin

1" / 2x5"

2x60W

90dB

50hz-20 kHz

D-luokan / AC100-240V / 50-60Hz

BT / Jack 3,5 / Line RCA / Optinen / Koaksiaalinen / RCA

Musta matta tai valkoinen matta maalaus

166 x268 x 923mm

13,5 kg / yksikkö



**OBRIGADO POR COMPRAR ESTE PRODUTO. CONCEBEMO-LO PARA LHE PROPORCIONAR TOTAL SATISFAÇÃO. O OBJECTIVO DE CADA PRODUTO DA TANGENT É QUE, UM DESIGN FUNDAMENTALMENTE CORRECTO, PODE CRIAR UM PRODUTO CAPAZ DE ATINGIR UM DESEMPENHO E ACESSIBILIDADES EXCELENTES. RESERVE ALGUM TEMPO PARA LER AS SEGUINTE INSTRUÇÕES DE SEGURANÇA.**

## **INSTRUÇÕES IMPORTANTES DE SEGURANÇA**

**ATENÇÃO:** Risco de choque eléctrico. Não abra a unidade.

1. Leia, guarde e siga estas instruções.
2. Instale de acordo com as instruções do fabricante.
3. Não instale perto de fontes de calor, tais como, radiadores, aquecedores, fogões ou outros aparelhos (incluindo amplificadores) que produzem calor.
4. Use apenas acessórios especificados pelo fabricante.
5. Proteja o cabo de alimentação para que não seja pisado nem oprimido, particularmente nas fichas, tomadas de uso geral e o ponto de saída do aparelho.
6. Desligue este aparelho da tomada durante tempestades ou quando não for usar durante longos períodos de tempo.
7. Não permita a entrada de líquidos ou objectos no produto.
8. Encaminhe todas as reparações para pessoal de assistência qualificado. É necessária reparação quando o aparelho ficar danificado como, por exemplo, o cabo de alimentação ou ficha danificado, líquido derramado ou queda de objectos no aparelho, exposição do aparelho à chuva ou humidade, funcionamento anormal ou queda.
9. A abertura do aparelho por pessoal não qualificado anulará a garantia limitada.

**ATENÇÃO:** O uso de controlos ou ajustes, ou o desempenho de procedimentos diferentes dos procedimentos contidos neste manual, resultará em exposição à radiação perigosa ou outro funcionamento não seguro.

**Limpeza:** Use um pano macio e seco para evitar arranhar a superfície. Não use álcool de limpeza nem outros líquidos solventes para limpar a superfície do Armário, uma vez que pode danificar o revestimento e causar também falhas eléctricas e incêndio se entrar no sistema electrónico na unidade! Antes de limpar, desligue a unidade da tomada eléctrica de CA.

**Sobrecarga:** Para evitar o risco de incêndio ou choque eléctrico, evite a sobrecarga nas tomadas de parede ou cabos de extensão.

**Fogo aberto:** Mantenha este sistema de som a uma distância de segurança de qualquer chama aberta, como velas acesas. Não devem ser colocadas na unidade fontes de chama aberta, como velas acesas.

**Temperaturas de funcionamento:** A amplitude de temperatura de funcionamento recomendada para o sistema de som é entre 5 e 40 graus Celsius (entre 41 e 104 graus Fahrenheit).

**Localização da etiqueta:** As etiquetas do produto e sinais relacionados com a segurança encontram-se na parte posterior da unidade e adaptador de alimentação.

**Desligamento durante o funcionamento:** Não remova o cabo de alimentação de CA se estiver a ser reproduzida música.

**Pilhas no controlo remoto:** Mantenha as pilhas do controlo remoto sempre longe das crianças. Poderão causar um incêndio ou queimadura química se forem desmontadas. Não recarregue, desmonte nem aqueça acima dos 100 graus Celsius (212 graus Fahrenheit). Substitua apenas por pilhas do tipo e número de modelo correcto.

**ATENÇÃO:** Risco de explosão se as pilhas forem colocadas incorrectamente.

**Pilhas usadas:** Elimine as pilhas usadas de forma correcta, seguindo os regulamentos locais. Não coloque as pilhas no fogo.

Este produto pode ser reciclado. Os produtos com este símbolo NÃO podem ser eliminados com o lixo doméstico. No final da vida do produto, leve-o até um ponto de recolha designado para reciclagem de dispositivos eléctricos e electrónicos. Saiba mais sobre os pontos de recolha e devolução através das autoridades locais. Para a Directiva Europeia de Resíduos de Equipamentos Electrónicos (REEE) foi implementada para reduzir dramaticamente a quantidade de resíduos nos aterros, reduzindo assim o impacto ambiental no planeta e na saúde humana. Seja responsável e recicle os produtos usados. Se este produto continuar utilizável, considere doá-lo ou vendê-lo.

# INFORMAÇÕES

---

## DESEMBALAR

Estas colunas foram cuidadosamente testadas e inspeccionadas durante a produção e antes da embalagem e envio. Depois de desembalar, verifique se existem danos. É raro uma unidade ficar danificada durante o envio, mas se acontecer, contacte imediatamente o seu revendedor.

Recomendamos que guarde a caixa e material de embalagem originais para futuro envio.

## CONFIGURAÇÃO RECOMENDADA DAS COLUNAS

A colocação correcta das colunas tem um impacto enorme na qualidade do som. Existem muitas teorias diferentes, mas todas as salas e gostos são diferentes, pelo que é impossível especificar uma colocação correcta. Sugerimos que experimente algumas localizações diferentes para ver qual é a melhor para si.

Para obter a melhor resposta de graves, recomendamos que mantenha uma distância mínima de 20-25 cm entre as colunas e a parede. Relativamente à altura, posicione as colunas com os tweeters ao nível dos olhos da sua posição de audição mais comum.

## ACONDICIONAMENTO E INTERRUÇÃO DAS COLUNAS

Embora não seja necessário um período de interrupção, recomendamos que reproduza entre 24 e 48 horas de música através das colunas antes de efectuar qualquer colocação das colunas ou audição importante.

## LIMPEZA DAS COLUNAS

Não recomendamos o uso de solventes ou detergentes nos armários ou unidades de controlador das colunas. Limpe simplesmente com um pano macio e seco.

# PAINEL ANTERIOR E POSTERIOR

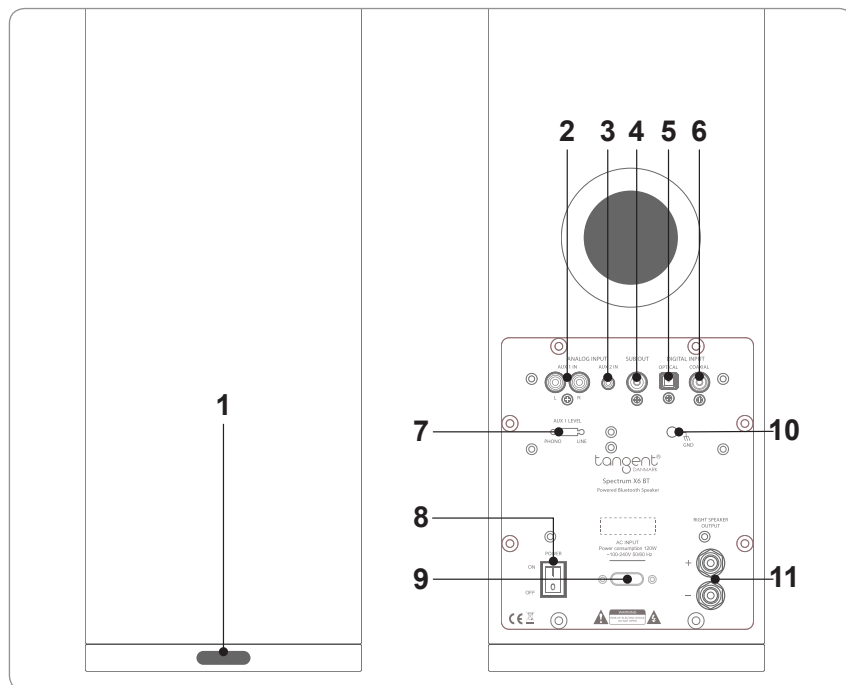

1. LED de alimentação e detector BT
2. AUX. 1 entrada  
Para fichas estéreo RCA esquerdo / direito de CD / DVD, TV, etc.
3. AUX. 2 entradas  
Para ligar mini jack de 3,5 mm
4. SUB OUT para ligar um subwoofer activo
5. Entrada de áudio óptica
6. Entrada de áudio coaxial
7. Seleção de entrada Phono ou linha
8. Interruptor para alimentação de tensão de entrada  
LIGADO DESLIGADO

9. Entrada de alimentação do plugue principal
10. Cabo de entrada
11. Saída do amplificador do canal direito para conectar ao alto-falante passivo.



## CONTROLO REMOTO

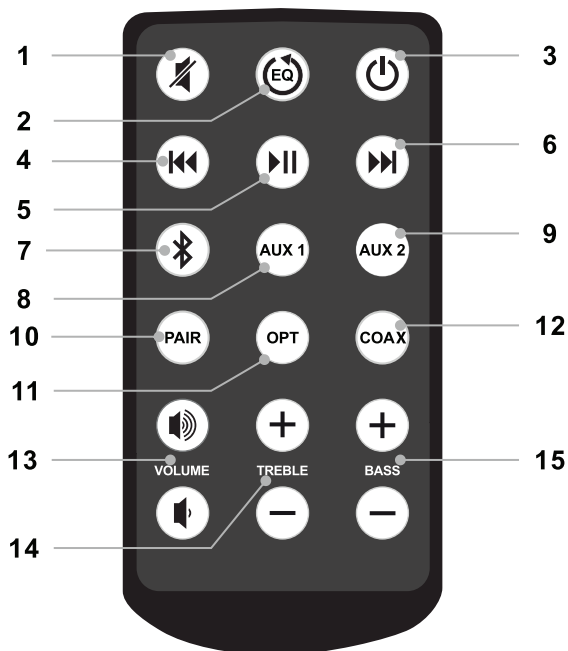

- |  |                                       |
|--|---------------------------------------|
| 1. Silenciar   | 11. Selecção de Entrada Óptica        |
| 2. Repor EQ de Graves e Agudos                       | 12. Selecção de Entrada Coaxial       |
| 3. Ligar/Em espera                                   | 13. Aumentar/Diminuir Volume          |
| 4. Faixa Anterior                                    | 14. Aumentar/Diminuir Saída de Agudos |
| 5. Reproduzir/Pausar                                 | 15. Aumentar/Diminuir Saída de Graves |
| 6. Faixa Seguinte                                    |                                       |
| 7. Selecção de Entrada de Bluetooth                  |                                       |
| 8. AUX1  |                                       |
| Selecção de Entrada de RCA                           |                                       |
| 9. AUX2  |                                       |
| Selecção de Entrada de Mini-tomada Estéreo de 3,5 mm |                                       |
| 10. Botão de emparelhamento de Bluetooth             |                                       |

## DIAGRAMA DE LIGAÇÃO DAS COLUNAS

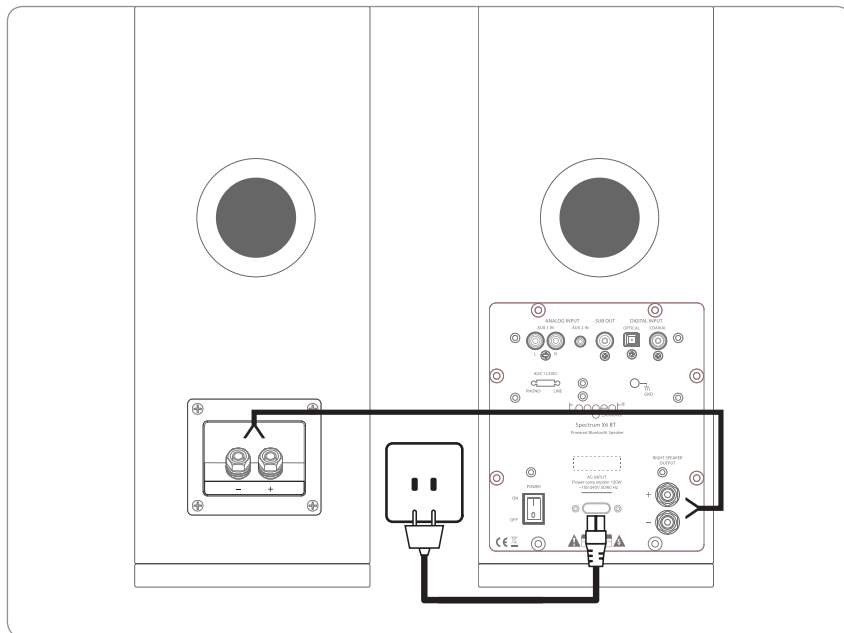

Ligue os terminais [+] e preto [-] do altifalante activo aos terminais correspondentes no altifalante passivo utilizando o cabo do altifalante incluído. O altifalante activo tem de ser colocado à esquerda da sua configuração, o altifalante passivo à direita. A bainha no cabo deve ser removida em todas as extremidades.

Nota: Não ligue duas colunas activas em estéreo.

Conecte o cabo de alimentação.

# FUNÇÃO BLUETOOTH

---

## **EMPARELHAMENTO DO BLUETOOTH**

1. Ligue o seu Spectrum X6BT.
2. No controlo remoto, seleccione Bluetooth.
3. Certifique-se de que a função Bluetooth está activada no seu Dispositivo de Áudio Bluetooth.
4. No controlo remoto, seleccione Emparelhar. Isto irá colocar o Spectrum X6BT num estado detectável. O LED anterior começará a piscar rapidamente.
5. No seu Dispositivo de Áudio Bluetooth, seleccione Tangent Spectrum. Se lhe for pedido um código, utilize 1234 ou 0000.
6. Se o emparelhamento tiver êxito, o LED anterior permanecerá sólido.

O emparelhamento entre o seu Spectrum X6BT e Dispositivo de Áudio Bluetooth deverá ser efectuado apenas uma vez. As ligações posteriores não necessitarão de emparelhamento.

## **CONTROLO REMOTO DO SEU DISPOSITIVO DE ÁUDIO BLUETOOTH**

Utilizando o controlo remoto do Spectrum X6BT, poderá usar a seguinte ordem:

- Reproduzir
- Pausar
- Faixa Seguinte
- Faixa Anterior

Para que isto funcione, o seu Dispositivo de Áudio Bluetooth terá de ser compatível com

AVRCP

## LIGAR UM LEITOR MP3

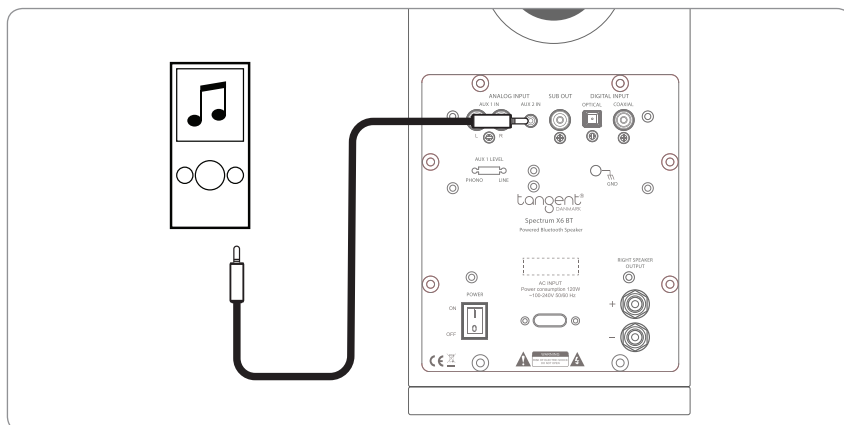

Ligue o seu leitor MP3 com um cabo de minitomada de 3,5 mm à entrada AUX 2.  
**ATENÇÃO:** Quando ligar o cabo de áudio, certifique-se de que as colunas estão desligadas.

## LIGAR UM LEITOR DE CD, TV, DVD

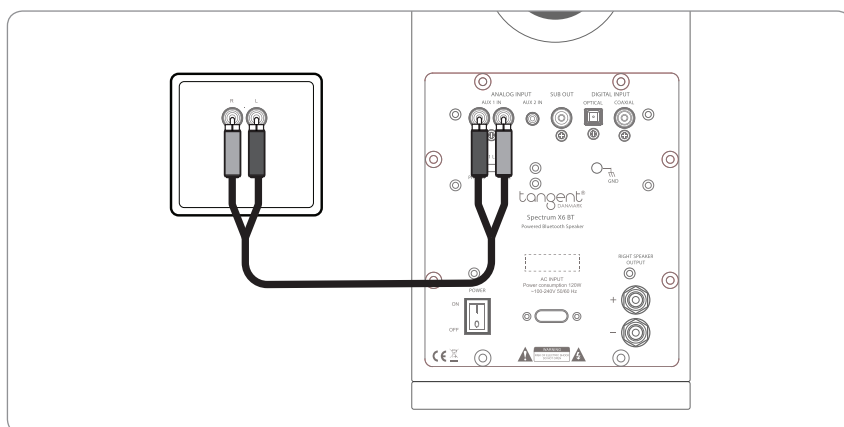

Ligue qualquer fonte de áudio estéreo analógica ao cabo de RCA.  
**ATENÇÃO:** Quando ligar o cabo de áudio, certifique-se de que as colunas estão desligadas.

## LIGAR UMA FONTE DE ÁUDIO DIGITAL

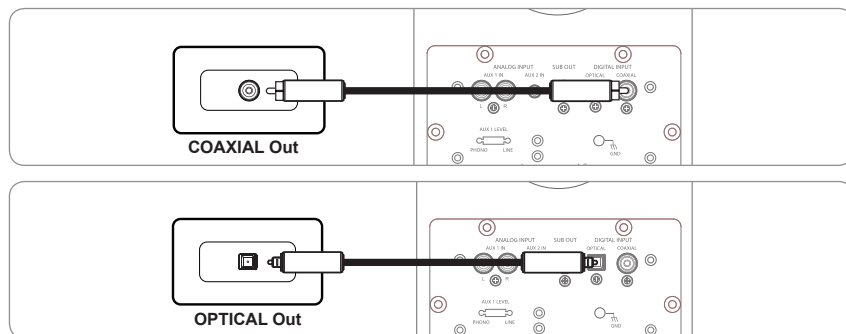

Para obter a melhor qualidade de áudio, use a entrada digital do Spectrum X6BT. Essa entrada digital só é compatível com o sinal estéreo (PCM).

## LIGAR UM SUBWOOFER ALIMENTADO

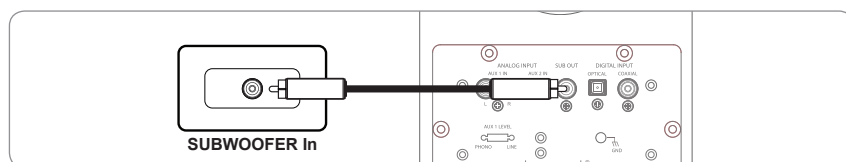

Se necessitar de mais graves, poderá ligar um Subwoofer alimentado ao seu Spectrum X6BT usando um cabo RCA analógico.

## CONECTAR UM TOCA-DISCOS

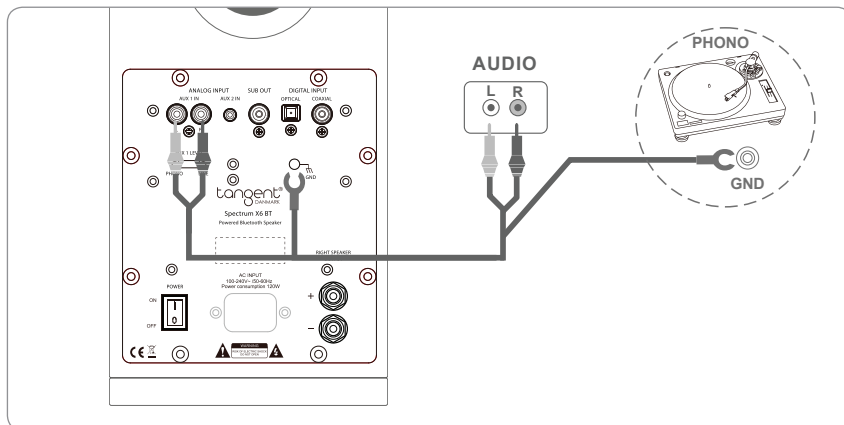

### PHONO

(Para uso com uma mesa giratória sem pré-amplificador de fono embutido):

Deslize o interruptor Phono / Line para a posição phono.

Ligue o RCA L / R do seu gira-discos às entradas RCA L / R no painel traseiro do Spectrum X6 BT.

Conecte o fio de terra da mesa giratória ao GND no painel traseiro do Spectrum X6 BT.

Pressione AUX 1 no telecontrol Spectrum X6 BT.

## ESPECIFICAÇÕES

### MALLI

Tipo de altifalante / Crossover:

Tweeter / Midrange / Woofer:

Potência do amplificador:

Sensibilidade:

Resposta em frequência:

Tipo de amplificador / AC Power:

Conexões de Entrada:

Acabamento de gabinete:

Gabinete (LxPxA) mm:

Peso líquido (Kg):

### SPECTRUM 6 BT

Alto-falante ativo ativado

1" / 2x5"

2x60W

90dB

50Hz-20kHz

Classe-D / AC100-240V / 50-60Hz

BT / jack 3,5 / Linha RCA / óptica / coaxial / Phono

Pintura matt preta ou branca matt

166 x 268 x 923 mm

13,5 kg / unidade



**VIelen DANK, DASS SIE SICH FÜR UNSER PRODUKT ENTSCHEIDEN HABEN. WIR HABEN ES ZU IHRER VOLLEN ZUFRIEDENHEIT ENTWORFEN. ZIEL EINES JEDEN TANGENT-PRODUKTES IST KORREKTES DESIGN FÜR EINE HERVORRAGENDE LEISTUNG UND ERSCHWINGLICHKEIT. BITTE NEHMEN SIE SICH ZEIT, DIE FOLGENDEN SICHERHEITSHINWEISE ZU LESEN.**

## **WICHTIGE SICHERHEITSHINWEISE**

**VORSICHT:** Risiko eines Elektroschocks. Öffnen Sie nicht das Gerät.

1. Lesen und folgen Sie diesen Anweisungen und bewahren Sie diese auf.
2. Installieren Sie das Gerät gemäß den Herstelleranweisungen.
3. Stellen Sie das Gerät nicht in der Nähe von Wärmequellen wie Heizlüftern, Heizungen, Öfen oder anderen Geräten auf, die Wärme erzeugen (einschließlich Verstärkern).
4. Verwenden Sie nur vom Hersteller empfohlene Zubehörteile.
5. Schützen Sie das Netzkabel so, dass nicht darauf getreten wird oder besonders nicht an Steckdosen, Mehrfachsteckdosen und am Ausgangspunkt des Gerätes geknickt wird.
6. Trennen Sie das Gerät bei Stürmen mit Blitz oder wenn für einen längeren Zeitraum nicht benutzt.
7. Lassen Sie keine Gegenstände oder Flüssigkeiten in das Produkt eindringen.
8. Überlassen Sie Servicearbeiten qualifiziertem Personal. Servicearbeiten sind erforderlich, wenn das Gerät auf irgendeine Weise beschädigt wurde, wie Stromkabel oder Stecker, Flüssigkeit ausgelaufen ist oder wenn Gegenstände in das Gerät gefallen sind, das Gerät Regen oder Feuchtigkeit ausgesetzt wurde oder das Gerät fallen gelassen wurde.
9. Das Öffnen des Gerätes durch nicht autorisierte Personen kann zum Erlöschen des Garantianspruchs führen.

**VORSICHT:** Die Verwendung von Einstellungen oder Durchführung von Verfahren, die nicht in diesem Benutzerhandbuch erwähnt werden, können zu schädlicher Strahlenexposition führen.

**Reinigung:** Verwenden Sie ein weiches, trockenes Tuch, um zu verhindern, dass die Oberfläche zerkratzt wird. Verwenden Sie keinen Alkohol oder andere Lösungsmittel zum Reinigen der Oberfläche des Gehäuses, da dies sowohl die Beschichtung beschädigen als auch zu Stromausfall und Feuer führen kann, wenn sie in das Gerät eindringen! Ziehen Sie vor dem Reinigen des Gerätes den Stecker aus der Steckdose.

**Überlastung:** Um die Gefahr von Feuer und Stromschlag zu verhindern, vermeiden Sie eine Überlastung der Wandsteckdosen und Verlängerungs-

erungskabel.

**Offene Flammen:** Halten Sie dieses Soundsystem in einem sicheren Abstand zu offenen Flammen wie brennenden Kerzen. Stellen Sie keine offenen Flammen wie Kerzenlicht auf das Gerät.  
**Betriebstemperatur:** Der empfohlene Betriebstemperaturbereich für das Soundsystem liegt bei 5 bis 40 Grad Celsius [41 bis 104 Grad Fahrenheit].

**Lage der Aufkleber:** Die Produktaufkleber und sicherheitsrelevanten Markierungen befinden sich auf der Rückseite des Geräts und des Netzteils.  
**Ausstecken während des Betriebs:** Ziehen Sie das Kabel während der Musikwiedergabe nicht heraus.  
**Batterien in der Fernbedienung:** Halten Sie die Batterie der Fernbedienung von Kindern fern. Sie kann bei falscher Handhabung zu Feuer oder Verätzungen führen. Batterien nicht aufladen, auseinander nehmen, auf über 100 Grad Celsius (212 Grad Fahrenheit) erhitzen. Tauschen Sie nur mit einer Batterie des richtigen Typs und der richtigen Modellnummer aus.

**VORSICHT:** Explosionsgefahr, wenn Batterie falsch eingesetzt wird.

**Verbrauchte Batterien:** Bitte entsorgen Sie gebrauchte Batterien korrekt gemäß den örtlichen Vorschriften. Werfen Sie Batterien nicht ins Feuer. Dieses Produkt kann recycelt werden. Produkte, die dieses Symbol tragen, dürfen NICHT mit dem normalen Hausmüll entsorgt werden. Bringen Sie das Produkt am Ende der Lebensdauer zu einer Sammelstelle zum Recyceln von elektrischen und elektronischen Geräten. Erfahren Sie mehr über Rückgabe- und Sammelpunkte von Ihrer örtlichen Behörde.

**Für europäischen Elektronikabfall**  
Die Direktive WEEE (Waste of Electrical and Electronic Equipment; deutsch: Elektro- und Elektronikgeräte-Abfall) wurde eingeführt, um die Menge an Müll auf Mülldeponien drastisch zu reduzieren und somit die Auswirkungen auf die Umwelt und die Gesundheit zu reduzieren. Bitte gehen Sie verantwortungsbewusst beim Recyceln von gebrauchten Produkten vor. Wenn dieses Produkt noch verwendbar ist, sollten Sie es verschenken oder verkaufen.



# INFORMATION

## AUSPACKEN

Diese Lautsprecher wurden sorgfältig geprüft und während der Produktion kontrolliert, bevor sie verpackt und verschifft wurden. Bitte prüfen Sie nach dem Auspacken auf Beschädigungen. Es kommt selten vor, dass ein Gerät während des Transports beschädigt wird. Wenn dies jedoch der Fall ist, wenden Sie sich bitte sofort an Ihren Händler.

Wir empfehlen Ihnen, den Originalkarton und die Verpackungsmaterialien für zukünftigen Versand aufzubewahren.

## EMPFOHLENE LAUTSPRECHER-AUFSTELLUNG

Die korrekte Platzierung der Lautsprecher hat einen großen Einfluss auf die Klangqualität. Es gibt viele verschiedene Theorien, aber alle Zimmer und Geschmäcker sind verschieden. Aus diesem Grunde ist es unmöglich, eine korrekte Platzierung zu empfehlen. Wir empfehlen Ihnen, verschiedene Standorte zu prüfen, um zu sehen, was für Sie am Besten ist.

Für die beste Basswiedergabe empfehlen wir Ihnen, einen Mindestabstand von 20-25 cm zwischen den Lautsprechern und der hinteren Wand einzuhalten. Was die Höhe angeht, positionieren Sie die Lautsprecher mit den Hochtonlautsprechern auf Augenhöhe Ihrer gängigsten Hörposition.

## LAUTSPRECHERANLAGE UND EINSPIELZEIT

Obwohl eine Einspielzeit nicht erforderlich ist, empfehlen wir Ihnen, zwischen 24 bis 48 Stunden Musik aus den Lautsprechern zu spielen, bevor Sie Musik hören oder die Lautsprecher platzieren.

## REINIGUNG DER LAUTSPRECHER

Verwenden Sie keine Lösungsmittel oder Reiniger jeglicher Art für die Reinigung der Gehäuse oder Lautsprechereinheiten. Wischen Sie diese nur mit einem weichen, trockenen Tuch ab.

# VORDER- UND RÜCKSEITE

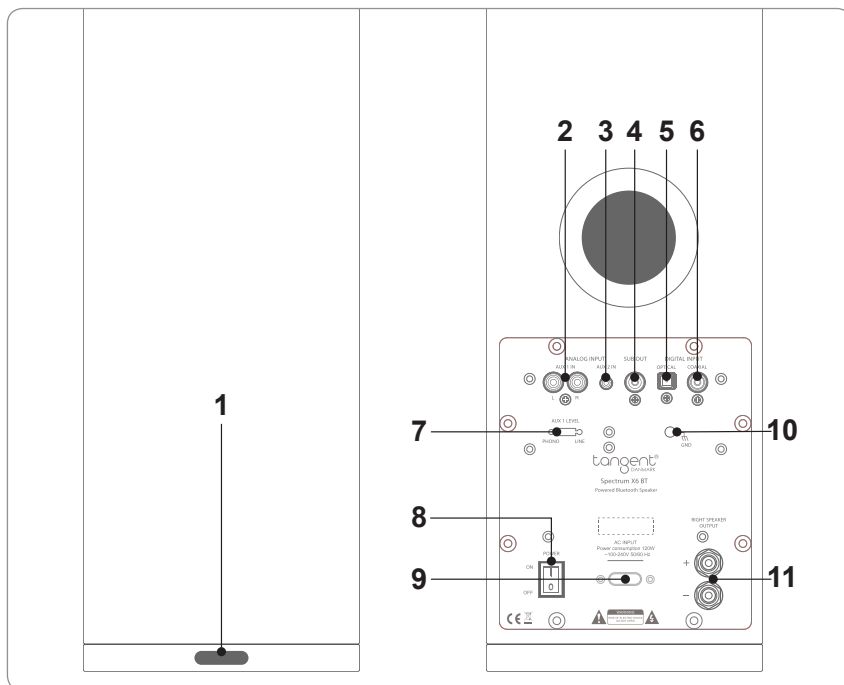

1. Power LED und BT Detektor
2. AUX. 1 Eingabe  
Für links / rechts Cinch-Stereo-Stecker von CD / DVD, TV etc.
3. AUX. 2 Eingang  
Zum Anschluss von 3,5 mm Klinke-Stecker
4. SUB OUT zum Anschluss eines aktiven Subwoofers
5. Optischer Audioeingang
6. Koaxialer Audioeingang

7. Phono- oder Line-Input-Auswahl
8. Schalten Sie die Eingangsspannung ein AN AUS
9. Hauptstecker Stromversorgung
10. Geben Sie den Bodendraht ein
11. Rechter Kanalverstärkerausgang zum Anschluss an den passiven Lautsprecher.

## FERNBEDIENUNG



1. Stummschaltung
2. Bass und Höhen-EQ zurücksetzen
3. Power / Standby
4. Vorheriges Lied
5. Wiedergabe/Pause
6. Nächstes Lied
7. Bluetooth-Input-Auswahl
8. AUX1  
RCA-Input-Auswahl
9. AUX2  
3,5 mm Stereo Mini-Buchse Input-  
Auswahl

10. Bluetooth-Pairing-Taste
11. Optische Input-Auswahl
12. Koaxiale Input-Auswahl
13. Lauter/leiser stellen
14. Höhenfrequenz lauter/leiser stellen
15. Bass lauter/leiser stellen

# LAUTSPRECHER-ANSCHLUSSPLAN

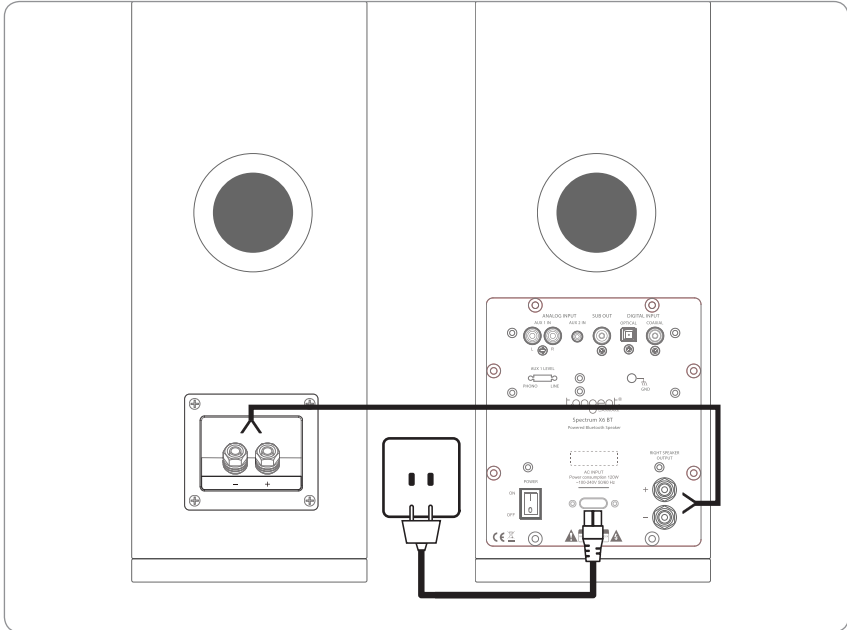

Verbinden Sie die RED [+] - und Black [-] - Anschlüsse vom aktiven Lautsprecher mit den entsprechenden Anschlüssen des passiven Lautsprechers mit dem mitgelieferten Lautsprecherkabel. Der aktive Sprecher muss links von deinem Setup platziert werden, der passive Lautsprecher auf der rechten Seite. Mantel auf Kabel muss an allen Enden abgestreift werden.

Hinweis: Bitte verbinden Sie nicht zwei aktive Lautsprecher in Stereo.

Schließen Sie das Netzkabel an.

# BLUETOOTH-FUNKTION

---

## **BLUETOOTH-PAIRING**

1. Schalten Sie Ihr Spectrum X6BT ein.
2. Wählen Sie auf der Fernbedienung Bluetooth.
3. Stellen Sie bitte sicher, dass die Bluetooth-Funktion auf Ihrem Bluetooth-Audio-Gerät aktiviert ist.
4. Wählen Sie auf der Fernbedienung Pair. Dadurch kann Ihr Spectrum X6BT erkannt werden. Die vordere LED wird schnell blinken.
5. Wählen Sie auf Ihrem Bluetooth-Audio-Gerät bitte Tangent Spectrum. Wenn Sie nach einem Code gefragt werden, geben Sie bitte 1234 oder 0000 ein.
6. Wenn das Pairing erfolgreich war, wird die vordere LED durchgehend leuchten.

Das Pairing zwischen Ihrem Spectrum X6BT und Ihrem Bluetooth-Audio-Gerät muss nur einmal durchgeführt werden. Weitere Verbindungen benötigen kein Pairing.

## **FERNBEDIENUNG DES BLUETOOTH-AUDIOGERÄTES**

Mit der Fernbedienung des Spectrum X6BT können Sie folgende Funktionen ausführen:

- Wiedergabe
- Pause
- Nächstes Lied
- Vorheriges Lied

Damit dies funktioniert, muss Ihr Bluetooth-Audio-Gerät mit AVRCP kompatibel sein

## ANSCHLUSS EINES MP3 PLAYERS

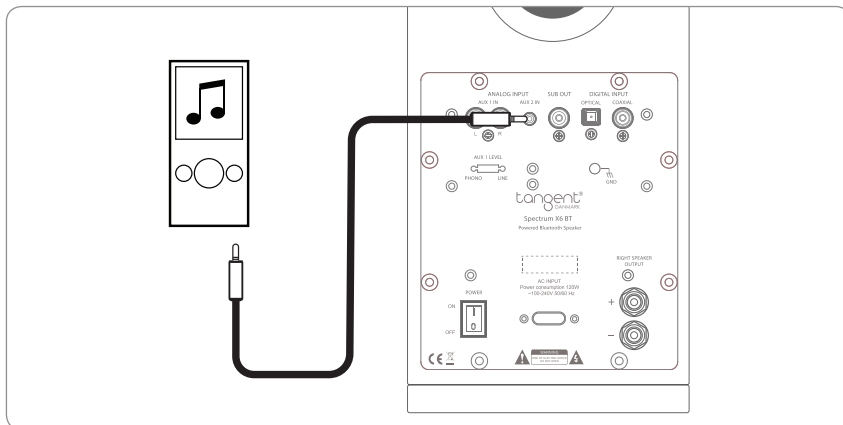

Schließen Sie Ihren MP3-Player mit einem 3,5 mm-Mini-Buchsen-Kabel in die AUX 2-Buchse. VORSICHT: Stellen Sie beim Anschließen der Audiokabel sicher, dass Ihre Lautsprecher ausgeschaltet sind.

## ANSCHLUSS EINES CD-PLAYERS, TV, DVD

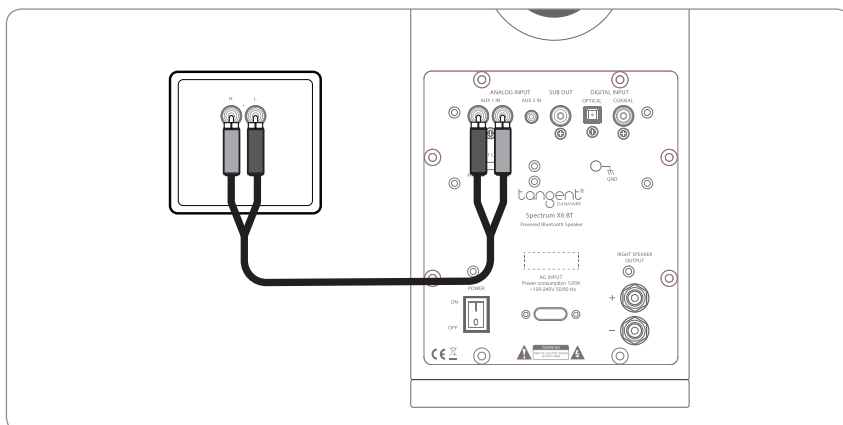

Schließen Sie jede Audio-Analog-Stereoquelle mit dem RCA-Kabel an. VORSICHT: Stellen Sie beim Anschließen der Audiokabel sicher, dass Ihre Lautsprecher ausgeschaltet sind.

## ANSCHLUSS EINER AUDIOQUELLE

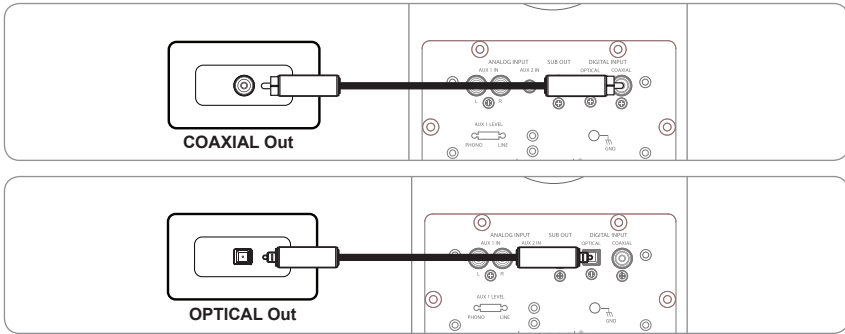

Um die beste Audioqualität zu erhalten, benutzen Sie bitte den Digitaleingang des Spectrum X6BT.

Der Digitaleingang ist nur mit Stereosignal (PCM) kompatibel.

## ANSCHLUSS EINES AKTIVEN SUBWOOFER

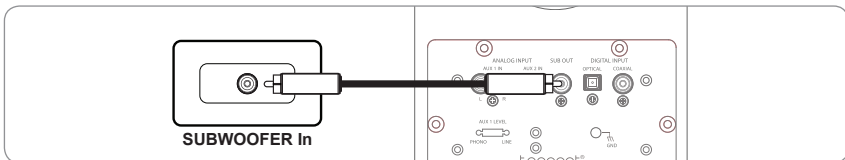

Wenn Sie den Bass verstärken möchten, können Sie mit einem analogen RCA-Kabel einen aktiven Subwoofer an Ihren Spectrum X6BT anschließen.

# VERBINDE EINEN PLATTENSPIELER

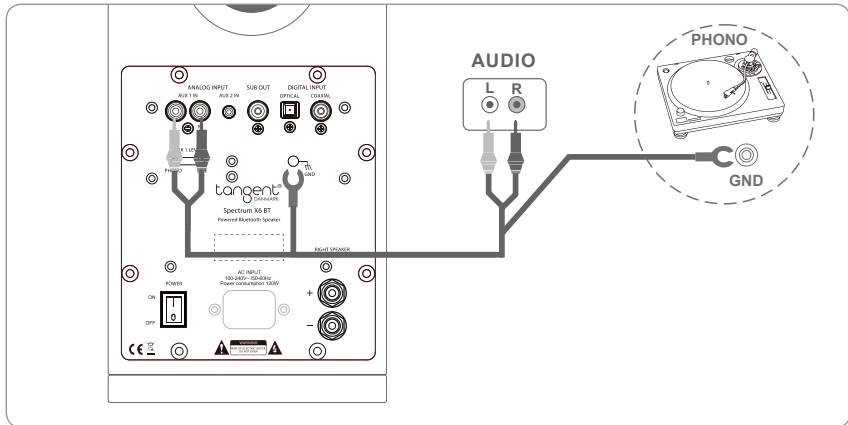

## PHONO

(Für den Einsatz mit einem Plattenspieler ohne eingebauten Phono-Vorverstärker):

Schieben Sie den Phono / Line-Schalter auf Phono-Position.

Verbinden Sie den RCA L / R vom Drehteller mit den RCA L / R Eingängen auf der Rückseite des Spectrum X6 BT.

Verbinden Sie das Erdungskabel vom Drehteller mit dem GND auf der Rückseite des Spectrum X6 BT.

Drücken Sie AUX 1 auf der Fernbedienung Spectrum X6 BT.

# SPEZIFIKATIONEN

## MODELL

Lautsprechertyp / Frequenzweiche:  
Hochtöner / Midrange / Woofer:  
Verstärkerleistung:  
Empfindlichkeit:  
Frequenzgang:  
Verstärker Typ / Wechselstrom:  
Eingangsanschlüsse:  
Schranksausführung:  
Schränk (BxTxH) mm:  
Nettogewicht / kg]:

## SPECTRUM 6 BT

Aktivierter Lautsprecher  
1 " / 2x5"  
2x60W  
90dB  
50Hz-20kHz  
Klasse-D / AC100-240V / 50-60Hz  
BT/Buchse 3.5/Leitung RCA/Optisch/Koaxial/Phono  
Schwarz matt oder weiß matt lackiert  
166 x268 x 923 mm  
13,5 kg / Einheit





**DANK U VOOR DE AANKOOP VAN DIT PRODUCT. WE ONTWIERPEN HET OM U VOLLEDIGE TEVREDENHEID TE GEVEN. HET DOEL VAN ELK TANGENT PRODUCT IS DAT EEN FUNDAMENTEEL CORRECT ONTWERP EEN PRODUCT KAN PRODUCEREN DAT IN STAAT IS OM UITSTEKENDE PRESTATIES EN BETAALBAARHEID TE BEREIKEN. NEEM EVEN DE TIJD OM DE VOLGENDE VEILIGHEIDSINSTRUCTIES TE LEZEN.**

## **BELANGRIJKE VEILIGHEIDSINSTRUCTIES**

**VOORZICHTIG:** Risico op elektrische schokken  
Maak het apparaat niet open.

1. Lees, bewaar en volg deze instructies.
2. Installeer volgens de instructies van de fabrikant.
3. Installeer niet in de buurt van warmtebronnen zoals radiatoren, kachels, ovens of andere apparaten (inclusief versterkers) die warmte produceren.
4. Gebruik alleen aansluitstukken/accessoires aanbevolen door de fabrikant.
5. Bescherm het netsnoer zodat er niet over gelopen kan worden of bekneld kan raken, vooral bij stekkers, stopcontacten en het punt waar ze het apparaat verlaten.
6. Haal de stekker van dit apparaat uit het stopcontact tijdens onweer of wanneer het apparaat gedurende lange perioden niet gebruikt wordt.
7. Laat geen voorwerpen of vloeistof in het product terechtkomen
8. Laat al het onderhoud uitvoeren door gekwalificeerd onderhoudspersoneel. Onderhoud is nodig wanneer het apparaat op enigerlei wijze beschadigd is geraakt, zoals het netsnoer of de stekker is beschadigd, wanneer vloeistof in het apparaat is gemorst of voorwerpen er in zijn terechtgekomen, het apparaat aan regen of vocht is blootgesteld, niet normaal werkt, of is gevallen.
9. Het openen van het apparaat door onbevoegden zal de beperkte garantie doen vervallen.

**VOORZICHTIG:** Het gebruik van bedieningselementen of aanpassingen of het verrichten van handelingen anders dan hierin vermeld, kan tot blootstelling aan gevaren leiden.

**Reinigen:** Gebruik een zachte, droge doek om krassen op het oppervlak te voorkomen. Gebruik geen reinigingsalcohol of ander vloeibare oplosmiddel om het oppervlak van de behuizing te reinigen, want dit kan schade aan de coating en ook elektrische storingen en brand veroorzaken als het in de elektronica van het apparaat terechtkomt! Haal de stekker uit het stopcontact alvorens het te reinigen.

**Overbelasting:** Om het risico van brand of een elektrische schok te voorkomen, voorkom overbelasting van stopcontacten en verlengsnoeren.

**Open vuur:** bewaar dit geluidssysteem op een veilige afstand uit de buurt van open vuur, zoals een brandende kaars. Plaats geen voorwerpen met open vuur, zoals brandende kaarsen, op het apparaat.

**Bedrijfstemperatuur:** Het aanbevolen temperatuurbereik tijdens bedrijf voor het geluidssysteem is 5 tot 40 graden Celsius (41 tot 104 graden Fahrenheit).

**Locatie van de label:** De productlabels en veiligheidswaarschuwingen bevinden zich aan de achterkant van het apparaat en op de voedingsadapter.

**Loskoppelen terwijl in werking:** Haal in geen geval het netsnoer uit het stopcontact als muziek wordt afgespeeld.

**Batterijen in de afstandsbediening:** Houd de batterij van de afstandsbediening uit de buurt van kinderen. Het kan brand of chemische brandwonden veroorzaken indien ermee verkeerd omgegaan wordt. Niet opladen, demonteren of boven 100 graden Celsius (212 graden Fahrenheit) verhitten. Vervang de batterij alleen door een batterij van het juiste type en modelnummer.

**VOORZICHTIG:** Explosiegevaar indien de batterij verkeerd wordt vervangen.

**Gebruikte batterijen:** Werp gebruikte batterijen juist en volgens de plaatselijke voorschriften weg. Werp de batterij nooit weg in een vuur. Dit product kan worden gerecycled. Producten met dit symbool mogen niet met het normale huishoudelijke afval worden weggegooid. Aan het einde van de levensduur van het product, breng het naar een inzamelpunt aangewezen voor het recyclen van elektrische en elektronische apparaten. Leer meer over terugbreng- en inzamelpunten via uw plaatselijke autoriteit. De richtlijn Afdankte Elektrische en Elektronische Apparatuur (AEEA) werd geïmplementeerd om drastisch de hoeveelheid afval naar stortplaatsen te verminderen, daarbij de gevolgen voor het milieu op aarde en op de menselijke gezondheid te verminderen. Handel op verantwoorde wijze bij het recyclen van gebruikte producten. Als dit product nog bruikbaar is, overweeg dan om het weg te geven of te verkopen.

# INFORMATIE

## UITPAKKEN

Deze luidsprekers werden tijdens de productie, het verpakken en verzenden zorgvuldig getest en gecontroleerd. Controleer na het uitpakken op eventuele schade. Het komt zeldzaam voor dat een eenheid tijdens het transport beschadigd raakt, maar mocht dit gebeuren neem dan onmiddellijk contact op met uw verkoper.

We adviseren u de oorspronkelijke doos en het verpakkingsmateriaal te bewaren voor toekomstige verzending.

## AANBEVOLEN LUIDSPREKERINSTELLINGEN

Een juiste luidsprekeropstelling heeft een enorme invloed op de geluidskwaliteit. Er zijn veel verschillende theorieën, maar alle kamers en voorkeuren verschillen, dus is het onmogelijk om een juiste plaatsing te specificeren. Wij stellen u voor om met een paar verschillende locaties te experimenteren om te zien wat het beste voor u is. Voor de beste bass-weergave, raden wij u aan om een minimale afstand van 20-25 cm tussen de luidsprekers en de achterwand aan te houden. Voor de hoogte, plaats de luidsprekers met de tweeters op ooghoogte van uw meest voorkomende luisterpositie.

## CONDITIONERING EN INLOPEN VAN DE LUIDSPREKER

Hoewel een inlooperperiode niet vereist is, is het raadzaam dat u tussen de 24 tot 48 uren muziek afspeelt via de luidsprekers alvorens kritisch te luisteren of de luidspreker te plaatsen.

## REINIGING VAN DE LUIDSPREKER

Wij raden het gebruik van oplosmiddelen of reinigingsmiddelen op kasten of luidsprekerbesturingseenheden af. Veeg gewoon af met een zachte, droge doek.

# VOOR- EN ACHTERPANEEL

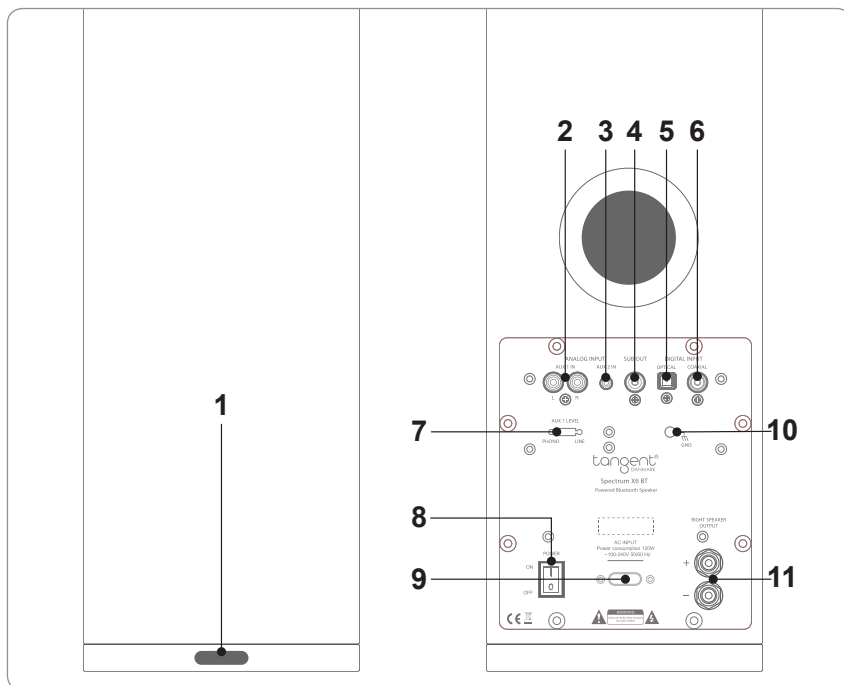

1. Power LED en BT detector

2. AUX. 1 ingang

Voor links / rechts RCA stereo stekkers van CD / DVD, TV etc.

3. AUX. 2 ingang

Om verbinding 3,5 mm mini-jack plug

4. SUB OUT een actieve subwoofer

5. Optische audio-ingang

6. Coaxiale audio-ingang

7. Phono of lijningang selectie

8. Schakelaar voor ingangsspanning  
AAN UIT

9. Main plug vermogen

10. Input draadbrug

11. rechterkanaal versterkeruitgang  
voor aansluiting op de passieve luidspreker.

## FERNBEDIENUNG

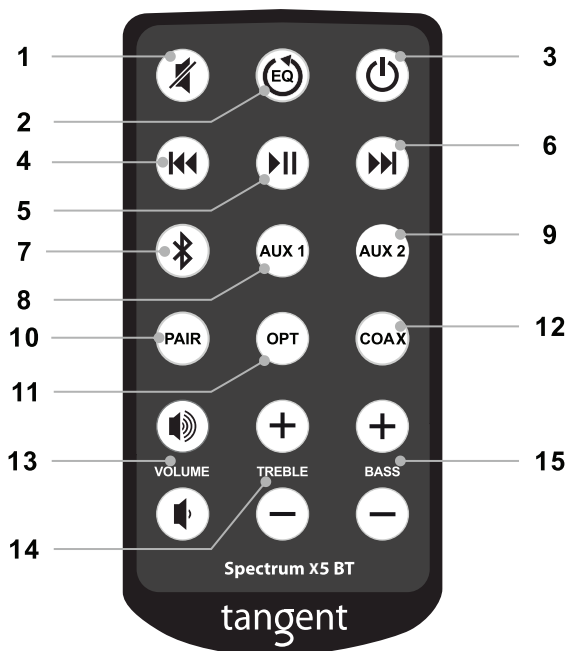

1. Dempen
2. Reset bass- en treble-EQ
3. Voeding/Stand-by
4. Vorige track
5. Afspelen/Pauze
6. Volgende track
7. Bluetooth-ingangselectie
8. AUX1  
RCA-ingangselectie
9. AUX2  
3,5 mm stereo mini-plugingangselectie
10. Bluetooth koppel-toets

11. Optische ingangselectie
12. Coaxiale ingangselectie
13. Verhoog/verlaag het Volume
14. Verhoog/verlaag de Treble-uitgang
15. Verhoog/verlaag de Bass-uitgang

# LUIDSPREKER AANSLUITSCHEMA

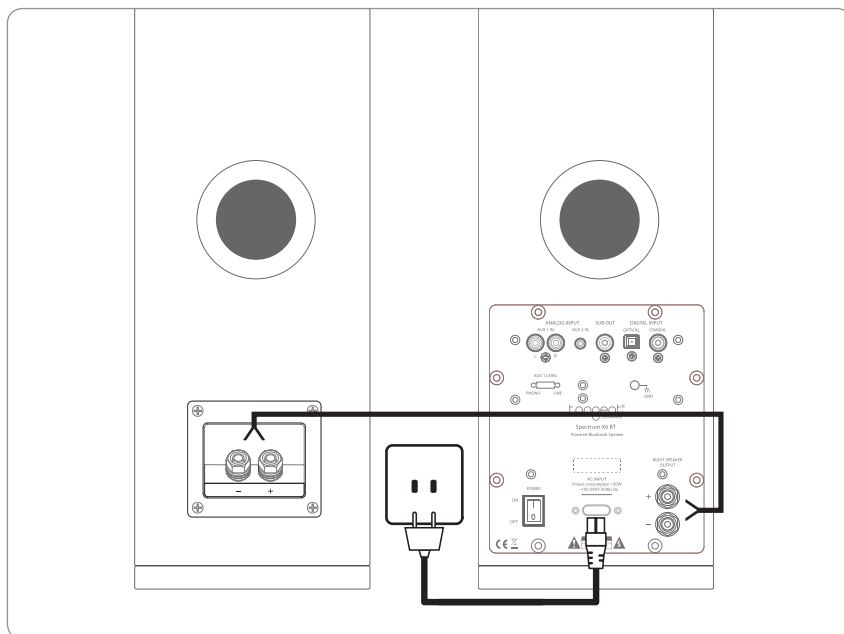

Sluit de rode [+] en Black [-] aansluitingen van de actieve luidspreker aan op de overeenkomstige aansluitingen op de passieve luidspreker met de meegeleverde luidsprekerkabel. De actieve luidspreker heeft aan de linkerkant van uw installatie, de passieve luidspreker aan de rechterzijde te worden geplaatst. Mantel op de kabel moet worden ontdaan van alle uiteinden.

Let op: Gelieve niet twee actieve luidsprekers in stereo.

Sluit de stroomkabel.

## BLUETOOTH-FUNCTIE

---

### **BLUETOOTH KOPPELEN**

Zet uw Spectrum X6BT aan.

Druk op de Bluetooth-toets op de afstandsbediening.

Zorg ervoor dat de Bluetooth-functie op uw Bluetooth audio-apparaat is ingeschakeld.

Druk op "Koppelen" op de afstandsbediening. Dit zal uw Spectrum X6BT in de detecteerbare stand zetten. De LED op de voorzijde zal snel knipperen.

Selecteer "Tangent Spectrum" op uw Bluetooth audio-apparaat. Als u om een code wordt gevraagd, gebruik 1234 of 0000.

Als het koppelen is gelukt, zal de LED op de voorzijde constant branden.

De koppeling tussen uw Spectrum X6BT en uw Bluetooth audio-apparaat hoeft slechts eenmaal te worden gemaakt. Verdere verbindingen hoeven niet gekoppeld te worden.

### **AFSTANDSBEDIENING VAN UW BLUETOOTH-AUDIO-APPARAAT**

Met behulp van de afstandsbediening van de Spectrum X6BT, zult u de volgende functies kunnen gebruiken:

Afspelen

Pauze

Volgende track

Vorige track

Om dit te laten werken, moet uw Bluetooth audio-apparaat compatibel te zijn met AVRCP.

## EEN MP3-SPELER AANSLUITEN

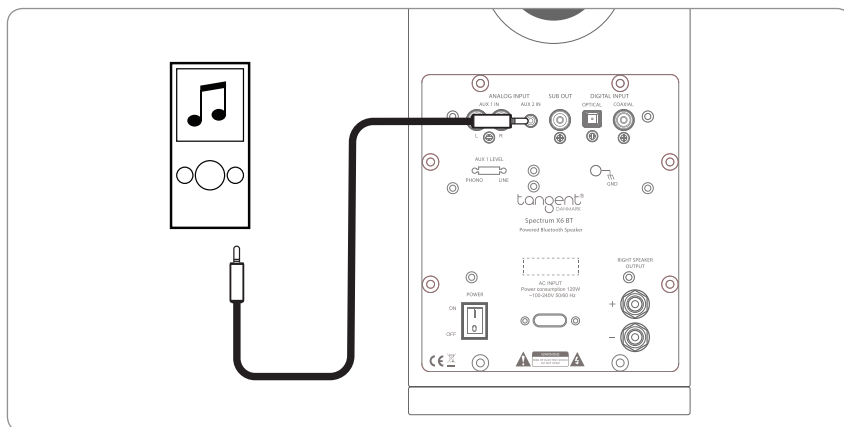

Sluit uw MP3-speler met een 3,5 mm mini-plug kabel aan op de AUX 2-in-gang.

**VOORZICHTIG:** Bij het aansluiten van de audiokabel, zorg ervoor dat de luidsprekers zijn uitgeschakeld.

## EEN CD-SPELER, TV OF DVD AANSLUITEN

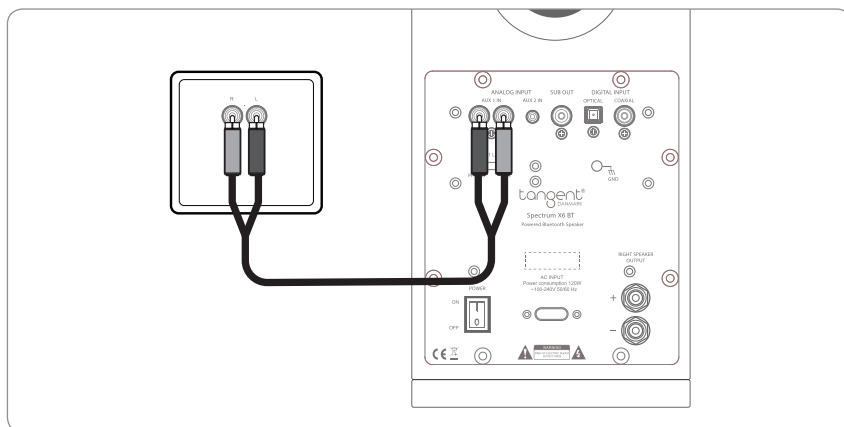

Sluit elke analoge stereo audiobron met een RCA-kabel aan.

**VOORZICHTIG:** Bij het aansluiten van de audiokabel, zorg ervoor dat de luidsprekers zijn uitgeschakeld.



## EEN DIGITALE AUDIOBRON AANSLUITEN

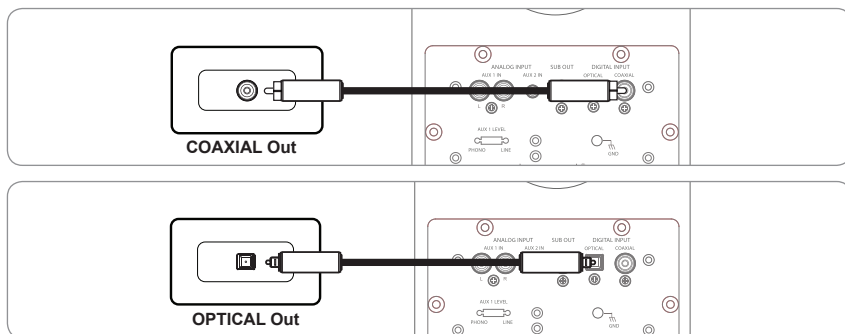

Om de beste audiokwaliteit te krijgen, gebruik de digitale ingang van de Spectrum X6BT.

Die digitale ingangen zijn alleen compatibel met stereo signaal (PCM).

## EEN ACTIEVE SUBWOOFER AANSLUITEN

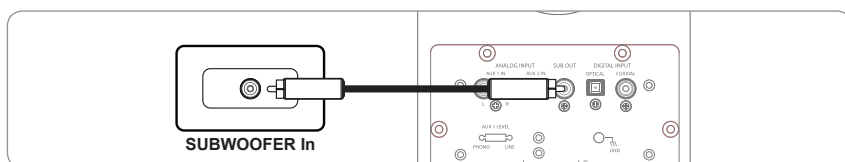

Als u meer bass nodig hebt, kunt u met behulp van een analoge RCA-kabel een actieve subwoofer op uw Spectrum X6BT aansluiten.

# SLUIT EEN PLATENSPELER

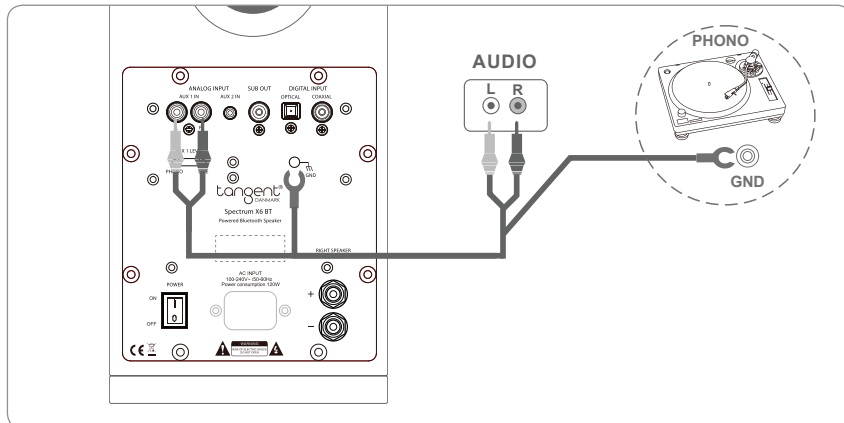

## PHONO

(Voor gebruik met een platenspeler zonder ingebouwde phono pre-amp):

Schuif de Phono / Line schakelaar op phono positie.

Sluit de RCA L / R van uw draaitafel aan op de RCA L / R-ingangen aan de achterzijde van de Spectrum X6 BT.

Sluit de aardendraad van de draaitafel aan de GND op het achterpaneel van de Spectrum X6 BT.

Druk AUX 1 op de Spectrum X6 BT afstandsbediening..

# SPECIFICATIES

## MODEL

Speaker Type / Crossover:	Aangedreven actieve Speaker
Tweeter / Midrange / Woofer:	1" / 2x5"
Versterkervermogen:	2x60W
Gevoeligheid:	90dB
Frequentierespons:	50Hz-20kHz
Versterker soort / AC Power:	Class-D / AC100-240V / 50-60Hz
Input Aansluitingen:	BT/ jack 3,5 / Line RCA / Optische / coaxiale / Phono
Kabinet afwerking:	Mat zwart of wit mat schilderij
Cabinet (BxDxH) mm:	166 x268 x 923mm
Netto gewicht (kg):	13,5 kg / stuk

## SPECTRUM 6 BT



**TAK FORDI DU HAR KØBT DETTE PRODUKT. VI HAR DESIGNET DET, SÅ DET GIVER DIG EN FULDENDT NYDELSE. MÅLSÆTNINGEN MED HVERT TANGENT-PRODUKT ER, AT ET GRUNDLÆGGENDE KORREKT DESIGN KAN SKABE ET PRODUKT I STAND TIL AT PRÆSTERE ET FREMRAGENDE RESULTAT TIL EN OVERKOMMELIG PRIS. TAG DIG TID TIL AT LÆSE FØLGENDE SIKKERHEDSINSTRUKSER.**

## VIGTIGE SIKKERHEDSINSTRUKSER

**FORSIGTIG:** Risiko for elektrisk stød. Åbn ikke enheden.

1. Læs, behold og følg disse anvisninger.
2. Installer i henhold til fabrikantens anvisninger.
3. Installer ikke i nærheden af varmekilder så som radiatorer, varmeriste, ovne eller andre apparater (inklusiv forstærkere) der udvikler varme.
4. Anvend kun tilbehør der er specificeret af fabrikanten.
5. Beskyt netledningen, så der ikke trædes på den, eller den bliver klemt i særdeleshed ved stik, stikkontakt, og der hvor ledningen kommer ud af apparatet.
6. Tag stikket ud af dette apparat i tordenvejr, og hvis ikke det skal anvendes i en længere periode.
7. Sørg for, at der ikke trænger væsker ind i produktet.
8. Overlad service til kvalificerede teknikere. Der kræves service, hvis apparatet på nogen måde er blevet beskadiget, så som en beskadiget netledning eller netstik, der har været spildt væsker på det, eller der er kommet noget ind i apparatet, apparatet har været udsat for regn eller fugt, hvis ikke det fungerer korrekt, eller det har været tabt.
9. Åbnes enheden af ikke autoriserede personer, vil garantien sættes ud af kraft.

**FORSIGTIG:** Brug af kontroller, justeringer eller udførelse af procedurer på anden måde end dem der er specificeret heri, kan resultere i farlig bestråling eller andre farer.

**Rengøring:** Brug en blød, tør klud for at undgå at ridse overfladen. Brug ikke rengøringsmidler med alkohol eller andre opløsningsmidler til at rengøre kabinettet, da det kan beskadige dets coating, og ligeledes forårsage elektriske fejl og brand, hvis det kommer ind i den elektroniske enhed. Tag stikket ud af kontakten inden rengøring.

**Overbelastning:** For at undgå risiko for elektrisk stød, undgå at overbelaste stikkontakterne eller forlængerledninger.

**Åben ild:** Hold dette lydsystem på afstand af

åben ild så som et tændt stearinlys. Der må ikke placeres emner med åbne flammer så som tændte stearinlys på apparatet.

**Driftstemperatur:** Den anbefalede driftstemperatur for dette lydsystem er fra 5 til 40 graders Celsius (41 til 104 grader Fahrenheit).

**Placering af mærkater:** Produktets mærkater og sikkerhedsmærkninger er placeret på enhedens bagside og på strømadapteren.

**Udtrækning af stik under drift:** Fjern ikke netledningen mens apparatet spiller.

**Batterier i fjernbetjening:** Hold fjernbetjeningens batteri uden for børns rækkevidde. Det kan forårsage brand eller kemisk ætsning, hvis det misbruges. Genoplad ikke, adskil, eller opvarm til over 100 graders Celsius (212 grader Fahrenheit). Udskift det kun med et batteri af samme type og modelnummer.

**FORSIGTIG:** Der er fare for eksplosion, hvis batteriet er sat forkert i.

**Brugte batterier:** Bortskaf de brugte batterier på korrekt vis i henhold til de lokale retningslinjer. Smid ikke batteriet ind i åben ild. Dette produkt kan genbruges. Produkter der er forsynet med dette symbol må IKKE smides ud sammen med husholdningsaffaldet. Når produktet skal kasseres, aflever det på en genbrugsstation beregnet for elektrisk og elektronisk udstyr. Du kan få oplyst placeringen af genbrugsstationerne hos kommunen.

**Direktivet for WEEE (Waste Electrical and Electronic Equipment)** blev indført for kraftigt at reducere mængden af affald, som havner på lossepladser, og dermed reducere miljøpåvirkningen og fremme folkesundheden. Opræd ansvarligt ved at genbruge brugte produkter. Hvis dette produkt stadigvæk fungerer, overvej at forære det væk eller sælge det.

# INFORMATION

## UDPAKNING

Disse højttalere blev omhyggeligt testet og inspiceret under fabrikationen, og inden pakning og forsendelse. Kontroller for eventuelle skader efter udpakning. Det er yderst sjældent at enheder beskadiges under forsendelse, skulle det imidlertid ske, kontakt øjeblikkeligt din forhandler.

Vi anbefaler, at du opbevarer den originale kasse og indpakningsmateriale, til eventuelt senere forsendelse.

## ANBEFALET HØJTTALEROPSÆTNING

Højttalernes placering har stor indflydelse på lydkvaliteten. Der findes mange forskellige teorier, men alle rum, og smag og behag er forskellige, så det er umuligt at specificere en korrekt placering. Vi foreslår derfor, at du eksperimenterer med nogle få forskellige placeringer, for at bestemme hvad der passer dig bedst.

For at opnå den bedste basgengivelse anbefaler vi, at du holder en mindste afstand på 20-25 cm mellem højttalerne ved den bagerste væg. Med hensyn til højden, placer højttalerne med tweeterne i øjenhøjde ud for din mest anvendte lytteposition.

## PRØVEPERIODE FOR HØJTTALERPLACERING

Skønt der ikke behøves en prøveperiode, anbefaler vi, at du lytter til musik i 24 til 48 timer, inden du foretager nye væsentlige omplaceringer af højttalerne.

## RENGØRING AF HØJTTALERE

Vi fraråder brugen af nogen form for opløsningsmidler eller rengøringsmidler til rengøring af kabinetter og driverenheder. Aftør blot med en blød og tør klud.

# FOR- OG BAGPANEL

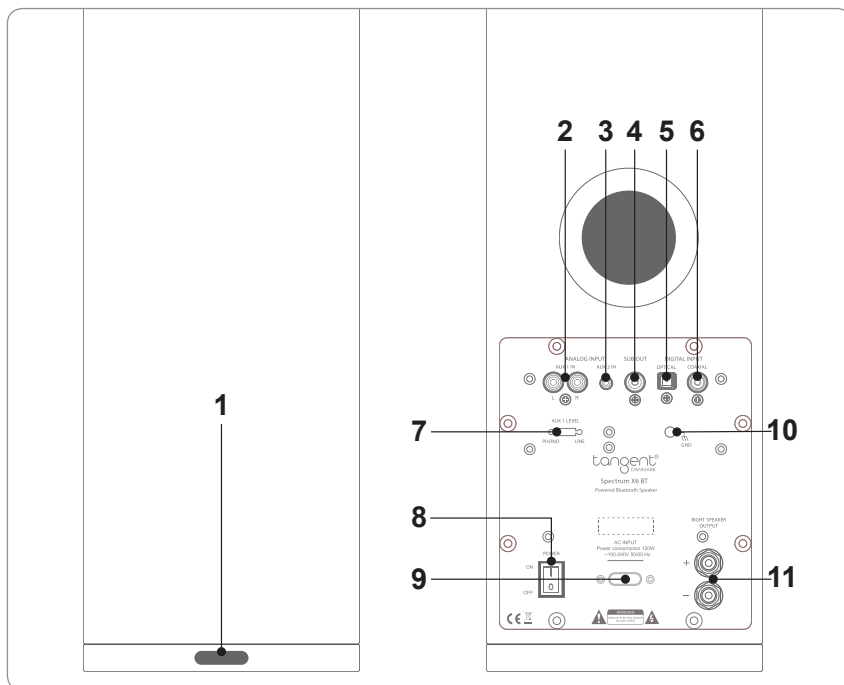

1. Strøm LED og BT detektor
2. AUX. 1 indgang  
Til venstre / højre RCA stereo stik af CD / DVD, TV osv
3. AUX. 2 input  
For at tilslutte 3,5 mm mini-jackstik
4. SUB OUT til at tilslutte en aktiv subwoofer
5. Optisk lydindgang
6. Koaksial lydindgang

7. Phono eller linje inputvalg
8. Switch for input spænding  
TÆND SLUK
9. Main plug strømindgang
10. Input groundwire (Phono)
11. Højre kanals forstærker udgang til tilslutning til den passive højttaler.

## FJERNBETJENING

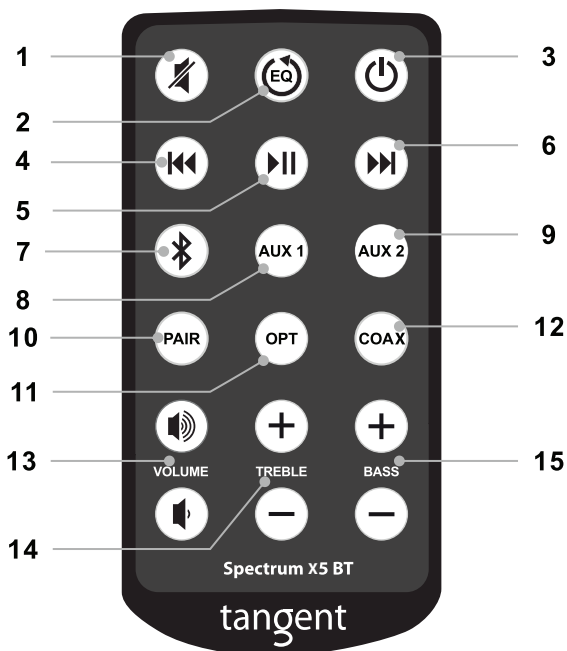

1. Mute
2. Nulstil bas og diskant EQ
3. Strøm / Standby
4. Førrige nummer
5. Afspil / pause
6. Næste nummer
7. Valg af Bluetooth-input
8. AUX1  
Valg af RCA-input
9. AUX2  
Valg af 3,5 mm stereo Mini-Jack-input
10. Bluetooth parringsknop

11. Valg af optisk input
12. Valg af koaksialt input
13. Hæve / sænke lydstyrken
14. Hæve / sænke diskant
15. Hæve / sænke bas

# MONTERINGSDIAGRAM FOR HØJTTALERE

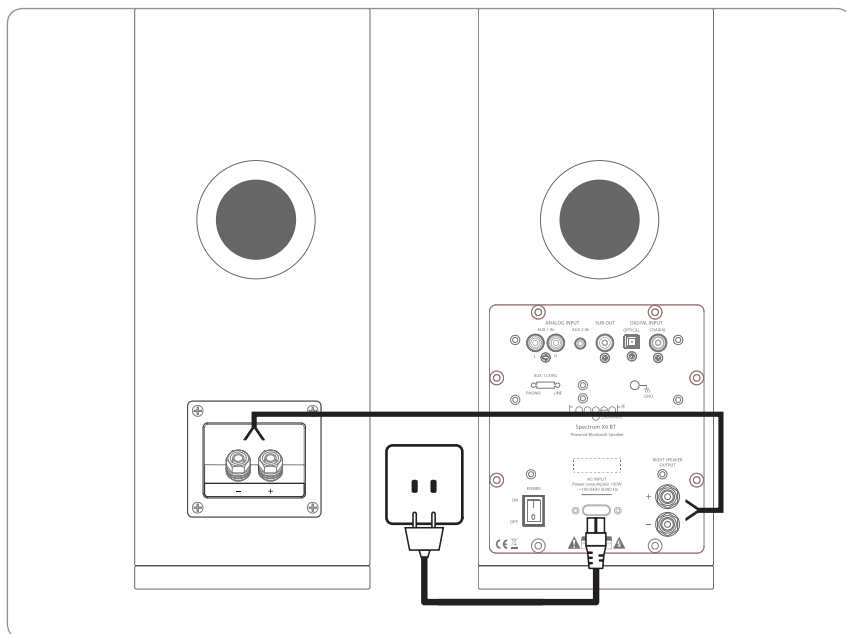

Tilslut den RØDE [+] og SORTE [-] pol fra den venstre højtaler til de tilsvarende poler på den højre højtaler ved brug af det medfølgende højttalerkabel. Isolationen på alle kablets ender skal fjernes.

Den aktive højtaler skal placeres i venstre side af din opsætning, den passive højtaler til højre.

Bemærk: Du må ikke forbinde to aktive højttalere i stereo.

Tilslut strømkablet.



## BLUETOOTH-FUNKTION

---

### BLUETOOTH-PARRING

1. Tænd for din Spectrum X6BT.
2. Vælg Bluetooth på fjernbetjeningen.
3. Sørg for at Bluetooth-funktionen er aktiveret på din Bluetooth-lydenhed.
4. Vælg Pair (par) på fjernbetjeningen. Dette vil sætte din Spectrum X6BT til detektering. Frontindikatoren vil blinke hurtigt.
5. Vælg Tangent Spectrum på din Bluetooth-lydenhed. Hvis du bliver bedt om en kode, vælg 1234 eller 0000.
6. Hvis parringen lykkedes, vil frontindikatoren lyse konstant.

Parringen mellem din Spectrum X6BT og din Bluetooth-lydenhed skal kun udføres en gang. Fremtidige tilslutninger behøver ikke parring.

### FJERNBETJENING TIL DIN BLUETOOTH-LYDENHED

Ved brug af din fjernbetjening til din Spectrum X6BT vil du være i stand til at udføre følgende funktioner:

- Afspille
- Pause
- Næste nummer
- Forrige nummer

For at dette kan fungere, skal din Bluetooth-lydenhed være kompatibel med AVRCP

## TILSLUTNING AF EN MP3-AFSPILLER

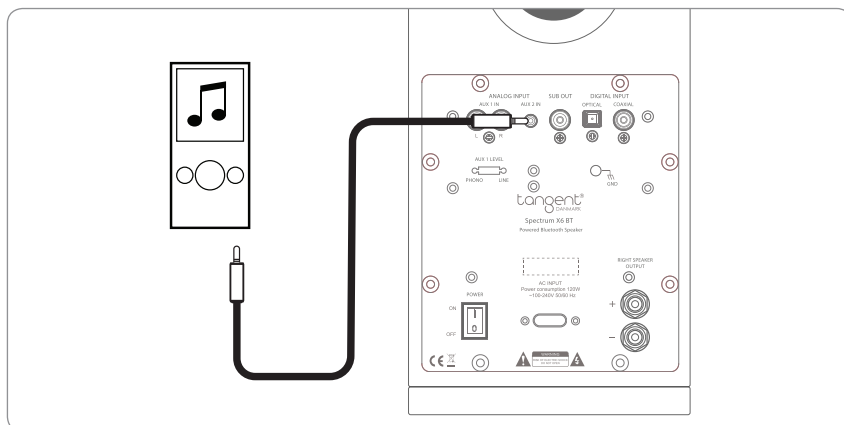

Tilslut din MP3-afspiller med 3,5 mm mini-jack-kablet til AUX 2 indgangen.  
**FORSIGTIG:** Sørg for at der er slukket for dine højttalere, når du tilslutter lyd-kablet.

## TILSLUTNING AF CD-AFSPILLER, TV, DVD

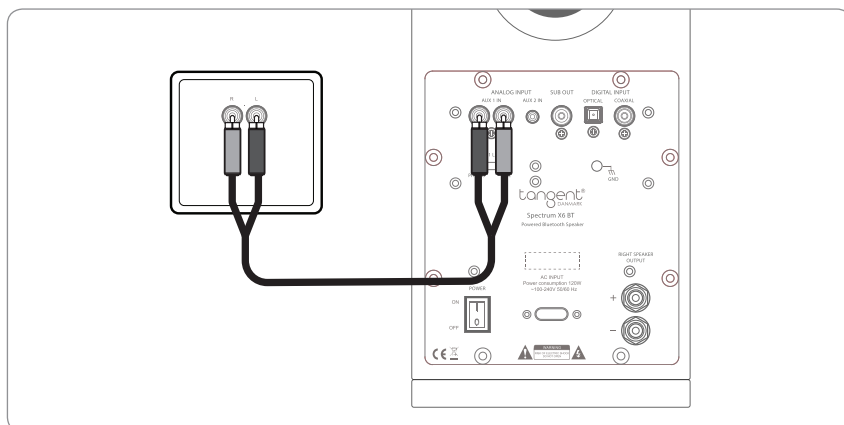

Tilslut alle analoge stereolydkilder med RCA-kablet.  
**FORSIGTIG:** Sørg for at der er slukket for dine højttalere, når du tilslutter lyd-kablet.

## TILSLUTNING AF EN DIGITAL LYDKILDE

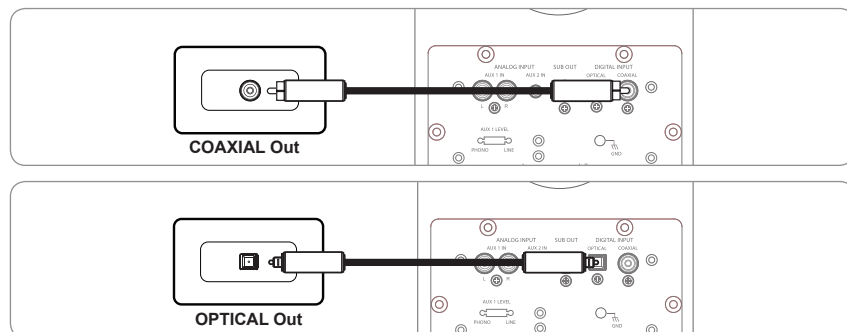

For at opnå den bedste lyd kvalitet, brug den digitale indgang på din Spectrum X6BT.

Disse digitale indgange er kun kompatible med stereosignaler (PCM).

## TILSLUTNING AF STRØMFORSYNET SUBWOOFER

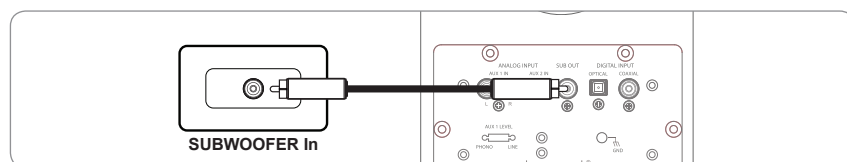

Hvis du ønsker mere bas, kan du tilslutte en strømforsynet subwoofer til din Spectrum X6BT ved hjælp af et analogt RCA-kabel.

# TILSLUT EN PLADESPILLER

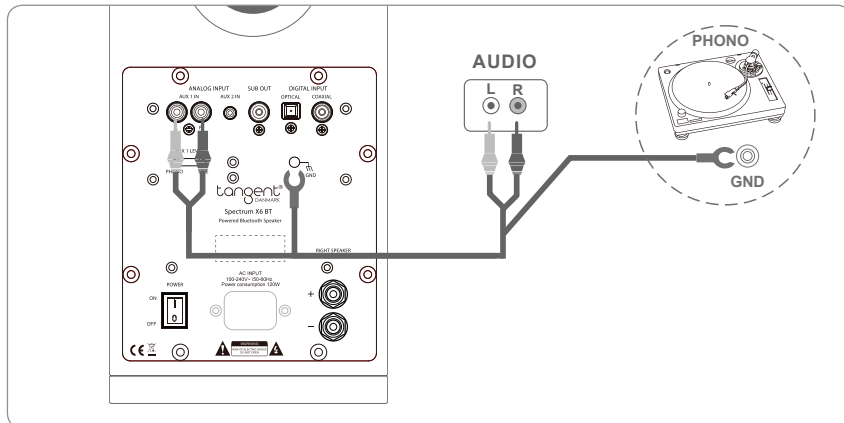

## PHONO

(Til brug med en pladespiller uden indbygget phono pre-amp):

Skub Phono / line omskifter til phono position.

Slut RCA L / R fra pladespilleren til RCA L / R-indgange på bagsiden af Spectrum X6 BT.

Tilslut jordledningen fra pladespilleren til GND på bagsiden af Spectrum X6 BT.

Tryk AUX 1 på Spectrum X6 BT fjernbetjening.

# SPECIFIKATIONER

## MODEL

Højttaler Type:

Tweeter / Mellemtone / Woofer:

Forstærker effekt:

Følsomhed:

Frekvens respons:

Forstærker type / AC Power:

Indgangstilslutninger:

Kabinet slut:

Kabinet (BxDxH) mm:

Nettovægt (kg):

## SPECTRUM 6 BT

Aktiv højttaler

1" / 2x5"

2x60W

90dB

50Hz-20kHz

Klasse-D / 100-240 V / 50-60 Hz

Bluetooth / jack 3,5 / Linie RCA / Optisk / Coaxial / Phono

Sort mat eller Hvid mat

166 x 268 x 923mm

13,5 kg



The Bluetooth word mark and logos are owned by the Bluetooth SIG, Inc. and any use of such marks by Tangent is under license. Other trademarks and trade names are those of their respective owners.

# spectrum X6 BT

active wireless loudspeaker

For further information visit our website:

**[www.tangent-audio.com](http://www.tangent-audio.com)**

