



MANUEL D'UTILISATION

# LG ProBeam

Projecteur DLP

---

Veuillez lire attentivement les informations relatives à la sécurité avant d'utiliser ce projecteur.

BU50RG (BU50RG-GL)

BU60RG (BU60RG-GL)

DBU510RG (DBU510RG-GL)

BU53RG (BU53RG-GL)

# CONTENU

## PRÉPARATION

### INSTALLATION

- 12 Installation au plafond
- 13 Distance de projection en fonction de la taille de l'écran
- 19 Réglage du focus de l'image projetée
- 20 Réglage de la position de l'image projetée
- 23 Système de sécurité Kensington

### UTILISATION DE LA TÉLÉCOMMANDE

- 24 Insertion des piles dans la télécommande
- 25 Affichage des fonctionnalités de la télécommande

### ÉTABLIR DES CONNEXIONS

- 29 Connexion à un ordinateur
- 29 Connexion du périphérique externe
- 31 Connexion de plusieurs vidéoprojecteurs

### CONSIGNES DE SÉCURITÉ

### VÉRIFICATION AVANT DE SIGNALER UN DÉFAUT DE FONCTIONNEMENT

- 44 Contrôle de sécurité du projecteur
- 45 Dépannage

### VÉRIFICATION DES INFORMATIONS

- 47 Spécifications
- 49 Mode HDMI pris en charge
- 53 Licences
- 54 Informations sur les logiciels libres
- 55 Autres spécifications
- 56 Symboles

Ce manuel est destiné à un usage public, et peut contenir des images ou du contenu qui diffèrent du produit que vous avez acheté.

Ce manuel est susceptible d'être modifié par l'entreprise.

# PRÉPARATION

L'aspect réel du produit peut être légèrement différent de celui présenté sur les illustrations.

## Accessoires

Les accessoires livrés avec le projecteur sont répertoriés ci-dessous.

Les accessoires sont sujets à modification sans préavis.

Des nouveaux accessoires pourraient être ajoutés et certains accessoires pourraient être retirés.

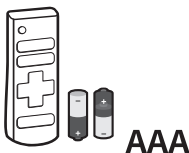

Télécommande  
Deux piles AAA



Manuel d'utilisation

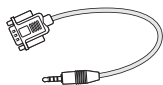

Câble D-Sub vers prise jack



Câble d'alimentation

- Lorsque vous branchez un câble HDMI ou USB, ou lorsque vous branchez une clé USB sur le port USB ou HDMI, utilisez un produit dont la largeur est inférieure ou égale à 18 mm et dont la hauteur est inférieure ou égale à 10 mm. Si le câble USB ou la clé USB n'est pas compatible avec les ports USB du projecteur, utilisez un câble d'extension compatible avec la technologie USB 2.0.

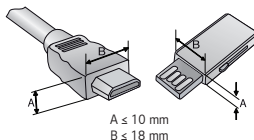

- Lors de la connexion simultanée de deux appareils USB, chacun doit comporter des connecteurs d'une épaisseur inférieure à 8,5 mm.
- Utilisez un câble certifié sur lequel est apposé le logo HDMI.
- Si vous utilisez un câble non certifié HDMI, l'écran peut ne pas s'afficher ou une erreur de connexion peut survenir. (Types de câbles HDMI recommandés)
  - Câble HDMI®/™ ultra haut débit

## **Suppléments en option**

Pour l'achat d'accessoires en option, adressez-vous à un magasin de matériel électronique, rendez-vous sur un site d'achat en ligne ou contactez le revendeur auprès duquel vous avez acheté ce produit. Les accessoires vendus séparément sont sujets à modification sans préavis.

## Pièces et composants

- Modèle BU50RG / BU60RG / DBU510RG uniquement

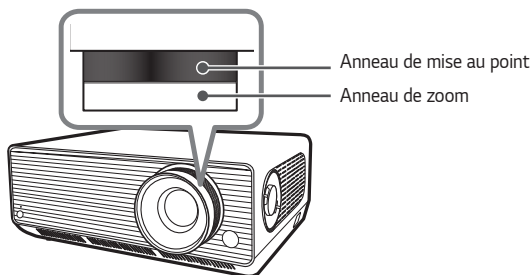

- Modèle BU53RG uniquement

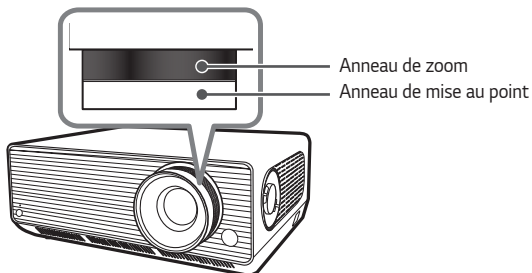

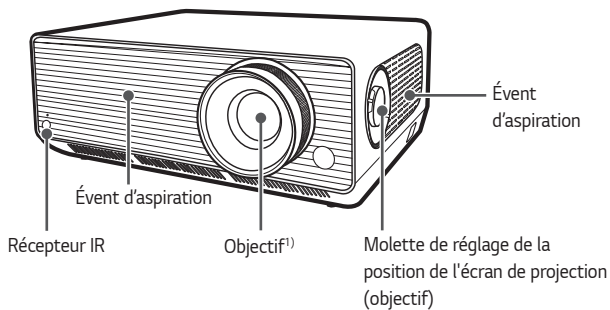

- 1) Ne touchez pas l'objectif lorsque vous utilisez le projecteur. Vous risqueriez de l'endommager. (Conservez l'objectif à l'écart d'objets pointus.)

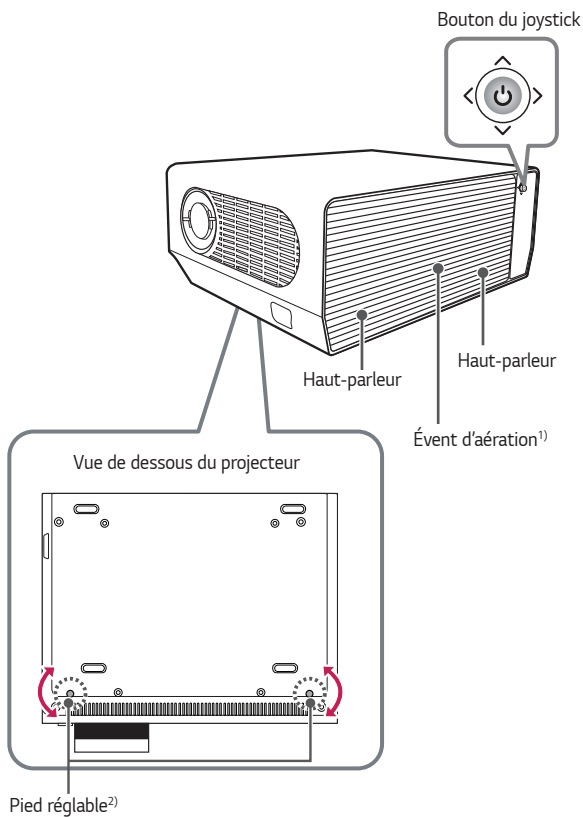

1) En raison de sa température élevée, ne vous approchez pas de l'aire de ventilation.

2) Tournez le pied réglable vers la gauche ou la droite pour ajuster l'angle.

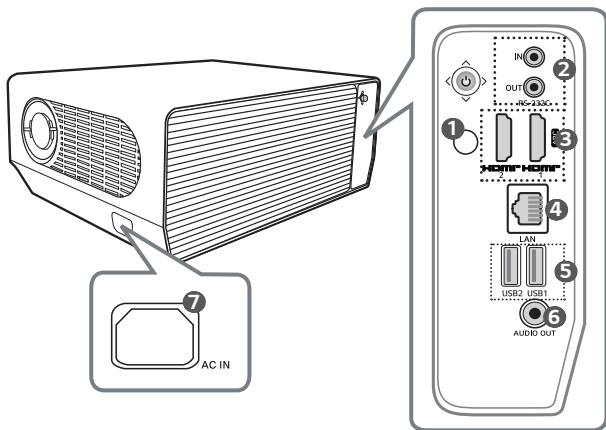

- 1 Récepteur IR
- 2 Port **RS-232C IN / RS-232C OUT**
- 3 Port **HDMI IN**
- 4 Port **LAN**
- 5 Port **USB**
- 6 Port **AUDIO OUT**
- 7 **AC IN** (Port CA IN)



## Utilisation du bouton du joystick

Vous pouvez contrôler votre projecteur en appuyant sur le bouton ou en déplaçant le joystick vers la gauche, vers la droite, vers le haut ou vers le bas.

### Fonctions de base



#### Marche

Lorsque le projecteur est éteint, placez votre doigt sur le bouton du joystick, appuyez une fois puis relâchez.



#### Désactivé (Appuyez sur le bouton et maintenez-le enfoncé)

Appuyez sur le bouton du joystick et maintenez-le enfoncé pendant au moins 3 secondes quand le projecteur est allumé.



#### Réglage du volume

Vous pouvez régler le niveau du volume en déplaçant le bouton du joystick vers la gauche ou vers la droite.



#### Haut/Bas/ Gauche/ Droite

Vous pouvez déplacer le curseur pour sélectionner les éléments du menu en déplaçant le joystick vers le haut, le bas, la gauche ou la droite.

### ✓ REMARQUE

- Lorsque vous déplacez le joystick vers le haut, le bas, la gauche ou la droite, assurez-vous que vous n'appuyez pas sur le bouton du joystick. Si vous appuyez sur le joystick tout en le déplaçant, le volume ne sera pas réglé et le curseur ne se déplacera pas.

## **Réglage du menu**

Lorsque le projecteur est allumé, appuyez une fois sur le bouton du joystick. Vous pouvez régler les éléments du menu en déplaçant le bouton du joystick vers la gauche, vers la droite, vers le haut ou vers le bas. Passez à l'élément du menu souhaité, puis appuyez une fois sur le bouton du joystick pour le sélectionner.



Permet de mettre le projecteur hors tension.



Permet de changer la source d'entrée.



Permet d'enlever ce qui est affiché à l'écran et de revenir au visionnage du projecteur.



Permet de lancer le menu Paramètres.

## Voyants de statut du projecteur

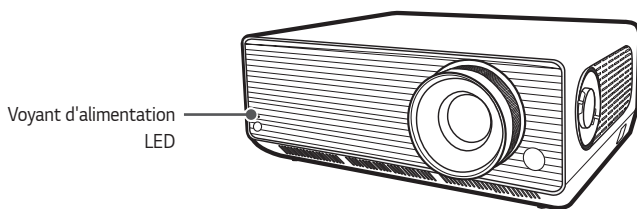

Voyant d'alimentation LED	
<b>Rouge</b>	Etat de veille
<b>Désactivé</b>	Le projecteur fonctionne sous tension.

# INSTALLATION

## Installation au plafond

### AVERTISSEMENT

**Lors de l'installation du produit au plafond, respectez les précautions suivantes pour empêcher le projecteur de tomber :**

- Il est recommandé de faire appel à un fournisseur de services d'installation professionnel pour installer le produit. (En cas d'installation au plafond, modifiez les paramètres Mode PJT du projecteur.)
- N'utilisez pas d'adhésif, de lubrifiant, d'huile, etc. lorsque vous utilisez le matériel de montage.
- N'exercez pas de force excessive sur les vis lorsque vous les serrez, car l'élément de vissage pourrait casser et le projecteur pourrait tomber.
- Vis standard : M4 x 8 mm, M6 x 10 mm, 1/4-20 UNC x 5 mm  
(Les types de vis applicables peuvent varier en fonction du modèle.)
- Force de serrage recommandée : 5-8 kgf.cm
- Le non-respect de ces précautions peut entraîner des blessures graves, voire mortelles, et endommager le produit suite à la chute du produit.

## Distance de projection en fonction de la taille de l'écran

- 1 Placez le projecteur, ainsi que le PC ou la source audio/vidéo, sur une surface stable et plate.
- 2 Placez le projecteur à une distance adéquate de l'écran. La distance entre le projecteur et l'écran détermine la taille de l'image.
- 3 Positionnez le projecteur afin que l'objectif soit à angle droit par rapport à l'écran. Si le projecteur n'est pas placé à angle droit, l'image à l'écran est inclinée et offre une qualité médiocre. Pour corriger la distorsion, utilisez la fonction Réglage du bord.
- 4 Branchez le cordon d'alimentation du projecteur et du périphérique connecté sur la prise murale.

**Taux de projection vers le haut : 100 %**

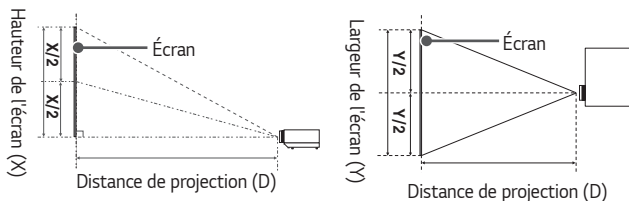

### ✓ REMARQUE

- Si l'image projetée semble déformée ou tordue, vérifiez que l'écran est installé correctement.

## Réglage de la taille de l'image projetée

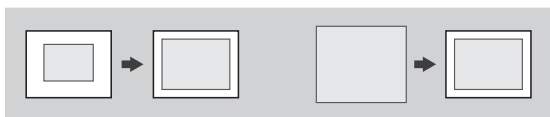

- **Modèle BU50RG / BU60RG / DBU510RG uniquement**

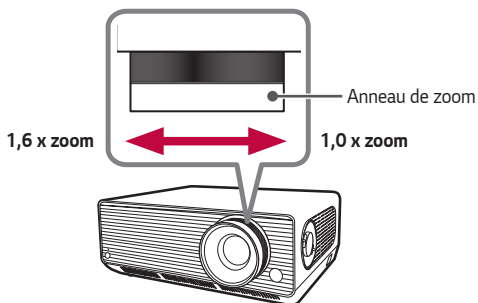

- **Modèle BU53RG uniquement**

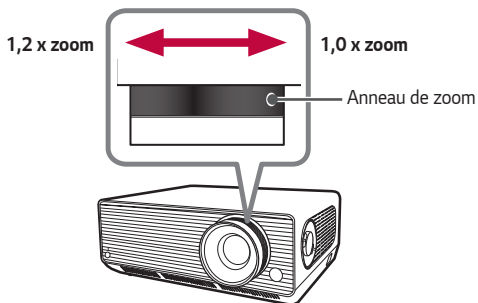

- Modèle BU50RG / BU60RG / DBU510RG uniquement

Format de l'image 16:9 (1,6 x zoom)				
Taille de l'écran		Largeur de l'écran (Y)	Hauteur de l'écran (X)	Distance de projection (D)
pouces	mm	mm	mm	mm
40	1 016,2	885,7	498,2	1 120
60	1 525,2	1 329,3	747,7	1 705
80	2 034,2	1 773,0	997,3	2 290
100	2 543,1	2 216,5	1 246,8	2 880
120	3 052,3	2 660,3	1 496,4	3 460
140	3 557,3	3 100,4	1 744,0	4 040
160	4 061,4	3 539,8	1 991,1	4 620
180	4 572,2	3 985,0	2 241,5	5 210
200	5 079,4	4 427,1	2 490,2	5 790
220	5 590,0	4 872,4	2 740,5	6 380
240	6 096,9	5 313,9	2 989,1	6 960
260	6 601,8	5 754,0	3 236,6	7 540
280	7 114,7	6 201,0	3 488,1	8 130
300	7 618,7	6 640,3	3 735,2	8 710

La distance de projection peut varier en fonction des conditions d'installation.

- Modèle BU50RG / BU60RG / DBU510RG uniquement

Format de l'image 16:9 (1,0 x zoom)				
Taille de l'écran		Largeur de l'écran (Y)	Hauteur de l'écran (X)	Distance de projection (D)
pouces	mm	mm	mm	mm
40	1 016,2	885,7	498,2	1 820
60	1 525,2	1 329,3	747,7	2 760
80	2 034,2	1 773,0	997,3	3 700
100	2 543,1	2 216,5	1 246,8	4 630
120	3 052,3	2 660,3	1 496,4	5 550
140	3 557,3	3 100,4	1 744,0	6 490
160	4 061,4	3 539,8	1 991,1	7 420
180	4 572,2	3 985,0	2 241,5	8 360
200	5 079,4	4 427,1	2 490,2	9 300
220	5 590,0	4 872,4	2 740,5	10 230
240	6 096,9	5 313,9	2 989,1	11 150
260	6 601,8	5 754,0	3 236,6	12 100
280	7 114,7	6 201,0	3 488,1	13 030
300	7 618,7	6 640,3	3 735,2	13 970

La distance de projection peut varier en fonction des conditions d'installation.



- **Modèle BU53RG uniquement**

Format de l'image 16:9 (1,2 x zoom)				
Taille de l'écran		Largeur de l'écran (Y)	Hauteur de l'écran (X)	Distance de projection (D)
pouces	mm	mm	mm	mm
40	1 016,2	885,7	498,2	786
60	1 525,2	1 329,3	747,7	1 196
80	2 034,2	1 773,0	997,3	1 606
100	2 543,1	2 216,5	1 246,8	2 017
120	3 052,3	2 660,3	1 496,4	2 427
140	3 557,3	3 100,4	1 744,0	2 837
160	4 061,4	3 539,8	1 991,1	3 247
180	4 572,2	3 985,0	2 241,5	3 658
200	5 079,4	4 427,1	2 490,2	4 068
220	5 590,0	4 872,4	2 740,5	4 478
240	6 096,9	5 313,9	2 989,1	4 888
260	6 601,8	5 754,0	3 236,6	5 298
280	7 114,7	6 201,0	3 488,1	5 709
300	7 618,7	6 640,3	3 735,2	6 119

La distance de projection peut varier en fonction des conditions d'installation.

- **Modèle BU53RG uniquement**

Format de l'image 16:9 (1,0 x zoom)				
Taille de l'écran		Largeur de l'écran (Y)	Hauteur de l'écran (X)	Distance de projection (D)
pouces	mm	mm	mm	mm
40	1 016,2	885,7	498,2	961
60	1 525,2	1 329,3	747,7	1 459
80	2 034,2	1 773,0	997,3	1 956
100	2 543,1	2 216,5	1 246,8	2 454
120	3 052,3	2 660,3	1 496,4	2 951
140	3 557,3	3 100,4	1 744,0	3 449
160	4 061,4	3 539,8	1 991,1	3 947
180	4 572,2	3 985,0	2 241,5	4 444
200	5 079,4	4 427,1	2 490,2	4 942
220	5 590,0	4 872,4	2 740,5	5 439
240	6 096,9	5 313,9	2 989,1	5 937
260	6 601,8	5 754,0	3 236,6	6 434
280	7 114,7	6 201,0	3 488,1	6 932
300	7 618,7	6 640,3	3 735,2	7 429

La distance de projection peut varier en fonction des conditions d'installation.

## Réglage du focus de l'image projetée

Lorsqu'une image s'affiche à l'écran, vérifiez que sa mise au point est bonne et que sa taille est correctement adaptée à l'écran.

Pour régler la mise au point de l'image, ajustez lentement la bague de mise au point à gauche ou à droite lorsque vous regardez en haut au centre de l'écran. Vous pouvez régler la mise au point de manière plus efficace lorsque les écrans gauche et droit sont équilibrés. Lors du réglage de la mise au point sur l'écran, vérifiez que le produit est stable.



<ul style="list-style-type: none"> <li>• <b>Modèle BU50RG / BU60RG / DBU510RG uniquement</b></li> </ul>	<ul style="list-style-type: none"> <li>• <b>Modèle BU53RG uniquement</b></li> </ul>
<p>Anneau de mise au point</p>	<p>Anneau de mise au point</p>

### ✓ REMARQUE

- Après avoir utilisé le produit à température ambiante, la mise sous tension peut rendre la mise au point floue si la température intérieure est basse, mais elle se rétablira avec le temps.
- Ce dérèglement de la mise au point est un phénomène temporaire qui se produit dans des environnements à basse température. Il n'affectera pas les performances ni la durée de vie du produit.

## Réglage de la position de l'image projetée

Vous pouvez utiliser la molette de réglage de la position de l'écran de projection (objectif) pour régler la position de l'écran de projection sans déplacer le projecteur vers le haut, le bas, la gauche ou la droite.

Si l'écran de projection ne s'aligne pas correctement sur l'écran, même après avoir ajusté la position de l'écran de projection à l'aide de la molette de réglage de la position de l'écran de projection (objectif), utilisez la fonction [Ajustement des bords].

Molette de réglage de la position de l'écran de projection (objectif)

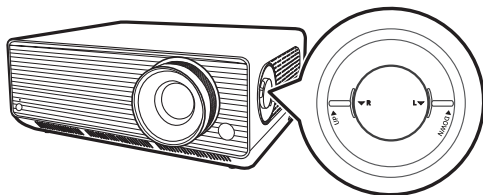

## Comment utiliser la molette de réglage de la position de l'écran de projection (objectif)

Vous pouvez utiliser la molette pour modifier la position de l'écran de projection (objectif) sans déplacer le projecteur.

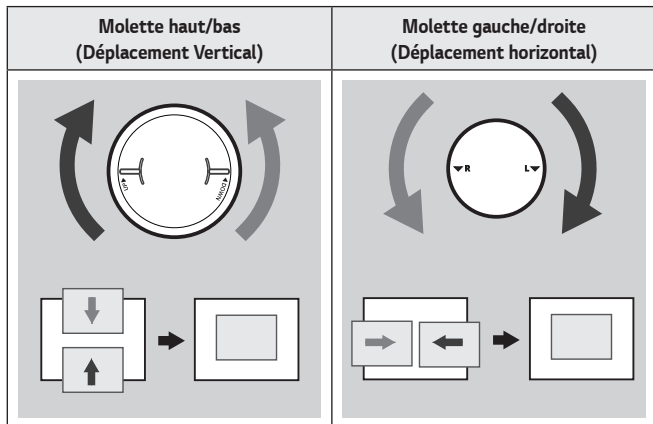

### MISE EN GARDE

- Si vous entendez des clics lorsque vous tournez la molette, cela signifie qu'aucun autre réglage ne peut être effectué. Continuer à tourner la molette après avoir atteint la position maximale peut endommager la molette.

**Plage de réglage de la position de l'écran de projection**

Le schéma ci-dessous montre la plage de déplacement de la position de l'écran de projection à l'aide de la molette de réglage appropriée.

- Lorsque la position de l'objectif atteint sa limite verticale (haut/bas), vous ne pouvez pas déplacer l'objectif horizontalement (gauche/droite).
- Lorsque la position de l'objectif atteint sa limite horizontale (gauche/droite), vous ne pouvez pas déplacer l'objectif verticalement (haut/bas).

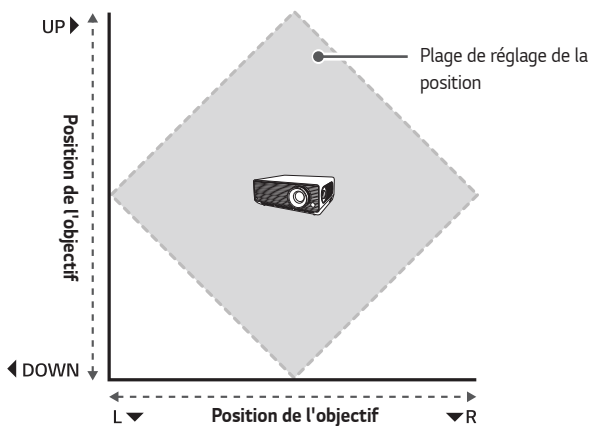

## Système de sécurité Kensington

- Ce projecteur dispose d'un connecteur Kensington Security Standard comme mécanisme de protection contre le vol. Connectez un câble doté du système de sécurité Kensington comme indiqué ci-dessous.
- Pour obtenir plus d'informations sur l'installation et l'utilisation du connecteur Kensington Security System, reportez-vous au guide de l'utilisateur qui lui est associé.
- Le connecteur Kensington Security System est un accessoire en option.
- À quoi le nom Kensington fait-il référence?

Kensington est une société fournissant des systèmes de sécurité pour ordinateurs portables et autres appareils électroniques.

Site Web : <http://www.kensington.com>

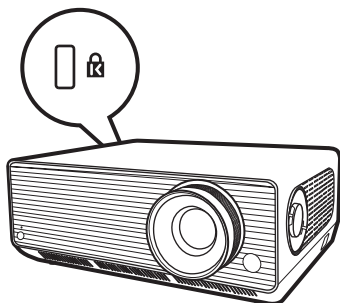

# UTILISATION DE LA TÉLÉCOMMANDE

## Insertion des piles dans la télécommande

Utilisez des piles alcalines de type AAA de 1,5 V. Remplacez les deux piles par des piles neuves en les insérant selon les indications de direction situées à l'intérieur de la télécommande.

- 1** Retirez le couvercle du compartiment à piles à l'arrière de la télécommande.
- 2** Insérez les piles en respectant les symboles de polarité + et -.
- 3** Fermez le couvercle du compartiment à piles.

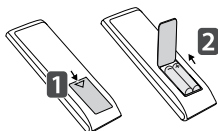

### MISE EN GARDE

- Ne mélangez pas des piles usagées et des piles neuves.



## Affichage des fonctionnalités de la télécommande

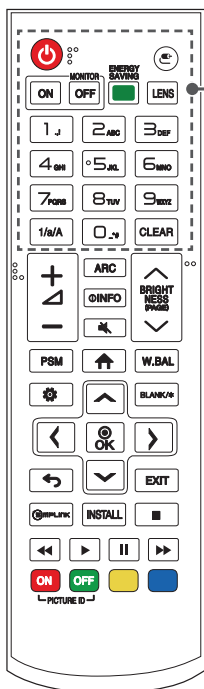

### (Alimentation)

Permet d'éteindre ou d'allumer le projecteur.

### (Source)

Permet de sélectionner la source.

### MONITOR ON

Permet d'allumer le vidéoprojecteur.

### MONITOR OFF

Permet d'éteindre le vidéoprojecteur.

### ENERGY SAVING

Permet de réduire la consommation électrique en réglant la luminosité maximale de l'écran.

### LENS

Cette fonction n'est pas prise en charge.

### Touches alphanumériques

Permet de saisir des caractères numériques ou alphabétiques suivant le paramètre.

### 1/a/A

Permet de basculer entre les touches numériques et alphabétiques. (Cette fonction n'est pas prise en charge.)

### CLEAR

Permet de supprimer le caractère numérique ou alphabétique saisi.

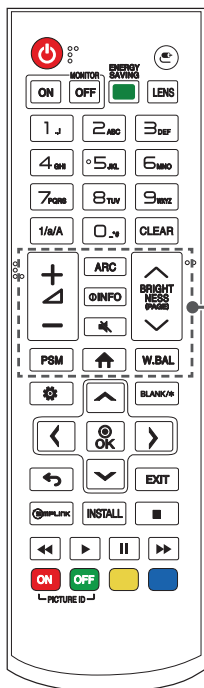

### + ▽ (Boutons de volume)

Permet de régler le niveau du volume.

### ARC (Format de l'image)

Permet de sélectionner la taille de l'écran.

### INFO

Affiche des informations sur l'écran actuel.

### 🔇 (Sourdine)

Permet de couper tous les sons.

### ⏴ BRIGHTNESS ⏵ (augmentation/diminution de la luminosité)

Permet de régler la luminosité de l'image.

### ⏴ (PAGE) ⏵ (Haut/bas de la page)

Passes à l'écran précédent ou suivant.

### PSM (Mode Image)

Permet de sélectionner le mode Image.

### 🏠 (Menu Accueil)

Permet d'activer le lanceur.

### W.BAL (Balance des blancs)

Permet d'accéder au menu Balance des blancs.

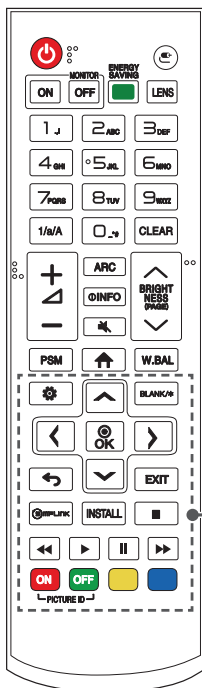

### ⚙️ (Paramètres)

Permet d'accéder aux menus principaux, ou d'enregistrer votre saisie et de quitter les menus.

### ⬆️ ⬇️ ⬅️ ➡️ ⬆️ (Haut, Bas, Gauche, Droite, OK)

Après avoir sélectionné le menu, sélectionnez et réglez les fonctions.

### BLANK/\*

Affiche un écran vide.

### ⬅️ (Précédent)

Permet de revenir à l'écran précédent.

### EXIT

Permet de sortir du menu.

### 📺 SIMPLINK

Vous permet de contrôler divers périphériques multimédia simplement à l'aide de la télécommande via le menu SIMPLINK.

### INSTALL (Assistant d'installation)

Permet d'accéder à [Assistant d'installation].

### ⏏️ ⏪️ ⏩️ ⏸️ ⏭️ (Touches de contrôle)

Permet de contrôler la lecture du contenu.

### PICTURE ID ON/OFF

Lorsque le numéro de l'ID de l'image est identique à celui indiqué dans Définir l'ID, vous pouvez contrôler le vidéoprojecteur de votre choix si plusieurs sont connectés.

- **ON** : Contrôlez séparément les vidéoprojecteurs avec l'ID d'image attribué à chacun d'eux.
- **OFF** : Contrôlez tous les projecteurs ensemble.

---

 **REMARQUE**

- Lorsque vous utilisez la télécommande, la plage de distance optimale est inférieure ou égale à 6 mètres (gauche/droite) et se situe dans un arc de 30 degrés du récepteur IR.
  - Si un câble est raccordé au port arrière, la plage de distance optimale est inférieure ou égale à 3 mètres (gauche/droite) et se situe dans un arc de 30 degrés du récepteur IR de la télécommande.
  - Pour un fonctionnement optimal, ne bloquez pas le récepteur IR.
  - Certaines des fonctionnalités de la télécommande peuvent ne pas être prises en charge sur certains modèles.
  - Les batteries internes au produit ou raccordées à celui-ci ne doivent pas être exposées à une chaleur excessive telle que celle du soleil, d'un feu ou d'une origine similaire.
  - Lorsque vous transportez la télécommande dans un sac, assurez-vous que le projecteur, les câbles, des documents ou d'autres accessoires contenus dans le sac n'appuient sur les touches de la télécommande. Cela pourrait en effet réduire considérablement la durée de vie des piles.
-

# ÉTABLIR DES CONNEXIONS

Vous pouvez connecter plusieurs périphériques externes au vidéoprojecteur. Changez le mode d'entrée et sélectionnez le périphérique externe que vous voulez connecter. Pour plus d'informations sur la connexion de périphériques externes, reportez-vous au manuel d'utilisation fourni avec le périphérique en question.

## Connexion à un ordinateur

Certains câbles ne sont pas fournis. Ce vidéoprojecteur est compatible avec la fonction Plug and Play\*.

\* Plug and Play : il s'agit d'une fonction permettant à un ordinateur de reconnaître les périphériques branchés, sans configuration préalable ni intervention de l'utilisateur au démarrage.

## Connexion du périphérique externe

Raccordez un récepteur HD, un lecteur DVD ou un magnétoscope au vidéoprojecteur et sélectionnez le mode d'entrée approprié.

Certains câbles ne sont pas fournis. Pour une qualité d'image et de son optimale, il est conseillé d'utiliser un câble HDMI pour raccorder un périphérique externe à votre vidéoprojecteur.

---

 REMARQUE

- Pour une qualité d'image optimale, il est conseillé de raccorder le vidéoprojecteur à l'aide d'un câble HDMI.
  - Afin de respecter les spécifications du produit, utilisez un câble d'interface blindé à noyau de ferrite, comme par exemple un câble DVI-D/HDMI.
  - Si vous allumez le vidéoprojecteur alors qu'il a refroidi, l'écran peut présenter un scintillement. Ce phénomène est tout à fait normal.
  - Des points rouges, verts ou bleus peuvent apparaître sur l'écran. Ce phénomène est tout à fait normal.
  - Utilisez un câble HDMI®/™ haut débit.
  - Utilisez un câble certifié sur lequel est apposé le logo HDMI. Si vous utilisez un câble non certifié HDMI, l'écran peut ne pas s'afficher ou une erreur de connexion peut survenir.
  - Types de câbles HDMI recommandés
    - Câble HDMI®/™ haut débit
    - Câble HDMI®/™ haut débit avec Ethernet
  - Si vous n'entendez aucun son en mode HDMI, vérifiez les paramètres de votre ordinateur. Certains ordinateurs nécessitent que vous définissiez manuellement le mode HDMI pour la sortie audio par défaut.
  - Si vous voulez utiliser le mode HDMI-PC, vous devez régler votre PC/DTV sur le mode PC.
  - Si vous utilisez le mode HDMI-PC, il se peut que vous rencontriez des problèmes de compatibilité.
  - Assurez-vous que le câble d'alimentation est déconnecté.
  - Pour brancher une console de jeu sur le vidéoprojecteur, utilisez le câble fourni avec la console de jeu.
-

## Connexion de plusieurs vidéoprojecteurs

- L'image peut être différente selon le modèle.

Pour utiliser plusieurs produits, raccordez un périphérique externe au produit, puis connectez une extrémité du câble d'entrée de signal compatible au connecteur (sortie) **OUT** du produit, puis connectez l'autre extrémité au connecteur (entrée) **IN** de l'autre produit que vous souhaitez connecter.

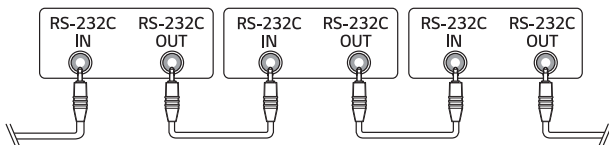

# CONSIGNES DE SÉCURITÉ

Veillez noter les consignes de sécurité afin d'éviter tout risque d'accident ou d'utilisation incorrecte du produit.

Afin d'éviter que les enfants se blessent, respectez ces consignes de sécurité simples.

Les consignes doivent également être respectées lorsque vous stockez ou déplacez un projecteur existant.

- Ces consignes vous sont présentées sous deux titres : **AVERTISSEMENT** et **MISE EN GARDE** comme expliqué ci-dessous.

 **AVERTISSEMENT** : Le non-respect de ces instructions peut entraîner de graves blessures ou la mort.

 **MISE EN GARDE** : Le non-respect de ces instructions peut entraîner des blessures ou endommager l'appareil.

- Lisez le manuel d'utilisation attentivement et gardez-le à portée de main.



Le symbole de l'éclair en forme de flèche dans un triangle équilatéral signale à l'utilisateur la présence dans la coque de l'appareil d'une tension dangereuse et non isolée pouvant être d'amplitude suffisante pour constituer un risque d'électrocution.



Le symbole du point d'exclamation dans un triangle équilatéral signale à l'utilisateur la présence d'instructions d'utilisation et d'entretien importantes dans la documentation accompagnant l'appareil.

## AVERTISSEMENT/MISE EN GARDE

- AFIN DE RÉDUIRE LE RISQUE D'INCENDIE ET D'ÉLECTROCUTION, N'EXPOSEZ PAS L'APPAREIL À LA PLUIE OU À L'HUMIDITÉ.



Lisez ces consignes. Conservez ces consignes.

Tenez compte de tous les avertissements. Suivez toutes les instructions.

## Installation en intérieur

### AVERTISSEMENT

**N'installez pas de produits, notamment des projecteurs et des télécommandes, dans les endroits suivants :**

- Dans un endroit exposé à la lumière directe du soleil.
- Dans un endroit humide, comme une salle de bain.
- À proximité d'objets chauds, comme des objets inflammables et des cuisinières.
- Dans un endroit où de l'huile, de la vapeur d'huile et de la vapeur peuvent atteindre les produits, comme un plan de travail ou à proximité d'un humidificateur.
- Dans un endroit où de l'eau peut éclabousser, comme à proximité d'un vase ou d'un aquarium.
- Dans un endroit poussiéreux ou exposé au vent et à la pluie.
- Sous un climatiseur ou dans un endroit directement exposé au vent provenant d'un climatiseur.
- À proximité de matériaux inflammables, comme des aérosols inflammables, etc.
- Dans un placard, sur une étagère ou un meuble sans fixation et dans un endroit accessible aux animaux.
- Cela pourrait provoquer un choc électrique, un incendie, un dysfonctionnement, une déformation ou une chute.

**Veillez à ne pas faire tomber le projecteur lorsque vous connectez un périphérique externe.**

- Cela pourrait causer des blessures ou endommager le produit.

**Tenez compte des précautions suivantes pour éviter toute hausse de température à l'intérieur du projecteur :**

- Installez les événements d'aération à au moins 30 cm du mur.
- N'installez pas le produit dans un endroit sans ventilation, comme sur une bibliothèque ou dans un placard.
- N'installez pas le produit sur un tapis ou un coussin.
- Assurez-vous que les événements d'aération ne sont pas obstrués par des nappes, des rideaux, etc.
- Cela pourrait provoquer un incendie.

**N'installez pas le produit sur un mur ou un plafond à proximité d'huile ou de vapeur d'huile.**

- Cela pourrait endommager le produit et le faire tomber.

**Ne laissez pas un enfant s'accrocher au projecteur installé ou monter dessus.**

- Le projecteur pourrait tomber et entraîner des blessures ou la mort.

 **MISE EN GARDE**

**Lorsque vous déplacez le projecteur, veillez à l'éteindre à l'aide de l'interrupteur d'alimentation et à débrancher la fiche d'alimentation, le câble d'antenne et le cordon de connexion entre les périphériques.**

- Dans le cas contraire, le projecteur ou le cordon pourrait être endommagé, entraînant un incendie ou un choc électrique.

**N'installez pas le projecteur sur une étagère branlante, sur une surface inclinée, dans un endroit soumis aux vibrations, dans un endroit ne supportant pas entièrement le projecteur ou sur un tissu, comme une nappe.**

- Cela pourrait causer des blessures en cas de chute ou de basculement du produit ou endommager le produit.

**Pour éviter d'endommager le câble d'alimentation ou la fiche, n'installez pas le projecteur dans un endroit où vous risquez de marcher sur le câble.**

- Cela pourrait provoquer un incendie ou un choc électrique.

**Lors de l'installation du projecteur, ne l'installez pas trop près du mur.**

- La connexion du câble peut être détériorée ou le projecteur et ses câbles peuvent être endommagés.

**Lors de l'installation du projecteur sur une armoire ou une étagère, assurez-vous que l'avant du bas du projecteur ne dépasse pas.**

- Un déséquilibre du centre de gravité pourrait entraîner la chute du projecteur. Cela pourrait causer des blessures ou un dysfonctionnement du produit.

## Pendant l'utilisation

### AVERTISSEMENT

**Lorsque le tonnerre ou la foudre frappe, débranchez le câble d'alimentation et ne touchez pas le fil de l'antenne.**

- Cela pourrait provoquer un choc électrique.

**En cas de fuite de gaz provenant d'une conduite de gaz, ne touchez pas la prise et aérez la pièce en ouvrant la fenêtre.**

- Des étincelles peuvent survenir et provoquer un incendie ou des brûlures.

**Lorsque vous utilisez le produit avec un périphérique externe branché, comme une console de jeu, assurez-vous que le câble est suffisamment long.**

- Le produit pourrait tomber et causer des blessures ou endommager le produit.

**Ne rayez pas et ne frappez pas le projecteur avec des objets ou des matériaux métalliques.**

- Cela pourrait causer des blessures ou endommager le produit.

**N'insérez pas d'objets métalliques, y compris des pièces de monnaie, des épingles à cheveux, un morceau de fer ou des objets inflammables tels que du papier ou des allumettes dans le projecteur.**

- Cela pourrait provoquer un incendie ou un choc électrique.

**Lors du remplacement des piles de la télécommande, veillez à ne pas laisser les enfants les mettre en bouche et à garder les piles hors de portée des enfants.**

- Si un enfant avale une pile, consultez immédiatement un médecin.

**Conservez le film plastique utilisé pour l'emballage du produit hors de la portée des enfants.**

- En cas de mauvaise utilisation, les enfants peuvent s'étouffer.

**Ne touchez pas les abords des événements d'aération pendant leur fonctionnement ou immédiatement après les avoir éteints car ils génèrent une chaleur intense.**

- La chaleur n'est pas un signe de défaillance ou de problème du projecteur lorsqu'il est en marche. Vous pouvez l'utiliser en toute confiance.

**Ne fixez pas l'objectif du projecteur lorsque ce dernier fonctionne. Une forte lumière est projetée par le produit, ce qui peut causer des lésions oculaires.**

**Ne tentez jamais de démonter ou de modifier vous-même le projecteur. Si vous devez procéder à une inspection, à un réglage ou à une réparation, orientez-vous toujours vers un technicien qualifié ou contactez votre revendeur ou un centre d'assistance local.**

- Cela pourrait provoquer un incendie ou un choc électrique.

 MISE EN GARDE

**N'utilisez aucun produit fonctionnant à l'aide d'électricité haute tension à proximité du projecteur. (Par exemple, une tapette à mouches électrique)**

- Cela pourrait provoquer un dysfonctionnement.

**Ne placez aucun récipient contenant du liquide (un vase, un pot, une tasse, des produits cosmétiques ou des médicaments par exemple), aucune décoration (telle que des bougies) ni aucun autre objet lourd au-dessus du projecteur.**

- Le non-respect de cette consigne pourrait entraîner un incendie, un choc électrique et des blessures en cas de chute.

**La surface de l'adaptateur secteur est chaude. Veillez donc à ne pas la placer contre votre peau ni à laisser les enfants toucher la surface pendant l'utilisation. (Ne s'applique pas aux modèles qui n'utilisent pas d'adaptateur)**

**Ne maintenez pas et ne déplacez pas le projecteur en le tenant uniquement par le câble d'alimentation, le câble de signal ou le miroir de projection.**

- Cela pourrait endommager l'appareil ou provoquer un choc électrique ou un incendie.

**Même si le projecteur est éteint avec la télécommande ou le bouton, l'alimentation n'est pas complètement coupée si le câble d'alimentation est branché.**

**Si vous utilisez un casque ou des écouteurs, ne mettez pas le volume trop fort et ne les utilisez pas de façon prolongée. (Uniquement pour les modèles prenant en charge les casques et écouteurs.)**

- Cela pourrait entraîner des problèmes d'audition.

**Ne démarrez pas le projecteur alors que le volume est réglé à un niveau élevé.**

- Un volume élevé peut entraîner une perte d'audition.

**Évitez d'utiliser ou de stocker le projecteur à l'extérieur de façon prolongée.**

**Ne touchez pas et ne frappez pas la lentille du projecteur.**

- Cela pourrait endommager le produit.

**La lumière émise par l'objectif du projecteur ne doit pas être bloquée par un livre ou d'autres objets, ni par une personne qui se tiendrait devant.**

- Si la lumière du projecteur éclaire un objet pendant une longue période, cela peut provoquer un incendie en raison de la chaleur qu'elle émet. De plus, la lumière réfléchie peut chauffer l'objectif et endommager le projecteur.

**Ne mélangez pas les piles neuves et les piles usagées.**

- Cela pourrait entraîner une rupture de la pile ou un incendie suite à une fuite de liquide ou provoquer un choc électrique.

**Lors du remplacement des piles, assurez-vous qu'elles sont correctement installées en respectant les polarités (+, -).**

- La rupture ou fuite d'une pile peut entraîner un incendie, une explosion, des blessures ou une contamination (endommagement) des zones environnantes.

**N'exposez pas les piles à la lumière directe du soleil, à la chaleur d'une cheminée, d'un chauffage électrique, à des températures supérieures à 60 °C, à une humidité élevée ou à une chaleur excessive.**

- Cela peut provoquer une explosion ou un incendie.

**Ne jetez pas et n'essayez pas de démonter la batterie.**

- Cela pourrait provoquer un incendie et une explosion.

**Ne jetez pas vos piles usagées n'importe où.**

- Cela peut provoquer une explosion ou un incendie. La méthode de recyclage peut varier selon les pays et les régions. Respectez les instructions recommandées.

**Il peut y avoir un risque d'incendie ou d'explosion si la batterie est remplacée par une autre batterie de type incorrect.****Surveillez les enfants et ne les laissez jamais regarder directement le faisceau du projecteur à quelque distance que ce soit.**

Si vous vous trouvez devant l'objectif de projection, soyez prudent lorsque vous utilisez la télécommande et que vous regardez en direction du projecteur.

Évitez d'utiliser des instruments d'optique tels que des jumelles ou un télescope à l'intérieur du faisceau.

Si la température ambiante dépasse 30 °C, le ventilateur peut tourner plus vite pour protéger les pièces internes du projecteur.

Si la température ambiante dépasse 35 °C, la luminosité peut être réduite pour protéger le projecteur.

Ne jetez pas ce produit avec les ordures ménagères.

La mise au rebut de ce produit doit être effectuée conformément aux réglementations en vigueur dans votre pays.

## Sources d'alimentation

### AVERTISSEMENT

**Assurez-vous que la fiche d'alimentation est correctement branchée pour l'empêcher de bouger.**

- Une connexion instable pourrait provoquer un incendie.

**Ne branchez pas trop d'appareils sur la même multiprise.**

- Si vous ne respectez pas cette consigne, vous risquez de provoquer un incendie en raison de la surchauffe de la prise.

**N'insérez pas d'objet métallique, comme des baguettes, dans l'autre extrémité de la fiche d'alimentation lorsqu'elle est branchée sur une prise murale. En outre, ne touchez pas la fiche d'alimentation directement après l'avoir débranchée de la prise.**

- Cela peut provoquer un choc électrique.

**Branchez la fiche d'alimentation sur une prise de terre ou une multiprise. (sauf pour les périphériques sans connexion à la terre).**

- Le non-respect de cette consigne peut entraîner un choc électrique en raison d'un dysfonctionnement ou d'un court-circuit électrique.

**Ne touchez pas la fiche d'alimentation avec des mains mouillées.**

- Cela pourrait provoquer un choc électrique.

**Débranchez la fiche d'alimentation de la prise murale lorsque vous n'utilisez pas le projecteur pendant une période prolongée ou que vous êtes absent.**

- La poussière s'accumule et pourrait provoquer un choc électrique et un incendie causé par un court-circuit dû à la chaleur, à l'inflammation et à l'isolation/la dégradation.

**La fiche d'alimentation est l'élément de déconnexion. En cas d'urgence, la fiche d'alimentation doit rester facilement accessible.**



**Si vous êtes confronté à l'une des situations suivantes, il peut s'agir d'un dysfonctionnement du produit. Éteignez immédiatement le projecteur, débranchez le câble d'alimentation de la prise et contactez le centre d'assistance :**

- Lorsque le produit est endommagé.
- Lorsque le produit fonctionne mal.
- Lorsqu'une substance étrangère se trouve à l'intérieur du produit.
- Lorsque le produit fume ou sent mauvais.
- Cela pourrait provoquer un incendie ou un choc électrique.

 **MISE EN GARDE**

**Ne (dé)branchez pas la fiche d'alimentation de/sur la prise lorsque l'interrupteur est en position de marche. (Ne touchez pas la fiche d'alimentation avec des mains mouillées.)**

- Cela pourrait provoquer un incendie ou un dysfonctionnement.

**Lorsque vous retirez l'adaptateur secteur ou le câble d'alimentation, veillez à tenir la fiche.**

- Le non-respect de cette consigne pourrait provoquer un incendie ou endommager le produit.

**N'endommagez pas l'adaptateur secteur, le câble d'alimentation ou la prise électrique, ne placez pas d'objets lourds dessus et ne les frappez pas.**

- Cela pourrait provoquer un incendie, un choc électrique ou endommager le produit.

**Branchez le câble d'alimentation et l'adaptateur secteur sur le projecteur de manière à ce qu'ils soient bien en place.**

- Un mauvais contact peut provoquer un dysfonctionnement du produit et un incendie.

**S'il y a de la poussière sur les broches de la fiche d'alimentation ou de la prise, nettoyez-les soigneusement.**

- Cela pourrait provoquer un incendie.

**Ne placez pas le câble d'alimentation près d'une source de chaleur.**

- Le revêtement du câble peut fondre et provoquer un incendie ou un choc électrique.

**Utilisez uniquement le câble d'alimentation ou l'adaptateur secteur autorisé fourni par LG Electronics. N'utilisez pas d'autres produits.**

- Cela pourrait provoquer un dysfonctionnement du produit, un incendie ou un choc électrique.

## Nettoyage

### AVERTISSEMENT

**Ne vaporisez pas d'eau directement sur le projecteur lors de son nettoyage.**

- Cela pourrait provoquer un incendie ou un choc électrique.

### MISE EN GARDE

#### **Nettoyage du projecteur**

- Débranchez la fiche de la prise avant de procéder au nettoyage.
- N'essuyez pas le système optique (l'objectif et le miroir) immédiatement après avoir éteint le projecteur.
- Ne vaporisez pas d'eau avec un pulvérisateur sur le produit. Ne l'essuyez pas avec un chiffon humide.
- Essuyez doucement le produit à l'aide d'un chiffon doux.
- N'utilisez pas de détergent, de produit lustrant automobile ou industriel, de substance abrasive, de cire, de benzène ou d'alcool.
- Cela pourrait provoquer un incendie, un choc électrique ou endommager le projecteur (déformation, corrosion et casse).

#### **Nettoyage de l'objectif**

- En cas de présence de poussières ou de taches à la surface de l'objectif, nettoyez-le.
- Nettoyez la surface de l'objectif avec un nettoyant à air comprimé ou un chiffon doux et sec.
- Pour retirer la poussière ou les taches sur l'objectif, utilisez une bombe à air comprimé dépoussiérante, un coton-tige, ou un chiffon doux et essuyez doucement l'objectif.
- Ne nettoyez jamais l'objectif lorsque le projecteur fonctionne ou immédiatement après l'avoir éteint.
- N'utilisez pas de détergent, de produit lustrant automobile ou industriel, de substance abrasive, de cire, de benzène, d'alcool, d'eau, etc. sur l'objectif car ils pourraient endommager le projecteur.

**Consultez votre revendeur ou le centre d'assistance pour le nettoyage de l'intérieur du produit une fois par an.**

- Si vous ne nettoyez pas l'intérieur du projecteur pendant une longue période, la poussière s'accumule, ce qui pourrait provoquer un incendie ou un dysfonctionnement.

## Laser

### AVERTISSEMENT

- Vous pourriez être exposé à un rayonnement laser en manipulant ou modifiant le produit d'une manière ne figurant pas dans le guide de l'utilisateur.
- Veillez à ne pas laisser les nourrissons ou les personnes atteintes de maladies regarder directement la source de lumière.

### MISE EN GARDE

- Ce produit est un appareil laser de classe 1 conforme à la norme IEC 60825-1.

#### **Norme de laser intégré : module laser de classe 4**

- Bleu
  - Longueur d'onde : 449 nm - 461 nm
  - Luminosité : environ 95 W (BU50RG/DBU510RG/BU53RG), environ 125 W (BU60RG)

### **Étiquette de classe de produit laser**

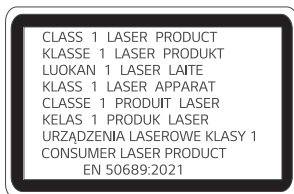

L'étiquette de la classe du laser de ce produit se trouve sous le produit.

# VÉRIFICATION AVANT DE SIGNALER UN DÉFAUT DE FONCTIONNEMENT

Consultez la liste ci-dessous si les symptômes suivants surviennent lors de l'utilisation du produit. Il ne s'agit peut-être pas d'une panne.

## Contrôle de sécurité du projecteur

### Symptômes

- Le projecteur n'affiche rien à l'écran et n'émet aucun son lorsqu'il est allumé.
- Le produit émet de la fumée ou une odeur de brûlé.
- De l'eau ou des substances étrangères sont présentes à l'intérieur du produit.
- Une partie de l'image projetée est coupée.
- Un bruit étrange (crépitements ou étincelles) est émis régulièrement à l'intérieur du projecteur.
- Le projecteur continue d'afficher l'écran ou d'émettre du son lorsqu'il est éteint.
- D'autres erreurs ou pannes se produisent.

### Causes et solutions

- Par sécurité, éteignez le produit à l'aide de l'interrupteur d'alimentation et débranchez la fiche de la prise.
- Contactez le revendeur ou le centre d'assistance agréé pour l'inspection du produit.
- Ne tentez pas de réparer vous-même le produit.

## Dépannage

Symptômes	Causes et solutions
<p><b>Le projecteur ne s'allume pas.</b></p>	<ul style="list-style-type: none"> <li>• Veuillez vous assurer que le câble d'alimentation de votre projecteur est correctement connecté à la prise.</li> <li>• Le problème peut venir de la prise. Essayez de brancher le cordon d'alimentation d'un autre produit sur la prise sur laquelle le projecteur a été branché.</li> </ul>
<p><b>Impossible de contrôler le projecteur avec la télécommande.</b></p>	<ul style="list-style-type: none"> <li>• La télécommande peut ne pas fonctionner correctement si une lampe avec stabilisateur électronique ou une lampe à trois longueurs d'onde est installée.             <ul style="list-style-type: none"> <li>— Dans ce cas, remplacez la lampe en question par un produit satisfaisant les normes internationales afin de vous assurer que la télécommande fonctionne correctement.</li> </ul> </li> <li>• Vérifiez qu'il n'y a aucun obstacle entre le produit et la télécommande.</li> <li>• Lors du remplacement des piles, assurez-vous qu'elles sont correctement installées en respectant les polarités (+, -).</li> <li>• Remplacez les deux piles usagées par des neuves.</li> </ul>
<p><b>L'alimentation se coupe de manière soudaine.</b></p>	<ul style="list-style-type: none"> <li>• Vérifiez si l'heure d'arrêt est définie.</li> <li>• Vérifiez si les périphériques externes fonctionnent ensemble.</li> <li>• Vérifiez si l'arrêt pour absence de signal (15 min) est activé. Ce produit est équipé de la fonction Arrêt pour absence de signal qui permet de couper automatiquement l'alimentation lorsqu'il n'y a pas de signal d'entrée pendant 15 minutes.</li> <li>• Vérifiez si l'arrêt pour absence de réception infrarouge (4 heures) est activé.</li> <li>• Vérifiez si le DPM (mode veille) est activé.</li> </ul>

Symptômes	Causes et solutions
<p><b>Je vois des points sur l'écran.</b></p>	<ul style="list-style-type: none"> <li>• Un point coloré (points lumineux, points sombres, points fixes et/ou points scintillants) apparaît à l'écran.               <ul style="list-style-type: none"> <li>– Ce projecteur a été fabriqué avec une technologie de haute précision. Cependant, un petit point sombre ou lumineux peut apparaître à l'écran. Ceci est un phénomène courant dû au processus de production et n'est pas un signe de dysfonctionnement.</li> </ul> </li> <li>※ Point lumineux : points très clairs. Point sombre : point invisible ou flou du texte ou des objets. Clignotant : points clignotants. Point lumineux : points lumineux plus clairs que les images ordinaires</li> </ul>
<p><b>J'entends un bruit.</b></p>	<ul style="list-style-type: none"> <li>• <b>Bruit électrique</b> : il s'agit d'un petit son émis par le circuit de commutation haute vitesse en fonctionnement qui fournit l'alimentation au projecteur. Le bruit peut varier en fonction du produit. Ce bruit est normal et n'affecte pas les fonctions du projecteur. LG Electronics gère la fabrication des projecteurs selon des normes strictes. Un niveau de bruit fixe n'est pas indicateur de problème. Cette situation ne vous permet pas d'obtenir un échange ou un remboursement.</li> <li>• <b>Son du ventilateur</b> : pour maintenir la température à l'intérieur du projecteur à un niveau approprié, le bruit du ventilateur peut augmenter ou réduire en fonction de la température ambiante.</li> </ul>

# VÉRIFICATION DES INFORMATIONS

## Spécifications

MODÈLE	BU50RG (BU50RG-GL) / BU60RG (BU60RG-GL) / DBU510RG (DBU510RG-GL) / BU53RG (BU53RG-GL)
Résolution (Pixel)	3840 (Horizontale) x 2160 (Verticale) <sup>1)</sup>
Format de l'image	16:9 (Horizontale:Verticale)
Portée de la télécommande	6 m (Max.)
Distance de projection	BU50RG/BU60RG/DBU510RG : 1 120 mm à 8 710 mm BU53RG: 786 mm à 6 119 mm
Taille de l'écran	1 016,2 mm à 7 618,7 mm (40 pouces à 300 pouces)
Taux de projection vers le haut	100 %
Taux de projection vers le bas	-100 %
Consommation électrique	BU50RG/BU53RG/DBU510RG : 400 W BU60RG: 460 W
Sources d'alimentation	BU50RG/BU53RG/DBU510RG : CA 100 à 240 V~, 50/60 Hz, 4,0 A BU60RG: CA 100 à 240 V~, 50/60 Hz, 4,6 A
Sortie audio	5 W + 5 W

MODÈLE	BU50RG (BU50RG-GL) / BU60RG (BU60RG-GL) / DBU510RG (DBU510RG-GL) / BU53RG (BU53RG-GL)	
<b>Hauteur</b>	143,7 mm (sans pied), 155,7 mm (avec pied)	
<b>Largeur</b>	370 mm	
<b>Profondeur</b>	<b>BU50RG/BU60RG/DBU510RG</b> : 290 mm (sans objectif), 326,2 mm (avec objectif) <b>BU53RG</b> : 290 mm (sans objectif), 332,0 mm (avec objectif)	
<b>Poids</b>	9,7 kg	
<b>Appareil USB</b>	5 V, 0,5 A (Max.)	
<b>Environnement de fonctionnement</b>	<b>Température</b>	
	<b>Fonctionnement</b>	0 °C à 40 °C
	<b>Stockage</b>	-20 °C à 60 °C
	<b>Humidité relative</b>	
	<b>Fonctionnement</b>	De 0 % à 80 %
	<b>Stockage</b>	De 0 % à 85 %

- Le contenu de ce manuel peut être modifié sans préavis en cas de mise à jour des fonctions du produit.
- 1) Résolution 4K UHD avec 8,3 millions de pixels discrets projetés par traitement vidéo XPR (Expanded Pixel Resolution).



## Mode HDMI pris en charge

### DTV

Résolution	Fréquence horizontale (kHz)	Fréquence verticale (Hz)
640 x 480	31,46	59,94
640 x 480	31,5	60
720 x 480	31,47	59,94
720 x 480	31,5	60
720 x 576	31,25	50
1280 x 720	44,96	59,94
1280 x 720	45	60
1280 x 720	37,5	50
1920 x 1080i	28,12	50
1920 x 1080i	33,72	59,94
1920 x 1080i	33,75	60
1920 x 1080p	26,97	23,97
1920 x 1080p	27	24
1920 x 1080p	33,71	29,97
1920 x 1080p	33,75	30
1920 x 1080p	56,25	50
1920 x 1080p	67,43	59,94
1920 x 1080p	67,5	60

Résolution	Fréquence horizontale (kHz)	Fréquence verticale (Hz)
3840 x 2160p	53,95	23,98
3840 x 2160p	54	24
3840 x 2160p	56,25	25
3840 x 2160p	61,43	29,97
3840 x 2160p	67,5	30
3840 x 2160p	112,5	50
3840 x 2160p	134,86	59,94
3840 x 2160p	135	60
4096 x 2160p	53,95	23,98
4096 x 2160p	54	24
4096 x 2160p	56,25	25
4096 x 2160p	61,43	29,97
4096 x 2160p	67,5	30
4096 x 2160p	112,5	50
4096 x 2160p	134,86	59,94
4096 x 2160p	135	60

**Ordinateur**

Résolution	Fréquence horizontale (kHz)	Fréquence verticale (Hz)
640 x 350	31,46	70,09
720 x 400	31,46	70,08
640 x 480	31,46	59,94
800 x 600	37,87	60,31
1024 x 768	48,36	60
1360 x 768	47,71	60,01
1152 x 864	54,34	60,05
1280 x 1024	63,98	60,02
1920 x 1080	67,5	60
3840 x 2160	53,95	23,98
3840 x 2160	54	24
3840 x 2160	56,25	25
3840 x 2160	61,43	29,97
3840 x 2160	67,5	30
3840 x 2160	112,5	50
3840 x 2160	134,86	59,94
3840 x 2160	135	60

Résolution	Fréquence horizontale (kHz)	Fréquence verticale (Hz)
4096 x 2160	53,95	23,98
4096 x 2160	54	24
4096 x 2160	56,25	25
4096 x 2160	61,43	29,97
4096 x 2160	67,5	30
4096 x 2160	112,5	50
4096 x 2160	134,86	59,94
4096 x 2160	135	60

- Si un signal non pris en charge est capté par le projecteur, il ne s'affiche pas correctement à l'écran ou le message [Aucun signal] ou [Format incorrect] s'affiche.
- Le projecteur prend en charge le type de signal DDC1/2B comme fonction Plug and Play (reconnaissance automatique des moniteurs de PC).
- La résolution 3840 x 2160 est recommandée pour obtenir une qualité d'image optimale en mode ordinateur.

## Licences

Les licences prises en charge peuvent varier d'un modèle à l'autre. Pour plus d'informations sur les licences, consultez le site [www.lg.com](http://www.lg.com).



Les termes HDMI, interface multimédia haute définition HDMI et habillage commercial HDMI, et les logos HDMI sont des marques commerciales et des marques déposées de HDMI Licensing Administrator, Inc.

Fabriqué sous licence de Dolby Laboratories. Dolby, Dolby Vision, Dolby Vision IQ, Dolby Audio, Dolby Atmos et le symbole double-D sont des marques déposées de Dolby Laboratories Licensing Corporation.



## Informations sur les logiciels libres

Pour obtenir le code source sous les licences GPL, LGPL, MPL et autres licences de source ouverte qui ont l'obligation de divulguer le code source, qui est contenu dans ce produit, et pour accéder à toutes les conditions de licence mentionnées, aux avis de droits d'auteur et autres documents pertinents, veuillez visiter le site <https://opensource.lge.com>.

LG Electronics peut aussi vous fournir le code source sur CD-ROM moyennant le paiement des frais de distribution (support, envoi et manutention) sur simple demande adressée par e-mail à [opensource@lge.com](mailto:opensource@lge.com).

Cette offre est valable pour toute personne recevant ces informations pendant une période de trois ans après notre dernière expédition de ce produit.

## Autres spécifications







Comme pour toute source de lumière vive, ne fixez pas le faisceau, RG2 IEC 62471-5:2015.

### Classe 2

**MISE EN GARDE** : Le rayon optique émis par ce projecteur est potentiellement dangereux. Ne pas regarder fixement la lampe lorsqu'elle fonctionne. Cela pourrait abîmer vos yeux.

Cette étiquette est apposée sous le produit et la langue peut être différente.

## Symboles

	Se réfère au courant alternatif (CA).
	Se réfère au courant continu (CC).
	Se réfère à l'équipement de classe II.
	Se réfère au mode veille.
	Se réfère à "Marche" (Alimentation).
	Se réfère à des tensions dangereuses.





# À PROPOS DU PROJECTEUR LG

---

Les images de ce manuel d'utilisation sont présentées uniquement à titre d'exemple et peuvent différer du produit réel.

Le contenu de ce manuel d'utilisation peut être modifié ou ajouté sans préavis afin d'améliorer la qualité du produit.

L'affichage sur l'écran de votre projecteur peut être légèrement différent de ce qui est indiqué sur le manuel.

[ ] : boutons et texte affichés sur l'écran du projecteur.

webOS 6.0

# CONTENU

## PARAMÈTRES.....4

- Accueil.....	4
Boutons globaux	
Tableau de bord	
[Gestionnaire de contenu]	
- Paramètre Ez.....	5
[Assistant d'installation]	
[Programmateur activé/désactivé]	
[Configuration SI Server]	
[Paramétrage du serveur]	
[Commutation Source]	
[Envoi du statut]	
[Lire via l'URL]	
[Clonage des données de paramétrage]	
[Mode de synchronisation]	
[LG ConnectedCare]	
[Multi-écrans]	
[Mode Réunion de bureau]	
- Général.....	15
[Langue]	
[Informations sur le système]	
[Définir l'ID]	
[Heure et date]	
[Marche]	
[Réseau]	
[Accord de l'utilisateur]	
[Guide audio]	
[Paramètres avancés]	

- Écran.....	27
[Mode Image]	
[Format de l'image]	
[Rotation]	
[Paramètres avancés]	
- Son.....	33
[Mode du son]	
[Sortie son]	
[Sortie audio]	
[Réglage sync. AV]	
[Sortie audio numérique]	
- Administration.....	37
[Mode de verrouillage]	
[Modifier le mot de passe]	
[Paramètres de l'entreprise]	
[Réinitialisation aux paramètres d'usine]	

## GESTIONNAIRE DE CONTENU.. 40

- Connexion Web .....	40
- Gestionnaire de contenu.....	40
[Lecteur]	
[Planning Enregistrement]	
[Éditeur]	
- Group Manager 2.0 .....	48
- Screen Share .....	51
Utilisation de [Screen Share]	
- LG Presenter .....	52
Utilisation de LG Presenter	

**OUTILS DE GESTION ..... 53**

- Gestionnaire de contrôle .....53
- ID de l'image.....54

**CODE IR..... 55****CONTRÔLE DE PLUSIEURS  
PRODUITS..... 57**

- Connexion des câbles.....57
- Paramètre de communication.....58
- Liste de référence de la commande.....59
- Protocole de transmission / réception.....63

**DÉPANNAGE ..... 81**



- Dépannage des problèmes d'alimentation/de télécommande.....81
- Dépannage des problèmes d'écran.....82
- Dépannage des problèmes de son.....83
- Dépannage des problèmes de connexion à un PC.....84
- Dépannage des problèmes de lecture des films.....85
- Dépannage des problèmes de connexion réseau.....86

- Le contenu relatif au logiciel est susceptible de changer sans notification préalable, afin de garantir les mises à niveau des fonctions du produit.
- Certaines fonctions décrites dans le manuel de l'utilisateur peuvent ne pas être prises en charge par certains modèles et dans certains pays.
- SNMP 2.0 est pris en charge.

# PARAMÈTRES

## Accueil

### Boutons globaux

-  [Entrée] : permet de naviguer vers l'écran de sélection de l'entrée externe
-  [Paramètre] : permet de naviguer vers l'écran Paramètres

### Tableau de bord

- Cette fonction permet d'afficher des informations clés sur votre projecteur au centre de l'écran d'accueil. Dans le tableau de bord, vous pouvez modifier manuellement les paramètres en sélectionnant les éléments correspondants.

---

### REMARQUE

- Si le tableau de bord est verrouillé, la mise au point ne se déplace pas.
- 

### [Gestionnaire de contenu]

- [Lecteur] : permet de lire de nombreux contenus, notamment des images, des vidéos et du contenu SuperSign.
- [Planning Enregistrement] : permet de gérer la programmation du contenu qui sera affiché à différentes heures.
- [Éditeur] : permet de créer votre propre contenu à l'aide de modèles et de fichiers multimédias.
- [Group Manager 2.0] : permet de distribuer les programmations de contenu et les données de paramètres vers le périphérique connecté.

## Paramètre Ez

### [Assistant d'installation]

SETTINGS /  → [Paramètres rapides] → [Assistant d'installation]

- [Mode PJT] : Cette fonction permet de retourner l'image projetée à 90° ou 180°.
- [Ajustement des bords] : [Ajustement des bords] permet d'ajuster les côtés horizontaux et verticaux de l'image projetée si le projecteur est de biais par rapport à l'écran et non pas perpendiculaire. Cette fonction garantit que la forme de l'image projetée n'est pas déformée. Utilisez cette fonction uniquement lorsque le projecteur ne peut pas être placé de façon optimale par rapport à l'écran. La fonction [Ajustement des bords] peut résulter en une diminution de la qualité de l'image.
  - Certains modèles ne sont pas pris en charge.
  - Les éléments pouvant être configurés varient selon le modèle.
  - [Correction de Trapèze] : vous pouvez régler l'écran dans le sens horizontal/vertical.
  - [Réglage lisse] : le réglage de l'écran est effectué sous forme de courbe. Cette option est disponible uniquement pour les réglages d'écran de 9, 15 et 25 points.
  - Vous pouvez régler l'écran en sélectionnant l'option [4 points]/[9 points]/[15 points]/[25 points].
    - > [4 points] : L'écran est réglable à l'aide de 4 points.
    - > [9 points] : L'écran est réglable à l'aide de 9 points.
    - > [15 points] : L'écran est réglable à l'aide de 15 points.
    - > [25 points] : L'écran est réglable à l'aide de 25 points.
- [Superposition bords] : ce paramètre permet d'afficher un écran intégré à l'aide de plusieurs projecteurs.
  - Certains modèles ne sont pas pris en charge.
  - [MUR VIDÉO]
    - > [Mode mosaïque] : permet d'activer ou de désactiver le mode [Mode mosaïque].
    - > [Paramètre du mode Mosaïque] : permet de définir le mode Mosaïque. (Rang/Colonne/ID en mode mosaïque)
  - [Paramètres du mélange des bords]
    - > [Mode du mélange des bords] : permet d'activer ou de désactiver le mode [Mode du mélange des bords].
    - > [Réglages de la zone du mélange des bords] : permet de définir la zone du mélange des bords. (Taille de l'écran, Zone de chevauchement, Zone de clip, Zoom)
    - > [Réglages de la qualité du mélange des bords] : permet de définir la qualité du mélange des bords. (Niveau de luminosité, Balance des blancs, Uniformité des couleurs, Niveau noir)
- [Réglage automatique de l'écran] : cette fonction règle automatiquement la mise au point, le zoom, l'objectif et la fonction Keystone.
  - Certains modèles ne sont pas pris en charge.
  - Si l'écran n'est pas installé, il ne fonctionne qu'à moins de 5 mètres du mur.
  - Si l'angle d'installation entre l'écran et le produit dépasse 10 degrés, il peut ne pas fonctionner correctement.
  - S'il y a un obstacle entre l'écran et le produit, il peut ne pas fonctionner correctement.
  - Si la forme de l'écran est unique et inhabituelle, il se peut que l'écran ne fonctionne pas correctement (si la bordure de l'écran n'est pas noire, l'écran peut ne pas être identifié correctement).
  - Lorsque vous utilisez la fonction [Réglage automatique de l'écran], si l'environnement (luminosité, obstacle, etc.) change, l'écran peut ne pas fonctionner correctement.
  - Lorsque l'écran est placé dans une pièce très sombre et ne peut pas être identifié, il risque de ne pas fonctionner correctement.
  - La fonction [Réglage automatique de l'écran] facilite automatiquement l'installation, de sorte que chaque fonction (zoom, mise au point, décalage de l'objectif, réglage de l'écran) peut nécessiter un réglage minutieux une fois l'opération terminée.
  - Consultez le document joint pour connaître la taille de l'écran et la distance standard entre l'écran et le produit.

- [Mode Haute altitude] : Si le projecteur est utilisé à une altitude supérieure à 1 200 mètres, activez cette option.
  - Dans le cas contraire, le projecteur peut surchauffer ou sa fonction de protection peut être activée. Si cela se produit, éteignez le projecteur puis rallumez-le au bout de quelques minutes.
  - Certains modèles ne sont pas pris en charge.
- [Paramètre de la télécommande] : Le bouton d'alimentation de la télécommande LG TV Remote peut être utilisé séparément ou avec le projecteur.
  - [Télécommande du Projecteur + Télécommande du Téléviseur] : Le projecteur et le téléviseur peuvent être allumés et éteints conjointement. Vous pouvez allumer et éteindre le projecteur avec la télécommande LG TV Remote.
  - [Télécommande du Projecteur uniquement] : Le projecteur et le téléviseur peuvent être allumés et éteints séparément. Vous ne pouvez pas allumer et éteindre le projecteur avec la télécommande LG TV Remote.
  - Certains modèles de projecteurs peuvent ne pas prendre en charge cette fonctionnalité.
  - Les produits d'autres sociétés ne sont pas compatibles.
- [Mode Vierge] : cette fonction masque temporairement l'écran.
- [Rapport d'aspect du panneau d'affichage] : Sélectionnez 16:6, 16:9, 16:10, 21:9 ou 4:3 pour l'écran du panneau d'affichage.
  - Certains modèles peuvent ne pas être pris en charge.

## [Programmateur activé/désactivé]

**SETTINGS / ⚙️** → [Paramètres rapides] → [Programmateur activé/désactivé]

Permet de paramétrer une programmation de façon à utiliser votre projecteur en fonction de l'heure et du jour de la semaine.

- [Paramétrage de l'heure activé/désactivé] : permet de paramétrer l'heure d'activation et de désactivation pour chaque jour de la semaine.
- [Paramétrage pour les vacances] : permet d'effectuer un paramétrage par date et par jour de la semaine pour les vacances.

## [Configuration SI Server]

**SETTINGS / ⚙️** → [Paramètres rapides] → [Configuration SI Server] → [Configuration SI Server]

Permet d'effectuer le paramétrage pour connecter votre projecteur à un serveur SI externe. Permet d'effectuer le paramétrage d'un environnement de serveur pour l'installation d'une application SI.

**SETTINGS / ⚙️** → [Paramètres rapides] → [Configuration SI Server] → [Mode développeur et Beanviser]

Cette fonction est très pratique pour les développeurs d'applications.

Permet d'installer et d'activer le Developer Mode et l'application Beanviser.

---

### ✓ REMARQUE

- Pour utiliser ces fonctions, un compte (ID/MOT DE PASSE) lié au site Web des développeurs webOS Signage (<http://webosignage.developer.lge.com/>) est requis.
- 

## [Paramétrage du serveur]

**SETTINGS / ⚙️** → [Paramètres rapides] → [Paramétrage du serveur]

Permet de connecter votre projecteur à un serveur SuperSign.

- Serveur CMS
- Serveur Control
- Serveur LG Pro:Cloud (fonction non prise en charge sur certains modèles)



## [Commutation Source]

**SETTINGS / ⚙️** → [Paramètres rapides] → [Commutation Source]

Définit la priorité des périphériques d'entrée en cas d'erreur. Lit automatiquement le contenu stocké sur l'appareil ou exécute l'application définie.

- [Activé/Désactivé] : permet d'activer/de désactiver la fonction [Commutation Source].
- [Priorité d'entrée] : permet de paramétrer la priorité des sources d'entrée pour le basculement.
- [Lancer le contenu de sauvegarde] : En l'absence de signal d'entrée, cette fonction permet la lecture automatique du contenu stocké dans l'appareil ou le lancement de l'application définie. Lorsqu'ils sont réglés sur [Activé], les éléments [Capturer automatiquement les images], [Stockage des médias], [Contenu SuperSign] et [Application SI/Lire via URL] sont activés.
  - [Capturer automatiquement les images] : lorsque l'entrée automatique bascule à cause de captures d'écran d'une image ou d'une vidéo lue à intervalles réguliers, cette fonction permet de lire le fichier.
    - > Capturer l'intervalle de temps : L'intervalle de temps peut être réglé sur 30 min, 1 heure, 2 heures et 3 heures.
  - [Stockage des médias] : lorsque l'entrée automatique bascule à cause du téléchargement de fichiers image et vidéo, cette fonction permet de lire le fichier.
    - > [SÉLECTION DE MÉDIAS À SAUVEGARDER] : à l'aide du bouton Réglages, vous pouvez télécharger un seul fichier dans la mémoire interne/externe.
    - > [Aperçu] : vous pouvez afficher un aperçu du fichier téléchargé.
  - [Contenu SuperSign] : lorsque l'entrée automatique bascule, cette fonction lira le(s) fichier(s) distribué(s) dans SuperSign CMS.
  - [Application SI/Lire via URL] exécute la fonctionnalité Application SI ou Lire via l'URL lorsque l'entrée automatique bascule.
    - > [Application SI] : Le comportement de SI App dépend des réglages du menu [Configuration SI Server] dans [Paramètres rapides].
    - > [Lire via l'URL] : le comportement de Lire via l'URL dépend des paramètres du menu [Lire via l'URL] dans [Paramètres rapides].
    - > Si [Lire via l'URL] et [Configuration SI Server] peuvent être exécutés, [Lire via l'URL] est lancé lorsque l'entrée bascule automatiquement.
- [Réinitialisation]: permet de réinitialiser le paramétrage initial.

## [Envoi du statut]

**SETTINGS** /  → [Paramètres rapides] → [Envoi du statut]

Cette fonction permet de configurer le système de façon à ce que le statut du périphérique soit évalué, puis envoyé à l'administrateur par e-mail.

- [Activé/Désactivé] : permet d'activer ou de désactiver la fonction [Envoi du statut].
- [Option d'envoi], [Programmation] : permet de paramétrer l'intervalle d'envoi d'e-mail.
- [Adresse e-mail de l'utilisateur] : permet de paramétrer l'adresse e-mail utilisateur de l'expéditeur.
- [Serveur d'envoi (SMTP)] : permet de paramétrer l'adresse du serveur SMTP.
- [ID]: saisissez l'ID de compte de l'expéditeur.
- [Mot de passe] : Permet de saisir le mot de passe pour le compte de l'expéditeur.
- [Adresse e-mail du destinataire] : permet de paramétrer l'adresse e-mail du destinataire.
- [ENVOYER LE MESSAGE] : permet d'évaluer immédiatement le statut du périphérique et de transmettre les informations à l'adresse e-mail spécifiée.
- [Réinitialisation]: permet de réinitialiser le paramétrage initial.



### REMARQUE

- Si le statut de l'un des éléments suivants change ou devient anormal, un message de statut peut être envoyé.
  1. Statut du réseau local, statut du réseau Wi-Fi : Un e-mail est envoyé lorsque l'état de la connexion réseau change. Le nombre maximum de changements d'état de réseau pouvant être sauvegardés est limité à 50. La valeur enregistrée est réinitialisée quand l'appareil est mis hors tension.
  2. Vérifier l'absence de signal : vérifie si un signal est présent ou non. En l'absence de signaux pendant plus de 10 secondes, un message électronique est envoyé.
  3. Statut de la lecture programmée : un e-mail est envoyé si le contenu ne peut pas être lu entre l'heure de début et l'heure de fin programmées dans le statut Programme de Gestion de contenus ou Contenus SuperSign. Toutefois, cela ne s'applique pas lorsque l'interruption a été faite à l'aide de la télécommande.
  4. Statut de Commutation Source : un e-mail est envoyé si un basculement d'entrée s'est produit en raison d'une erreur. (ne comprend pas un basculement d'entrée fait par l'utilisateur (RC, RS232C, SuperSign))
- Seuls les ports SMTP 25, 465 et 587 sont pris en charge.
- L'occurrence de commutateurs d'entrée internes, à l'exclusion des commutateurs d'entrée externes (RC, RS232C, SuperSign), est considérée comme un statut de Commutation Source.
- Un e-mail contenant le message « Statut de Commutation Source : Commutation Source » est envoyé lors du passage au statut Commutation Source, et les e-mails de statut suivants envoyés régulièrement ou au moment des changements de statut contiennent le message « Statut de Commutation Source : Aucun ».

## [Lire via l'URL]

**SETTINGS / ⚙** → [Paramètres rapides] → [Lire via l'URL]

Permet de lire le contenu que vous souhaitez lire automatiquement via le navigateur Web intégré.

- [Chargeur d'URL] : permet d'activer ou de désactiver l'option [Lire via l'URL].
- [Définir l'URL] : permet de saisir l'adresse URL à afficher automatiquement.
- [Aperçu] : permet d'obtenir un aperçu du site Web de votre choix en accédant à l'URL spécifiée.
- [Enregistrer] : permet d'enregistrer l'URL spécifiée.
- [REDÉMARRER POUR APPLIQUER LES PARAMÈTRES] : permet de redémarrer le projecteur après l'enregistrement de l'URL spécifiée.
- [Réinitialisation] : permet de réinitialiser le paramétrage initial.



### REMARQUE

- Cette fonctionnalité ne s'applique pas si l'option [Rotation de l'écran] est activée. L'utilisation de cette fonctionnalité désactive l'option [Aperçu].
- Si [Heure et date] n'est pas réglé sur [Définir automatiquement], la navigation Web peut s'avérer difficile.  
- **SETTINGS / ⚙** → Vérifier [Général] → [Heure et date] → [Définir automatiquement]

## [Clonage des données de paramétrage]

**SETTINGS / ⚙** → [Paramètres rapides] → [Clonage des données de paramétrage]

Cette fonctionnalité permet de copier et d'importer les paramètres du périphérique vers d'autres périphériques.

- [Exporter les données de paramétrage] : permet d'exporter les paramètres du périphérique vers un autre périphérique.
- [Importer les données de paramétrage] : permet d'importer les paramètres d'un autre périphérique vers le périphérique.

## [Mode de synchronisation]

**SETTINGS / ⚙** → [Paramètres rapides] → [Mode de synchronisation]

Permet de synchroniser l'heure et le contenu sur plusieurs projecteurs.

- [Synchronisation RS-232C] : permet de synchroniser plusieurs projecteurs connectés via RS-232C.
- [Synchronisation de contenu réseau] : permet de synchroniser plusieurs projecteurs connectés au même réseau.

## [LG ConnectedCare]

**SETTINGS** /  → [Paramètres rapides] → [LG ConnectedCare]

Vous pouvez installer la solution [LG ConnectedCare] (diagnostic des erreurs) pour un service de diagnostic des erreurs et de prévision.

- [INSTALLER] : Installez la solution [LG ConnectedCare].
  - 1) [SAISIR LE NUMÉRO DE COMPTE] : Saisissez le numéro de compte à 6 chiffres pour installer la solution [LG ConnectedCare].
    - Numéro de compte : Numéro attribué lors de l'enregistrement de la solution [LG ConnectedCare]. Lorsque le numéro de compte est saisi, le nom de compte correspondant apparaît.
  - 2) [CONFIRMER LE NUMÉRO DE COMPTE] : permet d'afficher le numéro et le nom du compte, ainsi que de valider le numéro de compte.
    - Si le numéro de compte est enregistré, le nom du compte qui lui est associé s'affiche et vous pouvez continuer à installer la solution [LG ConnectedCare].
    - Si le numéro de compte n'est pas enregistré, la mention « Inconnu » s'affiche en tant que nom de compte et vous ne pouvez pas continuer à installer la solution.
- [Activer]/[Désactiver] : Permet de définir si la solution [LG ConnectedCare] doit être activée ou désactivée.
- [Compte] : Affiche le nom et le numéro de compte de l'utilisateur actuellement connecté.
- [Version] : Affiche la version de la solution [LG ConnectedCare].
- [Rechercher les mises à jour] : Recherche les mises à jour disponibles dans le serveur.
- [Mise à jour] : Met à jour la solution [LG ConnectedCare] vers la dernière version.
- [Statut du serveur] : Affiche l'état de la connexion entre l'appareil et le serveur.
  - [Connecté] : S'affiche lorsque l'appareil est connecté au serveur.
  - [Non connecté] : S'affiche lorsque l'appareil et le serveur sont déconnectés.
  - [En attente d'approbation] : S'affiche lorsque le serveur est en attente d'approbation.
  - [Rejeté] : S'affiche lorsque le serveur a rejeté la connexion.
- [Réinitialisation] : Supprime la solution [LG ConnectedCare] installée.

**[Multi-écrans]**

**SETTINGS / ⚙** → [Paramètres rapides] → [Multi-écrans]

Cette fonction vous permet d'afficher plusieurs entrées externes et vidéo sur un seul écran.

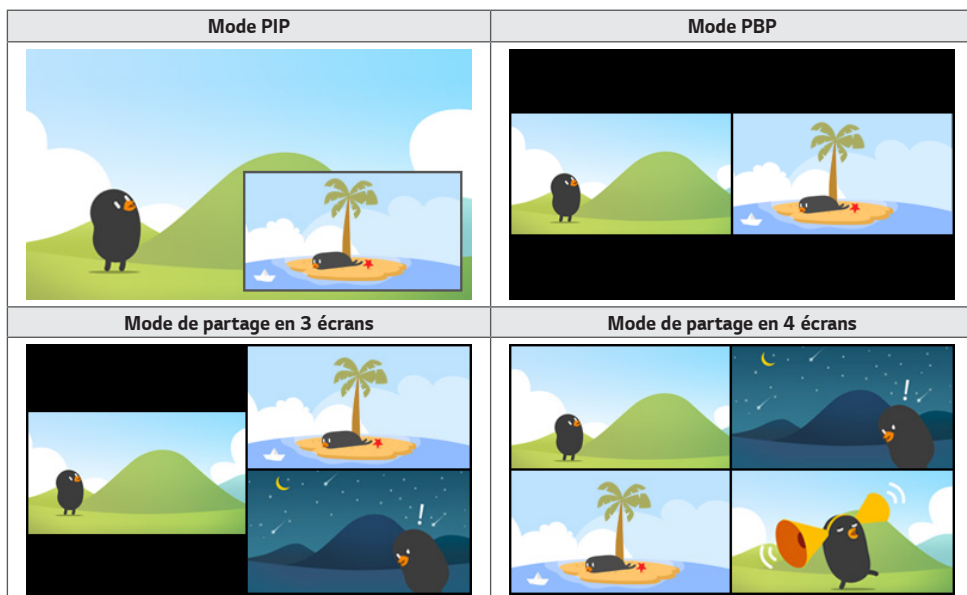

✓ **REMARQUE**

- En mode multi-écran, la fonction de branchement en chaîne HDMI n'est pas prise en charge.
- Le nombre d'écrans partagés dont vous pouvez disposer peut varier en fonction du modèle.

**Sélection d'une présentation d'écran**

Lorsque vous entrez en mode multi-écran sans avoir paramétré de disposition d'écran, le menu de sélection de disposition de l'écran s'affiche. Si ce n'est pas le cas, vous pouvez l'afficher via la barre de menu de disposition de l'écran que vous obtenez en appuyant sur la touche flèche vers le haut de la télécommande. Sélectionnez ensuite la disposition d'écran de votre choix. Si vous souhaitez fermer le menu de disposition de l'écran, appuyez sur la touche Retour.

**Fermeture du menu de disposition de l'écran**

Dans le menu de disposition de l'écran, appuyez sur la touche flèche vers le haut de la télécommande pour accéder à la barre de menu. Sélectionnez-la ou appuyez sur la touche back pour fermer le menu.

## Modification de l'entrée du moniteur

Appuyez sur le bouton  en haut à droite de chaque écran partagé pour sélectionner la source d'entrée souhaitée.

### ✓ REMARQUE

- Les entrées déjà sélectionnées pour d'autres écrans partagés ne peuvent pas être choisies à nouveau. Pour les sélectionner, appuyez d'abord sur le bouton Réinitialiser pour réinitialiser les entrées de tous les écrans.
- Le mode PIP ne fonctionne que lorsque la rotation de l'écran est désactivée ou 180°.
- Les formats entrelacés ne sont pas pris en charge. Par exemple, 1080i
- Lors du réglage de PIP, PBP, division 3 et division 4, la résolution maximale prise en charge est la suivante.

PIP	PBP	Division 3	Division 4
3840 x 2160 <sup>1)</sup>	3840 x 2160 <sup>1)</sup>	3840 x 2160 <sup>1)</sup>	1920 x 1080

1) Certains modèles ne prennent en charge que jusqu'à 30 images.

- Il peut y avoir des restrictions supplémentaires sur les supports en fonction de la combinaison de codecs.

## Lecture de vidéos sur des écrans partagés

Appuyez sur le bouton  situé dans l'angle supérieur droit de chaque écran partagé, sélectionnez Fichier vidéo, puis sélectionnez un périphérique de stockage pour afficher la liste des vidéos dans le périphérique sélectionné. Puis, sélectionnez la vidéo que vous désirez dans la liste pour la lire.

### ✓ REMARQUE

- Les vidéos créées avec les codecs HEVC, MPEG1,2,4, H.264, VP8 ou VP9 peuvent être lues sur des écrans partagés. Lorsque vous êtes en mode PIP, les combinaisons suivantes ne peuvent être utilisées.

Écran principal	Écran secondaire
HEVC	HEVC
H.264	HEVC
MPEG2	HEVC
VP9	VP9
H.264 4K	MPEG2
H.264 4K	VP9

- Les limites du partage en 3 ou 4 écrans sont indiquées ci-dessous.

<b>Utilisation de la 4K</b>	Seules 2 vidéos peuvent être prises en charge. Une combinaison de 2K à 60 ips + 4K à 60 ips max. est disponible. Cependant, la 4K en H.264 prend en charge 30 ips max.	
	60fps	Vous pouvez combiner jusqu'à 1 codec MPEG2, 2 codecs H.264 et 4 autres codecs.
<b>Utilisation de la 2K seulement</b>	30fps	Vous pouvez combiner jusqu'à 2 codecs MPEG2 et 4 autres codecs.

- Fréquence d'image recommandée : 24, 25, 30, 60 (y compris 23,9, 24,9, 29,9 et 59,9)

Nous ne garantissons pas les performances de lecture de contenu avec d'autres fréquences d'image.

## [Mode Réunion de bureau]

### SETTINGS / ⚙️ → [Paramètres rapides] → [Mode Réunion de bureau]

Vous pouvez configurer des fonctions rapides pour utiliser le produit dans une salle de conférence.

- [Mode Réunion de bureau] : l'activation de cette fonctionnalité vous permet de définir des fonctions liées au mode de réunion de la salle de conférence.
- [Écran Guide de réunion]
  - [Écran Guide de réunion] : l'activation de cette fonctionnalité vous permet d'utiliser l'écran d'informations de la conférence. Cette fonctionnalité permet d'afficher une image d'arrière-plan lorsqu'il n'y a pas d'entrée externe. Son activation lancera la fonctionnalité [Aucun signal image].
  - [Nom de la salle de réunion] : lorsque l'écran d'informations de la conférence est allumé, vous pouvez modifier le nom de la salle de conférence affiché à l'écran ou choisir d'afficher ou non le nom de la salle de conférence.
  - [Heure] : lorsque l'écran d'informations de la conférence est allumé, vous pouvez choisir d'afficher ou non l'heure actuelle à l'écran.
- [Paramètres avancés]
  - [Mode Image] : définit le même mode Image pour toutes les entrées externes prises en charge par ce produit.
  - Commutation automatique d'entrée : lorsqu'une entrée externe est insérée, elle est automatiquement convertie en l'entrée externe correspondante. Le retrait de l'entrée externe ou la fermeture de l'application fait basculer l'entrée à l'état précédent. Les fonctionnalités prises en charge par la commutation automatique d'entrée sont l'entrée externe, les contenus SuperSign, Application SI et Lire via l'URL. L'activation de cette fonction désactive la fonction [Paramètres rapides] → [Commutation Source].
    - > [Application SI] : le fonctionnement de la fonctionnalité Application SI dépend des réglages du menu [Configuration SI Server] dans [Paramètres rapides].
    - > [Lire via l'URL] : le fonctionnement de la fonctionnalité Lire via l'URL dépend des paramètres du menu [Lire via l'URL] dans [Paramètres rapides].
  - Arrêt auto : met l'appareil hors tension automatiquement. Lorsque cette fonctionnalité est activée, les fonctionnalités [Arrêt pour absence de signal (15 min)] et [Arrêt pour absence de réception infrarouge (4 heures)] sont activées.
  - Modifier le nom de l'entrée : modifie le nom de chaque entrée externe.
  - [Minuteur de présentation] : utilise le minuteur de présentation. L'activation de cette fonction permet d'afficher [Minuteur de présentation] à l'écran pour sélectionner une entrée externe.
    - > **INPUT /**  → [Minuteur de présentation]
    - > La durée de fonctionnement peut être réglée jusqu'à 120 minutes par intervalles de dix minutes. Une fois la durée réglée, appuyez sur [Démarrer] pour démarrer le minuteur.
    - > Appuyez sur le bouton jaune de la télécommande pour mettre le minuteur en pause. Lorsque le minuteur est en pause, la durée s'affiche en bleu.
    - > Appuyez sur le bouton jaune de la télécommande pour redémarrer le minuteur.
    - > La durée s'affiche en rouge lorsque le temps restant est inférieur à trois minutes. La durée clignote lorsque le temps restant est inférieur à une minute.
    - > Appuyez sur le bouton bleu de la télécommande pour mettre fin au minuteur.
    - > L'interface utilisateur disparaît automatiquement dix minutes après la fin du minuteur.
    - > Le produit peut s'éteindre alors que le minuteur est toujours en fonctionnement en raison des paramètres d'arrêt automatique et d'économie d'énergie.

### ✓ REMARQUE

- Si l'image Aucun signal a été téléchargée, l'activation de [Écran Guide de réunion] affichera d'abord l'image téléchargée en l'absence de signal.
- Si vous utilisez les éléments [Nom de la salle de réunion] et [Heure] dans [Écran Guide de réunion], et si vous utilisez l'image téléchargée comme image Aucun signal, il est recommandé d'utiliser une image aux couleurs vives conformément à la résolution optimale du modèle de projecteur.

# Général

## [Langue]

**SETTINGS / ⚙️** → [Général] → [Langue]

Vous pouvez sélectionner la langue du menu à afficher à l'écran.

- [Langue du menu] : permet de paramétrer la langue de votre projecteur.
- [Langue du clavier] : permet de paramétrer la langue du clavier affiché à l'écran.

## [Informations sur le système]

**SETTINGS / ⚙️** → [Général] → [Informations sur le système]

Cette fonction permet d'afficher des informations telles que le nom de l'appareil, la version du logiciel et l'espace de stockage.

## [Définir l'ID]

**SETTINGS / ⚙️** → [Général] → [Définir l'ID]

- [Définir l'ID] (1 à 1 000) : permet d'attribuer automatiquement un ID unique à chaque produit lorsque plusieurs produits sont connectés via RS-232C. Attribuez des numéros de 1 à 1000 et quittez cette option. Vous pouvez contrôler chaque produit séparément en utilisant l'ID que vous attribuez à chaque produit.
- [Définition automatique de l'ID] : permet d'attribuer automatiquement un identifiant unique à chaque produit lorsque plusieurs produits sont connectés pour l'affichage.
- [Réinitialiser la définition de l'ID] : permet de rétablir l'ID du produit à 1.

## [Heure et date]

**SETTINGS / ⚙️** → [Général] → [Heure et date]

Cette fonctionnalité vous permet d'afficher et de modifier la date et l'heure sur le périphérique.

- [Définir automatiquement] : permet de définir les options [Heure] et [Date].
- [Heure d'été] : permet de définir les heures de début et de fin de l'heure d'été. Le réglage de début/fin d'heure d'été fonctionne uniquement lorsque vous les définissez avec plus d'une journée d'intervalle entre les deux.
- [Fuseau horaire] : vous permet de modifier le fuseau horaire en fonction du continent, du pays/de la région, de la ville ou des paramètres utilisateur.
- [Configuration du serveur NTP] : vous permet de définir d'autres serveurs NTP, différents du serveur NTP de base.



## **[Marche]**

**SETTINGS / ⚙️** → [Général] → [Marche]

Paramètres de fonctions liées à l'alimentation

### **[Arrêt pour absence de signal (15 min)]**

Vous pouvez choisir d'utiliser ou non l'option de mise hors tension automatique après 15 minutes.

- Vous pouvez régler cette option sur [Activé] ou sur [Désactivé].
- Sur [Activé], le produit est mis hors tension après 15 minutes avec l'état Aucun signal.
- Sur [Désactivé], la mise hors tension forcée après 15 minutes est désactivée.
- Nous vous recommandons de régler cette option sur [Désactivé] si vous avez l'intention d'utiliser le produit de façon prolongée, car cette option met automatiquement le produit hors tension.

### **[Arrêt pour absence de réception infrarouge (4 heures)]**

Permet d'utiliser ou non l'option de mise hors tension après 4 heures.

- Vous pouvez régler cette option sur [Activé] ou sur [Désactivé].
- Si vous réglez cette option sur [Activé], le produit se met hors tension si aucun signal n'est émis par la télécommande pendant 4 heures.
- Si vous réglez cette option sur [Désactivé], la mise hors tension après 4 heures est désactivée.
- Nous vous recommandons de régler cette option sur [Désactivé] si vous avez l'intention d'utiliser le produit de façon prolongée, car cette option met automatiquement le produit hors tension.

### **[DPM (mode veille)]**

Permet de paramétrer le mode Display Power Management (DPM, gestion de l'alimentation de l'écran).

- Si vous ne paramétrez pas cette option sur [Désactivé], le projecteur passera en mode DPM s'il ne reçoit aucun signal d'entrée.
- Si vous réglez cette fonction sur [Désactivé], la fonctionnalité [DPM (mode veille)] est désactivée.

### **[Sortie du mode DPM (mode veille)]**

Allume l'appareil selon le traitement de signal numérique du port HDMI connecté.

- Certains modèles ne sont pas pris en charge.
- Lorsqu'il est défini sur [Horloge], l'appareil vérifie uniquement les signaux d'horloge et s'allume une fois qu'il détecte le signal d'horloge.
- Lorsqu'il est défini sur [Horloge+Signal numérique], l'appareil s'allume si l'horloge numérique et les signaux de données sont entrés.

## **[Mode PM]**

- [Éteindre (valeur par défaut)] : permet de paramétrer le mode hors tension CC normal.
- [Maintenir le format d'image] : Le PC conserve les données d'identification de l'affichage étendu (EDID) même lorsque l'appareil est hors tension.
- [Écran désactivé] : passe au statut [Écran désactivé] à l'activation du mode DPM, Arrêt auto (15 min, 4 heures) ou Arrêt anormal.
- [Écran désactivé en permanence] : passe au statut [Écran désactivé] à l'activation du mode DPM, Arrêt auto (15 min, 4 heures), Programmation heure d'arrêt ou Arrêt anormal, ou si le bouton Marche de la télécommande ou le bouton Désactivé de l'appareil est activé.
- [Compatible avec le réseau] : le projecteur est éteint, mais vous pouvez contrôler l'alimentation en interne via le réseau.

## **✓ REMARQUE**

- Pour faire basculer l'écran du mode [Écran désactivé] sur le statut Activé, vous devez activer le bouton **Power** ou **Input**, ou le bouton **MONITOR ON** de la télécommande.

## **[Temporisation d'allumage (0-250)]**

- Cette fonction permet d'éviter une surcharge en appliquant un allumage retardé lorsque plusieurs projecteurs sont allumés.
- Vous pouvez régler l'intervalle du retardateur entre 0 et 250 secondes.

## **[Statut d'allumage]**

- Permet de sélectionner l'état de fonctionnement du projecteur lorsque l'alimentation secteur est activée.
- Vous pouvez faire votre choix entre [Allumage], [STD (Veille)] et [LST (Dernier statut)].
- [Allumage] permet de maintenir le projecteur sous tension lorsque l'alimentation principale est activée.
- [STD (Veille)] permet de passer le projecteur en mode Veille lorsque l'alimentation principale est activée.
- [LST (Dernier statut)] permet de faire revenir le projecteur à son état antérieur.

## **[Wake-on-LAN (mode veille en réseau)]**

- Permet de définir si la fonction [Wake-on-LAN (mode veille en réseau)] doit être utilisée ou non.
- Vous pouvez définir la fonction sur Activé ou Désactivé pour chaque réseau filaire/sans fil.
- [Filaire] : lorsque la valeur est définie sur [Activé], la fonction [Wake-on-LAN (mode veille en réseau)] est activée, vous permettant de mettre le produit sous tension à distance via le réseau filaire.
- [Sans fil] : lorsque la valeur est définie sur [Activé], la fonction [Wake-on-LAN (mode veille en réseau)] est activée, vous permettant de mettre le produit sous tension à distance via le réseau sans fil.

### **[Historique des allumages/arrêts]**

Permet d'afficher l'historique d'activation/désactivation de l'alimentation de l'appareil.

### **[Démarrage Rapide +]**

Ce paramètre met le projecteur en mode veille lorsqu'il est éteint, ce qui permet d'utiliser les fonctions du projecteur plus rapidement lorsque vous le rallumez.

- Certains modèles ne sont pas pris en charge.
- L'activation de cette option peut augmenter la consommation d'énergie.

### **[Réseau]**

SETTINGS / ⚙️ → [Général] → [Réseau]

#### **[Connexion filaire (Ethernet)]**

- Connexion filaire : permet de connecter le projecteur à un réseau local (LAN) via le port LAN et de configurer les paramètres réseau. Prend uniquement en charge une connexion réseau câblée. Après avoir configuré une connexion physique, l'écran se connectera automatiquement sans aucun réglage sur la plupart des réseaux. Un nombre restreint de réseaux peuvent nécessiter le réglage des paramètres réseau d'affichage. Pour des informations détaillées, contactez votre fournisseur Internet ou consultez le manuel du routeur.
- 802.1X EAP : l'authentification basée sur la norme IEEE 802.1X est disponible pour la connexion filaire. Sélectionnez le type d'EAP souhaité ainsi que Authentification Phase 2, saisissez l'ID/le mot de passe enregistrés auprès du serveur d'authentification et appuyez sur le bouton CONNEXION pour essayer de vous connecter.

#### **[Connexion Wi-Fi]**

Si votre projecteur est configuré pour un réseau sans fil, vous pouvez afficher les réseaux Internet sans fil disponibles et vous y connecter.

- [Ajouter un réseau sans fil masqué] : vous pouvez ajouter un réseau sans fil en saisissant manuellement son nom.
- [Connexion via WPS PBC] : appuyez sur le bouton du routeur sans fil prenant en charge PBC pour vous connecter facilement au routeur.
- [Connexion via WPS PIN] : saisissez le code PIN dans la page Web du routeur sans fil prenant en charge le code PIN afin de vous connecter au routeur de façon simple.
- [Paramètres Wi-Fi avancés] : lorsqu'aucun réseau sans fil disponible n'est affiché à l'écran, vous pouvez vous connecter au réseau sans fil en saisissant directement les informations relatives au réseau.

### **[Téléchargement du certificat]**

- Permet de télécharger les certificats utilisés pour 802.1X EAP stockés sur un périphérique USB.
- Seule l'extension de fichier PEM peut être téléchargée.

---

### **✓ REMARQUE**

- Sur les modèles qui prennent en charge les dongles Wi-Fi, le menu Connexion réseau sans fil est activé uniquement lorsqu'un dongle Wi-Fi est connecté.
- Lorsque vous êtes connecté à un réseau qui prend en charge le protocole IPv6, vous pouvez sélectionner IPv4/IPv6 dans la connexion réseau filaire/sans fil. Cependant, la connexion IPv6 prend uniquement en charge la connexion automatique.

---

### **[SoftAP]**

Si vous configurez un SoftAP, vous pouvez connecter plusieurs appareils via une connexion Wi-Fi et utiliser l'accès Internet sans fil sans recourir à un routeur sans fil.

- Les fonctions SoftAP et Screen Share ne peuvent pas être utilisées simultanément.
- Sur les modèles qui prennent en charge les dongles Wi-Fi, le menu SoftAP est activé uniquement lorsqu'un dongle Wi-Fi est connecté au produit.
- Canal Wi-Fi : vous pouvez directement sélectionner un canal Wi-Fi.
- Informations de connexion SoftAP
  - SSID : un identifiant unique nécessaire pour établir une connexion Internet sans fil
  - Clé de sécurité : la clé de sécurité que vous saisissez pour vous connecter au réseau sans fil de votre choix
  - Nombre de périphériques connectés : affiche le nombre de périphériques actuellement connectés à votre projecteur via une connexion Wi-Fi. Jusqu'à 10 périphériques sont pris en charge.

---

**[Test ping]**

Vérifiez l'état de votre réseau avec le test ping.

**[Contrôle des ports]**

Les ports non utilisés peuvent être bloqués à des fins de sécurité du réseau.

**[Domaine de connexion]**

Changez de domaine pour vérifier la connexion réseau.

**REMARQUE**

- Un redémarrage est recommandé pour que les paramètres s'appliquent correctement.
-

### Conseils pour les paramètres réseau

- Utilisez un câble LAN standard (Cat5 ou supérieur avec un connecteur RJ45) avec cet écran.
- La réinitialisation du modem ou du routeur peut permettre de résoudre de nombreux problèmes de connexion réseau pendant la configuration. Après avoir connecté l'écran au réseau local, éteignez et/ou déconnectez rapidement le câble d'alimentation du routeur du réseau local ou le modem câble, puis rallumez et/ou rebranchez le câble d'alimentation.
- Selon votre fournisseur de services Internet (FSI), le nombre de périphériques pouvant recevoir le service INTERNET peut être limité par les conditions générales de service applicables. Pour plus d'informations, contactez votre FSI.
- LG décline toute responsabilité en cas de dysfonctionnement de l'écran ou des fonctions de connexion à Internet en raison d'erreurs/de dysfonctionnements de communication associés à votre connexion Internet, ou à un autre équipement connecté.
- LG n'est pas responsable des problèmes de connexion INTERNET.
- Si la vitesse de connexion réseau n'est pas suffisante pour le contenu auquel vous souhaitez accéder, il se peut que les résultats ne correspondent pas à vos attentes.
- Il est possible que certaines opérations de connexion INTERNET soient impossibles en raison de certaines restrictions définies par votre fournisseur de services Internet (FSI).
- Vous êtes responsable des frais facturés par votre fournisseur de services Internet, y compris, des frais de connexion.

### ✓ REMARQUE

- Si vous souhaitez accéder à Internet directement sur votre écran, la connexion INTERNET doit être activée.
- Si vous ne pouvez pas accéder à Internet, vérifiez l'état du réseau à partir d'un PC branché sur votre réseau.
- Pour utiliser Paramètres réseau, vérifiez le câble LAN ou assurez-vous que le protocole DHCP du routeur est bien activé.
- Si vous n'avez pas terminé les paramétrages réseau, il se peut que celui-ci ne fonctionne pas correctement.

### ⚠ MISE EN GARDE

- Ne connectez pas de câble de téléphone modulaire au port LAN.
- Comme il existe plusieurs méthodes de connexion, suivez les conseils de votre opérateur téléphonique ou de votre fournisseur de services Internet.
- Le menu Paramètres réseau ne sera disponible qu'une fois la connexion de l'affichage à un réseau physique réalisée.

**Conseils pour le paramétrage du réseau sans fil**

- Le réseau sans fil peut être affecté par des interférences si un autre appareil, par exemple un téléphone sans fil, un appareil Bluetooth ou un four à micro-ondes, utilise la fréquence 2,4 Ghz. Des interférences peuvent également être causées par un appareil qui utilise la fréquence 5 Ghz, comme les périphériques Wi-Fi.
- Le service de réseau sans fil peut également fonctionner lentement selon l'environnement sans fil existant.
- Certains appareils peuvent avoir un accès restreint au réseau si des réseaux domestiques locaux sont activés.
- Pour effectuer une connexion à un routeur sans fil, le routeur utilisé doit prendre en charge les connexions sans fil et la fonction de connexion sans fil doit également être activée. Contactez le fabricant du routeur pour savoir si celui-ci prend en charge les connexions sans fil.
- Pour vous connecter à un routeur sans fil, vérifiez le SSID et les paramètres de sécurité du routeur sans fil. Reportez-vous au guide de l'utilisateur du routeur pour connaître le SSID et les paramètres de sécurité du routeur sans fil.
- Le projecteur peut ne pas fonctionner correctement si l'équipement réseau (routeur filaire/sans fil, hub, etc.) n'est pas correctement configuré. Assurez-vous de connecter les appareils correctement en vous reportant à leur guide de l'utilisateur avant de configurer la connexion réseau.
- La méthode de connexion peut varier en fonction du fabricant du routeur sans fil.

**[Accord de l'utilisateur]**

**SETTINGS** /  → [Général] → [Accord de l'utilisateur]

Vérifiez les termes et conditions ou indiquez si vous les acceptez ou non.

**[Guide audio]**

**SETTINGS** /  → [Général] → [Guide audio]

Si [Guide audio] est réglé sur [Activé], des guides audio seront fournis dans diverses situations, par exemple lorsque vous réglez le volume ou modifiez les paramètres et les signaux d'entrée.

- [Vitesse] : Réglez la vitesse du guide vocal.
- [Volume] : Réglez le volume du guide vocal.
- [Ton] : Réglez le ton du guide vocal.
- Cette fonctionnalité n'est disponible que dans certaines langues.
- Certains modèles ne sont pas pris en charge.
- Les éléments pouvant être configurés varient selon le modèle.
- Cette fonctionnalité est destinée aux utilisateurs malvoyants.

## [Paramètres avancés]

SETTINGS / ⚙️ → [Général] → [Paramètres avancés]

### [Balise]

- Cette option permet d'activer BLE Beacon, l'une des fonctionnalités du Bluetooth 4.0.
- Mode Balise (activer/désactiver) : permet d'activer la fonction Balise.
- Les fonctions de signalisation Signalisation LG/iSignalisation/Eddystone sont prises en charge.
- iBeacon (iSignalisation)
  - UUID signalisation (hex) : définit le numéro UUID.
    1. Champ1 : valeur hexadécimale 4 octets (8 chiffres)
    2. Champ2 : valeur hexadécimale 2 octets (4 chiffres)
    3. Champ3 : valeur hexadécimale 2 octets (4 chiffres)
    4. Champ4 : valeur hexadécimale 2 octets (4 chiffres)
    5. Champ5 : valeur hexadécimale 6 octets (12 chiffres)
  - Majeure (0-65535) : définit la valeur Majeure.
  - Mineure (0-65535) : définit la valeur Mineure.
- Eddystone
  - Cadre : définit l'UUID ou l'URL.
- 1. Définition de la méthode URL
  - UUID signalisation (hex) : définit le numéro UUID.
    - 1 - Champ1 : valeur hexadécimale 10 octets (20 chiffres)
    - 2 - Champ2 : valeur hexadécimale 6 octets (12 chiffres)
- 2. Définition de la méthode URL
  - Préfixe URL : permet de définir le préfixe de l'URL.
  - Suffixe URL : permet de définir le suffixe de l'URL.
  - URL : saisissez la partie de l'URL qui exclut le préfixe et le suffixe.
  - La longueur de chaîne URL est limitée à 15 caractères.
- Bouton [Vérifier] : bouton utilisé pour terminer et appliquer les paramètres de balise.



### REMARQUE

- Certains modèles ne prennent pas en charge les services de filtrage en arrière-plan dans iOS.
- Un redémarrage est recommandé pour que les paramètres s'appliquent correctement.
- La valeur UUID est le nombre exact de chiffres hexadécimaux qui doit être saisi.
- La distance à la balise peut varier en fonction de l'appareil.
- La distance à la balise peut varier en fonction de l'application utilisée sur l'appareil.
- La fonction Balise est affectée par les ondes radio car elle utilise la technologie Bluetooth à basse consommation (BLE). Elle peut ne pas fonctionner correctement si la plage de fréquence n'est pas d'environ 2,4 GHz.
- Lorsque vous paramétrez iSignalisation, la valeur de LG Beacon est définie pour être identique à celle d'iSignalisation. Toutefois, le paramètre LG Beacon ne sera pas fourni séparément.



## **[Interface de contrôle]**

Les appareils connectés à l'écran peuvent être contrôlés par le biais de l'interface.

- [Contrôle d'alimentation PC] : permet de contrôler l'alimentation du PC lorsque vous allumez et éteignez l'écran.
  - [Désactiver] : permet de désactiver l'option [Contrôle d'alimentation PC].
  - [Synchronisation (Activé)] : configure l'alimentation PC pour qu'elle soit activée quand l'écran est allumé.
  - [Synchronisation (Activé/Désactivé)] : configurez l'alimentation PC de façon à ce qu'elle s'active lors de la mise sous tension de l'écran et se désactive lorsqu'il est éteint.
- [Sélection de l'interface de commande] : sélectionnez le chemin de communication série entre l'écran et les périphériques connectés.
  - Certains modèles ne sont pas pris en charge.
  - [Affichage] : communication série disponible via un terminal IN RS-232C de l'écran.
  - [HDBaseT] : communication série disponible avec l'écran par le biais d'un équipement HDBaseT.

### **✓ REMARQUE**

- Selon le modèle, cette fonctionnalité peut se nommer [Commande PC].
- Certains modèles ne sont pas pris en charge.
- Le sous-menu de [Sélection de l'interface de commande] peut varier selon l'interface prise en charge.
- Les produits PC prenant en charge le contrôle de l'alimentation sont les modèles MP500/MP700. Vous devrez les acheter séparément si nécessaire.
- Si vous modifiez l'option [Sélection de l'interface de commande], il se peut que la fonction [SYNCHRONISATION RS-232C] de [Mode de synchronisation] soit restreinte.
  - Selon le modèle

## **[Image de fond]**

Cette fonction vous permet de paramétrer l'image d'arrière-plan par défaut.

- [Image du logo d'initialisation] : permet de modifier l'image qui apparaît lorsque l'appareil démarre. Si vous réglez cette option sur Désactivé, aucune image n'apparaît lorsque l'appareil démarre. Permet de télécharger ou d'initialiser un fichier image sur le périphérique de stockage.
- [Aucun signal image] : permet de modifier l'image qui apparaît lorsqu'aucun signal n'est présent. Si vous réglez cette option sur Désactivé, aucune image n'apparaît lorsqu'aucun signal n'est présent. Permet de télécharger ou d'initialiser un fichier image sur le périphérique de stockage.

### **✓ REMARQUE**

- Pour télécharger une image, vous devez créer un dossier nommé « LG\_MONITOR » ou « lg\_monitor » dans la mémoire externe (USB) et y placer l'image.
- Formats de fichier image pris en charge : « BMP », « JPG »

**[Gestionnaire d'entrée]**

Vous pouvez définir l'étiquette DTV ou PC pour chaque source d'entrée externe.

**[Configuration de SIMPLINK]**

- Lorsque [Configuration de SIMPLINK] est réglé sur [Activé], vous pouvez utiliser le lien SIMPLINK fourni par le projecteur LG.
- [ID du périphérique] : permet de définir l'ID de l'appareil connecté via un câblage CEC. Vous pouvez choisir une valeur comprise entre [Tout] et [E].
- [Veille] : permet de définir le scénario pour l'envoi et la réception de la commande OpStandBy (0x0c). Les scénarios détaillés sont les suivants :

	Transmission	Réception
Tous	O	O
Envoyer uniquement	O	X
Recevoir uniquement	X	O

**[Crestron]**

(Selon le modèle)

**[Crestron Connected] Version 1**

- Cette fonction permet la synchronisation avec les applications fournies par Crestron.
- [Serveur] : ce menu permet de définir l'adresse IP du serveur pour la connexion réseau avec celui-ci (équipement fourni par Crestron).
- [Port] (1024-65535) : ce menu permet de définir le port pour la connexion réseau avec le serveur. Le numéro du port par défaut est 41794.
- [ID d'adresse IP] (3-254) : ce menu permet de définir un identifiant unique pour la synchronisation avec l'application.

**[Crestron Connected] Version 2**

- L'état de connexion du type de serveur doit être indiqué par des images et du texte. (Déconnecté, Connexion, Connecté)
- [Type] : Vous pouvez sélectionner le type de serveur auquel vous souhaitez vous connecter (Désactivé, Control System, Virtual Control, Fusion)
- [CONNECTER] : Si vous appuyez une fois sur ce bouton, un moniteur essaie de se connecter au serveur et le texte du bouton devient [DÉCONNECTER]. Dans ce cas, les éléments supérieurs sont immuables. Pour déconnecter et modifier les éléments supérieurs, il est nécessaire d'appuyer à nouveau sur ce bouton.
- Informations pour se connecter au serveur
  - [Type] : Control System
    - [Serveur] : entrez les informations IP du serveur
    - [Port] : entrez les informations de port pour le serveur
    - [ID d'adresse IP] : identifiant unique qui distingue l'équipement Crestron du serveur
  - [Type] : Virtual Control
    - [ID de salle] : identifiant unique qui distingue la salle du serveur. Si l'[ID d'adresse IP] est le même, mais que l'[ID de salle] est différent, le serveur le reconnaît comme un équipement Crestron différent.
    - Les valeurs [Serveur], [Port], [ID d'adresse IP] sont identiques à celles du serveur de type Control System.

- [Type] : Fusion
- [Méthode] : la direction de la connexion peut être sélectionnée. ([L'appareil vers Fusion], [Fusion vers l'appareil])
- [L'appareil vers Fusion]: indique comment se connecter au serveur depuis le moniteur.
  - [URL]: IP du serveur
  - [Port]: port de serveur
  - [Fusion vers l'appareil] : indique comment se connecter au moniteur depuis le serveur.
- [Découverte automatique]: possibilité de localiser d'autres équipements Crestron dans le réseau.
- [SSL]: la sécurité de la communication avec le serveur peut être établie. Les éléments suivants sont significatifs uniquement si l'option [SSL] est activée.
  - [Utilisateur], [Mot de passe]: lorsque la fonction [Authentification] est activée sur le serveur, vous devez saisir des valeurs pour [Utilisateur] et [Mot de passe] afin de vous connecter au serveur.
  - [Vérifier le certificat]: fonctionnalité permettant de vérifier si un certificat installé sur un serveur est valide. S'il n'est pas valide, la connexion au serveur est refusée.
  - [Téléchargement du certificat]: Le certificat doit être stocké dans le moniteur pour exécuter la fonction [Vérifier le certificat]. Seuls les certificats avec les extensions .pem et .crt dans le répertoire racine USB sont reconnus et peuvent être ajoutés ou supprimés via le menu. Tous les certificats stockés au moment de l'opération [Réinitialisation aux paramètres d'usine] sont supprimés.

### **[LG promota]**

Cette fonctionnalité permet de connecter l'application promota à un appareil mobile.

Pour plus d'informations sur son utilisation, veuillez consulter le site Web promota (<https://www.promota.net/>).

La fonction Autorun application promota exécute automatiquement promota après le démarrage.

# Écran

## [Mode Image]

SETTINGS / ⚙️ → [Affichage] → [Mode Image]

### [Mode]

Cette fonction vous permet de choisir le mode image optimal pour votre environnement d'installation.

- [Centre commercial/QSR], [Transport], [Éducation], [Jeux], [Gouv./Société] : permet d'afficher l'image de façon optimale en fonction de l'environnement d'installation.
- [Général] : l'image s'affiche avec un niveau de contraste, de luminosité et de netteté standard.
- [Expert], [Étalonnage] : permet à un expert, ou à n'importe quel amateur d'images de haute qualité de régler manuellement l'image pour obtenir une qualité optimale.
- [Hôpital] : mode de paramétrage d'image optimisé pour les images médicales.



### REMARQUE

- [Mode Image] vous permet de sélectionner différents types qui peuvent varier en fonction du signal d'entrée ou du modèle.
- [Expert] est une option qui permet à un expert d'affiner la qualité de l'image à l'aide d'une image spécifique. Cette méthode n'est donc pas forcément efficace pour une image normale.
- Lors du changement de [Mode Image], l'ouverture de l'objectif peut varier et émettre un son, ce qui est normal.
  - Selon le modèle

### [HDR]

Cette fonction vous permet de choisir le mode image optimal pour votre environnement d'installation.

- [Centre commercial/QSR] : améliore l'image en augmentant le contraste, la luminosité et la netteté.
- [Général] : Dans un environnement de visionnage standard, cette option affiche un écran vous permettant de mieux voir la richesse et la luminosité du contenu HDR.
- [Gouv./Société] : l'écran est plus lumineux et plus clair que l'écran en mode Général.
- [Éducation] : Image adaptée à l'éducation.
- [Jeux] : image adaptée au jeu sur écran.

## **[Détails de configuration]**

- [Contraste] : permet de régler la différence entre les zones claires et sombres de l'image. Plus la valeur est proche de 100, plus le contraste est élevé.
- [Luminosité] : permet de régler la luminosité globale de l'écran. Plus la valeur est proche de 100, plus la luminosité de l'écran est élevée.
- [Netteté] : permet de régler la netteté des contours des objets. Plus la valeur est proche de 50, plus les contours deviennent nets.
- [Couleur] : permet d'adoucir ou de foncer les teintes qui s'affichent à l'écran. Plus la valeur est proche de 100, plus les couleurs deviennent foncées.
- [Teinte] : permet de régler l'équilibre entre les niveaux de rouge et de vert affichés à l'écran. Plus la valeur se rapproche de Rouge 50, plus la couleur sera rouge. Plus la valeur se rapproche de Vert 50, plus la couleur sera verte.
- [Température de couleur] : plus vous définissez une couleur de température élevée, plus les couleurs apparaîtront froides à l'écran. Plus vous définissez une température de couleur basse, plus les couleurs apparaîtront chaudes à l'écran.
- [Contrôles avancés] / [Contrôles expert] : permet de personnaliser les options avancées.
  - [Contraste dynamique] : permet d'optimiser le contraste entre les zones claires et sombres de l'écran en fonction de la luminosité de l'image.
  - [Résolution élevée] : permet d'améliorer la netteté des zones de l'écran qui sont floues ou à peine reconnaissables.
  - [Gamme de couleurs] : permet de sélectionner la plage de couleurs disponible.
  - [Couleur dynamique] : permet de régler la teinte et la saturation de l'image pour la rendre plus vive et dynamique.
  - [Gamma] : permet de régler les paramètres de gamma pour compenser la luminosité du signal d'entrée.
  - [Balance des blancs] : permet de régler la fidélité globale des couleurs de l'écran selon vos préférences. En mode Expert, vous pouvez ajuster l'image à l'aide des options Méthode/Modèle.
  - [Système de gestion des couleurs] : Les experts utilisent le système de gestion des couleurs lorsqu'ils règlent les couleurs à l'aide du modèle de test. Le système de gestion des couleurs vous permet de faire des ajustements en choisissant parmi 6 espaces couleurs différents (Rouge/Jaune/Bleu/Cyan/Magenta/Vert) sans que cela n'affecte les autres couleurs. Dans une image normale, vous ne remarquerez peut-être pas les changements de couleur que vous avez effectués.
  - [Mappage ton dynamique] : Adapte les paramètres de contraste en fonction de la luminosité de l'image du contenu HDR.

- [Options d'image] : permet de personnaliser les options de l'image.
  - [Réduction du bruit] : permet de supprimer les points qui apparaissent de façon aléatoire afin de rendre l'image plus nette.
  - [Réduction du bruit MPEG] : permet de réduire le bruit généré par le processus de création d'un signal vidéo numérique.
  - [Dégradés fluides] : réduit les irrégularités en forme de marches sur les bords de l'image, ce qui permet d'obtenir un affichage fluide.
  - [Niveau noir] : permet de régler la luminosité et le contraste de l'écran en réglant le niveau de noir de l'écran. (Paramètres recommandés en fonction des signaux d'entrée : RVB de 0 à 255 : Élevé, RVB de 16 à 235 : Bas, YCbCr : Bas)
  - [Cinéma véridique] : permet d'optimiser l'image pour lui donner un aspect cinématographique.
  - [TruMotion] : réduit les tremblements et la rémanence de l'image pouvant survenir avec des images en mouvement. (Si vous définissez l'option [Rotation de l'entrée externe], cette fonction n'est pas disponible.)
- [Appliquer à toutes les entrées] : copie la valeur actuelle du menu de paramétrage détaillé vers l'intégralité de l'entrée et s'applique uniquement au mode d'image sélectionné.
- [Réinitialisation] : permet de réinitialiser les paramètres d'image. Dans la mesure où les paramètres d'image sont réinitialisés en fonction du mode d'image du projecteur, veuillez sélectionner le mode d'image avant de réinitialiser les paramètres d'image.

## **[Format de l'image]**

**SETTINGS / ⚙** → [Affichage] → [Format de l'image]

Cette fonction vous permet de modifier la taille de l'image pour l'afficher dans sa résolution optimale.

- [Plein écran] : permet d'étirer l'image pour remplir l'écran.
- [Original] : permet d'afficher l'image dans sa résolution d'origine.

## **[Rotation]**

**SETTINGS / ⚙** → [Affichage] → [Rotation]

### **[Rotation de l'écran]**

- Cette fonction permet d'effectuer une rotation de l'écran dans le sens horaire.
- Vous pouvez régler cette fonction sur Désactivé/90/180/270.
- Lorsqu'elle est réglée sur Désactivé, cette fonction est désactivée.
- Nous conseillons d'utiliser du contenu conçu pour être affiché en mode portrait.
- Lorsque la rotation d'écran est activée, le mode PIP du multi-écran n'est pas disponible.

### **[Rotation de l'entrée externe]**

- Cette fonction permet d'effectuer une rotation de l'écran dans le sens horaire.
- Vous pouvez régler cette fonction sur Désactivé/90/180/270.
- L'activation de la rotation de l'entrée externe (90 ou 270) redimensionne la vidéo pour qu'elle soit en mode [Écran large] pour le paramètre ARC.
- Si [Rotation de l'entrée externe] est activée lors de l'utilisation de WiDi, la position du curseur de la souris peut ne pas s'afficher correctement.
- Veuillez noter que la dégradation de la qualité de l'image qui se produit lorsque vous activez l'option [Rotation de l'entrée externe] pendant l'utilisation d'une entrée externe n'a rien à voir avec le produit en lui-même.

## [Paramètres avancés]

SETTINGS / ⚙️ → [Affichage] → [Paramètres avancés]

### [ULTRA HD Deep Colour]

Si vous connectez un périphérique HDMI ou DP à l'un des ports réglables Deep Color, vous pouvez choisir entre UHD Deep Color On (6G) ou Off (3G) dans le menu des paramètres UHD Deep Color.

Si un problème de compatibilité se produit avec une carte graphique lorsque l'option Deep Colour est définie sur Activé à 3840 x 2160 à 60 Hz, remettez l'option Deep Colour sur Désactivé.

- Les caractéristiques techniques HDMI et DP peuvent varier en fonction du port d'entrée. Vérifiez les caractéristiques techniques de chaque appareil avant de le connecter.
- Le port d'entrée HDMI 1, 2 est très bien adapté aux vidéos haute résolution de type 4K@60 Hz (4:4:4, 4:2:2). Toutefois, les fonctions vidéo ou audio peuvent ne pas être prises en charge selon les caractéristiques techniques de l'appareil externe. Si c'est le cas, veuillez connecter l'appareil à un port HDMI différent.
- Cette fonction peut ne pas être disponible sur certains modèles.

### [Contrôle automatique du paramètre Average Picture Level]

Il est possible d'utiliser le contrôle de qualité d'image d'après l'APL (Average Picture Level) de l'image d'entrée du projecteur.

Lorsque vous utilisez le projecteur comme mur vidéo, il est recommandé de désactiver cette fonction pour éviter une différence de qualité d'image entre les projecteurs. (Selon le modèle)

---

#### ✓ REMARQUE

- Rétablissez les paramètres par défaut en cliquant sur [Administration] > [Réinitialisation aux paramètres d'usine].
-



### **[Économie d'énergie]**

- [Réglage de la luminosité] : permet de régler la luminosité de l'écran pour économiser l'énergie.
  - Minimum/Moyen/Maximum : permet d'utiliser la fonction d'économie d'énergie selon le niveau d'économie d'énergie spécifié pour le projecteur.



#### **REMARQUE**

- Rétablissez les paramètres par défaut en cliquant sur [Administration] > [Réinitialisation aux paramètres d'usine].

### **[Contenu IT HDMI]**

Permet de régler la fonction Contenus informatiques HDMI.

- [Désactivé] : permet de désactiver la fonction Contenus informatiques HDMI.
- [Activé] : permet d'activer la fonction Contenus informatiques HDMI.

Cette fonction permet de modifier automatiquement le mode d'image du projecteur selon les informations de contenus HDMI lorsqu'un signal HDMI entrant est détecté.

Même si le mode d'image du projecteur a été modifié par la fonction Contenus informatiques HDMI, vous pouvez à nouveau modifier le mode d'image manuellement.

Comme ce menu a une priorité plus élevée que le mode d'image défini par l'utilisateur, le mode d'image existant sera modifié lorsque le signal HDMI est modifié.

# Son

## **[Mode du son]**

**SETTINGS** /  → [Son] → [Mode du son]

## **[Mode du son]**

La meilleure qualité de son est sélectionnée automatiquement en fonction du type de vidéo que vous regardez.

- [Standard] : ce mode est adapté à tout type de contenus.
- [Cinéma] : permet d'optimiser le son pour le visionnage de films.
- [Voix nette III] : améliore les voix afin qu'elles puissent être entendues plus clairement.
- [Sport] : permet d'optimiser le son pour le visionnage d'émissions sportives.
- [Musique] : permet d'optimiser le son pour l'écoute de musique.
- [Jeux] : permet d'optimiser le son pour les jeux vidéo.

## **[Balance]**

- [Balance] : permet de régler le volume de sortie pour le haut-parleur gauche et le haut-parleur droit.

## **[Équaliseur]**

- [Équaliseur] : permet de régler manuellement le son à l'aide de l'équaliseur.

## **[Réinitialisation]**

- [Réinitialisation] : permet de réinitialiser les paramètres de son.

**[Sortie son]****SETTINGS / ⚙️** → [Son] → [Sortie son]

- [Haut-parleur principal] : vous pouvez restituer le son par l'intermédiaire du haut-parleur interne du projecteur ou d'un haut-parleur externe qui lui est connecté.
  - [Utiliser le son du haut-parleur] : vous permet d'activer et de désactiver le haut-parleur. Si vous utilisez un périphérique audio externe, désactiver cette fonction vous permet de lire le son uniquement via celui-ci.
- [HDMI ARC] : permet au son du projecteur d'être émis via un périphérique audio externe connecté à la prise HDMI (ARC). Cette option est activée lorsque SIMPLINK est réglé sur Activé.
- [LG Sound Sync/Bluetooth] : permet de connecter des périphériques audio Bluetooth ou des casques Bluetooth sans fil au projecteur pour bénéficier d'un son plus riche aisément.

**✓ REMARQUE**

- Il est possible que certains périphériques récemment connectés tentent automatiquement de se reconnecter au projecteur lorsqu'il est allumé.
- Nous vous recommandons de définir les périphériques audio LG qui prennent en charge LG Sound Sync en mode de téléviseur LG ou en mode LG Sound Sync avant de les connecter.
- Appuyez sur Sélection de périphérique pour afficher les périphériques qui sont ou qui peuvent être connectés et pour connecter d'autres périphériques.
- Vous pouvez utiliser la télécommande du projecteur pour régler le volume du périphérique connecté.
- Si votre périphérique audio ne parvient pas à établir la connexion, vérifiez s'il est activé et disponible pour établir la connexion.
- Selon son type, l'appareil Bluetooth peut ne pas se connecter correctement ou présenter un comportement anormal (vidéo et piste audio désynchronisées, par exemple).
- Le son peut être saccadé ou la qualité sonore altérée si :
  - L'appareil Bluetooth est trop éloigné du projecteur.
  - Il y a un objet placé entre l'appareil Bluetooth et le projecteur.
  - L'appareil Bluetooth est utilisé avec un équipement émettant des ondes radio, comme un four à micro-ondes ou un routeur LAN sans fil.

## [Sortie audio]

**SETTINGS / ⚙️** → [Son] → [Sortie audio]

- [Désactivé] : désactive l'utilisation de [Sortie audio]. (Pas de restitution du son.)
- [Variable] : vous pouvez spécifier une plage de sortie pour le périphérique audio externe connecté au projecteur et régler le volume dans cette plage. Vous pouvez changer le volume d'un périphérique audio externe dans la plage de 0 à 100 (celle du haut-parleur du projecteur). Cependant, il peut y avoir une différence au niveau du volume réel restitué.
- [Fixe] : permet de définir un niveau de sortie audio fixe pour les périphériques audio externe.
  - En l'absence d'entrée externe, aucun son externe n'est restitué.
  - Le niveau de sortie audio variable 100 est identique au niveau de sortie audio fixe.

## [Réglage sync. AV]

**SETTINGS / ⚙️** → [Son] → [Réglage sync. AV]

Cette fonction permet de régler le minutage audio pour synchroniser la vidéo et la piste audio.

- [Réglage sync. AV] : vous pouvez régler cette fonction sur [Activé/Désactivé].
- [Haut-parleur principal] (0-60) : permet d'ajuster la synchronisation du son à partir des haut-parleurs principaux. Plus le nombre est élevé, plus la sortie vocale est lente par rapport à la valeur par défaut.
- [Bypass] : les signaux de diffusion ou le son des périphériques externes sont diffusés sans retard audio. Le son peut être en avance sur l'image, car l'image prend un certain temps pour apparaître à l'écran du projecteur.
- [HDMI ARC] (0-60) : permet d'ajuster la synchronisation du son à partir du port HDMI ARC. Plus le nombre est élevé, plus la sortie vocale est lente par rapport à la valeur par défaut.

## [Sortie audio numérique]

**SETTINGS / ⚙️** → [Son] → [Sortie audio numérique]

Vous permet de configurer les paramètres d'exportation du son numérique.

- **SETTINGS / ⚙️** → [Son] → Peut être réglé si [Sortie son] est Numérique optique/HDMI ARC.
- La sortie des effets sonores peut ne pas fonctionner si vous utilisez Pass Through.
- Le codec transmis à l'appareil peut différer du codec du signal d'entrée.

	Entrée audio	Sortie audio numérique
<b>Auto/Pass Through</b>	Dolby Digital Plus	Dolby Digital
	Dolby Digital	Dolby Digital
	AAC (Médias)	Dolby Digital
	AAC	Dolby Digital
	HE-AAC	Dolby Digital
	MPEG	PCM
<b>PCM</b>	Tous	PCM

# Administration

## [Mode de verrouillage]

SETTINGS / ⚙ → [Administration] → [Mode de verrouillage]

## [Verrouillage du tableau de bord d'accueil]

Lorsque vous définissez le verrouillage du tableau de bord d'accueil, vous pouvez limiter les modifications dans les paramètres du tableau de bord d'accueil.

## [Verrouillage USB]

Cette fonction vous permet de configurer la fonction de verrouillage USB pour interdire toute modification des paramètres ou du contenu.

## [Verrouillage OSD]

Cette fonction vous permet de configurer la fonction de verrouillage OSD pour interdire toute modification des paramètres ou du contenu.

- Appuyez sur le bouton Paramètres et maintenez-le enfoncé pendant au moins 10 secondes, puis saisissez le mot de passe pour accéder au menu de paramètres dans Verrouillage OSD.

## [Verrouillage du récepteur infrarouge]

- Si vous définissez cette fonction sur [Désactivé (Normal)], vous pouvez utiliser la télécommande.
- Si vous définissez cette fonction sur [Activé (Touche d'allumage uniquement)], vous pouvez seulement utiliser cette touche.
- Si vous définissez cette fonction sur [Activé (Bloquer tout)], vous ne pouvez pas utiliser la télécommande. (Cependant, la fonction de mise sous tension est disponible.)
- Appuyez sur le bouton Paramètres pendant au moins 10 secondes, puis saisissez le mot de passe pour accéder au menu de paramètres dans Verrouillage opération IR.

## [Verrouillage de la touche locale]

Cette fonctionnalité vous permet de configurer la fonction Fonctionnement des boutons du moniteur Verrouiller pour interdire toute modification des paramètres ou du contenu.

- Si vous définissez cette fonction sur [Désactivé (Normal)], vous pouvez utiliser les touches locales du projecteur.
- Si vous définissez cette fonction sur [Activé (Touche d'allumage uniquement)], vous pouvez seulement utiliser cette touche. (Si vous utilisez un joystick, appuyez sur une touche du projecteur et maintenez-la enfoncée pour allumer/éteindre le projecteur.)
- Si vous définissez cette fonction sur [Activé (Bloquer tout)], vous ne pouvez pas utiliser les touches locales. (Cependant, la fonction de mise sous tension est disponible.)

### **[Verrouillage Wi-Fi]**

Cette fonction vous permet d'activer ou de désactiver la fonction Wi-Fi.

### **[Verrouillage ScreenShare]**

- [Activé] : cette fonctionnalité vous permet de désactiver le partage d'écran.
- [Désactivé] : cette fonctionnalité vous permet d'activer le partage d'écran.
- [Désactivé (PIN)] : cette fonctionnalité vous permet d'utiliser le partage d'écran à l'aide d'un code PIN. Si la valeur Verrouillage Screen Share est modifiée, la fonction n'est pas appliquée sans un redémarrage.

### **[Modifier le mot de passe]**

Cette fonction vous permet de définir le mot de passe à saisir pour accéder au menu d'installation. (Mot de passe par défaut : 000000)

- 1 Saisissez votre mot de passe actuel.
- 2 Saisissez un mot de passe à 6 chiffres.
- 3 Saisissez à nouveau le mot de passe dans le champ Confirmer le mot de passe et validez.

### **[Paramètres de l'entreprise]**

- Saisissez le code de votre compte société pour appliquer les paramètres d'entreprise correspondants.
- La saisie de votre code réinitialise le projecteur pour appliquer les paramètres d'entreprise correspondants.
- Cette fonction n'est pas activée si un code a déjà été saisi.

## [Réinitialisation aux paramètres d'usine]

Initialise l'ensemble des paramètres dans [Paramètre] et dans les dossiers du stockage interne.

Les exceptions sont la valeur de gain RVB du mode [Étalonnage], [Assistant d'installation] ([MUR VIDÉO] > [Mode mosaïque], [Paramètre du mode Mosaïque]) et les éléments [Paramétrage du serveur] de [Paramètres rapides] et [Définir l'ID] de [Général]. (Selon le modèle)

---

### ✓ REMARQUE

- Il conserve les réglages existants, car le bouton marche/arrêt dans le menu Utilisateur a uniquement une incidence sur le statut actif/inactif du sous-menu.
  - Les éléments [Focus], [Zoom], [Déplacement horizontal] et [Déplacement Vertical] qui peuvent être réglés par la touche **LENS** de la télécommande et le produit sont des éléments d'exception à [Réinitialisation aux paramètres d'usine], et leurs paramètres existants seront conservés.
    - Certains modèles ne sont pas pris en charge.
-



# GESTIONNAIRE DE CONTENU

## Connexion Web

- Différentes fonctions sont prises en charge en fonction du produit.

Ce projecteur offre une fonction vous permettant d'accéder au Gestionnaire de contenu sur votre PC ou sur votre appareil mobile.

- Il propose les menus Gestionnaire de contenu, Group Manager 2.0, Gestionnaire de contrôle, Déconnexion et Modification du mot de passe.
- URL : *https://set*, IP :3777
- Mot de passe par défaut : (Numéro de série) + LGe12#  
Par exemple, si le numéro de série est ABCD123456789, entrez ABCD123456789LGe12# comme mot de passe.
- Le numéro de série se trouve sur l'étiquette apposée sur le produit ou dans **SETTINGS** /  → [Général] → menu [Informations sur le système].

### MISE EN GARDE

- Résolutions prises en charge (ce programme est optimisé pour les résolutions suivantes) :
  - PC: 1920 x 1080 / 1280 x 1024
  - Mobile : 360 x 640 (1440 x 2560, 1080 x 1920), DPR
- Navigateurs pris en charge (ce programme est optimisé pour les navigateurs suivants) :
  - Chrome 56 ou version plus récente (recommandé)

## Gestionnaire de contenu

### [Lecteur]

HOME /  →  (Lecteur)

La fonction de lecteur de l'application Gestionnaire de contenu vous permet de lire et de gérer le contenu de vidéos, d'images, de modèles, SuperSign et de listes de lecture en mode intégré.

### [Lecture continue]

- 1 Sélectionnez le type de contenu dans l'onglet de gauche, puis sélectionnez le contenu souhaité.
- 2 Cliquez sur [Lecture] dans le coin supérieur droit de l'écran et profitez du contenu sélectionné.

### [Exporter]

- 1 Sélectionnez le type de contenu dans l'onglet de gauche, puis cliquez sur [Exporter] dans le coin supérieur droit de l'écran.
- 2 Sélectionnez le contenu que vous souhaitez exporter.
- 3 Cliquez sur [Copier]/[Move] dans le coin supérieur droit de l'écran et sélectionnez le périphérique vers lequel exporter le contenu. (Si vous avez sélectionné un fichier de contenu stocké sur le périphérique cible, il n'est pas traité.)
- 4 Vous pouvez remarquer que le contenu a été déplacé/copié sur le périphérique.

**[Supprimer]**

- 1 Sélectionnez le type de contenu souhaité dans l'onglet de gauche, puis cliquez sur [Supprimer] dans le coin supérieur droit de l'écran.
- 2 Sélectionnez le fichier que vous souhaitez supprimer.
- 3 Cliquez sur [Supprimer] dans le coin supérieur droit de l'écran.
- 4 Vous pouvez remarquer que le contenu a été supprimé.

**[FILTRE/TRIER]**

- 1 Cliquez sur [FILTRE/TRIER] dans le coin supérieur droit de l'écran.
- 2 1) Choisissez le critère de tri souhaité pour trier les fichiers de contenu par nom de fichier ou par ordre de lecture (le dernier fichier lu figure en tête de liste).  
2) Pour afficher uniquement le contenu stocké sur le périphérique souhaité, filtrez les fichiers de contenu par périphérique.  
3) Pour afficher uniquement le contenu du type souhaité, filtrez les fichiers de contenu par type de contenu.

**[CRÉER UNE LISTE DE LECTURE]**

Lorsque vous créez une liste de lecture, les noms des fichiers qui la composent ne doivent contenir aucun des caractères interdits dans les noms de fichiers sous Windows, par exemple, \, /, ;, \*, ?, ", <, > et |. En outre, si la liste de lecture contient des fichiers de contenu dont les noms incluent de tels caractères, vous ne pouvez pas la déplacer ou la copier.

- 1 Sélectionnez [Liste de lecture] dans l'onglet de gauche, puis cliquez sur [CRÉER UNE LISTE DE LECTURE] dans le coin supérieur droit de l'écran.
- 2 Sélectionnez le contenu que vous souhaitez ajouter à la liste de lecture et cliquez sur [SUIVANT] dans le coin supérieur droit de l'écran.
- 3 Définissez une durée de lecture pour chaque élément de contenu (applicable uniquement au contenu de photos et de modèles), ainsi que d'autres éléments dont Effet de conversion, Rapport et Lecture automatique, puis cliquez sur [TERMINÉ] dans le coin supérieur droit de l'écran.
- 4 Vous pouvez remarquer qu'une nouvelle [Liste de lecture] a été créée.

**[Distribution]**

- 1 Cliquez sur [Distribuer] dans le coin supérieur droit de l'écran.
- 2 Accédez à l'application Group Manager pour distribuer les listes de lecture créées.

**✓ REMARQUE**

- Le bouton Diffusion n'apparaît que lorsque la liste de lecture est sélectionnée comme type de média.

## **[Planning Enregistrement]**

HOME / ↑ →  (Planning Enregistrement)

La fonction de programmeur de l'application Gestionnaire de contenu permet de lire un contenu spécifique à une heure programmée par l'intermédiaire d'une liste de lecture ou d'une entrée externe.

### **[Création d'une programmation]**

- 1 Cliquez sur [Nouvelle programmation] dans le coin supérieur droit de l'écran.
- 2 Choisissez [Liste de lecture] ou [Source D'entrée].
- 3 1) Si vous avez choisi [Liste de lecture], sélectionnez la liste de lecture dont vous souhaitez programmer la lecture.  
2) Si vous avez choisi [Source D'entrée], sélectionnez la source d'entrée externe dont vous souhaitez programmer la lecture.
- 4 Saisissez les informations de la programmation pour créer une programmation. (Lorsque vous créez une programmation, son nom ne doit contenir aucun des caractères interdits dans les noms de fichiers sous Windows, par exemple, \, /, ;, \*, ?, ", <, > et |. En outre, si la liste de lecture liée à la programmation contient des fichiers de contenu dont les noms incluent de tels caractères, vous ne pouvez pas la déplacer ou la copier.)
- 5 Regardez la liste de lecture ou l'entrée externe sélectionnée pour la lecture à l'heure programmée.

### **[Importation d'une programmation]**

- 1 Cliquez sur [Importer] dans le coin supérieur droit de l'écran.
- 2 Sélectionnez le périphérique de stockage externe à partir duquel vous souhaitez importer une programmation.
- 3 Sélectionnez la programmation que vous souhaitez importer sur votre projecteur. (Vous ne pouvez sélectionner qu'une seule programmation.)
- 4 Cliquez sur [Sélectionner] dans le coin supérieur droit de l'écran.
- 5 Vérifiez que la programmation a été importée dans la mémoire de stockage interne du projecteur.

### **[Exportation d'une programmation]**

- 1 Cliquez sur [Exporter] dans le coin supérieur droit de l'écran.
- 2 Sélectionnez le périphérique de stockage externe vers lequel vous souhaitez exporter une programmation.
- 3 Sélectionnez la programmation que vous souhaitez exporter à partir de votre projecteur. (Vous pouvez choisir plusieurs programmations.)
- 4 Cliquez sur [Sélectionner] dans le coin supérieur droit de l'écran.
- 5 Vérifiez que la programmation a été exportée vers le périphérique de stockage externe que vous avez sélectionné.

### **[Supprimer la programmation]**

- 1 Cliquez sur [SUPPRIMER] dans le coin supérieur droit de l'écran.
- 2 Sélectionnez les programmations que vous souhaitez supprimer.
- 3 Cliquez sur [SUPPRIMER].
- 4 Vérifiez que les programmations ont été supprimées.

### **[Affichage calendrier]**

- 1 Si vous avez enregistré des programmations, cliquez sur [Affichage calendrier].
- 2 Vous pouvez voir que les programmations enregistrées sont affichées sous la forme d'un emploi du temps.

### **[Distribuer]**

- 1 Cliquez sur [Distribuer] dans le coin supérieur droit de l'écran.
- 2 Accédez à l'application Group Manager pour distribuer les programmations créées.

### **✓ REMARQUE**

- S'il y a un chevauchement au niveau du temps de création de la programmation, la programmation créée précédemment est supprimée.
- Lorsqu'une programmation qui n'a pas été planifiée pour se répéter est terminée, elle est automatiquement supprimée.
- La programmation ne fonctionne pas tant que l'application de liste de programmation est ouverte.

### **[Éditeur]**

HOME /  →  (Éditeur)

La fonction d'éditeur de l'application Gestionnaire de contenu vous permet d'ajouter les modèles souhaités.

- 1 Sélectionnez le modèle présentant le format que vous souhaitez. (Vous pouvez choisir le mode paysage ou le mode portrait.)
- 2 Modifiez le texte du modèle.
  - 2-1. Appliquez le style de police souhaité (Taille, Poids, Souligné, Italique)
- 3 Modifiez le fichier multimédia.
  - 3-1. Sélectionnez et appliquez le taux que vous souhaitez.
- 4 Enregistrez le modèle en cliquant sur [Enregistrer] dans le coin supérieur droit de l'écran.
- 5 Vérifiez que le modèle enregistré apparaît bien dans la liste des modèles.

## Prise en charge des fichiers Photo & Vidéo

### ✓ REMARQUE

- Les sous-titres ne sont pas pris en charge.

### Codecs vidéo pris en charge

Extension	Codecs	
.asf, .wmv	Vidéo	Profil VC-1 Advanced (sauf WMVA), profils VC-1 Simple et Main
	Audio	WMA Standard (sauf WMA v1/WMA Speech)
.avi	Vidéo	XViD (sauf GMC), H.264/AVC, Motion Jpeg, MPEG-4
	Audio	MPEG-1 Layer I, II, MPEG-1 Layer III (MP3), Dolby Digital, LPCM, ADPCM
.mp4, .m4v, .mov	Vidéo	H.264/AVC, MPEG-4, HEVC
	Audio	Dolby Digital, Dolby Digital Plus, AAC, MPEG-1 Layer III (MP3), Dolby AC-4
.3gp, .3g2	Vidéo	H.264/AVC, MPEG-4
	Audio	AAC, AMR-NB et AMR-WB
.mkv	Vidéo	MPEG-2, MPEG-4, H.264/AVC, VP8, VP9 et HEVC
	Audio	Dolby Digital, Dolby Digital Plus, AAC, PCM, MPEG-1 Layer I, II, MPEG-1 Layer III (MP3)
.ts, .trp, .tp, .mts	Vidéo	H.264/AVC, MPEG-2, HEVC
	Audio	MPEG-1 Layer I, II, MPEG-1 Layer III (MP3), Dolby Digital, Dolby Digital Plus, AAC, PCM, Dolby AC-4
.mpg, .mpeg, .dat	Vidéo	MPEG-1, MPEG-2
	Audio	MPEG-1 Layer I, II, MPEG-1 Layer III (MP3)
.vob	Vidéo	MPEG-1, MPEG-2
	Audio	Dolby Digital, MPEG-1 Layer I, II, DVD-LPCM

- Dolby AC-4 : Certains modèles ne sont pas pris en charge.

Rapport de transmission maximal	
Film Full HD	H.264 1920 x 1080 à 60 p BP/MP/HP à L4.2 40 Mbit/s HEVC 1920 x 1080 à 60 p Main/Main10 à L4.1 40 Mbit/s
Film ULTRA HD (Modèles UHD uniquement.)	H.264 3840 x 2160 à 30 p BP/MP/HP à L5.1 50 Mbit/s HEVC 3840 x 2160 à 60 p Main/Main10 à L5.1 60 Mbit/s

### Formats de fichiers photo pris en charge

Type de fichier	Format	Résolution
.jpeg, .jpg, .jpe	JPEG	<ul style="list-style-type: none"> <li>Minimum: 64 x 64</li> <li>Maximum: Type normal: 15360 (l) x 8640 (H) Type progressif : 1920 (l) x 1440 (H)</li> </ul>
.png	PNG	<ul style="list-style-type: none"> <li>Minimum: 64 x 64</li> <li>Maximum: 5760 (l) x 5760 (H)</li> </ul>
.bmp	BMP	<ul style="list-style-type: none"> <li>Minimum: 64 x 64</li> <li>Maximum: 1920 (l) x 1080 (H)</li> </ul>

### Avertissements pour la lecture des vidéos

- La diffusion de fichiers au format GMC (Global Motion Compensation) et Qpel (Quarterpel Motion Estimation) n'est pas prise en charge.
- Vidéo ULTRA HD (uniquement pour les modèles ULTRA HD) : 3840 x 2160, 4096 x 2160
- Il est possible que certaines vidéos ULTRA HD encodées en HEVC, autres que le contenu officiellement communiqué par LG Electronics, ne soient pas lisibles.
- Certains codecs peuvent être pris en charge suite à une mise à jour du logiciel.

Extension	Codecs	
.mkv, .mp4, .ts	Vidéo	H.265/AVC, HEVC
	Audio	Dolby Digital, Dolby Digital Plus, AAC

- Seuls Windows Media Audio V7 et les versions ultérieures sont pris en charge.
- Le profil AAC Main n'est pas pris en charge.
- Les fichiers vidéo réalisés avec certains encodeurs peuvent ne pas être lus correctement.
- La lecture de fichiers vidéo présentant un format différent de ceux indiqués peut ne pas fonctionner correctement.
- Les fichiers vidéo enregistrés sur un périphérique de stockage USB ne prenant pas en charge le haut débit risquent de ne pas être lus correctement.
- Les vidéos dont l'audio n'est pas pris en charge ne peuvent être lues qu'en vidéo ou ne sont pas lues du tout.

**Conseils pour l'utilisation de périphériques de stockage USB**

- Seuls les périphériques de stockage USB sont reconnus.
- Les périphériques de stockage USB connectés au projecteur via un concentrateur USB peuvent ne pas fonctionner correctement.
- Les périphériques de stockage USB qui utilisent un programme de reconnaissance automatique peuvent ne pas être reconnus.
- Les périphériques de stockage USB qui utilisent leurs propres pilotes peuvent ne pas être reconnus.
- La vitesse de reconnaissance d'un périphérique de stockage USB peut varier en fonction du périphérique.
- Veuillez ne pas éteindre l'écran ni débrancher le périphérique USB lorsque le périphérique de stockage USB connecté fonctionne. Si le périphérique est retiré ou débranché de manière soudaine, il y a risque d'endommagement des fichiers stockés ou du périphérique de stockage USB.
- Ne branchez pas le périphérique de stockage USB qui a fait l'objet d'une manipulation incorrecte sur le PC. Cela pourrait provoquer un dysfonctionnement du produit ou empêcher sa lecture. Utilisez exclusivement des périphériques de stockage USB contenant des fichiers audio, image et/ou vidéo normaux.
- Les périphériques de stockage formatés avec des programmes utilitaires non pris en charge par Windows peuvent ne pas être reconnus.
- Veuillez raccorder l'alimentation à un périphérique de stockage USB (plus de 0,5 A) nécessitant une alimentation externe. Autrement, le périphérique risque de ne pas être détecté.
- Connectez un périphérique de stockage USB à l'aide du câble fourni par le fabricant.
- Certains périphériques de stockage USB peuvent ne pas être pris en charge ou ne pas fonctionner correctement.
- Les méthodes d'alignement des fichiers des périphériques de stockage USB sont similaires à celles de Windows et les noms de fichiers peuvent comporter jusqu'à 100 caractères anglais.
- Les données enregistrées sur un périphérique de stockage USB pouvant subir des dommages, veuillez à sauvegarder régulièrement vos fichiers importants. Nous ne pourrions pas être tenus responsables d'une perte de données.
- Si le disque dur USB n'a pas de source d'alimentation externe, il pourra ne pas être détecté. Vous devez donc veiller à le raccorder à une source d'alimentation externe.
  - Veuillez utiliser un adaptateur secteur comme source d'alimentation externe. Aucun câble USB n'est fourni pour l'alimentation externe.

- Si votre périphérique de stockage USB comporte plusieurs partitions ou si vous utilisez un lecteur multcarte USB, vous pouvez utiliser jusqu'à 4 partitions ou clés USB.
- Si un périphérique de stockage USB est connecté à un lecteur multcarte USB, ses données de volume peuvent ne pas être détectées.
- Si le périphérique de stockage USB ne fonctionne pas correctement, retirez-le et reconnectez-le.
- Si le périphérique de stockage USB est connecté en mode veille, un disque dur spécifique sera chargé automatiquement à la mise sous tension de l'écran.
- La capacité maximale recommandée est de 1 To pour un disque dur USB externe et de 32 Go pour une clé USB.
- Un périphérique dépassant la capacité recommandée risque de ne pas fonctionner correctement.
- Si un disque dur externe USB doté d'une fonction [Économie d'énergie] ne fonctionne pas, vous pouvez remédier au problème en l'éteignant et en le rallumant successivement.
- Les périphériques de stockage USB (USB 2.0 ou versions antérieures) sont également pris en charge. Ils peuvent cependant ne pas fonctionner correctement en mode vidéo.
- Un maximum de 999 dossiers ou fichiers peuvent être reconnus dans un même dossier.
- Lorsque vous distribuez du contenu via USB tout en lisant une vidéo en résolution UHD, il est possible que la vidéo soit temporairement saccadée.
- Les périphériques de stockage USB pris en charge par un appareil mobile peuvent ne pas être reconnus.
- Même si plusieurs périphériques de stockage USB sont connectés, seulement trois peuvent être utilisés.
- Lorsque vous utilisez SuperSign CMS, nous vous recommandons de n'utiliser qu'un seul périphérique de stockage USB.



## Group Manager 2.0

Cette fonction vous permet de regrouper plusieurs projecteurs sur un seul réseau, dans le même groupe, et d'en diffuser le contenu (programmations et listes de lecture) ou de copier les données de paramètres au niveau du groupe. Cette fonction propose deux modes, maître et esclave, et peut accéder au navigateur sur votre PC ou sur votre appareil mobile.

### [Maître]

- Permet d'ajouter, de modifier et de supprimer un groupe.
- Permet de cloner les données de paramètres de votre périphérique.
- Permet de diffuser le contenu de [Programmation] et [Liste de lecture] au niveau d'un groupe.
- Les projecteurs sont livrés en mode maître.

### [Esclave]

- Permet de lire le contenu de [Programmation] et [Liste de lecture] diffusées en mode maître.
- Permet de retirer les projecteurs de leurs groupes.
- Les projecteurs ajoutés à un groupe passent automatiquement en mode esclave. À l'inverse, un projecteur supprimé d'un groupe est automatiquement initialisé pour passer en mode maître.
- Si un nouvel esclave a été ajouté à un groupe existant, ou si le [Clonage de données] ou la distribution du contenu de [Programmation]/[Liste de lecture] n'ont pas été réalisés correctement, le [Clonage de données] ou le bouton [Synchronisation] est activé.
- Vous pouvez utiliser l'option [Clonage de données] pour dupliquer les données de paramètres du périphérique maître sur le groupe.
- Vous pouvez utiliser l'option [Synchronisation] pour télécharger une nouvelle fois le contenu diffusé à l'intention du groupe.

## **GESTION DU GROUPE**

- Création d'un groupe
  1. Cliquez sur [Ajouter un nouveau groupe].
  2. Saisissez un nom de groupe.
  3. Cliquez sur [Ajouter un périphérique], sélectionnez les périphériques que vous souhaitez ajouter au groupe et ajoutez-les.
  4. Cliquez sur [Terminé]. Vous pouvez remarquer qu'un nouveau groupe a été créé.
- Modification d'un groupe
  1. Cliquez sur le groupe à modifier.
  2. Utilisez [Ajouter un périphérique] pour ajouter un nouveau périphérique.
  3. Utilisez [SUPPRIMER LE PÉRIPHÉRIQUE] pour supprimer un périphérique.
  4. Utilisez [VÉRIFICATION DU PÉRIPHÉRIQUE] pour vous assurer que les périphériques du groupe sont connectés à un réseau.
  5. Si des lots de périphériques dans le groupe ne font pas partie de [Clonage de données] ou du contenu synchronisé, [Clonage de données] ou le bouton [Synchronisation] sont activés.
  6. Utilisez [Clonage de données] pour copier une nouvelle fois les données de paramètres du périphérique maître vers le groupe.
  7. Utilisez [Synchronisation] pour diffuser une nouvelle fois le contenu diffusé à l'intention du groupe.
- Suppression d'un groupe
  1. Cliquez sur [SUPPRIMER UN GROUPE].
  2. Sélectionnez le groupe à supprimer et cliquez sur [Supprimer].
  3. Assurez-vous que le groupe sélectionné a été supprimé.
- Vue de tous les périphériques : cette page vous permet de gérer tous les projecteurs esclaves connectés au même réseau.
  1. Cliquez sur [Visualisation De Tous Les Périphériques].
  2. Cliquez sur [RÉINITIALISER LE MODE DU PÉRIPHÉRIQUE].
  3. Sélectionnez le projecteur esclave dont vous souhaitez changer le mode périphérique et cliquez sur [Réinitialisation].

**[Clonage des données de paramétrage]**

- 1 Sélectionnez votre groupe souhaité et cliquez sur Cloner.
- 2 Assurez-vous que les données ont été copiées sur les moniteurs esclaves.

**[Diffusion du contenu]**

- 1 Sélectionnez le type de contenu que vous souhaitez diffuser (Programmations ou Listes de lecture).
- 2 Sélectionnez le contenu que vous souhaitez diffuser.
- 3 Sélectionnez le groupe auquel vous souhaitez diffuser le contenu et cliquez sur [Distribuer].
- 4 Exécutez l'application Gestionnaire de contenu sur les moniteurs esclaves et assurez-vous que le contenu a été distribué.

**Utilisation**

- Projecteur : Exécutez, ajoutez, supprimez ou modifiez une application de l'écran d'accueil.
- Appareils mobiles : exécutez l'application dans la barre de lancement ou accédez à l'application à partir d'un appareil mobile en utilisant l'URL ou le code QR fourni.

** MISE EN GARDE**

- Vous pouvez créer jusqu'à 25 groupes.
- Vous pouvez ajouter jusqu'à 12 périphériques esclaves à un groupe.
- Vous pouvez diffuser les programmations stockées sur des périphériques externes après l'exécution de l'opération d'importation de Gestionnaire de contenu.
- Veillez à supprimer toutes les programmations stockées sur les moniteurs esclaves avant de diffuser les programmations.
- Une liste de périphériques que vous pouvez ajouter à votre groupe souhaité apparaît uniquement lorsque les conditions suivantes sont remplies :
  - Les périphériques que vous souhaitez ajouter doivent se trouver sur le même réseau que le périphérique maître.
  - Les périphériques que vous souhaitez ajouter doivent être en mode maître et ne doivent pas appartenir à un groupe existant.
  - Le port 1900 (UDP) doit être activé ([Paramètre] > [Général] > [Réseau] > [Contrôle des ports] : Port 1900 (UDP) non enregistré).
- Elle peut ne pas fonctionner correctement dans les environnements réseau sans fil. Nous conseillons d'utiliser un réseau filaire.
- Exécutez les paramètres initiaux pour la fonction Esclave lorsque vous supprimez le groupe.

## Screen Share

Cette fonction permet à l'écran du périphérique d'un utilisateur (téléphone mobile ou PC Windows, par exemple) d'être partagé avec un écran à l'aide d'une connexion sans fil telle que WiDi ou Miracast.

### Utilisation de [Screen Share]

INPUT /  →  → [Screen Share]

- 1 Connectez-vous selon les instructions fournies par le guide, accessibles via le bouton GUIDE DE CONNEXION dans le coin supérieur droit.
- 2 Une fois la connexion établie, Screen Share est activé entre le périphérique de l'utilisateur et le projecteur.

---

#### REMARQUE

- Pour obtenir des informations sur l'utilisation d'Intel WiDi, rendez-vous sur la page Web du fabricant de l'ordinateur portable/du PC.
  - Cette fonction ne fonctionne correctement qu'avec WiDi 3.5 ou versions ultérieures.
  - Cette fonction ne fonctionne qu'avec Windows 8.1 ou versions ultérieures.
-

## LG Presenter

Cette fonction utilise le navigateur Web de votre PC pour afficher l'écran du PC sur le projecteur qui est connecté à votre PC via un câble ou sans fil.

### Utilisation de LG Presenter

#### Sur le projecteur

INPUT /  → LG Presenter

#### Sur le PC

Saisissez l'URL fournie sur le projecteur dans la barre d'adresse de votre navigateur Web.

#### REMARQUE

- Cette fonctionnalité peut ne pas être prise en charge selon le produit.
- Seul le partage d'écran de PC est pris en charge. Le partage audio n'est pas pris en charge.
- Certains navigateurs Web ne prennent pas en charge le partage d'écran. Nous vous recommandons d'utiliser la dernière version de Chrome.
- Lors de la connexion via un navigateur Web, un avertissement indiquant que la connexion n'est pas sécurisée peut apparaître. Ce n'est pas un problème de sécurité et vous pouvez continuer comme d'habitude.
- Étant donné que certaines interfaces utilisateur liées au partage d'écran sont fournies par le navigateur du PC, la langue affichée ou l'action peuvent être différentes.
- La fonctionnalité de transfert est utilisée pour partager l'écran d'un autre client lorsqu'un client est déjà connecté. Elle demande au client actuellement connecté de transférer les privilèges de partage d'écran.
- La notification de demande de transfert n'apparaît que si l'utilisateur a autorisé les notifications.

#### MISE EN GARDE

- Le projecteur et le PC doivent se trouver sur un réseau où ils peuvent être connectés l'un à l'autre.
- Si Screen Share ne fonctionne pas ou si la connexion au projecteur échoue, vérifiez les paramètres du pare-feu sur votre PC.
- LG Presenter ne prend pas en charge la lecture des vidéos.

# OUTILS DE GESTION

## Gestionnaire de contrôle

Permet de contrôler et de vérifier le statut de l'affichage via un navigateur Web.

Cette fonction est disponible sur PC et appareil mobile.

Différentes fonctions sont prises en charge en fonction du produit.

### Fonction

- [Tableau de bord] : affiche un résumé du statut du produit et fournit des liens sur chaque page.
- [Image et son] : offre des fonctions telles que Luminosité de l'écran, Son, Signal et Redémarrage.
- [Heure et date] : permet d'activer ou de désactiver la fonction Définir automatiquement et d'afficher/modifier l'heure définie pour le produit.
- [Réseau] : permet de définir le nom et l'adresse IP de votre projecteur.
- [Mode mosaïque] : permet d'afficher les paramètres du mode Mosaïque du produit.
- [Commutation Source] : permet d'activer ou de désactiver la fonction de basculement et de définir les éléments associés.
- [Lire via l'URL] : permet d'activer ou de désactiver la fonction Lire via l'URL et de définir les URL.
- [Mise à jour du logiciel] : permet de mettre à jour le micrologiciel du produit.
- [Graphiques] : fournit des informations sur l'état du produit, telles que la température et l'état des ventilateurs.
- [Journal] : fournit les enregistrements relatifs au dysfonctionnement du produit.
- [Informations sur le système] : fournit des informations telles que la version du logiciel du produit et le nom du modèle.

## ID de l'image

La fonction [ID de l'image] permet de modifier les paramètres d'un poste spécifique (écran) à l'aide d'un récepteur IR unique pour la multivision. La communication est possible entre un projecteur avec récepteur IR et d'autres projecteurs grâce à des câbles RS-232C. Chaque projecteur est identifié par un paramètre Définir l'ID. Le paramètre [ID de l'image] vous permet d'utiliser la télécommande uniquement avec des projecteurs dont le paramètre [Définir l'ID] correspond à [ID de l'image].

- 1 Attribuez le paramètre [Définir l'ID] aux projecteurs installés de la manière suivante :

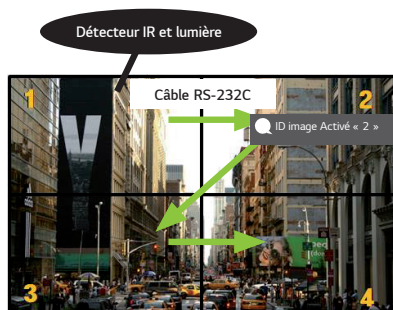







- 2 Appuyez sur la touche **PICTURE ID ON** (rouge) de la télécommande.
  - 3 Vérifiez que votre ID de l'image est identique au paramètre [Définir l'ID] du projecteur que vous souhaitez contrôler.
- Un poste possédant un paramètre [Définir l'ID] différent de celui de [ID de l'image] ne peut pas être contrôlé par des signaux IR.

### ✓ REMARQUE

- Si le paramètre [ID de l'image] est réglé sur 2, seul le projecteur en haut à droite, dont le paramètre [Définir l'ID] 2 peut être contrôlé à l'aide de signaux IR.
- Si vous appuyez sur le bouton **PICTURE ID OFF** (vert) de votre télécommande, le paramètre [ID de l'image] de tous les projecteurs est désactivé. Si vous appuyez ensuite sur n'importe quel bouton de la télécommande, tous les projecteurs peuvent être contrôlés par des signaux IR, quel que soit leur paramètre [Définir l'ID].

# CODE IR

- Tous les modèles ne prennent pas en charge la fonction HDMI/USB.
- Certains codes de touche peuvent ne pas être pris en charge selon le modèle.

Code (hexadécimal)	Fonction	Remarques
08	 (Alimentation)	Bouton de la télécommande
C4	MONITOR ON (Projecteur activé)	Bouton de la télécommande
C5	MONITOR OFF (Projecteur désactivé)	Bouton de la télécommande
95	ENERGY SAVING	Bouton de la télécommande
0B	INPUT (Sélectionner source d'entrée)	Bouton de la télécommande
10	Touche numérique 0	Bouton de la télécommande
11	Touche numérique 1	Bouton de la télécommande
12	Touche numérique 2	Bouton de la télécommande
13	Touche numérique 3	Bouton de la télécommande
14	Touche numérique 4	Bouton de la télécommande
15	Touche numérique 5	Bouton de la télécommande
16	Touche numérique 6	Bouton de la télécommande
17	Touche numérique 7	Bouton de la télécommande
18	Touche numérique 8	Bouton de la télécommande
19	Touche numérique 9	Bouton de la télécommande
02	 (Vol +)	Bouton de la télécommande
03	 (Vol -)	Bouton de la télécommande
E0	BRIGHTNESS (PAGE)  (Luminosité/Page précédente)	Bouton de la télécommande
E1	BRIGHTNESS (PAGE)  (Luminosité/Page suivante)	Bouton de la télécommande
98	LENS	Bouton de la télécommande
32	1/a/A	Bouton de la télécommande
2F	CLEAR	Bouton de la télécommande
7E	 SIMPLINK	Bouton de la télécommande
79	ARC (Repère/Format de l'image)	Bouton de la télécommande
4D	PSM (Mode Image)	Bouton de la télécommande
09	 (SOURDINE)	Bouton de la télécommande



Code (hexadécimal)	Fonction	Remarques
43	⚙️ (Paramètres/Menu)	Bouton de la télécommande
AA	ℹ️ (Informations)	Bouton de la télécommande
40	⤴️ (Haut)	Bouton de la télécommande
41	⤵️ (Bas)	Bouton de la télécommande
06	➤ (Droite)	Bouton de la télécommande
07	➤ (Gauche)	Bouton de la télécommande
44	Ⓞ OK (OK)	Bouton de la télécommande
28	⏪ (PRÉCÉDENT)	Bouton de la télécommande
57	INSTALL (Assistant d'installation)	Bouton de la télécommande
5B	EXIT (Sortie)	Bouton de la télécommande
72	PICTURE ID ON (rouge)	Bouton de la télécommande
71	PICTURE ID OFF (vert)	Bouton de la télécommande
63	Jaune	Bouton de la télécommande
61	Bleu	Bouton de la télécommande
5F	W.BAL (Balance des blancs)	Bouton de la télécommande
84	BLANK/* (Vide)	Bouton de la télécommande
7C	🏠 (Menu Accueil)	Bouton de la télécommande

# CONTRÔLE DE PLUSIEURS PRODUITS

- S'applique uniquement à certains modèles.

Utilisez cette méthode pour connecter plusieurs produits à un seul PC. Vous pouvez contrôler plusieurs produits à la fois en les connectant à un même PC.

Dans le menu Option, le Définir l'ID doit être compris entre 1 et 1 000 sans être en double.

## Connexion des câbles

- L'image peut être différente selon le modèle.

Branchez le câble RS-232C comme illustré.

Le protocole RS-232C est utilisé pour la communication entre le PC et le produit. Vous pouvez mettre le produit sous/hors tension, sélectionner une source d'entrée et régler le menu de l'écran depuis votre ordinateur.

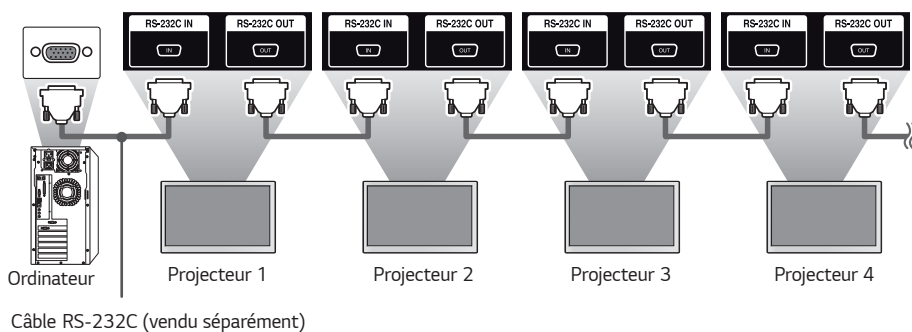
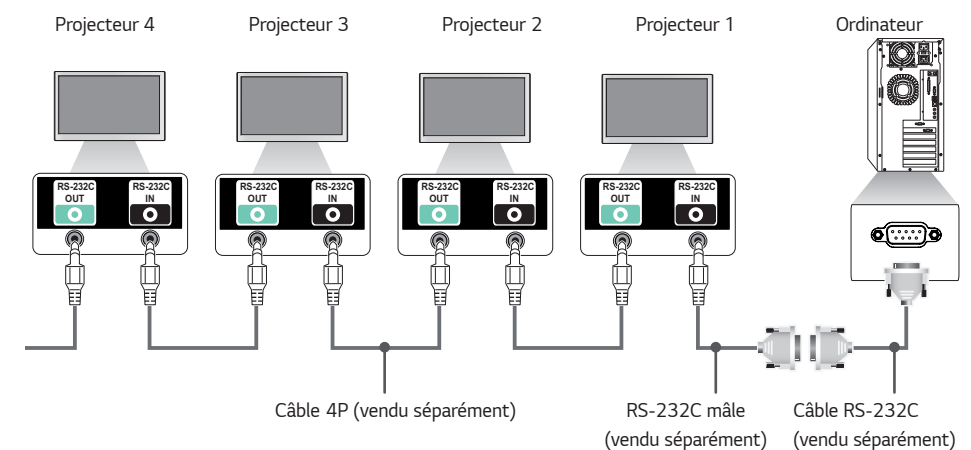

## Paramètre de communication

- Débit en bauds : 9 600 bits/s
- Longueur des données : 8 bits
- Bit de parité : aucun
- Bit d'arrêt : 1 bit
- Contrôle du flux : aucun
- Code de communication : Code ASCII

### ✓ REMARQUE

- Si vous utilisez des connexions à 3 fils (non standard), vous ne pouvez pas utiliser de chaînage IR.
- Veillez à utiliser uniquement le connecteur mâle fourni afin d'effectuer correctement la connexion.
- Lorsque vous avez branché en chaîne plusieurs projecteurs pour les contrôler simultanément, si vous tentez d'activer et de désactiver le périphérique maître en continu, certains produits peuvent ne pas s'allumer. Dans ce cas, vous pouvez désactiver ces projecteurs en appuyant sur le bouton **MONITOR ON** du projecteur, et non sur le bouton Marche.

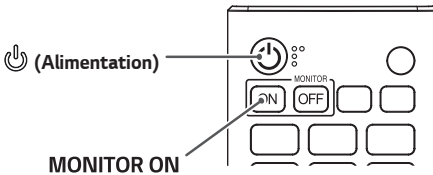

## Liste de référence de la commande

Les éléments pouvant être configurés varient selon le modèle.

	Commande		Données (Hexadécimales)
	1	2	
01. [Marche]	k	a	00 à 02
02. Sélectionner la source	x	b	Voir Sélectionner source d'entrée
03. [Format de l'image]	k	c	Voir [Format de l'image]
04. [Réglage de la luminosité]	j	q	00 à 03
05. [Mode Image]	d	x	Voir [Mode Image]
06. [Contraste]	k	g	00 à 64
07. [Luminosité]	k	h	00 à 64
08. [Netteté]	k	k	00 à 32
09. [Couleur]	k	i	00 à 64
10. [Teinte]	k	j	00 à 64
11. [Température de couleur]	x	u	70 à D3
12. [Balance]	k	t	00 à 64
13. [Mode du son]	d	y	Voir [Mode du son]
14. [Silencieux]	k	e	00 à 01
15. Réglage du volume	k	f	00 à 64
16. [Heure actuelle] 1 (année/mois/jour)	f	a	Voir [Heure actuelle] 1
17. [Heure actuelle] 2 (heure/minute/seconde)	f	x	Voir [Heure actuelle] 2
18. [Arrêt pour absence de signal (15 min)]	f	g	00 à 01
19. [Arrêt pour absence de réception infrarouge (4 heures)]	m	n	00 à 01
20. [Langue]	f	i	Voir [Langue]
21. Paramètres [Valeur par défaut]	f	k	00 à 02
22. Température actuelle	d	n	FF
23. [Touche]	m	c	Voir [Touche]
24. Temps écoulé	d	l	FF
25. Vérification du numéro de série du produit	f	y	FF

	Commande		Données (Hexadécimales)
	1	2	
26. [Version logicielle]	f	z	FF
27. [Balance des blancs] Gain rouge	j	m	00 à FE
28. [Balance des blancs] Gain vert	j	n	00 à FE
29. [Balance des blancs] Gain bleu	j	o	00 à FE
30. [Balance des blancs] Décalage rouge	s	x	00 à 7F
31. [Balance des blancs] Décalage vert	s	y	00 à 7F
32. [Balance des blancs] Décalage bleu	s	z	00 à 7F
33. [Écran désactivé]	k	d	00 à 01
34. [Mode mosaïque]	d	d	00 à FF
35. Vérification de [Mode mosaïque]	d	z	FF
36. [ID en mode mosaïque]	d	i	Voir [ID en mode mosaïque]
37. [DPM (mode veille)]	f	j	Voir [DPM (mode veille)]
38. Verrouillage de la télécommande et des boutons de l'écran	k	m	00 à 01
39. [Temporisation d'allumage]	f	h	00 à FA
40. Sélectionner le mode [Commutation Source]	m	i	00 à 02
41. Sélectionner l'entrée [Commutation Source]	m	j	Voir Sélectionner l'entrée [Commutation Source]
42. Verrouillage des touches de la télécommande	t	p	00 à 02
43. [Verrouillage de la touche locale]	t	o	00 à 02
44. Vérification du statut	s	v	Voir Vérification du statut
45. [Heure d'été]	s	d	Voir [Heure d'été]
46. [Mode PM]	s	n, 0c	00 à 05
47. [Paramètres réseau]	s	n, 80(81) (82)	Voir [Paramètres réseau]
48. [Statut d'allumage]	t	r	00 à 02
49. [Wake-on-LAN (mode veille en réseau)] filaire	f	w	00 à 01
50. [Rotation de l'écran]	t	h	00 à 03

	Commande		Données (Hexadécimales)
	1	2	
51. [Synchronisation de l'heure]	s	n, 16	00 à 01
52. [Synchronisation du contenu]	t	g	00 à 01
53. [Rotation de l'entrée externe]	s	n, 85	00 à 03
54. [Balise]	s	n, 88	00 à 01
55. Mode et entrée [Multi-écrans]	x	c	Voir Mode et entrée [Multi-écrans]
56. [Format de l'image] (multi-écran)	x	d	Voir [Format de l'image] (multi-écran)
57. [Écran désactivé] (multi-écran)	x	e	Voir [Écran désactivé] (multi-écran)
58. [Écran désactivé en permanence]	s	n, 0d	00 à 01
59. Arrêter la vidéo	k	x	00 à 01
60. [Wake-on-LAN (mode veille en réseau)] sans fil	s	n, 90	00 à 01
61. [Verrouillage OSD]	k	l	00 à 01
62. [Contenu IT HDMI]	s	n, 99	00 à 01
63. [Paramétrage pour les vacances]	s	n, 9b	Voir [Paramétrage pour les vacances]
64. [UPnP]	s	n, 9c	00 à 01
65. [Verrouillage du tableau de bord d'accueil]	s	n, 9d	00 à 01
66. [Verrouillage USB]	s	n, 9e	00 à 01
67. [Verrouillage Wi-Fi]	s	n, 9f	00 à 01
68. [Verrouillage ScreenShare]	s	n, a0	00 à 01
69. [Lancer le contenu de sauvegarde]	s	n, a1	Voir [Lancer le contenu de sauvegarde]
70. [Image du logo d'initialisation]	s	n, a3	00 à 01
71. [SoftAP]	s	n, a4	00 à 01
72. Lire le fichier multimédia interne enregistré	s	n, a8	Voir Lire le fichier multimédia interne enregistré
73. [Aucun signal image]	s	n, a9	00 à 01
74. [Sortie audio]	s	n, aa	00 à 02
75. [Sortie du mode DPM (mode veille)]	s	n, 0b	00 à 01

	Commande		Données (Hexadécimales)
	1	2	
76. [Appliquer à toutes les entrées]	s	n, 52	01
77. [Allumer avec le minuteur] Programmation	f	d	Voir [Allumer avec le minuteur] Programmation
78. [Éteindre avec le minuteur] Programmation	f	e	Voir [Éteindre avec le minuteur] Programmation
79. Contrôle LCIN008	s	n, b8	Voir Contrôle LCIN008
80. [Contrôle de transfert]	s	n, cb	Voir [Contrôle de transfert]
81. Multicanal	s	n, 76	01 à 09
82. Modifier l'ID défini	j	x	Voir Modifier l'ID défini
83. [Gamma]	s	n, ad	00 à 03
84. [Niveau noir]	s	n, ae	00 à 02
85. [ULTRA HD Deep Colour]	s	n, af	Voir [ULTRA HD Deep Colour]
86. [Mode de synchronisation]	s	n, b0	00 à 01
87. [Gestionnaire d'entrée]	s	n, b1	Voir [Gestionnaire d'entrée]
88. [Contrôle d'alimentation PC]	s	n, 8b	00 à 02
89. [Contrôle automatique du paramètre Average Picture Level]	s	n, be	00 à 01
90. [Mode stéréo]	s	n, c2	00 à 02
91. [Mode image HDR]	s	n, c4	Voir [Mode image HDR]
92. [Mappage ton dynamique]	s	n, c5	00 à 01
93. [Modifier le mot de passe]	s	n, a7	Voir [Modifier le mot de passe]
94. [Calibration des couleurs]	s	n, d6	00 à 01
95. [Démarrage Rapide +]	s	n, 0e	00 à 01

\* Remarque les commandes peuvent ne pas fonctionner lorsqu'aucune entrée externe n'est utilisée.

\* Certaines commandes peuvent ne pas être prises en charge sur tous les modèles.

## Protocole de transmission / réception

### Transmission

(Commande1)(Commande2)( ) (Définir l'ID)( ) (Données)(Cr)

- \* (Commande1) : cette commande permet d'identifier les paramètres d'ajustement et les modes d'ajustement utilisateur.
- \* (Commande2) : cette commande permet de contrôler le projecteur.
- \* (Définir l'ID) : permet de sélectionner le moniteur que vous voulez contrôler. Un Set ID unique peut être attribué à chaque moniteur, de 1 à 1 000 (01H à 3E8H) ; pour ce faire, accédez à l'option Paramètres du menu OSD. Si vous sélectionnez « 00H » en tant que Définir l'ID, vous obtenez le contrôle simultané de tous les projecteurs connectés. (La valeur maximale peut varier selon les modèles.)
- \* (Données) : permet de transmettre les données de commande. Le nombre de données peut augmenter selon la commande.
- \* (Cr) : Retour chariot. Ce paramètre correspond à '0 x 0D' en ASCII.
- \* ( ) : Espace blanc. Ce paramètre correspond à '0 x 20' en ASCII.

### Accusé de réception (ACK)

(Commande2)( ) (Définir l'ID)( ) (OK/NG)(Données)(x)

- \* Le produit transmet un accusé de réception (ACK) basé sur ce format lors de la réception de données normales. À ce point, si les données sont de type « FF », cela indique les données de statut actuelles. Si les données sont en mode écriture, il renvoie les données de l'ordinateur.
- \* Si une commande est envoyée avec Définir l'ID '00' (= 0 x 00), les données sont appliquées à tous les projecteurs, et ils ne renvoient pas d'accusé de réception (ACK).
- \* Si vous envoyez la valeur de données « FF » en mode contrôle via RS-232C, vous pouvez vérifier la valeur de réglage actuelle de la fonction pertinente (pour certaines fonctions uniquement).
- \* Certaines commandes peuvent ne pas être prises en charge sur tous les modèles.



**01. [Marche] (Commande : k a)**

Permet de contrôler le statut de mise sous/hors tension du projecteur.

**Transmission**

(k)(a)( ) (Définir l'ID)( ) (Données)(Cr)

Données 00 : [Désactivé]  
01 : [Activé]  
02 : Redémarrer

**Accusé de réception**

(a)( ) (Définir l'ID)( ) (OK/NG)(Données)(x)

- \* Le signal d'Accusé de réception est renvoyé correctement uniquement lorsque le projecteur fonctionne de façon intégrale.
- \* Un certain délai peut être constaté entre les signaux de transmission et d'accusé de réception.
- \* Cette fonction peut ne pas être disponible sur certains modèles.

**02. Sélectionner la source (Commande : x b)**

Permet de sélectionner un signal d'entrée.

**Transmission**

(x)(b)( ) (Définir l'ID)( ) (Données)(Cr)

Données 90 : HDMI1 (DTV)  
A0 : HDMI1 (PC)  
91 : HDMI2 (DTV)  
A1 : HDMI2 (PC)  
92 : HDMI3/HDBaseT (DTV)  
A2 : HDMI3/HDBaseT (PC)  
C0 : DISPLAYPORT (DTV)  
D0 : DISPLAYPORT (PC)  
E0 : Lecteur webOS SuperSign  
E1 : Autres  
E2 : Multi-écran  
E3 : Lire via l'URL  
E8 : Application Si

**Accusé de réception**

(b)( ) (Définir l'ID)( ) (OK/NG)(Données)(x)

- \* Certains signaux d'entrée peuvent ne pas être disponibles sur certains modèles.
- \* Si non distribué par SuperSign W, le lecteur webOS renvoie NG.
- \* L'application Si prend uniquement en charge les opérations de définition sur RS232C.

**03. [Format de l'image] (Commande : k c)**

Ajuste le format d'image de votre projecteur.

**Transmission**

(k)(c)( ) (Définir l'ID)( ) (Données)(Cr)

Données 02 : [Plein écran]  
06 : [Original]

**Accusé de réception**

(c)( ) (Définir l'ID)( ) (OK/NG)(Données)(x)

- \* Le format de l'image peut varier selon la configuration d'entrée du modèle.

**04. [Réglage de la luminosité] (Commande : j q)**

Permet de définir la luminosité de votre projecteur.

**Transmission**

(j)(q)( ) (Définir l'ID)( ) (Données)(Cr)

Données 01 : [Minimum]  
02 : [Moyen]  
03 : [Maximum]

**Accusé de réception**

(q)( ) (Définir l'ID)( ) (OK/NG)(Données)(x)

- \* Cette fonction peut ne pas être disponible sur certains modèles.

**05. [Mode Image] (Commande : d x)**

Permet de sélectionner des Mode Image.

**Transmission**

(d)(x)( ) (Définir l'ID)( ) (Données)(Cr)

Données 00 : [Centre commercial/QSR]  
01 : [Général]  
02 : [Gouv/Société]  
03 : [Transport]  
04 : [Éducation], [Jeux]  
05 : [Expert 1]  
11 : [Étalonnage]  
12 : [Hôpital]

**Accusé de réception**

(x)( ) (Définir l'ID)( ) (OK/NG)(Données)(x)

- \* Certains modes d'image peuvent ne pas être disponibles sur certains modèles.

**06. [Contraste] (Commande : k g)**

Permet d'ajuster le contraste à l'écran.

**Transmission**

(k)(g)( ) (Définir l'ID)( ) (Données)(Cr)

Données 00-64 : contraste 0 à 100

**Accusé de réception**

(g)( ) (Définir l'ID)( ) (OK/NG)(Données)(x)

**07. [Luminosité] (Commande : k h)**

Permet de régler la luminosité de l'écran.

**Transmission**

(k)(h)( ) (Définir l'ID)( ) (Données)(Cr)

Données 00-64 : luminosité 0 à 100

**Accusé de réception**

(h)( ) (Définir l'ID)( ) (OK/NG)(Données)(x)

**08. [Netteté] (Commande : k k)**

Permet d'ajuster la netteté de l'écran.

**Transmission****(k)(k)( )**(Définir l'ID)( )(Données)(Cr)

Données 00-32 : netteté 0 à 50

**Accusé de réception****(k)( )**(Définir l'ID)( )(OK/NG)(Données)(x)**09. [Couleur] (Commande : k i)**

Permet d'ajuster les couleurs de l'écran.

**Transmission****(k)(i)( )**(Définir l'ID)( )(Données)(Cr)

Données 00-64 : couleur 0 à 100

**Accusé de réception****(i)( )**(Définir l'ID)( )(OK/NG)(Données)(x)**10. [Teinte] (Commande : k j)**

Permet d'ajuster les teintes de l'écran.

**Transmission****(k)(j)( )**(Définir l'ID)( )(Données)(Cr)

Données 00-64 : teinte rouge 50 à vert 50

**Accusé de réception****(j)( )**(Définir l'ID)( )(OK/NG)(Données)(x)**11. [Température de couleur] (Commande : x u)**

Permet d'ajuster la température de couleur.

**Transmission****(x)(u)( )**(Définir l'ID)( )(Données)(Cr)

Données 70 à D2 : 3200K-13000K

Données 70-D3 : 3 200 K-13 000 K, 13 100 K (Naturel)

**Accusé de réception****(u)( )**(Définir l'ID)( )(OK/NG)(Données)(x)**12. [Balance] (Commande : k t)**

Permet de régler la balance sonore.

**Transmission****(k)(t)( )**(Définir l'ID)( )(Données)(Cr)

Données 00-64 : gauche 50 - droite 50

**Accusé de réception****(t)( )**(Définir l'ID)( )(OK/NG)(Données)(x)

\* Cette fonction peut ne pas être disponible sur certains modèles.

**13. [Mode du son] (Commande : d y)**

Permet de sélectionner les préréglages du son.

**Transmission****(d)(y)( )**(Définir l'ID)( )(Données)(Cr)

Données 01 : [Standard]

02 : [Musique]

03 : [Cinéma]

04 : [Sport]

05 : [Jeux]

07 : [Voix nette III]

**Accusé de réception****(y)( )**(Définir l'ID)( )(OK/NG)(Données)(x)

\* Cette fonction peut ne pas être disponible sur certains modèles.

**14. [Silencieux] (Commande : k e)**

Permet de couper / remettre le son.

**Transmission****(k)(e)( )**(Définir l'ID)( )(Données)(Cr)

Données 00 : [Muet] (volume inactif)

01 : sourdine désactivée (volume actif)

**Accusé de réception****(e)( )**(Définir l'ID)( )(OK/NG)(Données)(x)

\* Cette fonction peut ne pas être disponible sur certains modèles.

**15. Réglage du volume (Commande : k f)**

Permet de régler le volume de lecture.

**Transmission****(k)(f)( )**(Définir l'ID)( )(Données)(Cr)

Données 00-64 : volume 0-100

**Accusé de réception****(f)( )**(Définir l'ID)( )(OK/NG)(Données)(x)

\* Cette fonction peut ne pas être disponible sur certains modèles.

## 16. [Heure actuelle] 1 (année/mois/jour) (Commande : f a)

Permet de régler les valeurs et l'heure automatique pour Horloge 1 (année/mois/jour).

### Transmission

1. (f)(a)( ) (Définir l'ID)( ) (Données1)( ) (Données2)( ) (Données3)(Cr)

2. (f)(a)( ) (Définir l'ID)( ) (0)(0)( ) (Données1)(Cr)

1. Lors du réglage de Horloge 1 (année/mois/jour)

Données1 00 : 2010 -

Données2 01-0C : janvier à décembre

Données3 01-1F : 1-31

\* Les valeurs minimale et maximale pour Données1 dépendent de l'année de commercialisation du produit.

\* Saisissez « fa [Définir l'ID] ff » pour afficher les paramètres de Horloge 1 (année/mois/jour).

2. Pendant le réglage de l'heure automatique

Données1 00 : [Auto]

01 : [Manuel]

\* Pour afficher la valeur d'heure automatique définie, saisissez « fa [Définir l'ID] 00 ff ».

### Accusé de réception

1. (a)( ) (Définir l'ID)( ) (OK/NG)(Données1)(Données2)(Données3)(x)

2. (a)( ) (Définir l'ID)( ) (OK/NG)(0)(0)(Données1)(x)

## 17. [Heure actuelle] 2 (heure/minute/seconde) (Commande : f x)

Permet de définir les valeurs de Horloge 2 (heure/minute/seconde).

### Transmission

(f)(x)( ) (Définir l'ID)( ) (Données1)( ) (Données2)( ) (Données3)(Cr)

Données1 00-17 : 00 à 23 heures

Données2 00-3B : 00 à 59 minutes

Données3 00-3B : 00 à 59 secondes

\* Saisissez « fa [Définir l'ID] ff » pour afficher les paramètres Time 2 (heure/minute/seconde).

\* Cette fonction est uniquement disponible lorsque la valeur Horloge 1 (année/mois/jour) a été définie.

### Accusé de réception

(x)( ) (Définir l'ID)( ) (OK/NG)(Données1)(Données2)(Données3)(x)

## 18. [Arrêt pour absence de signal (15 min)] (Commande : f g)

Permet de mettre automatiquement le projecteur en veille si aucun signal n'est émis pendant 15 minutes.

### Transmission

(f)(g)( ) (Définir l'ID)( ) (Données)(Cr)

Données 00 : [Désactivé]

01 : [Activé]

### Accusé de réception

(g)( ) (Définir l'ID)( ) (OK/NG)(Données)(x)

## 19. [Arrêt pour absence de réception infrarouge (4 heures)] (Commande : m n)

Active l'arrêt automatique en cas d'absence de signal IR pendant 4 heures.

### Transmission

(m)(n)( ) (Définir l'ID)( ) (Données)(Cr)

Données 00 : [Désactivé]

01 : [Activé]

### Accusé de réception

(n)( ) (Définir l'ID)( ) (OK/NG)(Données)(x)

## 20. [Langue] (Commande : f i)

Permet de définir la langue de l'affichage.

### Transmission

(f)(i)( ) (Définir l'ID)( ) (Données)(Cr)

Données 00 : Tchèque

01 : Danois

02 : Allemand

03 : Anglais

04 : Espagnol (Europe)

06 : Français

07 : Italien

08 : Néerlandais

09 : Norvégien

0A : Portugais

0B : Portugais (Brésil)

0C : Russe

0D : Finlandais

0E : Suédois

0F : Coréen

10 : Chinois (Mandarin)

11 : Japonais

12 : Chinois (Cantonais)

13 : Arabe

14 : Turc

15 : Polonais

### Accusé de réception

(i)( ) (Définir l'ID)( ) (OK/NG)(Données)(x)

\* Certaines langues peuvent ne pas être disponibles sur certains modèles.

**21. Paramètres [Valeur par défaut] (Commande : f k)**

Exécute une réinitialisation.

(L'initialisation de l'écran peut uniquement être effectuée en mode d'entrée RVB.)

**Transmission**

(f)(k)( ) (Définir l'ID)( ) (Données)(Cr)

Données 00 : [Réinitialisation]

02 : [Restaurer les paramètres initiaux]

**Accusé de réception**

(k)( ) (Définir l'ID)( ) (OK/NG)(Données)(x)

\* Cette fonction peut ne pas être disponible sur certains modèles.

**22. Température actuelle (Commande : d n)**

Permet de vérifier la température actuelle du produit.

**Transmission**

(d)(n)( ) (Définir l'ID)( ) (Données)(Cr)

Données FF : Vérification du statut

**Accusé de réception**

(n)( ) (Définir l'ID)( ) (OK/NG)(Données)(x)

\* La température est indiquée au format hexadécimal.

**23. [Touche] (Commande : m c)**

Envoie un code de touche pour la télécommande IR.

**Transmission**

(m)(c)( ) (Définir l'ID)( ) (Données)(Cr)

Données IR\_KEY\_CODE

**Accusé de réception**

(c)( ) (Définir l'ID)( ) (OK/NG)(Données)(x)

\* Pour les codes de touche, reportez-vous à la partie Codes IR.

\* Certains codes de touche peuvent ne pas être pris en charge selon le modèle.

**24. Temps écoulé (Commande : d l)**

Affiche le temps écoulé depuis la mise sous tension du projecteur.

**Transmission**

(d)(l)( ) (Définir l'ID)( ) (Données)(Cr)

Données FF : Statut de lecture

**Accusé de réception**

(l)( ) (Définir l'ID)( ) (OK/NG)(Données)(x)

\* Les données reçues sont indiquées au format hexadécimal.

**25. Vérification du numéro de série du produit (Commande : f y)**

Permet de vérifier le numéro de série du produit.

**Transmission**

(f)(y)( ) (Définir l'ID)( ) (Données)(Cr)

Données FF : Vérifier le numéro de série du produit

**Accusé de réception**

(y)( ) (Définir l'ID)( ) (OK/NG)(Données)(x)

\* Les éléments Données sont au format ASCII.

**26. [Version logicielle] (Commande : f z)**

Permet de vérifier la version du logiciel du produit.

**Transmission**

(f)(z)( ) (Définir l'ID)( ) (Données)(Cr)

Données FF : Vérification de la version logicielle

**Accusé de réception**

(z)( ) (Définir l'ID)( ) (OK/NG)(Données)(x)

**27. [Balance des blancs] Gain rouge (Commande : j m)**

Permet de régler la valeur du gain rouge de la balance des blancs.

**Transmission**

(j)(m)( ) (Définir l'ID)( ) (Données)(Cr)

Données 00-FE : gain rouge de 0 à 254

FF: permet de vérifier la valeur du gain rouge

**Accusé de réception**

(m)( ) (Définir l'ID)( ) (OK/NG)(Données)(x)

**28. [Balance des blancs] Gain vert (Commande : j n)**

Permet de régler la valeur du gain vert de la balance des blancs.

**Transmission**

(j)(n)( ) (Définir l'ID)( ) (Données)(Cr)

Données 00-FE : gain vert de 0 à 254

FF: permet de vérifier la valeur du gain vert

**Accusé de réception**

(n)( ) (Définir l'ID)( ) (OK/NG)(Données)(x)

**29. [Balance des blancs] Gain bleu (Commande : j o)**

Permet de régler la valeur du gain bleu de la balance des blancs.

**Transmission**

(j)(o)( ) (Définir l'ID)( ) (Données)(Cr)

Données 00-FE : gain bleu de 0 à 254

FF: permet de vérifier la valeur du gain bleu

**Accusé de réception**

(o)( ) (Définir l'ID)( ) (OK/NG)(Données)(x)

### 30. [Balance des blancs] Décalage rouge (Commande : s x)

Permet de régler la valeur du décalage rouge de la balance des blancs.

#### Transmission

(s)(x)( ) (Définir l'ID)( ) (Données)(Cr)

Données 00 à 7F : décalage rouge de 0 à 127

FF: permet de vérifier la valeur du décalage rouge

#### Accusé de réception

(x)( ) (Définir l'ID)( ) (OK/NG)(Données)(x)

### 31. [Balance des blancs] Décalage vert (Commande : s y)

Permet de régler la valeur du décalage vert de la balance des blancs.

#### Transmission

(s)(y)( ) (Définir l'ID)( ) (Données)(Cr)

Données 00 à 7F : décalage vert de 0 à 127

FF: permet de vérifier la valeur du décalage vert

#### Accusé de réception

(y)( ) (Définir l'ID)( ) (OK/NG)(Données)(x)

### 32. [Balance des blancs] Décalage bleu (Commande : s z)

Permet de régler la valeur du décalage bleu de la balance des blancs.

#### Transmission

(s)(z)( ) (Définir l'ID)( ) (Données)(Cr)

Données 00 à 7F : décalage bleu de 0 à 127

FF: permet de vérifier la valeur du décalage bleu

#### Accusé de réception

(z)( ) (Définir l'ID)( ) (OK/NG)(Données)(x)

### 33. [Écran désactivé] (Commande : k d)

Permet d'éteindre l'écran.

#### Transmission

(k)(d)( ) (Définir l'ID)( ) (Données)(Cr)

Données 00 : Écran activé

01 : Écran désactivé

#### Accusé de réception

(d)( ) (Définir l'ID)( ) (OK/NG)(Données)(x)

\* Cette fonction peut ne pas être disponible sur certains modèles.

### 34. Vérification de [Mode mosaïque] (Commande : d d)

Permet de configurer un mode mosaïque et de définir les valeurs correspondant aux différentes lignes et colonnes de la mosaïque.

#### Transmission

(d)(d)( ) (Définir ID)( ) (Données)(Cr)

Données 00 à FF : le premier octet - colonne

Le second octet - ligne

\* 00, 01, 10 et 11 signifient que le mode mosaïque est désactivé.

\* La valeur maximale peut varier selon les modèles.

#### Accusé de réception

(d)( ) (Définir l'ID)( ) (OK/NG)(Données)(x)

\* Cette fonction peut ne pas être disponible sur certains modèles.

\* Il est possible de saisir jusqu'à 9 valeurs Ligne x Colonne pour la mosaïque.

### 35. Vérification de [Mode mosaïque] (Commande : d z)

Vérifie le mode Mosaïque.

#### Transmission

(d)(z)( ) (Définir ID)( ) (Données)(Cr)

Données FF : Permet de vérifier le mode mosaïque

#### Accusé de réception

(z)( ) (Définir l'ID)( ) (OK/NG)(Données1)(Données2)(Données3)(x)

Données1 00 : Mode mosaïque désactivé

01 : mode mosaïque activé

Données2 00-0F : Colonne de tuile

Données3 00-0F : Ligne de tuiles

\* Cette fonction peut ne pas être disponible sur certains modèles.

### 36. [ID en mode mosaïque] (Commande : d i)

Permet de régler la valeur ID de la mosaïque du produit.

#### Transmission

(d)(i)( ) (Définir l'ID)( ) (Données)(Cr)

Données 01 à E1 : ID de la mosaïque 1 à 225

FF: permet de vérifier l'ID de la mosaïque

\* La valeur d'une donnée ne peut excéder la valeur de la ligne x colonne.

#### Accusé de réception

(i)( ) (Définir l'ID)( ) (OK/NG)(Données)(x)

\* Si vous saisissez une valeur excédant la valeur de la ligne x colonne pour le paramètre Données (à l'exception de 0xFF), Ack est remplacé par NG.

\* Cette fonction peut ne pas être disponible sur certains modèles.

\* Si vous modifiez les valeurs d'un modèle Mur vidéo, veuillez effectuer un redémarrage pour que le modèle fonctionne normalement.

**37. [DPM (mode veille)] (Commande : f j)**

Permet de définir la fonction DPM (Display Power Management, gestion de l'alimentation de l'écran).

**Transmission**

(f)(j)( ) (Définir l'ID)( ) (Données)(Cr)

Données 00 : [Désactivé]  
02 : 10 secondes  
04 : 1 minute  
05 : 3 minutes  
06 : 5 minutes  
07 : 10 minutes

**Accusé de réception**

(j)( ) (Définir l'ID)( ) (OK/NG)(Données)(x)

- \* Cette fonction peut ne pas être disponible sur certains modèles.

**38. Verrouillage de la télécommande et des boutons de l'écran (Commande : k m)**

Permet de régler le verrouillage des touches de la télécommande et des boutons du produit.

**Transmission**

(k)(m)( ) (Définir l'ID)( ) (Données)(Cr)

Données 00 : [Désactivé] (Déverrouillage)  
01 : [Activé] (Verrouillage)

- \* Lorsque le projecteur est éteint, la touche d'alimentation fonctionne même en mode activé (01).

**Accusé de réception**

(m)( ) (Définir l'ID)( ) (OK/NG)(Données)(x)

- \* Cette fonction peut ne pas être disponible sur certains modèles.

**39. [Temporisation d'allumage] (Commande : f h)**

Permet de définir le délai de programmation pour la mise en route de l'alimentation. (Unité : secondes)

**Transmission**

(f)(h)( ) (Définir l'ID)( ) (Données)(Cr)

Données 00 à FA : min. 0 - max. 250 (s)

**Accusé de réception**

(h)( ) (Définir l'ID)( ) (OK/NG)(Données)(x)

- \* La valeur maximale peut varier selon les modèles.

**40. Sélectionner le mode [Commutation Source] (Commande : m i)**

Sélectionne le mode de commutation source.

**Transmission**

(m)(i)( ) (Définir l'ID)( ) (Données)(Cr)

Données 00 : [Désactivé]  
01 : [Auto]  
02 : [Paramètre utilisateur]

**Accusé de réception**

(i)( ) (Définir l'ID)( ) (OK/NG)(Données)(x)

**41. Sélectionner l'entrée [Commutation Source] (Commande : m j)**

Permet de sélectionner une source d'entrée pour le basculement. (Cette fonction est disponible uniquement lorsque Basculement est défini sur Personnalisé.)

**Transmission**

(m)(j)( ) (Définir l'ID)( ) (Données1)( ) (Données2)( )

(Données3)( ) (Données4)

... ( ) (DonnéesN)(Cr)

Données1-N (priorité d'entrée 1-N)  
90 : HDMI1  
91 : HDMI2  
92 : HDMI3/HDBaseT  
CO : DISPLAYPORT

**Accusé de réception**

(j)( ) (Définir l'ID)( ) (OK/NG)(Données1)(Données2)

(Données3)(Données4)...(DonnéesN)(x)

- \* Certains signaux d'entrée peuvent ne pas être disponibles sur certains modèles.  
\* Le nombre de données (N) peut varier en fonction du modèle. (Le nombre de données dépend du nombre de signaux d'entrée pris en charge.)  
\* Cette fonction opère comme la dernière entrée et prend en charge les données au format DTV.

**42. Verrouillage des touches de la télécommande (Commande : t p)**

Permet de configurer les paramètres des touches de la télécommande du produit.

**Transmission**

(t)(p)( ) (Définir l'ID)( ) (Données)(Cr)

Données 00 : permet de déverrouiller toutes les touches  
01 : permet de verrouiller toutes les touches sauf la touche d'alimentation  
02 : permet de verrouiller toutes les touches

**Accusé de réception**

(p)( ) (Définir l'ID)( ) (OK/NG)(Données)(x)

- \* Une fois le projecteur éteint, la touche d'alimentation fonctionne même lorsque le mode de verrouillage de toutes les touches (02) est activé.

### 43. [Verrouillage de la touche locale] (Commande : t o)

Permet de configurer les paramètres locaux d'opérations de base du produit.

#### Transmission

(t)(o)( ) (Définir l'ID)( ) (Données)(Cr)

- Données 00 : permet de déverrouiller toutes les touches  
 01 : permet de verrouiller toutes les touches sauf la touche d'alimentation  
 02 : permet de verrouiller toutes les touches

#### Accusé de réception

(o)( ) (Définir l'ID)( ) (OK/NG)(Données)(x)

\* Une fois le projecteur éteint, la touche d'alimentation fonctionne même lorsque le mode de verrouillage de toutes les touches (02) est activé.

\* Cette fonction peut ne pas être disponible sur certains modèles.

### 44. Vérification du statut (Commande : s v)

Permet de vérifier le signal actuel du produit.

#### Transmission

(s)(v)( ) (Définir l'ID)( ) (Données)( ) (FF)(Cr)

- Données 02 : permet de vérifier si un signal est présent ou non.  
 03 : le projecteur est actuellement en mode PM

#### Accusé de réception

(v)( ) (Définir l'ID)( ) (OK/NG)(Données)(Données1)(x)

- Données 02 (lorsqu'un signal est détecté)  
 Données1 00 : aucun signal  
 01 : signal présent

Données 03 (lorsque le projecteur est en mode PM)

- Données1 00 : Écran activé  
 01 : Écran désactivé  
 02 : Écran désactivé en permanence est activé.  
 03 : Maintenir le format d'image est activé.

\* Le nombre de données (N) peut varier en fonction du modèle.

\* Cette fonction peut ne pas être disponible sur certains modèles.

### 45. [Heure d'été] (Commande : s d)

Permet de définir l'heure d'été.

#### Transmission

(s)(d)( ) (Définir l'ID)( ) (Données1)( ) (Données2)( ) (Données3)( ) (Données4)( ) (Données5)( ) (Cr)

- Données1 00 : Arrêt (Données 2 à 5 : FF)  
 01 : Heure de début  
 02 : Heure de fin

Données2 01 à 0C : janvier à décembre  
 Données3 01-06 : semaines 1 à 6

\* La valeur maximale de [Données3] peut varier selon la date.

- Données4 00 à 06 : (dimanche à samedi)  
 Données5 00 à 17 : de 00 à 23 heures

\* Pour lire les heures de début/fin, saisissez FF pour les paramètres [Données2] à [Données5].

- (Exemple 1 : sd 01 01 ff ff ff ff - Vérifie l'heure de début.  
 Exemple 2 : sd 01 02 ff ff ff ff - Vérifie l'heure de fin.)

\* Cette fonction est disponible uniquement lorsque Horloge 1 (année/mois/jour) et Horloge 2 (heure/minute/seconde) ont été réglés.

#### Accusé de réception

(d)( ) (Définir l'ID)( ) (OK/NG)(Données1)(Données2)(Données3)(Données4)(Données5)(x)

\* Cette fonction peut ne pas être disponible sur certains modèles.

### 46. [Mode PM] (Commande : s n, Oc)

Règle le mode PM.

#### Transmission

(s)(n)( ) (Définir l'ID)( ) (O)(c)( ) (Données)(Cr)

- Données 00 : [Éteindre] (Paramètre de base)  
 01 : [Maintenir le format d'image]  
 02 : [Écran désactivé]  
 03 : [Écran désactivé en permanence]  
 05 : [Compatible avec le réseau]

#### Accusé de réception

(n)( ) (Définir l'ID)( ) (OK/NG)(O)(c)(Données)(x)

\* Cette fonction peut ne pas être disponible sur certains modèles.

**47. [Paramètres réseau] (Commande : s n, 80 ou 81 ou 82)**

Permet de configurer les paramètres réseau et DNS.

**Transmission**

(s)(n)( ) (Définir l'ID)( ) (Données1)( ) (Données2)( ) (Données3)( ) (Données4)( ) (Données5)(Cr)

Données1 80 : Permet de configurer/afficher le mode IP temporaire (Auto/Manuel), le masque de sous-réseau et la passerelle.

81: Permet de configurer / afficher l'adresse DNS temporaire.

82: Permet d'enregistrer les paramètres temporaires et d'afficher les informations concernant le réseau actuel.

\* Si Données1 correspond à 80,

Données2 00 : Automatique

01 : Manuel

FF: Permet d'afficher le mode IP (Auto/Manuel) temporaire, le masque de sous-réseau et la passerelle.

\* Si Données2 correspond à 01 (Manuel),

Données3 Adresse IP manuelle

Données4 Adresse du masque de sous-réseau

Données5 Adresse de passerelle

\* Si Données1 correspond à 81,

Données2 Adresse DNS

FF: permet d'afficher l'adresse DNS temporaire.

\* Si Données1 correspond à 82,

Données2 80 : Permet d'appliquer le mode IP (Auto/Manuel) temporaire, le masque de sous-réseau et la passerelle.

81: Permet d'appliquer l'adresse DNS temporaire

FF: Informations sur le réseau actuel (adresse IP, sous-réseau, passerelle et DNS)

\* Exemple de réglages,

1. Automatique : sn 01 80 00

2. Manuel : sn 01 80 01 010177223241 255255254000 010177222001 (IP :10.177.223.241, sous-réseau : 255.255.254.0, passerelle : 10.177.222.1)

3. Lecture réseau : sn 01 80 ff

4. Paramètre DNS : sn 01 81 156147035018 (DNS : 156.147.35.18)

5. Appliquer les paramètres : sn 01 82 80 (applique le mode IP enregistré (auto/manuel), masque de sous-réseau et passerelle), sn 01 82 81 (applique le DSN enregistré)

\* Chaque adresse IP contient 12 décimales.

**Accusé de réception**

(n)( ) (Définir l'ID)( ) (OK/NG)(Données1)(Données)(x)

\* Cette fonction est disponible uniquement sur les réseaux filaires.

\* Cette fonction peut ne pas être disponible sur certains modèles.

**48. [Statut d'allumage] (Commande : t r)**

Définit le statut d'allumage du projecteur.

**Transmission**

(t)(r)( ) (Définir l'ID)( ) (Données)(Cr)

Données 00 : [LST (Dernier statut)]

01 : [STD (Veille)]

02 : [Allumage]

**Accusé de réception**

(r)( ) (Définir l'ID)( ) (OK/NG)(Données)(x)

**49. [Wake-on-LAN (mode veille en réseau)] filaire (Commande : f w)**

Permet de sélectionner une option d'activation filaire via le réseau LAN.

**Transmission**

(f)(w)( ) (Définir l'ID)( ) (Données)(Cr)

Données 00 : [Désactivé]

01 : [Activé]

**Accusé de réception**

(w)( ) (Définir l'ID)( ) (OK/NG)(Données)(x)

**50. [Rotation de l'écran] (Commande : t h)**

Définit la fonction de rotation de l'écran.

**Transmission**

(t)(h)( ) (Définir l'ID)( ) (Données)(Cr)

Données 00 : [Désactivé]

01 : 90 degrés

02 : 270 degrés

03 : 180 degrés

**Accusé de réception**

(h)( ) (Définir l'ID)( ) (OK/NG)(Données)(x)

\* Cette fonction peut ne pas être disponible sur certains modèles.



**51. [Synchronisation de l'heure]**  
**(Commande : s n, 16)**

Permet de définir la synchronisation de l'heure.

**Transmission**

(s)(n)( ) (Définir l'ID)( ) (1)(6)( ) (Données)(Cr)

Données 00 : [Désactivé]

01 : [Activé]

- \* Cette fonction est uniquement disponible lorsque le projecteur est en mode maître.
- \* Cette fonctionnalité ne marche pas si l'heure n'est pas configurée.

**Accusé de réception**

(n)( ) (Définir l'ID)( ) (OK/NG)(1)(6)(Données)(x)

- \* Cette fonction peut ne pas être disponible sur certains modèles.

**52. [Synchronisation du contenu] (Commande : t g)**

Permet de définir la synchronisation des contenus.

**Transmission**

(t)(g)( ) (Définir l'ID)( ) (Données)(Cr)

Données 00 : [Désactivé]

01 : [Activé]

**Accusé de réception**

(g)( ) (Définir l'ID)( ) (OK/NG)(Données)(x)

- \* Cette fonction peut ne pas être disponible sur certains modèles.

**53. [Rotation de l'entrée externe]**  
**(Commande : s n, 85)**

Définit la fonction de rotation de l'entrée externe.

**Transmission**

(s)(n)( ) (Définir l'ID)( ) (8)(5)( ) (Données)(Cr)

Données 00 : [Désactivé]

01 : 90 degrés

02 : 270 degrés

03 : 180 degrés

**Accusé de réception**

(n)( ) (Définir l'ID)( ) (OK/NG)(8)(5)(Données)(x)

- \* Cette fonction peut ne pas être disponible sur certains modèles.

**54. [Balise] (Commande : s n, 88)**

Permet d'activer/de désactiver la signalisation.

**Transmission**

(s)(n)( ) (Définir l'ID)( ) (8)( ) (Données)(Cr)

Données 00 : [Désactivé]

01 : [Activé]

**Accusé de réception**

(n)( ) (Définir l'ID)( ) (OK/NG)(8)(Données)(x)

- \* Cette fonction peut ne pas être disponible sur certains modèles.

**55. Mode et entrée [Multi-écrans] (Commande : x c)**

Enregistre ou contrôle les modes et entrées multi-écran.

**Transmission**

(x)(c)( ) (Définir l'ID)( ) (Données1)( ) (Données2)( )

(Données3)( ) (Données4)( ) (Données5)( ) (Cr)

Données1 (définit le mode multi-écran)

10 : PÉPIN

22 : PBP2

23 : PBP3

24 : PBP4

25 : PBP3 (1:2:1)

Données2 (définit l'entrée principale du multi-écran)

Données3 (définit l'entrée multi-écran secondaire1)

Données4 (définit l'entrée multi-écran secondaire2)

Données5 (définit l'entrée multi-écran secondaire3)

90 : HDMI1

91 : HDMI2

92 : HDMI3/HDBaseT

C0 : DISPLAYPORT

**Accusé de réception**

(c)( ) (Définir l'ID)( ) (OK/NG)( ) (Données1)(Données2)

(Données3)(Données4) (Données5) (x)

- \* Cette fonction peut ne pas être disponible sur certains modèles.
- \* Seuls les modes d'entrée pris en charge par le modèle fonctionnent.
- \* Cette fonction opère comme la dernière entrée et prend en charge les données au format DTV.
- \* Lorsque l'opération de lecture est effectuée, la valeur 00 est renvoyée s'il ne s'agit pas d'une source d'entrée externe.

## 56. [Format de l'image] (multi-écran) (Commande : x d)

Contrôle le format de l'image du multi-écran.

### Transmission

(x)(d)( ) (Définir l'ID)( ) (Données1)( ) (Données2)(Cr)

Données1 01 : Contrôle l'entrée principale  
02 : Contrôle l'entrée secondaire 1  
03 : Contrôle l'entrée secondaire 2  
04 : Contrôle l'entrée secondaire 3

Données2 00 : plein écran  
01 : Original

### Accusé de réception

(d)( ) (Définir l'ID)( ) (OK/NG)(Données1)(Données2)(x)

\* Cette fonction peut ne pas être disponible sur certains modèles.

## 57. [Écran désactivé] (multi-écran) (Commande : x e)

Permet d'activer ou de désactiver chaque écran dans multi-écran.

### Transmission

(x)(e)( ) (Définir l'ID)( ) (Données1)( ) (Données2)(Cr)

Données1 01 : Contrôle l'entrée principale  
02 : Contrôle l'entrée secondaire 1  
03 : Contrôle l'entrée secondaire 2  
04 : Contrôle l'entrée secondaire 3

Données2 00 : écran activé  
01 : écran désactivé

\* Cette option fonctionne lorsque l'application multi-écran est en cours d'exécution.

\* Cette fonction ne marche pas s'il n'y a pas de signal.

### Accusé de réception

(e)( ) (Définir l'ID)( ) (OK/NG)(Données1)(Données2)(x)

\* Cette fonction peut ne pas être disponible sur certains modèles.

## 58. [Écran désactivé en permanence] (Commande : s n, 0d)

Si vous activez la fonction Écran toujours désactivé, le projecteur passe en mode d'écran désactivé, que vous ayez ou non activé le mode PM.

### Transmission

(s)(n)( ) (Définir l'ID)( ) (0)(d)( ) (Données)(Cr)

Données 00 : [Désactivé]  
01 : [Activé]

### Accusé de réception

(n)( ) (Définir l'ID)( ) (OK/NG)(0)(d)(Données)(x)

\* Cette fonction peut ne pas être disponible sur certains modèles.

## 59. Arrêter la vidéo (Commande : k x)

Contrôle l'arrêt de la vidéo.

### Transmission

(k)(x)( ) (Définir l'ID)( ) (Données)(Cr)

Données 00 : la fonction Arrêter la vidéo est activée.  
01 : la fonction Arrêter la vidéo est désactivée.

\* Cette fonction est uniquement disponible en mode d'entrée unique.

### Accusé de réception

(x)( ) (Définir l'ID)( ) (OK/NG)(Données)(x)

\* Cette fonction peut ne pas être disponible sur certains modèles.

## 60. [Wake-on-LAN (mode veille en réseau)] sans fil (Commande : s n, 90)

Permet de définir la fonction d'activation via le réseau LAN sans fil.

### Transmission

(s)(n)( ) (Définir l'ID)( ) (9)(0)( ) (Données)(Cr)

Données 00 : [Désactivé]  
01 : [Activé]

### Accusé de réception

(n)( ) (Définir l'ID)( ) (OK/NG)(9)(0)(Données)(x)

\* Cette fonction peut ne pas être disponible sur certains modèles.

## 61. [Verrouillage OSD] (Commande : k l)

Définit le verrouillage OSD.

### Transmission

(k)(l)( ) (Définir l'ID)( ) (Données)(Cr)

Données 00 : Verrouillage OSD  
01 : Déverrouiller le verrouillage OSD

### Accusé de réception

(l)( ) (Définir l'ID)( ) (OK/NG)(Données)(x)

## 62. [Contenu IT HDMI] (Commande : s n, 99)

Définit automatiquement le mode image en fonction des données HDMI.

### Transmission

(s)(n)( ) (Définir l'ID)( ) (9)(9)( ) (Données)(Cr)

Données 00 : [Désactivé]  
01 : [Activé]

### Accusé de réception

(n)( ) (Définir l'ID)( ) (OK/NG)(9)(9)(Données)(x)

\* Cette fonction peut ne pas être disponible sur certains modèles.

### 63. [Paramétrage pour les vacances] (Commande : s n, 9b)

Permet de définir les vacances.

#### Transmission

1. (s)(n)( ) (Définir l'ID)( ) (9)(b)( )  
(Données1)( ) (Données2)( ) (Données3)( )  
(Données4)( ) (Données5)( ) (Données6)(Cr)
2. (s)(n)( ) (Définir l'ID)( ) (9)(b)( ) (Données1)( )  
(Données2)(Cr)
3. (s)(n)( ) (Définir l'ID)( ) (9)(b)( ) (Données1)(Cr)

#### 1. Définition de vacances

Données1 Année de début

00-: 2010-

Données2 Mois de début

01 à 0c : janvier à décembre

Données3 Date de début

01 à 1F : 01-31

Données4 Durée à partir de l'année/mois/date de début

01-07 : de 1 à 7 jours

Données5 Répétition

00 : aucune

01 : chaque mois

02 : chaque année

Données6 Répète la programmation en fonction de la date/du jour de la semaine.

01 : en fonction de la date.

02 : en fonction du jour de la semaine.

\* Les valeurs minimale et maximale pour Données1 dépendent de l'année de commercialisation du produit.

\* Vous ne pouvez saisir une valeur pour [Données 6] que si une valeur a déjà été définie pour [Données 5] (chaque année ou chaque mois).

#### 2. Vérification d'une programmation

Données1 Sélectionnez la programmation souhaitée.

F1 : lit la 1<sup>re</sup> programmation

F2 : lit la 2<sup>re</sup> programmation

F3 : lit la 3<sup>re</sup> programmation

F4 : lit la 4<sup>re</sup> programmation

F5 : lit la 5<sup>re</sup> programmation

F6 : lit la 6<sup>re</sup> programmation

F7 : lit la 7<sup>re</sup> programmation

Données2

FF

#### 3. Suppression d'une programmation

E0 : supprime toutes les programmations de vacances

E1 : supprime la 1<sup>re</sup> programmation de vacances

E2 : supprime la 2<sup>re</sup> programmation de vacances

E3 : supprime la 3<sup>re</sup> programmation de vacances

E4 : supprime la 4<sup>re</sup> programmation de vacances

E5 : supprime la 5<sup>re</sup> programmation de vacances

E6 : supprime la 6<sup>re</sup> programmation de vacances

E7 : supprime la 7<sup>re</sup> programmation de vacances

\* Cette fonctionnalité ne marche pas si l'heure n'est pas configurée.

#### Accusé de réception

1. (n)( ) (Définir l'ID)( ) (OK/NG)(9)(b)  
(Données1)(Données2)(Données3)(Données4)  
(Données5)(Données6)(x)
2. (n)( ) (Définir l'ID)( ) (OK/NG)(9)(b)(f)(1-7)  
(Données1)(Données2)(Données3)(Données4)  
(Données5)(Données6)(x)
3. (n)( ) (Définir l'ID)( ) (OK/NG)(9)(b)(Données1)(x)

\* Cette fonction peut ne pas être disponible sur certains modèles.

**64. [UPnP] (Commande : s n, 9c)**

Permet de définir le mode UPnP.

**Transmission**

(s)(n)( ) (Définir l'ID)( ) (9)(c)( ) (Données)(Cr)

Données 00 : [Désactivé]

01 : [Activé]

**Accusé de réception**

(n)( ) (Définir l'ID)( ) (OK/NG)(9)(c)(Données)(x)

\* Cette fonction peut ne pas être disponible sur certains modèles.

\* La modification du mode UPnP entraîne un redémarrage.

**65. [Verrouillage du tableau de bord d'accueil] (Commande : s n, 9d)**

Définit le mode de verrouillage du tableau de bord d'accueil.

**Transmission**

(s)(n)( ) (Définir l'ID)( ) (9)(d)( ) (Données)(Cr)

Données 00 : déverrouillage du tableau de bord d'accueil

01 : verrouillage du tableau de bord d'accueil

**Accusé de réception**

(n)( ) (Définir l'ID)( ) (OK/NG)(9)(d)(Données)(x)

\* Cette fonction peut ne pas être disponible sur certains modèles.

**66. [Verrouillage USB] (Commande : s n, 9e)**

Définit le mode de verrouillage USB.

**Transmission**

(s)(n)( ) (Définir l'ID)( ) (9)(e)( ) (Données)(Cr)

Données 00 : déverrouillage USB

01 : Verrouillage USB

**Accusé de réception**

(n)( ) (Définir l'ID)( ) (OK/NG)(9)(e)(Données)(x)

\* Cette fonction peut ne pas être disponible sur certains modèles.

**67. [Verrouillage Wi-Fi] (Commande : s n, 9f)**

Définit le mode de verrouillage Wi-Fi.

**Transmission**

(s)(n)( ) (Définir l'ID)( ) (9)(f)( ) (Données)(Cr)

Données 00 : déverrouillage Wi-Fi

01 : verrouillage Wi-Fi

**Accusé de réception**

(n)( ) (Définir l'ID)( ) (OK/NG)(9)(f)(Données)(x)

\* Cette fonction peut ne pas être disponible sur certains modèles.

**68. [Verrouillage ScreenShare] (Commande : s n, a0)**

Définit le mode de verrouillage du partage d'écran.

**Transmission**

(s)(n)( ) (Définir l'ID)( ) (a)(0)( ) (Données)(Cr)

Données 00 : déverrouillage du partage d'écran

01 : verrouillage du partage d'écran

02 : verrouillage du partage d'écran (code PIN)

**Accusé de réception**

(n)( ) (Définir l'ID)( ) (OK/NG)(a)(0)(Données)(x)

\* Cette fonction peut ne pas être disponible sur certains modèles.

**69. [Lancer le contenu de sauvegarde] (Commande : s n, a1)**

En l'absence de signal d'entrée, cette fonction permet la lecture automatique du contenu stocké dans l'appareil ou le lancement de l'application définie.

**Transmission**

1. (s)(n)( ) (Définir l'ID)( ) (a)(1)( ) (Données1)(Cr)

2. (s)(n)( ) (Définir l'ID)( ) (a)(1)( ) (Données1)(Données2)(Cr)

1. Désactivation de la fonctionnalité Lancer le contenu de sauvegarde.

Données1 00 : Désactivé

2. Configuration de la fonctionnalité Lancer le contenu de sauvegarde pour capturer automatiquement les images

Données1 01 : Capturer automatiquement les images

Données2 01 : 30 minutes

02 : 1 heure

03 : 2 heures

04 : 3 heures

3. Configuration de la fonctionnalité Lancer le contenu de sauvegarde pour le stockage de support

Données1 02 : Stockage de support

4. Configuration de la fonctionnalité Lancer le contenu de sauvegarde pour le contenu SuperSign

Données1 03 : Contenus SuperSign

5. Définition sur Application SI/Lire via l'URL

Données1 04 : [Application SI/Lire via URL]

**Accusé de réception**

1. (n)( ) (Définir l'ID)( ) (OK/NG)(a)(1)(Données1)(x)

2. (n)( ) (Définir l'ID)( ) (OK/NG)(a)(1)(Données1)(Données2)(x)

\* Cette fonction peut ne pas être disponible sur certains modèles.

**70. [Image du logo d'initialisation] (Commande : s n, a3)**

Définit l'image du logo de démarrage.

**Transmission**

(s)(n)( ) (Définir l'ID)( ) (a)(3)( ) (Données)(Cr)

Données 00 : [Désactivé]

01 : [Activé]

**Accusé de réception**

(n)( ) (Définir l'ID)( ) (OK/NG)(a)(3)(Données)(x)

\* Cette fonction peut ne pas être disponible sur certains modèles.

**71. [SoftAP] (Commande : s n, a4)**

Définit le mode SoftAP.

**Transmission**

(s)(n)( ) (Définir l'ID)( ) (a)(4)( ) (Données)(Cr)

Données 00 : [Désactivé]

01 : [Activé]

**Accusé de réception**

(n)( ) (Définir l'ID)( ) (OK/NG)(a)(4)(Données)(x)

\* Cette fonction peut ne pas être disponible sur certains modèles.

**72. Lire le fichier multimédia interne enregistré (Commande : s n, a8)**

Lit les fichiers multimédias enregistrés sur le stockage interne. Fichiers multimédias du stockage interne : vidéos et images enregistrées sur le stockage interne du projecteur après exportation via Lecteur de gestion des contenus.

\* Sans objet : contenu de modèles, contenus SuperSign et contenu de listes de lecture.

**Transmission**

(s)(n)( ) (Définir l'ID)( ) (a)(8)( ) (Données)(Cr)

Données 01 : lire

**Accusé de réception**

(n)( ) (Définir l'ID)( ) (OK/NG)(a)(8)( ) (Données)(x)

\* Cette fonction peut ne pas être disponible sur certains modèles.

**73. [Aucun signal image] (Commande : s n, a9)**

Définit la fonction Pas d'image de signal.

**Transmission**

(s)(n)( ) (Définir l'ID)( ) (a)(9)( ) (Données)(Cr)

Données 00 : [Désactivé]

01 : [Activé]

**Accusé de réception**

(n)( ) (Définir l'ID)( ) (OK/NG)(a)(9)(Données)(x)

\* Cette fonction peut ne pas être disponible sur certains modèles.

**74. [Sortie audio] (Commande : s n, aa)**

Définit la sortie audio sur Désactivé/Variable/Fixe.

**Transmission**

(s)(n)( ) (Définir l'ID)( ) (a)( ) (Données)(Cr)

Données 00 : [Désactivé]

01 : [Variable]

02 : [Fixe]

**Accusé de réception**

(n)( ) (Définir l'ID)( ) (OK/NG)(a)( ) (Données)(x)

\* Cette fonction peut ne pas être disponible sur certains modèles.

**75. [Sortie du mode DPM (mode veille)] (Commande : s n, 0b)**

Contrôle les paramètres de la commande d'activation de la gestion de l'alimentation de l'écran.

**Transmission**

(s)(n)( ) (Définir l'ID)( ) (0)(b)( ) (Données)(Cr)

Données 00 : [Horloge]

01 : [Horloge+Signal numérique]

**Accusé de réception**

(n)( ) (Définir l'ID)( ) (OK/NG)(0)(b)(Données)(x)

\* Cette fonction peut ne pas être disponible sur certains modèles.

**76. [Appliquer à toutes les entrées] (Commande : s n, 52)**

Appliquez la valeur faible et le mode vidéo de l'entrée actuelle à la même valeur de vidéo de toutes les entrées.

**Transmission**

(s)(n)( ) (Définir l'ID)( ) (5)(2)( ) (Données)(Cr)

Données 01 : appliquer

**Accusé de réception**

(n)( ) (Définir l'ID)( ) (OK/NG)(5)(2)(Données)(x)

\* Cette fonction peut ne pas être disponible sur certains modèles.

\* D'autres commandes ne fonctionnent pas pendant un certain temps après l'application.

## 77. [Allumer avec le minuteur] Programmation (Commande : f d)

Définit les paramètres de l'activation de la minuterie.

Selon le modèle, le nombre de programmations pour l'allumage du minuteur peut être 16 ou 21.

### Transmission

(f)(d)( )(Définir l'ID)( )(Données1)( )(Données2)( )(Données3)(Cr)

### Données1

1. f1h ~ fffh, a1h ~ a6h (lecture des données)

F1 ~ FF : lit les données des programmations 1 à 15 pour l'allumage du minuteur.

A1 ~ A6 : lit les données des programmations 16 à 21 pour l'allumage du minuteur.

2. e1h ~ efh, b1h~b6h (suppression d'un index), e0h (suppression de tous les index)

EO : supprime tous les allumages du minuteur

E1 ~ EF : supprime les programmations 1 à 15 pour l'allumage du minuteur.

B1 ~ B6 : supprime les programmations 16 à 21 pour l'allumage du minuteur.

3. 01h à 0ch (paramètre des jours d'allumage du minuteur)

02 : répétition quotidienne

03 : répétition du lundi au vendredi

04 : répétition du lundi au samedi

05 : répétition du samedi au dimanche

06 : répétition le dimanche

07 : répétition le lundi

08 : répétition le mardi

09 : répétition le mercredi

0A : répétition le jeudi

0B : répétition le vendredi

0C : répétition le samedi

Données2 00-17 : de 00 à 23 heures

Données3 00-3B : de 00 à 59 minutes

\* Pour lire ou supprimer une fonction Allumer le minuteur que vous avez définie, il faut que [Données2][Données3] soient configurés sur FFH.

Exemple 1 : fd 01 f1 fff - Lit les données du premier index de la fonction Allumer le minuteur.

Exemple 2 : fd 01 e1 fff - Lit les données du premier index de la fonction Allumer le minuteur.

Exemple 3 : fd 01 04 02 03 - Règle la fonction Allumer le minuteur du lundi au samedi 02:03.

\* Cette fonction est disponible uniquement lorsque Horloge 1 (année/mois/jour) et Horloge 2 (heure/minute/seconde) ont été réglés.

### Accusé de réception

(d)( )(Définir l'ID)( )(OK/NG)(Données1)(Données2)(Données3)(x)

## 78. [Éteindre avec le minuteur] Programmation (Commande : f e)

Définit les paramètres de l'arrêt du minuteur.

Selon le modèle, le nombre de programmations pour l'arrêt du minuteur peut être 16 ou 21.

### Transmission

(f)(e)( )(Définir l'ID)( )(Données1)( )(Données2)( )(Données3)(Cr)

### Données1

1. f1h ~ fffh, a1h ~ a6h (lecture des données)

F1 ~ FF : lit les données des programmations 1 à 15 pour l'allumage du minuteur.

A1 ~ A6 : lit les données des programmations 16 à 21 pour l'allumage du minuteur.

2. e1h ~ efh, b1h ~ b6h (suppression d'un index), e0h (suppression de tous les index)

EO : supprime tous les arrêts du minuteur

E1 ~ EF : supprime les programmations 1 à 15 pour l'arrêt du minuteur.

B1 ~ B6 : supprime les programmations 16 à 21 pour l'arrêt du minuteur.

3. 01h à 0ch (paramètre des jours d'arrêt du minuteur)

02 : répétition quotidienne

03 : répétition du lundi au vendredi

04 : répétition du lundi au samedi

05 : répétition du samedi au dimanche

06 : répétition le dimanche

07 : répétition le lundi

08 : répétition le mardi

09 : répétition le mercredi

0A : répétition le jeudi

0B : répétition le vendredi

0C : répétition le samedi

Données2 00-17 : de 00 à 23 heures

Données3 00-3B : de 00 à 59 minutes

\* Pour lire ou supprimer un arrêt du minuteur que vous avez défini, [Données2][Données3] doivent être définis sur FF.

Exemple 1 : fe 01 f1 fff - Lit les données du 1er index de l'arrêt du minuteur.

Exemple 2 : fd 01 e1 fff - Lit les données du premier index de la fonction Éteindre le minuteur.

Exemple 3 : fd 01 04 02 03 - Règle la fonction Éteindre le minuteur du lundi au samedi 02:03.

\* Cette fonction est disponible uniquement lorsque Horloge 1 (année/mois/jour) et Horloge 2 (heure/minute/seconde) ont été réglés.

### Accusé de réception

(e)( )(Définir l'ID)( )(OK/NG)(Données1)(Données2)(Données3)(x)

**79. Contrôle LCIN008 (Commande : s n, b8)**

Contrôle l'appareil LCIN008.

**Transmission**

(s)(n)( ) (Définir l'ID)( ) (b)(8)( ) (Données1)(Données2)

**(Cr)**

Données1 00 : alimentation de LCIN008

01 : luminosité de LCIN008

Données2

1. Pour l'alimentation

0 x 00 : Arrêt

0 x 01 : Marche

2. Pour la luminosité

0 x ff : Lecture

0 x 00 ~ 0 x 64 : applique une valeur définie

**Accusé de réception**

(n)( ) (Définir l'ID)( ) (OK/NG)(b)(8)(Données1)

(Données2)(x)

\* Cette fonction peut ne pas être disponible sur certains modèles.

\* D'autres commandes ne fonctionnent pas pendant un certain temps après l'application.

**80. [Contrôle de transfert] (Commande : s n, cb)**

Transfère la commande à la sortie RS232C.

**Transmission**

(s)(n)( ) (Définir l'ID)( ) (c)(b)( ) (Données)(Cr)

Données Données envoyées à la sortie RS232C

**Accusé de réception**

(n)( ) (Définir l'ID)( ) (OK/NG)(c)(b)(Données)(x)

Données Valeur de réponse des données transférées vers la sortie RS232C

\* Cette fonction peut ne pas être disponible sur certains modèles.

\* D'autres commandes ne fonctionnent pas pendant un certain temps après l'application.

**81. Multicanal (Commande : s n, 76)**

Change de chaîne.

**Transmission**

(s)(n)( ) (Définir l'ID)( ) (7)(6)( ) (Données)(Cr)

Données 01 à 09 : canal à afficher

**Accusé de réception**

(n)( ) (Définir l'ID)( ) (OK/NG)(7)(6)(Données)(x)

\* Cette fonction peut ne pas être disponible sur certains modèles.

**82. Modifier l'ID défini (Commande : j x)**

Permet de modifier et de contrôler l'ID défini.

Lecture seule

**Transmission**

(j)(x)( ) (Définir l'ID)( ) (Données)(Cr)

Données FF : vérifie la valeur de l'ID défini

La valeur renvoyée est indiquée sous forme de valeur hexadécimale correspondant à la valeur du code ASCII.

(Retour lorsque l'ID défini est 1 : x 01 OK31x

Retour lorsque l'ID défini est 1000 : x 3e8

OK31303030x)

**Accusé de réception**

(x)( ) (Définir l'ID)( ) (OK/NG)(Données)(x)

\* L'opération fonctionne même si l'ID défini ne correspond pas.

\* Cette fonction peut ne pas être disponible sur certains modèles.

**83. [Gamma] (Commande : s n, ad)**

Définit le mode gamma.

**Transmission**

(s)(n)( ) (Définir l'ID)( ) (a)(d)( ) (Données)(Cr)

Données 00 : [Faible](1,9)

01 : [Moyen](2,2)

02 : [Élevé1](2,4)

03 : [Élevé2](BT.1886)

**Accusé de réception**

(n)( ) (Définir l'ID)( ) (OK/NG)(a)(d)(Données)(x)

\* Cette fonction peut ne pas être disponible sur certains modèles.

**84. [Niveau noir] (Commande : s n, ae)**

Définit le mode Niveau noir.

**Transmission**

(s)(n)( ) (Définir l'ID)( ) (a)(e)( ) (Données)(Cr)

Données 00 : Faible

01 : Haute

02 : Automatique

**Accusé de réception**

(n)( ) (Définir l'ID)( ) (OK/NG)(a)(e)(Données)(x)

\* Cette fonction peut ne pas être disponible sur certains modèles.

**85. [ULTRA HD Deep Colour] (Commande : s n, af)**

Définit le mode ULTRA HD Deep Colour pour chaque entrée.

**Transmission**

(s)(n)( ) (Définir l'ID)( ) (a)(f)( ) (Données1)( ) (Données2)(Cr)

Données1 90: HDMI1  
91: HDMI2  
C0 : DISPLAYPORT

Données2 00 : [Désactivé]  
01 : [Activé]

**Accusé de réception**

(n)( ) (Définir l'ID)( ) (OK/NG)(a)(f)(Données1)(Données2)(x)

\* Cette fonction peut ne pas être disponible sur certains modèles.

**86. [Mode de synchronisation] (Commande : s n, b0)**

Définit le mode de synchronisation.

**Transmission**

(s)(n)( ) (Définir l'ID)( ) (b)(0)( ) (Données)(Cr)

Données 00 : [Mode esclave]  
01 : [Mode maître]

**Accusé de réception**

(n)( ) (Définir l'ID)( ) (OK/NG)(b)(0)(Données)(x)

\* Cette fonction peut ne pas être disponible sur certains modèles.

**87. [Gestionnaire d'entrée] (Commande : s n, b1)**

Définit les étiquettes par entrée.

**Transmission**

(s)(n)( ) (Définir l'ID)( ) (b)(1)( ) (Données1)( ) (Données2)(Cr)

Données1 90: HDMI1  
91: HDMI2  
92: HDMI3/HDBaseT  
C0 : DISPLAYPORT

Données2 00 : DTV  
01 : PC

**Accusé de réception**

(n)( ) (Définir l'ID)( ) (OK/NG)(b)(1)(Données1)(Données2)(x)

\* Cette fonction peut ne pas être disponible sur certains modèles.

**88. [Contrôle d'alimentation PC]****(Commande : s n, 8b)**

Définit le mode de contrôle de l'alimentation PC.

**Transmission**

(s)(n)( ) (Définir l'ID)( ) (8)(b)( ) (Données)(Cr)

Données 00 : [Désactiver]  
01 : [Synchronisation (Activé)]  
02 : [Synchronisation (Activé/Désactivé)]

**Accusé de réception**

(n)( ) (Définir l'ID)( ) (OK/NG)(8)(b)(Données)(x)

\* Cette fonction peut ne pas être disponible sur certains modèles.

**89. [Contrôle automatique du paramètre Average Picture Level] (Commande : s n, be)**

Règle le contrôle automatique du paramètre Average Picture Level.

**Transmission**

(s)(n)( ) (Définir l'ID)( ) (b)(e)( ) (Données)(Cr)

Données 00 : [Désactivé]  
01 : [Activé]

**Accusé de réception**

(n)( ) (Définir l'ID)( ) (OK/NG)(b)(e)(Données)(x)

\* Cette fonction peut ne pas être disponible sur certains modèles.

**90. [Mode stéréo] (Commande : s n, c2)**

Contrôle le mode stéréo.

**Transmission**

(s)(n)( ) (Définir l'ID)( ) (c)(2)( ) (Données)(Cr)

Données 00 : Gauche/Droite  
01 : Gauche/Gauche  
02 : Droite/Droite

**Accusé de réception**

(n)( ) (Définir l'ID)( ) (OK/NG)(c)(2)(Données)(x)

\* Cette fonction peut ne pas être disponible sur certains modèles.



**91. [Mode image HDR] (Commande : s n, c4)**

Sélectionne un mode d'image HDR.

## Transmission

(s)(n)( ) (Définir l'ID)( ) (c)(4)( ) (Données)(Cr)

Données 00 : Centre commercial/QSR

01 : Général

02 : Gouv./Société

04: Éducation, Jeux

## Accusé de réception

(n)( ) (Définir l'ID)( ) (OK/NG)(c)(4)(Données)(x)

\* Selon les modèles, certains modes d'image ne sont pas pris en charge.

\* Cette fonctionnalité peut uniquement être activée lors de la lecture de contenu HDR.

**92. [Mappage ton dynamique] (Commande : s n, c5)**

Sélectionne le mappage de ton dynamique.

## Transmission

(s)(n)( ) (Définir l'ID)( ) (c)(5)( ) (Données)(Cr)

Données 00 : [Désactivé]

01: [Activé]

## Accusé de réception

(n)( ) (Définir l'ID)( ) (OK/NG)(c)(5)(Données)(x)

\* Selon les modèles, certains modes d'image ne sont pas pris en charge.

\* Cette fonctionnalité peut uniquement être activée lors de la lecture de contenu HDR.

**93. [Modifier le mot de passe] (Commande : s n, a7)**

Modifie le mot de passe.

## Transmission

(s)(n)( ) (Définir l'ID)( ) (a)(7)( ) (Données1)(Données2)

(Données3)(Données4)(Données5)(Données6)( )

(Données7)(Données8)(Données9)

(Données10)(Données11)(Données12)(Cr)

Données 1 à 6 : 0-9 (mot de passe précédemment défini)

Données 7 à 12 : 0-9 (nouveau mot de passe)

## Accusé de réception

(n)( ) (Définir l'ID)( ) (OK/NG)(a)(7)( ) (Données1)

(Données2)(Données3)(Données4)(Données5)

(Données6)( ) (Données7)(Données8)(Données9)

(Données10)(Données11)(Données12)(x)

\* Cette fonction peut ne pas être disponible sur certains modèles.

**94. [Calibration des couleurs] (Commande : s n, d6)**

Sélectionne la calibration des couleurs.

## Transmission

(s)(n)( ) (Définir l'ID)( ) (d)(6)( ) (Données)(Cr)

Données 00 : Désactivé

01: Activé

## Accusé de réception

(n)( ) (Définir l'ID)( ) (OK/NG)(d)(6)(Données)(x)

\* Fonction non prise en charge sur certains modèles.

**95. [Démarrage Rapide +] (Commande : s n, 0e)**

Sélectionne le mode Démarrage Rapide +.

## Transmission

(s)(n)( ) (Définir l'ID)( ) (0)(e)( ) (Données)(Cr)

Données 00 : Désactivé

01: Activé

## Accusé de réception

(n)( ) (Définir l'ID)( ) (OK/NG)(0)(e)(Données)(x)

\* Fonction non prise en charge sur certains modèles.

# DÉPANNAGE

Consultez la liste ci-dessous si les symptômes suivants surviennent lors de l'utilisation du produit. Il ne s'agit peut-être pas d'une panne.

Des informations sur le service client concernant des problèmes sur des produits sont disponibles sous **SETTINGS / ⚙️** → [Général] → [Informations sur le système] sur le projecteur.

## Dépannage des problèmes d'alimentation/de télécommande

Consultez la liste ci-dessous si les symptômes suivants surviennent lors de l'utilisation du produit. Il ne s'agit peut-être pas d'une panne.

### **Le projecteur ne s'allume pas.**

- Veuillez vous assurer que le câble d'alimentation de votre projecteur est correctement connecté à la prise.
- Si vous utilisez une multiprise, assurez-vous que celle-ci fonctionne correctement. Pour vérifier si un bloc multiprise fonctionne correctement, branchez la fiche d'alimentation du projecteur directement sur une prise murale et observez son fonctionnement.
- Essayez de l'allumer à l'aide de la touche qui se trouve sur votre projecteur.
- Si vous utilisez un interrupteur de coupure d'alimentation en veille, désactivez l'interrupteur d'alimentation en veille et rallumez-le.

### **L'appareil est sous tension, mais l'écran ne s'allume pas pendant un certain temps.**

- Ce n'est pas un signe de défaut, car l'écran peut s'allumer plus tard pour éviter un éventuel bruit de l'écran lors de la mise sous tension.

### **Je ne parviens pas à allumer le projecteur avec la télécommande.**

- Veuillez vous assurer que le câble d'alimentation de votre projecteur est correctement connecté à la prise.
- Remplacez les piles de la télécommande. (Utilisez des piles alcalines.)
- Vérifiez qu'il n'y a pas d'obstacle devant le capteur de télécommande du projecteur. Des barres de son ou autres obstacles placés devant le récepteur inférieur du projecteur peuvent gêner la réception du signal infrarouge.

### **L'alimentation se coupe de manière soudaine.**

- Assurez-vous que la fonction [Minuterie d'arrêt automatique] est réglée.
- Il est également possible que le circuit de protection interne se soit activé en raison d'une augmentation inhabituelle ou excessive de la température interne du produit.

## Dépannage des problèmes d'écran

Consultez la liste ci-dessous si les symptômes suivants surviennent lors de l'utilisation du produit. Il ne s'agit peut-être pas d'une panne.

### L'écran indique qu'il ne reçoit aucun signal.

- Vérifiez si le câble connecté au périphérique externe est correctement raccordé au projecteur.
- Accédez au bouton **INPUT** pour choisir la connexion d'entrée.
- Le signal du PC (carte graphique) est en dehors de la plage de fréquence horizontale ou verticale du produit. Réglez la plage de fréquence en vous référant aux spécifications données dans ce manuel.

### Une partie de l'image projetée est coupée.

- Vérifiez si la résolution et la fréquence de la carte graphique sont prises en charge par le produit. Si la fréquence dépasse la plage prise en charge, accédez aux paramètres du PC pour définir la résolution sur la valeur recommandée.

### L'image est instable après l'apparition momentanée de lignes verticales/horizontales et d'un quadrillage.

- Utilisez une autre prise murale que celle utilisée pour brancher les téléphones sans fil, sèche-cheveux, perceuses électriques, etc. En effet, le problème est lié à l'utilisation d'appareils électroniques haute fréquence, comme un autre projecteur, ou de sources électromagnétiques puissantes.

### Je ne vois rien ou l'image continue de scintiller lorsque j'essaie de connecter le câble HDMI.

- Vérifiez que votre câble HDMI® est conforme aux spécifications. Vous pouvez rencontrer un scintillement ou un écran vide si le câble HDMI® est défectueux (plié, cassé).
- Assurez-vous que le câble est correctement connecté au port. Un mauvais contact ou un contact lâche peut causer des problèmes d'affichage à l'écran.
- Désactivez la fonction Deep Color pour chaque entrée (HDMI1, HDMI2, DISPLAYPORT) dans **SETTINGS / ⚙️** → [Affichage] → [Paramètres avancés] → [ULTRA HD Deep Colour].
  - Certains modèles ne sont pas pris en charge. Certains signaux d'entrée peuvent ne pas être disponibles sur certains modèles.

### L'écran semble trop pâle ou sombre.

- Passez au mode vidéo souhaité dans **SETTINGS / ⚙️** → [Affichage] → [Mode Image].
- Réglez la luminosité sur le mode Économie d'énergie minimum dans **SETTINGS / ⚙️** → [Affichage] → [Paramètres avancés] → [Économie d'énergie].

### L'écran est en noir et blanc ou affiche des couleurs étranges.

- Vérifiez le mode d'entrée ou la connexion du câble.
- Accédez au bouton **INPUT** pour choisir la connexion d'entrée.

## Dépannage des problèmes de son

Consultez la liste ci-dessous si les symptômes suivants surviennent lors de l'utilisation du produit. Il ne s'agit peut-être pas d'une panne.

### L'image est bonne, mais je n'ai aucun son.

- Vérifiez que le câble audio est correctement branché.
- Réglez le volume du produit ou du périphérique externe.
- Vérifiez que le son est correctement défini.

### Le son est trop sourd.

- Sélectionnez le style d'équaliseur approprié.

### Le volume est trop bas.

- Réglez le volume du produit ou du périphérique externe.

### Aucun son ne sort des haut-parleurs.

- Réglez la balance si nécessaire avec le bouton de navigation dans **SETTINGS** /  → [Son] → [Mode du son] → [Balance].

## Dépannage des problèmes de connexion à un PC

Consultez la liste ci-dessous si les symptômes suivants surviennent lors de l'utilisation du produit. Il ne s'agit peut-être pas d'une panne.

### L'écran reste noir après avoir raccordé le projecteur à un ordinateur.

- Vérifiez que l'ordinateur est bien branché au projecteur.
- À l'aide de la télécommande, éteignez puis rallumez le projecteur.
- Redémarrez l'ordinateur lorsque le projecteur est allumé.
- Assurez-vous que la résolution de sortie définie sur le PC est réglée sur la résolution HDMI-PC prise en charge du projecteur.
- Pour utiliser deux écrans, vérifiez que le PC ou l'ordinateur portable prend en charge le mode double écran.
- Reconnectez le câble HDMI® haute vitesse.
- Si vous avez connecté le port de sortie RGB de votre PC au port d'entrée HDMI ou à votre projecteur. Vous avez besoin d'un câble RGB vers HDMI.  
Si vous utilisez un câble HDMI vers RGB, aucun affichage n'apparaît à l'écran.

### L'image est coupée ou décalée sur un côté de l'écran lorsque le projecteur est connecté à un ordinateur.

- Définissez la résolution du PC sur une résolution prise en charge par le projecteur.
- Définissez le nom du périphérique HDMI connecté sur PC.
  - Passez au PC dans **SETTINGS / ⚙️** → [Général] → [Paramètres avancés] → [Gestionnaire d'entrée].

### Je n'ai pas de son lorsque l'ordinateur est raccordé avec un câble HDMI®.

- Dans les paramètres du PC, définissez Panneau de configuration → Son → Jouer → Projecteur LG comme périphérique par défaut.
- Consultez votre fabricant pour savoir si votre carte graphique prend en charge la sortie audio HDMI.

## Dépannage des problèmes de lecture des films

Consultez la liste ci-dessous si les symptômes suivants surviennent lors de l'utilisation du produit. Il ne s'agit peut-être pas d'une panne.

Pour plus d'informations sur les fichiers pris en charge, consultez « Prise en charge des fichiers Photo & Vidéo ».

### **Je n'arrive pas à trouver un fichier dans [Lecteur].**

- Vérifiez que les fichiers présents sur le périphérique de stockage USB peuvent être lus par un ordinateur.
- Vérifiez que l'extension du fichier est prise en charge.

### **J'obtiens un message indiquant « Ce fichier n'est pas pris en charge », ou le son fonctionne normalement, mais pas l'image.**

- Vérifiez que vous pouvez lire le fichier sans problème avec le lecteur vidéo d'un ordinateur. Vérifiez que le fichier n'est pas endommagé.
- Vérifiez que l'extension du fichier est prise en charge.
- Vérifiez que la résolution est compatible.
- Vérifiez que le codec vidéo est pris en charge.
- Vérifiez que la fréquence d'image est prise en charge.

### **J'obtiens un message indiquant « Ce format audio n'est pas pris en charge », ou l'image fonctionne normalement, mais pas le son.**

- Vérifiez que vous pouvez lire le fichier sans problème avec le lecteur vidéo d'un ordinateur. Vérifiez que le fichier n'est pas endommagé.
- Vérifiez que l'extension du fichier est prise en charge.
- Vérifiez que le codec audio est pris en charge.
- Vérifiez que le débit binaire est pris en charge.
- Vérifiez que la fréquence d'échantillonnage est prise en charge.
- Vérifiez que la séparation des canaux audio est prise en charge.

### **Je n'arrive pas à afficher les sous-titres.**

- Les sous-titres ne sont pas pris en charge.

### **Mon périphérique de stockage USB n'est pas reconnu lors de la connexion.**

- Vérifiez s'il s'agit d'un périphérique de stockage USB pris en charge par le projecteur.

## Dépannage des problèmes de connexion réseau

Consultez la liste ci-dessous si les symptômes suivants surviennent lors de l'utilisation du produit. Il ne s'agit peut-être pas d'une panne.

Avant de vous connecter à un réseau sans fil, vérifiez le nom et le mot de passe du périphérique Wi-Fi à connecter.

Pour vérifier le statut de connexion du réseau, procédez comme suit :

- **SETTINGS / ⚙** → [Général] → [Réseau] → [Connexion filaire (Ethernet)]
- **SETTINGS / ⚙** → [Général] → [Réseau] → [Connexion Wi-Fi] → [Paramètres Wi-Fi avancés]



### Lorsque X apparaît à côté du projecteur

- Vérifiez l'état du projecteur ou du point d'accès (routeur).
- Vérifiez le statut de connexion du projecteur, du point d'accès (routeur) et du modem par câble.
- Mise hors tension et sous tension dans l'ordre suivant :
  1. Modem câble : Attendez que le modem câble soit réinitialisé.
  2. Éteignez puis rallumez votre modem câble, et attendez que le périphérique se réinitialise.
  3. Le projecteur.
- Si vous souhaitez établir une connexion LAN filaire, vérifiez si une adresse IP peut être obtenue correctement à partir de votre routeur. Si vous configurez votre réseau manuellement, assurez-vous d'avoir sélectionné les paramètres appropriés.
- Si vous souhaitez établir une connexion sans fil, vérifiez également les points suivants.
  1. Définissez le SSID (nom du réseau) ou le canal sans fil de votre routeur.
  2. Définissez la clé de sécurité de votre routeur.

Si vous ne connaissez pas ce paramètre, consultez le manuel d'utilisation du routeur et le manuel fourni par votre fournisseur d'accès Internet. Si vous n'êtes toujours pas sûr, contactez le fabricant du routeur ou votre fournisseur d'accès Internet.
- Si vous utilisez une adresse IP statique, saisissez-la directement.



### Lorsque X apparaît à côté de la passerelle

- Vérifiez l'état du point d'accès (routeur) ou contactez votre fournisseur de services Internet.
- Débranchez le cordon d'alimentation du point d'accès (routeur) et du modem câble, et attendez 10 secondes. Remettez le système en marche.
- Initialisez (ou réinitialisez) le point d'accès (routeur) ou le modem câble.
- Consultez le site Web du fabricant de votre point d'accès (routeur) pour savoir si votre routeur bénéficie de la dernière version du micrologiciel.
- Si vous ne connaissez pas ce paramètre, consultez le manuel d'utilisation du routeur et le manuel fourni par votre fournisseur d'accès Internet. Si vous n'êtes toujours pas sûr, contactez le fabricant du routeur ou votre fournisseur d'accès Internet.



### Lorsque X apparaît à côté de DNS

- Vérifiez l'état du point d'accès (routeur) ou contactez votre fournisseur de services Internet.
- Débranchez le cordon d'alimentation du point d'accès (routeur) et du modem câble, et attendez 10 secondes. Remettez le système en marche.
- Initialisez (ou réinitialisez) le point d'accès (routeur) ou le modem câble.
- Vérifiez que l'adresse MAC de votre projecteur / du point d'accès (routeur) a bien été enregistrée auprès de votre fournisseur de services Internet. (L'adresse MAC est inscrite sur le panneau de la fenêtre de l'état du réseau et doit avoir été enregistrée auprès de votre fournisseur de services Internet.)
- Si vous ne connaissez pas ce paramètre, consultez le manuel d'utilisation du routeur et le manuel fourni par votre fournisseur d'accès Internet. Si vous n'êtes toujours pas sûr, contactez le fabricant du routeur ou votre fournisseur d'accès Internet.



